

100. YILINDA HER YÖNÜYLE KEŞAN

Editörler

**Prof. Dr. Ahmet ATAKIŞI
Dr. Gürkan KOLAYLI**

Paradigma Akademi



100. YILINDA HER YÖNÜYLE KEŞAN

Editörler

Prof. Dr. Ahmet ATAKİŞİ
Dr. Gürkan KOLAYLI

ISBN: 978-625-6579-32-3

Paradigma Akademi Yayınları

Sertifika No: 69606

Paradigma Akademi Basın Yayın Dağıtım

Fetvane Sokak No: 29/A

ÇANAKKALE

e-mail: fahrigoker@gmail.com

Yayın Sorumlusu: Nevin SUR

Tasarım&Kapak: Himmet AKSOY

Matbaa

Meydan Baskı

Sertifika No: 70835

Kitaptaki bilgilerin her türlü sorumluluğu yazarlarına aittir.

Bu Kitap T.C. Kültür Bakanlığında alınan bandrol ve
ISBN ile satılmaktadır. Bandrolsüz kitap almayınız.



Ekim 2023
Paradigma Akademi



İÇİNDEKİLER

İÇİNDEKİLER.....	iii
ÖNSÖZ (<i>Cemalettin Yavuz</i>).....	vii
ÖNSÖZ (<i>Mustafa Helvacıoğlu</i>).....	ix
ÖNSÖZ (<i>Erhan Tabakoğlu</i>).....	xi
EDİTÖRLERDEN.....	xiii
KEŞAN'IN KURTULUŞU.....	1
<i>Veysi AKIN</i>	
ÜNİVERSİTE ÖĞRENCİLERİNDE YEŞİL TÜKETİM, FARKINDALIK VE TUTUMUN İSTATİSTİK DEĞERLENDİRMESİ: VAKIF ÜNİVERSİTESİ ÖRNEĞİ.....	13
<i>Şule DARICAN</i>	
TÜRKİYE'YE POMAK GÖÇLERİ, GÖÇ POLİTİKASI VE KEŞAN POMAKLARI	47
<i>Sevtap GÜLEN ŞİMŞEK</i>	
İKİNCİ MİLLİYETÇİ CEPHE HÜKÜMETİ VE 12 EYLÜL 1980 ARASI DÖNEMDE KEŞAN'DA SİYASET: MUSTAFA BULUT VE SÜLEYMAN SABRİ ÖZNAL'IN SİYASİ FAALİYETLERİ.....	69
<i>Okan CEYLAN</i>	
SARUZ KÖRFEZİ'NİN KIRSAL KALKINMASINDA KIRSAL TURİZMİN ÖNEMİ	103
<i>Nursel ÇEKMEZ TÜRKSOY</i>	
SOSYO EKONOMİK VERİLER IŞIĞINDA CUMHURİYET DÖNEMİNİN İLK YILLARINDA KEŞAN (1925-1935)	115
<i>Nursal KUMAŞ</i>	
BATI TRAKYA TÜRKLERİNİN GÜNCEL SORUNLARINA GENEL BİR BAKIŞ	137
<i>Murat DERİN</i>	
TÜRKİYE'DE ENGELLİ HAKLARIYLA İLGİLİ YAŞANAN GELİŞMELER	155
<i>Muhabbet DOYRAN</i>	

DAİRESEL OLMAYAN DİŞLİLER VE ENDÜSTRİYEL UYGULAMALARI	177
<i>Mehmet YAZAR</i>	
ULUSAL BASINDA 1930'LU YILLARDA KEŞAN İMAR FAALİYETLERİ (1930-1940).....	195
<i>Ünal ÜSTÜNDAĞ</i>	
KEŞAN'IN KIYI KOMŞUSU: SAROS KÖRFEZİ'NDE TRAKLAR'IN İLK İZLERİ.....	217
<i>Umut M. DOĞAN</i>	
TMS-21 KUR DEĞİŞİMLERİNİN İŞLETMELER ÜZERİNDEKİ ETKİLERİNİN MUHASEBELEŞTİRİLMESİ: KEŞAN İLÇESİ ÖRNEĞİ.....	237
<i>Özgür ÖZDEMİR - Hazal TÜKÜÇ</i>	
ASİMETRİK ŞİFRELEMENİN ARDINDAKİ MATEMATİK.....	261
<i>Nursel İŞÇİMEN</i>	
ALPULLU ŞEKER FABRİKASI'NIN KURULUŞU VE EKONOMİ POLİTİKASI İÇİN BİR PERSPEKTİF: ERKEN CUMHURİYET DÖNEMİ TÜRK BASININDAN ÖRNEKLER (1925-1926)	273
<i>Murat YÜMLÜ</i>	
OSMANLI DÖNEMİNDE KEŞAN'DA KURULAN PARA VAKIFLARI	293
<i>Mehmet DOĞAN</i>	
SLOW FOOD ÜYESİ ŞEHİRLERE AİT GELENEKSEL TATLILAR VE İÇECEKLERİN GASTRONOMİ TURİZMİ AÇISINDAN ÖNEMİ: GÖKÇEADA ÜZERİNE BİR ARAŞTIRMA	307
<i>Mehmet ÇAVUŞOĞLU - Olena ÇAVUŞOĞLU</i>	
KALKINMA PLANLARI'NIN KADIN VE TOPLUMSAL CİNSİYET EŞİTLİĞİ BAĞLAMINDA İNCELENMESİ.....	319
<i>İremnur TEKİN - Ebru Z. BOYACIOĞLU</i>	
KEŞAN İLÇESİ RİSK ALTINDAKİ MİMARİ MİRASI	341
<i>İnci TÜRKÖĞLU</i>	

XVI. YÜZYILIN İLK YARISINDA KEŞAN VE DİMETOKA KAZALARI'NDAKİ KIPTİLERİN (ROMANLARIN) SOSYO-EKONOMİK DURUMLARI	355
<i>Hasan Ali CENGİZ</i>	
ÜNİVERSİTE ÖĞRENCİLERİNİN SOSYAL AĞ KULLANIMININ VERİ MADENCİLİĞİ İLE ANALİZİ; EDİRNE İLİ ÖRNEĞİ	373
<i>Harun ÖZKİŞİ - Murat TOPALOĞLU</i>	
KEŞAN TÜRK OCAĞI VARLIKLARI PARTİYE AKTARILMIŞTIR, MAA'L-İHTİRAM ARZ EYLERİM EFENDİM! (1931-1933).....	385
<i>Haluk KAYICI</i>	
SEYYİD GAZİ RÜSTEM BABA ve RÜSTEM BABA DERGÂHI.....	405
<i>Elif USLU</i>	
KEŞAN İLÇE MERKEZİNDEKİ HAVA KİRLİLİĞİNİN YAPAY SİNİR AĞLARI İLE TAHMİNİ	433
<i>Egemen TEKKANAT - Onur KARA</i>	
STRATEJİK YÖNETİM VE GİRİŞİMCİLİK İLİŞKİSİNİN ÖRGÜTSEL İŞLEVSELLİK AÇISINDAN ÖNEMİ	443
<i>Betül AYÇA</i>	
GİRİŞİMCİLİĞİ ETKİLEYEN BİR FAKTÖR OLARAK NÜFUS YAPISI: KEŞAN İLÇESİ ÖRNEĞİ	465
<i>Metin AYTAÇ - Alper ACAR - Özdemir YAVAŞ</i>	
TÜKETİCİ HAKEM HEYETLERİNİN GÖREVLİ OLMADIĞI BİR UYUŞMAZLIKTA TÜKETİCİ LEYHİNE KARAR VERMESİ DURUMUNDA TÜKETİCİLERİN KATLANMAK ZORUNDA KALDIĞI MADDİ ZARARLAR ÜZERİNE BİR DEĞERLENDİRME	487
<i>Hasan BURAN - Aytaç ŞEMSİ</i>	
KEŞANDA YEREL TAKVİM VE METEOROLOJİ UYGULAMALARI ÜZERİNE BİR DEĞERLENDİRME	507
<i>Ayşe AKMAN</i>	
KEŞAN İLÇESİNİN MAVİ EKONOMİ AÇISINDAN DEĞERLENDİRİLMESİ.....	529
<i>Mert DERELİ - Ahmet ATAKİŞİ</i>	

AVUSTURYA İKTİSAT OKULUNDA PİYASANIN ÖNEMİ: KEŞAN-S SAVERNE ÖRNEĞİ.....	553
<i>Ahmet ATAKİŞİ - Ertuğrul TÜRKSEVER</i>	
KEŞAN (Edirne) YÖRESİ GELENEKSEL TIBBINDA DOĞUM VE BİR ÇÖZÜMLEME DENEMESİ.....	577
<i>Alparslan SANTUR</i>	
EDİRNE'YE GELEN TURİST SAYISI VE EKONOMİK BÜYÜMEYE ETKİSİ	583
<i>Buket TAŞTAN KÖYDEM - Duygu ÜZMEZ YILMAZ - Mehmet ÇAKIR</i>	
SİCİLL-İ AHVÂL DEFTERLERİ İŞİĞİNDA KEŞANLI DEVLET ADAMLARI (1879-1909).....	597
<i>Emine ÇELİKKUT</i>	
YAYA KALDIRIMLARINLARINDA JEO TEKSTİLLERİN HİBRİT KOMPOZİT HALİNDE KULLANILMASI.....	635
<i>Hayri ŞEN</i>	
KEŞAN'IN İLK COĞRAFİ İŞARETİ “KEŞAN SATIR ET”	641
<i>Süleyman KÖK</i>	
İRAN'IN ORTADOĞU POLİTİKASINDA DİNİN ROLÜ: Şİİ HİLALİ SÖYLEMİ	653
<i>Uğur ZENGİNER</i>	
KEŞAN BÖLGESİNDE GLOBAL JEOİT ONDULASYONU DEĞERLERİ.....	673
<i>Yener TÜREN</i>	
KEŞANLI BİLİNMEYEN BİR CELVETİ ŞÂİR: HÜSEYİN ŞÂHİ EFENDİ.....	689
<i>Selami ŞİMŞEK</i>	
KEŞAN'DA YÜKSEKÖĞRETİMİN MEVCUT DURUMU VE GELİŞİM SÜRECİ.....	705
<i>Uğur TAŞKAN</i>	

ÖNSÖZ

Keşan, tarihi M.Ö. 1200'lere dayanan bir ilçe olarak; Traklar, Persler, Helenler, Romalılar, Bizanslılar ve Osmanlılar gibi birçok medeniyete ev sahipliği yapmıştır. Anadolu'yu Çanakkale Boğazı'ndan Avrupa'ya bağlayan verimli topraklara sahip bu ilçe, antik çağlarda "Zerlanis" adıyla anılmış ve daha sonraları Osmanlılar döneminde "Keşan" ismini almıştır.

Büyük İskender'in ölümünden sonra kurulan Trakya Krallığı içinde yer alan Keşan, birçok medeniyetin egemenliği altında varlığını sürdürmüştür. M.Ö. 7. yüzyılın sonlarında, Pers İmparatoru I. Darius döneminde Pers İmparatorluğu'na katılarak Pers Satraplığı'nın bir parçası olmuştur. Daha sonra Roma İmparatorluğu'nun bölünmesiyle Doğu Roma İmparatorluğu'nun hâkimiyetine girmiştir. İlçe, tarih boyunca birçok kez işgal edilmiştir. Örneğin 1829 ve 1877'de Ruslar tarafından iki kez işgal edilmiş, 20. yüzyılın başlarında Bulgarlar ve Kurtuluş Savaşı döneminde Yunanların saldırısına maruz kalmıştır.

Keşan, Osmanlı yönetimine Gazi Süleyman Paşa Döneminde girmiş ve daha sonra Fatih Sultan Mehmet döneminde Hersekzade Ahmet Paşa'ya verilmiştir. İlçe, 19 Kasım 1922'de Binbaşı Mehmet komutasındaki Türk Taburu'nun ilçeyi teslim almasıyla itilaf devletlerinin hakimiyetinden kurtulmuştur.

Bu ilçe, tarihin derinliklerine uzanan medeniyetlere ev sahipliği yaparak her birinden etkilenmiş ve kendi benzersiz kimliğini oluşturmuştur. Bu durum, farklı kültürlerle mensup insanları anlama ve anlatma yeteneğini geliştirmiş; kültürler arası diyalog için bir zemin hazırlamıştır. Keşan, içinde barındırdığı kültürlerin izlerini taşıyan bir toplumdur ve bu durum farklı kültürlerle açık bir yaklaşımı gerektirmektedir.

Keşan'ın stratejik konumu ve kültürel kimliği şehri önemli kılmaktadır. Bu sempozyum; Keşan'ın kültürel, tarihi ve ekonomik yönlerini vurgulayarak şehrin yerel ve uluslararası anlamda potansiyelini ortaya koymayı amaçlamaktadır. Mühendislikten sağlık bilimlerine, hukuktan mimarlığa ve planlamaya kadar birçok konu bu sempozyumda ele alınmıştır. Tüm bu çalışmalar şehrin vizyonu, geçmişi ve geleceği için ışık tutacak niteliktedir.

Keşan'ın düşman işgalinden kurtuluşunun 100. yıl dönümünde düzenlenen “100.Yılında Her Yönüyle Keşan” Sempozyumunda emeği geçenleri tebrik ederim. Keşan'ın vizyonuna, geçmişine ve geleceğine ışık tutacak nitelikteki bu çalışmanın ortaya çıkmasında emeği geçen ve öncülük eden Trakya Üniversitesi Rektörü Sayın Prof. Dr. Erhan TABAKOĞLU başta olmak üzere tüm akademik ve idari personele; sempozyumun gerçekleşmesinde emeği geçen Keşan Yusuf Çapraz Uygulamalı Bilimler Yüksekokulu personeline ve okul müdürü Sayın Prof. Dr. Ahmet ATAKİŞİ'ye, hiçbir fedakârlığı esirgmeden destek veren Keşan Belediye Başkanı Sayın Mustafa Helvacıođlu başta olmak üzere onun nezdinde Keşan Belediyesine, Keşan Ticaret ve Sanayi Odası, Keşan Ticaret Borsası ve Keşan Kent Müzesi'ne teşekkür ederim.

Cemalettin YILMAZ
Keşan Kaymakamı

ÖNSÖZ

Maziye bakmak ve tahlil etmek; varılan noktayı anlamlandırmak ve geleceğe yönelik yol haritasını doğru şekillendirmek açısından çok kıymetlidir. Bir şehre yapılabilecek en güzel yatırımlardan biri, geçen süreci analiz ederek kayda düşmek, envanterini çıkarmak ve ondan ilhamla yepyeni projeler geliştirmektir. Kökü mazide olan ati olmak ancak bu şekilde mümkündür.

Bir şehri şehir yapan, şüphesiz onun belleğidir. Geçmişte vakanüvislerin, tarihçilerin, seyyahların, araştırmacıların incelemeleri o şehirleri daha da anlamlı, bilinir ve görünür kılmıştır. Şehre aidiyet, malumdur ki şehri tanımaktan geçmektedir. Böylelikle şehrin yaşayanlarının şehre bağlılığı ve şehri sahiplenmesi kolaylaşmakta, şehri, birlikte daha ileriye taşıma refleksi daha da güçlenmektedir.

Keşan Belediyesi, bu minvalde ve bu perspektifle, yerel yönetim-üniversite iş birliğini önemseyen bir belediyedir. Bilim insanlarının ve uzmanların görüşlerine başvurmak, akli ve bilimi temel almak, yönetim anlayışımızın da bir gereğidir.

100. Yılında Her Yönüyle Keşan Sempozyumu şüphesiz çok kıymetli bir çabadır. Birlikteliğin ve ortak aklın bir eseridir. Trakya Üniversitesi önderliğinde, Keşan Kaymakamlığı, Keşan Belediyesi, Keşan Ticaret ve Sanayi Odası, Keşan Ticaret Borsası, Keşan Kent Müzesi'nin ortak gayretidir.

Bu sempozyum, Trakya Üniversitesi'nin ev sahipliğinde, Çanakkale 18 Mart Üniversitesi, Tekirdağ Namık Kemal Üniversitesi, Kırklareli Üniversitesi gibi bölge üniversitelerinin yanı sıra Türkiye'nin dört bir yanından pek çok üniversiteyi Keşan için harekete geçirmiş ve aynı çatı altında buluşturmuştur.

Elinizdeki bu kitap multidisipliner bir eserdir. Tarih, ekonomi, hukuk, tarım, sanayi, turizm, arkeoloji, jeoloji, sosyoloji gibi çok çeşitli disiplinlerin bir araya gelmesidir. Keşan'ın vizyonuna ve geçmişi ile geleceğine ışık tutan; 89 bildiri ve 6 farklı oturumla, yaklaşık 120 bilim insanı ve araştırmacının akıl teridir.

Bu sempozyumun en önemli çıktılarında biri olan bu kitap, Keşan deyince akla gelen ilk başvuru kitabı olacaktır. Gayretimiz, sadece Keşan'ımıza değil, muasır medeniyet seviyesine ulaştırmaya ve onu aşmaya çalıştığımız Cumhuriyetimize de bir armağandır. Bu sebeple Keşan Belediyesi olarak, Keşan'ın Kurtuluşunun 100. yılına armağan olan bir

alıřmaya imza atmaktan iftihar duyuyoruz. Bu gzel eserin ortaya ıkmasında bizlere nclk eden Trakya niversitesi Rektr Prof. Dr. Erhan Tabakođlu'na, Keřan Yusuf apraz Uygulamalı Bilimler Yksek Okulu Mdrmz Prof. Dr. Ahmet Atakiři'ye, Kaymakamımız Sayın Cemalettin Yılmaz'a ve bu alıřmada emeđi olan tm akademisyenlere ve arařtırmacılara řkranlarımı sunuyorum.

Mustafa HELVACIOđLU
Keřan Belediye Bařkanı

ÖNSÖZ

Saygıdeğer Okuyucular,

Trakya Üniversitesi olarak tarihî ve kültürel mirasımızın önemli bir parçası olan Keşan'ın düşman işgalinden kurtuluşunun 100. yılı anısına düzenlediğimiz "100. Yılında Keşan Sempozyumu"na ev sahipliği yapmaktan büyük onur ve mutluluk duyduk. Bu özel sempozyum, Keşan'ın ve Trakya bölgesinin tarihsel, kültürel ve ekonomik değerlerini tüm yönleri ile ortaya koyarak geçmişe, günümüze ve geleceğe ışık tutmaktadır.

Akademisyenler, araştırmacılar, yerel yöneticiler ve bölge halkını bir araya getiren sempozyumda sunulan bildiriler, Keşan'ın ve Trakya bölgesinin sosyo-ekonomik ve kültürel konularındaki mevcut durumunu değerlendirerek sürdürülebilir kalkınma amaçları ve hedeflerine dair önemli fikirler sunmuştur.

Elinizde tuttuğunuz bu eser, sempozyumda sunulan ve tartışılan bildirilerin genişletilmiş özetlerini bir araya getirerek, Keşan ve Trakya bölgesinin tarihî ve kültürel mirasını, ekonomik potansiyelini ve stratejik önemini daha geniş bir kitleye tanıtmayı amaçlamaktadır.

Trakya Üniversitesi ve Türkiye'nin önde gelen üniversitelerinden 120 araştırmacının katkılarıyla gerçekleşen sempozyum kitabımızın yayına hazırlanmasında emeği geçen başta Trakya Üniversitesi Keşan Yusuf Çapraz Uygulamalı Bilimler Yüksekokulu Müdürü Prof. Dr. Ahmet Atakışi olmak üzere Yüksekokulumuzun akademik ve idari çalışanlarına teşekkür ederim. Ayrıca, sempozyuma katılarak ve bildiri sunarak katkı sağlayan tüm katılımcılar ile Keşan Kaymakamı Cemalettin Yılmaz'a, Keşan Belediye Başkanı Mustafa Helvacıoğlu'na, Keşan Ticaret ve Sanayi Odası, Keşan Ticaret Borsası ve Keşan Kent Müzesi gibi işbirlikçi kurum ve kuruluşlara teşekkürü bir borç bilirim.

Bu kitabın Keşan ve Trakya bölgesi için çalışma yapacak araştırmacılara ilham verici bir kaynak olması dileğiyle...

Selam ve saygılarımla...

Prof. Dr. Erhan TABAKOĞLU
Trakya Üniversitesi Rektörü

EDİTÖRLERDEN

Trakya Üniversitesi Keşan Yusuf Çapraz Uygulamalı Bilimler Yüksekokulu'nun ev sahipliğinde 17-18 Kasım 2022 tarihlerinde gerçekleşen “100. Yılında Keşan” sempozyumuna çeşitli il ve üniversitelerden çok sayıda akademisyen ve sektör çalışanın katılımıyla, Trakya bölgesi ve Keşan özelinde önemli bir bilimsel farkındalık yaratılmasına katkıda bulunulmuştur. Keşan'ın düşman işgalinden kurtuluşunun 100. yılının anısına düzenlenen ve bölgenin mevcut durumunu değerlendiren, sosyal-kültürel açıdan tüm adımların tartışıldığı sempozyumda, Keşan ile ilgili geleceğe ışık tutacak önemli bulgulara ulaşılmıştır.

İki gün boyunca gerçekleşen “100. Yılında Keşan” sempozyumunda 6 farklı oturum boyunca toplam 89 bildiri sunulmuştur. Ayrıca iki farklı panel gerçekleştirilmiştir. Sempozyum süresince bildiri sunumu, panel davetlisi ve davetli konuşmacı olarak çeşitli kurum ve üniversitelerden toplamda 120 akademisyen ve katılımcı, değerli katkılarını sunmuştur. Sempozyum sonrasında toplanan bildirilerin aynı zamanda uluslararası kitap olarak bir araya getirilmesi hedeflenmiş, gerekli kontrollerden geçirilerek basıma hazır hale getirilen toplam 38 adet yayın uluslararası kitap bölümü şeklinde derlenmiştir.

Keşan ve Trakya bölgesinin tarihi ve kültürel mirasını daha ileriye götürmesi ve ekonomik potansiyeli ile stratejik değerini daha geniş kitlelere tanıtmayı hedefleyen bu kitabın oluşumunda ciddi bir ortak emek bulunmaktadır. Bu bağlamda Trakya Üniversitesi Rektörü Sayın Prof. Dr. Erhan TABAKOĞLU başta olmak üzere tüm akademik ve idari personele, sempozyumun gerçekleşmesinde emeği geçen tüm Keşan Yusuf Çapraz Uygulamalı Bilimler Yüksekokulu personeline, Keşan Ticaret Borsası, Keşan Kent Müzesi ve Keşan Ticaret ve Sanayi Odası gibi paydaş kurumlara, kitabın hazırlanmasında emeği geçen tüm yayın kuruluna, ilgili sponsorlara ve kitabın basımında vermiş oldukları emekler için Paradigma Akademi yayın ekibine teşekkürü bir borç biliriz.

“100. Yılında Her Yönüyle Keşan” adlı bu kitabın tüm akademik dünyaya önemli bir katkı sağlaması ve hem bilim camiası hem de meraklı okuyucular için yararlı olması tek temennimizdir. Son olarak önemle belirtmek isteriz ki, kitapta yer alan tüm bölüm yazıları ile ilgili akademik ve yasal sorumluluk, tamamen yazarlara ait olup, kitap için emek veren ve çalışmalarlarıyla bu kitabın oluşumunu sağlayan tüm yazarlarımıza teşekkürü

bir borç biliriz. Elinizdeki bu kitabın tüm arařtırmacılara ileride yapacakları yeni alıřmalar için ilham kaynađı olması dileklerimizle.

Editörler

Prof. Dr. Ahmet ATAKİŐİ

Arař. Gör. Dr. Gürkan KOLAYLI

Edirne-2023

YAYIN KURULU

Prof. Dr. Ahmet ATAKİŐİ

AraŐ. Gör. Dr. Gürkân KOLAYLI

Doç. Dr. Tülay DEMİRALAY

Dr. Öğr. Üyesi Hulusi Ekber KAYA

Dr. Öğr. Üyesi Egemen TEKKANAT

Dr. Öğr. Üyesi Hüseyin ÇAKIRLAR

Dr. Öğr. Üyesi Mehmet TOKATLI

AraŐ. Gör. Ercüment MUZİKA

AraŐ. Gör. Türkşad AKIN

Dr. Murat DERİN

Nezir ATEŐ

Aslı AVCI

KEŞAN'IN KURTULUŞU

LIBERATION OF KEŞAN

Veysi AKIN

Dr. Öğr. Üyesi, Trakya Üniversitesi Eğitim Fakültesi, veysiakin@trakya.edu.tr,
ORCID: 0000-0003-0089-5230

ÖZET

Yunanlar, Mondros Mütarekesi sonrası bir yandan Trakya'nın işgali için hazırlıklar yaparken diğer yandan da Paris Sulh Konferansı sürecini etkileyerek Trakya'nın kendilerine bırakılmasını sağlamak için çaba sarf etmişlerdir. Yunan delegesi Venizelos, toplantılar esnasında Trakya'da kesif bir Rum nüfusu yaşadığını iddia ederek, Doğu Trakya'nın kendilerine verilmesi gerektiği tezini ileri sürmüştü ve yanlış bilgilerle komisyon üyelerini etkilemeye çalışmıştır. Buna karşılık Osmanlı delegasyonunun tarihsel süreç ve resmi istatistiklere dayandırılan Trakya'nın Türklere ait olduğu tezi ise itibar görmemiştir. Netice itibarı ile Paris Sulh Konferansı San-Remo toplantısında Trakya'nın Yunanistan'a verilmesini kararlaştırmış ve bu kararı her iki tarafa bildirmiştir. Sulh Konferansı'nın bu karara karşı Trakya-Paşaeli Cemiyeti kongreler vasıtasıyla müdafaa kararı almış ve tedbirlerin alınması için de Cafer Tayyar Paşa'yı Trakya Milli Kumandanı ilan etmiştir. Ancak Milli kuvvetler savunmada yetersiz kalmış ve Doğu Trakya Çatalca hattına kadar işgal altına alınmıştır. Bu süreçte Keşan kasabası da Yunanlar tarafından işgal edilmiştir.

Bundan sonra Trakya ve Keşan'ın kaderi Anadolu'da sürdürülen İstiklal Harbi'nin kazanımlarına bağlanmıştır. Harbin kazanımlarına bağlı gerçekleşen çeşitli müzakere ve konferanslarda Çatalca hattı, Midye-Enez hattı ve Meriç nehri hattı sınır olarak tartışılmıştır. Bu tartışmalar sırasında Midye-Enez ve Meriç hattı hariç tüm planlarda Keşan Yunanistan'da bırakılmıştır. İstiklal Harbi sonrası Mudanya Mütarekesi ile Meriç nehri hattının Türklere bırakılması kararlaştırılmış ve kararın uygulamaya geçirilmesi ile Keşan 21 Kasım 1922'de TBMM Hükümeti idarecileri ve jandarmaları tarafından devir-teslim alınarak işgalden kurtarılmıştır.

Anahtar Kelimeler: Keşan, Kurtuluş, Doğu Trakya, Milli Mücadele

ABSTRACT

The Greeks made preparations for the occupation of Thrace after the Armistice of Mudros, on the other hand, they made efforts to ensure that Thrace was left to them by influencing the Paris Peace Conference. The Greek delegate, Venizelos, claimed that there was a dense Greek population in Thrace, putting forward the thesis that Eastern Thrace should be given to them, and tried to influence the commission members with false information. On the other hand, the thesis of the Ottoman delegation that Thrace belongs to the Turks, which was based on the historical process and official statistics, was not respected. As a result, the Paris Peace Conference decided to give Thrace to Greece at the San-Remo meeting and notified both states of this decision. Against this decision of the Peace Conference, the Thrace-Pashaeli Society decided to defend itself through congresses and declared Cafer Tayyar Pasha the Thrace National Commander. However, the National Forces were insufficient in defense and Eastern Thrace was occupied by the Greeks up to the Chatalja line. In this process, the town of Keshan (Keşan) was also occupied by the Greeks.

After that, the fate of Thrace and Keshan was tied to the gains of the War of Independence in Anatolia. Chatalja line, Midia-Enos line and Maritza river line were discussed as borders in various negotiations and conferences that took place depending on the gains of the war. During these discussions, Keshan was left in Greece in all plans except the Midia-Enos and Maritza line. After the War of Independence, it was decided to leave the Maritza river line to the Turks with the Moudania Armistice and with the implementation of the decision, Keshan was taken over by the administrators and gendarmes of the GNAT Government on November 21, 1922 and was liberated from the occupation.

Keywords: Keshan, Liberation, Eastern Thrace, National Struggle

GİRİŞ

Milli Mücadelede Doğu Trakya direnişi başarısız olmuş, Keşan'ın da dâhil olduğu Çatalca'ya kadar olan Trakya toprakları 20-27 Temmuz 1922 tarihleri arasında Yunanlar tarafından işgal edilmişti (Orhun, 2021: 58-74). İşgal edilen bu coğrafya takip eden günlerde imzalanan Sevr Anlaşması (10 Ağustos 1920) ile Müttefik devletler tarafından Yunanistan'a verilmişti. Böylece Trakya'nın mukadderatı Anadolu'da kazanılacak zafere bağlanmıştı. Diplomatik görüşmelerde Trakya'nın kaderini doğrudan etkileyen ilk galibiyet Sakarya Zaferi (22 Ağustos - 13 Eylül 1921) idi. Sakarya ırmağı vadisinde yirmi iki gün süren savaşın ardından kazanılan bu zafer, müttefiklerin Yunan ordusuna olan güvenlerini sarstığı gibi, bundan sonraki diplomatik görüşmelerin seyrini de Türkler lehine etkiledi. İngiltere Hükümeti, ilk defa Sevr Anlaşması'nın Trakya sınırlarında değişiklik yapılabileceğini kabul etmek zorunda kaldı ve bu konuda hazırladığı bir taslağı müttefiklerine sundu (30 Aralık 1921) (Kürkçüoğlu, 1978: 218-219). Fransa, İngiltere'nin sınır değişikliği önerisini kabul etmekle beraber, önerilen hududu yetersiz buldu. Fransa'nın Doğu Trakya'da Türk-Yunan sınırı için önerdiği hat, *“Tunca nehri boyunca Edirne'ye, oradan Meriç'e ve Kuleliburgaz'a ve oradan da Tekirdağ yakınlarında Marmara Denizine uzanan bir çizgi”* idi (Şimşir, 1988: 242). Bu hat, müttefiklerin üzerinde uzlaşma sağlamamaları dolayısı ile resmî bir teklif olarak Türk tarafına sunulmuş olmamakla beraber, Keşan'ın da içinde bulunduğu Gelibolu sancağı topraklarının büyük bir kısmını Yunanistan'da bırakıyordu (Akın, 2021: 187).

Bundan sonraki Müttefikler arası görüşmeler 22-26 Mart 1922 tarihleri arasında üç devletin Dışişleri bakanlarının katılımıyla Paris'te gerçekleşti. Bu buluşma, bir sulh konferansı toplantısı olmaktan ziyade, ileride yapılması muhtemel barış görüşmelerinde müttefikler arası uyumu sağlamak amacıyla yapılmıştı. Bu görüşmeler esnasında üç müttefik devletin üzerinde uzlaştıkları Türk-Yunan sınırı, Hora ovasından başlıyor ve Kırklareli ve Babaeski'nin doğusundan geçirilerek demiryolunun güneyini takiple Bulgaristan'a ulaştırılıyordu (DBFP, 1970: 746-747). Bu yeni kabule göre Vize, Saray Çorlu, Lüleburgaz ve Tekirdağ Türklerde kalıyor, Keşan, Gelibolu ve Edirne'ye ilave olarak Babaeski ve Kırklareli de Yunanistan'a bırakılıyordu. Bu teklif, 26 Mart 1922'de hem İstanbul hem de Ankara hükümetlerine sunuldu. İtilaf devletleri, bu teklifleriyle Doğu Trakya'yı tamamen ikiye bölüyorlar ve bunun vicdani

sorumluluğunu üzerlerinden atmak için de Trakya'nın Yunan işgalinde olduğunu ve ayrıca Trakya'da külliyetli miktarda Rum yaşadığını, bu sebeple de Yunanistan'ı Doğu Trakya'nın tümünü boşaltmaya davet etme mesuliyetini deruhte edemeyeceklerini belirtiyorlardı (TBMM GCZ, 1985: 167). Konu, Ankara Hükümeti'nde tartışıldı ve yapılacak bir Sulh Konferansı'nda bu şehirlerin de milli hudutlar dâhilinde kalmasının savunulmasına karar verildi (Umay, 1950: 38-39).

Bariş görüşmelerinin ön şartlarına dair yazışmalar, Ankara Hükümeti ile Müttefik devletler arasında bir süre daha sürdürülmüş olsa da her iki tarafın görüşleri arasında önemli farklılıklar vardı. Bu sebeple mesele bir kez daha cepheye havale edildi. 26 Ağustos 1922'de Afyon önlerinde başlayan Büyük Taarruz ve takip harekâtı muharebeleri, neticesinde 9 Eylül'de İzmir, 11 Eylülde Bursa ve 12 Eylül'de Mudanya'nın geri alınışı ile Anadolu'nun işgal altındaki son toprakları da Yunan askerinden tahliye edilerek kurtulmuş oldu. Şimdi sıra Trakya'nın Yunanlardan tahliye edilerek yeniden Türk idaresine girmesine gelmişti (Akin, 2021: 187).

1. Mudanya Mütarekesi ve Doğu Trakya:

Yunanistan, 2 Eylül 1922'de Anadolu mağlubiyetini kabul etmiş ve İngiltere'den Anadolu'nun tahliyesi ön şartı ile Türklerle ateşkes için arabuluculuk istemişti. Müttefikler bu teklifi ancak 9 Eylül'de Türk makamlarına iletmişlerdi. Ankara Hükümeti'nin bu öneriyi kabul etmesi mümkün değildi. Anadolu Yunan işgalinden kurtarılmış, Müttefiklerin ileri sürdüğü Anadolu'nun tahliyesi şartı savaş yolu ile kazanılmıştı. Sadece İzmit ve Çanakkale'de boğazlar mıntıkasında az sayıda İngiliz, Fransız ve İtalyanlardan oluşan işgal kuvvetleri kalmıştı. Ankara Hükümeti bölgedeki askerlerine boğazlara doğru ilerleme emri vermiş, bu durum İngilizler ile Türkler arasında “Çanakkale Krizi”nin yaşanmasına sebep olmuştu (Walder, 1970). Krizi çözmek isteyen Müttefikler (Lord Curzon - Raymond Poincare - Kont Sfortza) 20-23 Eylül 1922 tarihleri arasında Paris'te bir araya geldiler. İtalya ve Fransa, Yunanların derhal tahliyesi etmesi gereken ve Mustafa Kemal'e önerilecek Trakya sınırı için Meriç hattını ileri sürüyor, İngiltere temsilcisi Curzon ise Hükümeti ile yaptığı yazışmalarda bunu kabul ettiği halde mütareke öncesinde açıklamaktan kaçınıyordu. Müzakerelere daha güçlü girmek maksadıyla ortak bir metin hazırlanması kararlaştırıldı ve metine “*Üç müttefik devlet, Türkiye'nin Meriç'e ve Edirne'ye kadar Trakya'yı geri alma arzusunun olumlu telakki eyler*” ibaresi konularak uzlaşa sağlandı (Akin, 1996:26-29).

Mudanya Mütareke görüşmeleri, bu sınır önerisi çerçevesinde teknik hususların ve ayrıntıların tartışılmasıyla 3-11 Ekim 1922 tarihleri arasında sürdürüldü. Taraflar, Yunanistan hariç 11 Ekim 1922 sabahı sözleşme metnini imzaladılar. İmzalanan sözleşmeye göre, Meriç nehrinin döküldüğü Ege denizi ağzından Türkiye-Bulgaristan sınırının birleştiği noktaya kadar Meriç nehri batısına çekilecekti. Yunanların tahliyesi 15 Ekim'de başlayacak ve 15 günde tamamlanacak, Yunan jandarma ve sivil memurları da çekildikçe yerlerini önce Müttefik idaresi devralacak ve ardından da hazırlanacak bir takvime göre Türk jandarması ve idaresine teslim edeceklerdi (Soysal, 1989: 63-66, Eyüpoğlu, 2002: 221-234). Sözleşme imzalanmış, ancak uygulayıcı taraf Yunanistan idi. Nihayet Yunanlar, 14 Ekim 19122 tarihinde metni imzalamayı kabul ettiler ve Trakya'dan çekilmeye ikna oldular. Böylece tahliye ve devir-teslim işlemleri hazırlıkları da başlamış oldu (Akın, 1996: 68-69).

2. Keşan'ın Kurtuluşu ve Türklere Devir Teslimi

Mudanya Mütarekesi sonrasında Refet (Bele) ve Müttefik Generalleri arasında yapılan görüşmelerde Doğu Trakya, “*Yunan tahliyesi, Müttefikin işgali ve Türklere devir-teslim*” bakımından üç mıntıkaya ayrılmıştı. Gelibolu mutasarrıflığı toprakları (İpsala, Keşan) ve İnöz (Enez) İngiliz işgal mıntikasında kalmıştı. Türk kuvvetlerinin Yunan askerleri ile karşılaşması ve nahoş olayların engellenmesi maksadıyla kasabalar önce Müttefikin kuvvetleri tarafından işgal edilecek, sonra Yunan askerleri şehirleri terk edeceklerdi. Daha sonra da Türk kuvvetleri ve idaresi kasaba ve şehirlerin yönetimini teslim alacaklardı. Müttefik Generaller ile Refet Paşa arasındaki görüşmelerde alınan karara göre; Keşan 19 Ekim 1922'de İngilizler tarafından işgal edilecek ve bir gün sonra da Yunan askerleri şehri terk edeceklerdi (ATASE Arşivi, K: 1686 D. 50 F: 23). İngiliz subayı başkanlığında kurulan Müttefik Heyeti çalışmalarına başlamak üzere 15 Ekim'de kaza merkezine geldi. Yunan kuvvetleri 17 Ekim'den itibaren şehri tahliye etmeye başladılar (*Vakit*, 18 Teşrinievvel (Ekim) 1338/1922). 20 Ekim'de İngiliz birlikleri şehre girdiler, 21 Ekim'de de Yunan askerleri şehirden ayrıldılar. Askerlerle birlikte yerli Rumlar da kasabayı terk ettiler (Akın, 1996: 82). Nitekim alınan karar gereği 1 Kasım 1922 tarihi itibarıyla bütün Doğu Trakya Yunan askerinden arındırılmış oldu (*İkdam*, 3 Teşrinisani (Kasım) 1338/1922).

Tahliye sonrası sıra devir-teslim işlemlerine gelmişti. Bu arada Türk Hükümeti de devir-teslim hazırlıklarını sürdürmekte idi. Refet Paşa,

Trakya'yı Tesellüme memur edilmiş (TBMM ZC, 1960: 341), Edirne Valiliğine de Şakir (Kesebir) Bey atanmıştı (BCA, K: 30.18.1.1 Yer: 5-30-14 D: 71-95). TBMM Hükümeti idaresinin Trakya'da kurulması işlemi, yürürlükteki liva teşkilatı kanunu esas alınarak yapılmamıştı. TBMM İdaresinin bölgede daha kolay ve seri bir şekilde yerleştirilmesi için Edirne vilayeti ve mutasarrıflıklar doğrudan Başkumandanlık Namına Trakya'yı Tesellüme Memur Refet Paşa'ya ve Ankara Hükümeti'ne bağlanmıştı. Teslim tarihlerine kadar da vilayet merkezi olarak Çorlu seçilmişti (Akın, 1996: 119). Vali, mutasarrıf, kaymakam ve diğer memurlardan atamaları yapılanlar İstanbul'a gelmişler, kazaların güvenliğini sağlayacak jandarmaların da Trakya'ya nakilleri peyderpey yapılmaktaydı. Doğu Trakya'nın Yunan askerlerinden tahliyesi sürerken TBMM Hükümeti de devir teslim hazırlıklarını tamamlanmış gibiydi. 23 Ekim'de Refet Paşa Müttefikin generalleriyle bir toplantı yaparak kazaların devir teslim takviminin yapılmasını istedi. Hazırlanan takvime göre, Keşan'ın da içinde bulunduğu Gelibolu Sancağı ve kazaları 15-20 Kasım 1922 tarihleri arasında, mümkün olmadığı takdir de ise takip eden günlerde devir teslim yapılabilecekti (Akın, 1996: 111).

Trakya'nın devir teslimi ilk olarak hatt-ı fasılın geçilmesi ile Çerkezköy'den başlatıldı ve peyderpey devam etti. Türk Hükümeti ve Trakyalılar, devir-teslime büyük önem veriyorlardı. Bunun için İstanbul'da büyük bir tren hazırlanmıştı. Trende, vali ve diğer mülki görevliler ile beraber jandarmalarımız, Trakya Cemiyeti üyeleri ve kalabalık bir halk topluluğu hazır bulunuyordu. Sirkeci istasyonundan kalabalığın tezahüratı arasında 30 Ekim 1922 sabahı uğurlanan devir teslim treni (İkdam, 1 Teşrinisani (Kasım) 1338/1922), Küçükçekmece'de ve Çatalca'da durduktan sonra saat 18.00 sularında Çatalca hatt-ı fasılını geçerek Trakya'nın ilk olarak devir-teslim edilecek mıntıkası olan Çerkezköy'e doğru ilerledi. Tren, aynı akşam Çerkezköy'e ulaştı. Kasabanın devir-teslimi ertesi gün gerçekleşti (Vakit, 31 Teşrinievvel (Ekim) 1338/1922).

Keşan'ın TBMM idaresine devir teslimi 20 Kasım'a yetiştirilemedi. İlk toplantıda alınan kararda değişiklik yapılmak zorunda kalındı. Refet Paşa'nın Müttefik generalleri ile 28 Ekim'de yaptığı toplantıda Gelibolu Sancağı mıntikasının devir-teslimi ancak 20 Kasım 1922'den itibaren gerçekleşebilecekti (Akın, 1996: 118). Trakya'nın Türk Hükümeti idaresine geçişi ve sonrasında bölgede görev yapacak Jandarma Teşkilatı kadroları da belli olmuştu. Keşan ve mülhakatında görev yapacak jandarma birlikleri,

Edirne Jandarma Alay Kumandanlığına bağlı olarak Gelibolu Taburu içerisinde bir bölük olarak teşkil edilmişti. Toplam 87 mevcudu bulunan bu birliğin 21'i Keşan merkez karakolunda vazife yapacaktı (Akın, 2021: 189-190).

Tablo 1: Keşan Jandarma Bölüğü Kumandanlığı Teşkilatı

Birlik İsmi			Subay Sayısı		Asker	Mevcut	
Bölük	Takım	Karakol	Bölük	Takım	Piyade	Süvari	Toplam
Keşan			1		4	-	5
	Keşan			1	2		3
		Keşan			12	9	21
		Paşayığit			6	2	8
	Yerlisu			1	2		3
		Yerlisu			6	3	9
		Adilhan			5	-	5
		Sazlıdere			5	-	5
		Karlıköy			5		5
	Mecidiye			1	2	-	3
		Mecidiye			8	2	10
		Danişmend			5	-	5
		Bakağı			5	-	5
	Genel Toplam		1	3	67	16	87

Keşan, 21 Ekim 1922'de Yunanlardan tahliye edilmiş ve İngiliz askerlerinin kontrolüne geçmişti. 14 Kasım 1922 tarihli toplantıda alınan karara göre ise 18 Kasım'da Türk idaresine bırakılması gerekiyordu. Fakat şehrin idaresinin devir tesliminde 3 günlük bir gecikme oldu. Türk memur ve jandarmaları 21 Kasım 1922'de halkın tezahüratı ve alkışları arasında şehre girdiler ve Hükümet konağına Türk bayrağı çekilerek şehrin idaresini devir aldılar (Akın, 1996: 151). Böylece Keşan, takriben 2,5 yıl süren Yunan işgalinden kurtularak yeniden Türk idaresine kavuşmuş oldu (Orhun, 2021: 75-77).

3. İşgal Döneminde Milos Adasına Sürülen Keşanlılar

Yunanlar, Anadolu harbini kaybedeceklerini anlayınca Trakya'nın tahliye edileceği ihtimali ile Ağustos ve Eylül 1922 aylarında Keşan dâhil olmak üzere çok sayıda Trakyalı Türkü Yunanistan'a sürgüne gönderdiler. Yunan makamları tarafından, Trakyalılar için sürgün yeri olarak Ege Denizi ortalarında yer alan Milos adası seçilmişti. Burada Türk-Yunan esirlerin mübadelesine kadar rehin olarak tutulan Trakyalılar, günlerce aç ve susuz bırakılmışlar, sistematik işkencelere tabi maruz kalmışlardır (Taşkiran, 2018: 95). Sürgün edilenler içerisinde sağ salim kurtulabilenlerden Uzunköprü Posta Müdürü Tefik (Peker) Bey döndükten sonra yaşanan acıları kaleme almış ve hatırında kalan bazı isimleri yazmıştır (TTK Arşivi, TB 39/2 B: 89). Kızılay Arşivinden elde ettiğimiz bilgilere göre Milos adasında tutulan Keşanlıların sayısı 14'tür (Kızılay Arşivi, Defter).

Tablo 2: Milos Adasına Sürülen Keşanlılar

No	Adı	Baba Adı	Tarih	Meslek
1	Hayri	Ahmed	09.09.1922	Ekici
2	İhsan	Mehmed	09.09.1922	Tütün Taciri
3	Ömer	Ahmed	05.09.1922	Celep
4	Hasan	İbrahim	05.09.1922	Çiftçi
5	Esat	Mustafa	08.09.1922	Çiftçi

6	Memiş	Ahmed (Ayşe-Kardeş)	06.09.1922	Mal Sahibi
7	Salih	Ahmed (Ayşe-Kardeş)	06.09.1922	Mal Sahibi
8	Rıza	Mustafa	08.09.1922	Çiftçi
9	Ruşen	Ali	05.09.1922	Çiftçi
10	Ahmed	Ahmed	05.09.1922	Çiftçi
11	Mehmed	İsmail	05.09.1922	Kunduracı
12	Emin	Osman	08.09.1922	Avukat
13	Hüseyin	Ali	05.09.1922	Çiftçi
14	Selim	Ali	05.09.1922	Çiftçi

Sonuç olarak; Keşan, 27 Temmuz 1920’de Yunan işgaline alınmıştı. Bölge halkı bu işgal döneminde çok acı dolu günler yaşamıştır. Bu yıllarda gerek Trakya Paşaeli Cemiyeti ve gerekse Ankara Hükümeti’nin Keşan ve Trakya’nın kurtuluşunu sağlamak maksadıyla çeşitli müfrezeler kurarak faaliyetlerde bulunmuşlarsa da Trakya’nın konumu itibarıyla silahlı kurtuluş gerçekleştirilememiştir. Bu sebeple Keşan ve Trakya’nın kurtuluşu Türk ordusunun Anadolu’da kazanacağı askeri zaferler neticesinde elde edeceği başarılarla bağlanmıştı. Bu bağlamda muhtelif dönemlerde Türk-Yunan sınırı olarak değişik öneriler yapılmış, bunların ekseriyetinde Keşan ve çevresi Yunan idaresine terk edilmiştir. Netice olarak Trakya’nın mümtaz bir toprak parçasını oluşturan Keşan, kazanılan Büyük zafer sonrasında gerçekleşen Mudanya Mütarekesi hükümlerine göre Türklere bırakılarak Lozan Antlaşması ile çizilen Türk hududu ile ebedi Türk yurdu olmuştur.

KAYNAKÇA

1. Arşiv Kaynakları

ATASE Arşivi, K: 1686 D. 50 F: 23.

Cumhurbaşkanlığı Cumhuriyet Arşivi, K: 30.18.1.1 Yer: 5-30-14 D: 71-95
Kızılay Arşivi, *État Nominatif Des Prisonniers Civils Détenus À L'île Milos /Milos Adasında Tutuklu Sivil Üseranın İsim Listesi"*.

Türk Tarih Kurumu Arşivi, TB 39/2 B: 89.

2. Süreli Yayınlar

İkdam, 1 Teşrinisani (Kasım) 1338/1922, no: 9202, s. 2.

İkdam, 3 Teşrinisani (Kasım) 1338/1922, no: 9204, s. 1.

Vakit, 18 Teşrinievvel (Ekim) 1338/1922, no: 1741, s. 1.

Vakit, 31 Teşrinievvel (Ekim) 1338/1922, no: 1754, s. 1.

3. Eserler:

Akın, V. (2000). *Bir Devrin Cemiyet Adamı Doktor Fuad Umay*. Ankara: Atatürk Araştırma Merkezi Yayınları.

Akın, V. (1996). *Trakya'nın Türklere Devir Teslimi*. Ankara: Genelkurmay Başkanlığı Yayınları.

Akın, V. (2021). Keşan'ın Yunan İşgalinden Kurtuluşu ve TBMM İdaresine Geçmesi. *Keşan Araştırmaları Keşan'ın Kurtuluşunu 100. Yılı Anısına*. Edt.: Fatma Çalık Orhun-Burak İşçimen, Edirne: Trakya Üniversitesi Yayınları.

Documents on British Foreign Policy. 1919-1939 First Series Volume XVII. Greece and Turkey 1921-1922. (1970). London: Her Majesty's Stationery Office.

Eyüpoğlu, İ. (2002). *Mudanya Mütarekesi*. Ankara: Atatürk Araştırma Merkezi Yayınları

Soysal, İ. (1989). *Türkiye'nin Siyasal Anlaşmaları*. C. I, Ankara: Türk Tarih Kurumu Yayınları.

Kürkçüoğlu, Ö. (1978). *Türk İngiliz İlişkileri (1919-1926)*. Ankara: Ankara Üniversitesi Siyasal Bilgiler Fakültesi Yayınları.

- Orhun alık, F. (2021). *Salnameler ve Arşiv Vesikaları Işığında Keşan Tarihi*. Ankara: Sonağ Akademi Yayınları.
- Şimşir, B. N. (1989). *İngiliz Belgelerinde Sakarya'dan İzmir'e (1921-1922)*. Ankara: Bilgi Yayınları.
- Taşkıran, C. (2018). *Milli Mücadele'de Türk ve Yunan Esirler (1919-1923)*. İstanbul: Türkiye İş Bankası Kültür Yayınları.
- T.B.M.M. Zabıt Ceridesi*. (1960). D: 1, C: 23, Ankara: TBMM Matbaası.
- Türkiye Büyük Millet Meclisi Gizli Celse Zabıtları*. (1985). D.I, C. III, Ankara: İş Bankası Yayınları.
- Umay, F. (1950). *Seçmenlerimle Başbaşa*, Ankara:
- Walder, D. (1970). *Çanakkale Olayı*. Çev.: M. Ali Kayabal, İstanbul: Milliyet Yayınları.

ÜNİVERSİTE ÖĞRENCİLERİNDE YEŞİL TÜKETİM, FARKINDALIK VE TUTUMUN İSTATİSTİK DEĞERLENDİRMESİ: VAKIF ÜNİVERSİTESİ ÖRNEĞİ

Dr. Öğr. Üyesi Şule DARICAN

İstanbul Aydın Üniversitesi, İstanbul, suledarican@aydin.edu.tr,

ORCID: : 0000-0002-0688-6020

ÖZET

Günümüzde hızla azalan doğal kaynaklar, kötüleşen çevresel koşullar ve ekolojik dengenin giderek olumsuz bir noktaya gelmesi, hem tüketicilerin hem de üreticilerin, doğa dostu ve sürdürülebilir tüketim açısından uygun olan ürün ve hizmetleri tercih etmesini gerekli kılmaktadır. Diğer yandan, yeşil tüketicinin bireysel özellikler açısından nasıl bir profil çizdiğinin belirlenmesi uygulanacak politikalar açısından yol gösterici olacaktır. Geleceğimiz olan gençlerin, yeşil farkındalık düzeyleri, yeşil tutum ve davranış eğilimleri, ileriye yönelik bir bakış açısı oluşturması açısından büyük önem taşımaktadır. Buradan hareketle, bu araştırmanın amacı, İstanbul ilinde bir vakıf üniversitesinde farklı fakültelerde eğitim alan 470 öğrenci için yeşil tüketim, farkındalık ve tutumlarının belirlenmesidir. Örneklem yöntemi olarak tesadüfi örneklem uygulanmıştır. Verilere yönelik olarak, Kolmogorov-Smirnov testi sonucunda normal dağılım sağlanmadığı için, iki grup farklılık analizinde Mann-Whitney-U testi, üç ve üzeri grup analizinde Kruskal-Wallis test kullanılmıştır. Cinsiyet, yaş, gelir durumu ve okunulan bölüm açısından bazı boyutlar için anlamlı farklılık gösterdiği tespit edilmiştir. Çevre bilinci, yeşil ekonomi başlıklarını içeren eğitim, seminer vb. gibi etkinlikte bulunma açısından alt boyutların hiçbirinde anlamlı farklılık elde edilmemiştir. Yeşil bilinç alt boyutunu hangi alt boyutların etkilediğine yönelik olarak regresyon analizi uygulanmıştır. Yeşil bilinç üzerinde yeşil öncelik, yeşil alternatife yönelme, satın alma niyeti ve yeşil ideoloji istatistik anlamlı etkili çıkmıştır. Böylece, yeşil bilincin geliştirilmesi için yeşile öncelik veren, yeşil alternatifleri tüketmeye eğilimli ve bu ürünleri satın alma niyeti yüksek olan yeşil ideolojisi gelişmiş bireylere ihtiyaç olduğu belirlenmiştir.

Anahtar Kelimeler: Yeşil Tüketim, Yeşil Farkındalık, Yeşil Tutum, İstatistik Analiz.

ABSTRACT

Today, rapidly diminishing natural resources, deteriorating environmental conditions and the ecological balance gradually coming to a negative point requires both consumers and producers to choose products and services that are environmentally friendly and suitable for sustainable consumption. On the other hand, determining what kind of profile the green consumer draws in terms of individual characteristics will guide the policies to be implemented. The green awareness levels, green attitudes and behavior tendencies of young people, who are our future, are of great importance in terms of forming a forward perspective. Thus, the aim of this research is to determine green consumption, awareness and attitudes for 470 students studying in different faculties at a foundation university in Istanbul. Random sampling was used as the sampling method. For the data, since normal distribution was not achieved as a result of the Kolmogorov-Smirnov test, the Mann-Whitney-U test was used in the difference analysis of two groups, and the Kruskal-Wallis test was used in the analysis of three or more groups. It has been determined that there are significant differences for some dimensions in terms of gender, age, income status and the department studied. There is no significant difference in any of the sub-dimensions in terms of participating in activities such as training and seminars that include environmental awareness and green economy. In order to determine which sub-dimensions affected the green consciousness sub-dimension, regression analysis was applied. Priority to green, tending to green alternative, purchase intention and green ideology were statistically significant on green consciousness. Thus, it has been determined that individuals with a green ideology, who prioritize green, tend to consume green alternatives and have a high intention to purchase these products are needed for the development of green consciousness.

Keywords: Green Consumption, Green Awareness, Green Consumption, Statistical Analysis.

1. GİRİŞ

Günümüzde sanayileşme sürecinin devam etmesi, ekonomik kalkınmanın hızla gerçekleşmesi ve teknolojinin gelişmesi çevreyi olumsuz etkilemektedir. İklim değişikliği, ozon tabakasının incelmeye, hava ve su kirliliği, zararlı atıklar sonucunda sürdürülebilir çevre kavramı oluşmaya başlamış ve bu konuda ulusal çevre politikaları gündeme gelmiştir.

Çevresel bozulma günümüz dünyasının yüzleşmekte olduğu en ciddi problemlerden biri olarak kabul edilmekte ve çevre ile ilgili konulara ilişkin mevcut tüketici bilinci her geçen gün artmaktadır (Dagher ve Itani, 2014:188). Global çevre sorunlarına ilişkin önlem ve çözüm politikalarında öncelikli olarak bireysel tüketim faaliyetleri ile birlikte yeşil tüketici ve yeşil tüketim kavramları doğmuş ve bu kavramlar çevre tartışmalarının odak noktası olmuştur (Schlegelmitch, 1996:35). Çevresel problemlerin artması ile tüketicilerin satın alma davranışlarının yeşil satın alma davranışına dönüştürme eğilimi de oluşmaya başlamıştır. Bu nedenle büyüyen küresel pazarda yeşil ürünler sağlamak çevresel etkileri en aza indirmenin çözüm yollarından biri olacaktır (Ritter, Borchardt, Vaccaro, Pereira, ve Almeida, 2015:507). Geçmişte tüketici profili, sadece tüketim ve satın alma ile ilgilenirken, bugün tüketiciler çevreci bir tutum ile hareket etmektedirler.

Yeşil tüketim, çevre dostu, doğa yanlısı olmasıyla ve bereberinde de sürdürülebilir tüketim kavramıyla birlikte bahsedilmektedir. Yeşil tüketimin sergilenmesinde öncelikle çevre sorunlarının bilincinde olmak önem arz eder ve aynı zamanda duyarlı olmayı gerektirir. Çevreci tüketim ve yeşil ürüne yönelme her şeyden önce kişinin yok olan kaynaklara endişe duymasına ve çevreyi koruma arzusuna bağlıdır (Autio ve Heinonen, 2004:138). Yeşil tüketim bilinci tüketicilerin ürün seçimini ve satın alma davranışını etkilemektedir. Tüketicilerin bu artan çevre bilinci düzeyi aynı zamanda pazarlama yöneticileri tarafından pazarın bölümlendirme stratejileri yapılırken yeşil tüketicinin hedef pazar olarak seçilmesini ve yeşil pazar bölümlerinin tanımlanmasına da yardımcı olmaktadır. Bu nedenle tüketicilerin kendi beklentilerine yönelik tercihleri sonucunda, işletmelerin yeni pazar fırsatlarını değerlendirmelerini ve birçok firmanın da yeşil pazarlama yaklaşımını benimsemesini zorunlu kılmaktadır.

Çevre ve çevre duyarlılığı ile ilgili bu gelişmeler, çevre bilinçli tüketicilerin demografik özelliklerinin belirlenmesini ve işletmelerin yeşil

stratejilerini rekabet gücü yaratmada kullanmalarını gerektirmektedir. Bunun yanında bazı tüketicilerin genel olarak değişikliklere karşı direnç gösterdikleri görülen bir gerçektir. Genç tüketiciler ise, yaşı daha büyük olanlara göre değişikliğe daha açık olarak değerlendirilmektedirler. Bu nedenle yeşil tüketim davranışı üniversite öğrencileri tarafından daha az dirençle karşılanabilir niteliktedir. Bu çalışma, öncelikle geleceğin yöneticisi olacak üniversite öğrencilerinin yeşil tüketim, farkındalık tutum ve satın alma davranışlarının belirlenmesini amaçlamaktadır.

2. KAVRAMSAL ÇERÇEVE

2.1. Yeşil Tüketim, Yeşil Ürün, Yeşil Tüketici Kavramları ve Tanımları

Çevre, canlıların yaşamlarında önemli bir yere sahiptir. Gelecek nesillere yaşanabilir bir çevre bırakılması için tüketicilerin bu konuda daha duyarlı olması, doğaya zarar veren ürünleri kullanmaması, geri dönüşebilen ürünler tercih etmesi, işletmelerinde bu konuda gerekli özeni gösterip çevreyi daha az kirletecek yöntem ve teknikleri kullanımını sağlamaları gerekmektedir. Bu nedenle yeşil kavramı, hayatımızda yer almaya başlamış ve günlük alışkanlıklarımızın değişmesinde önemli bir rol oynamaktadır. Çevresel bilincin artması ile tüketicilerde artmakta ve farklı özelliklerle birbirinden ayrılmaktadırlar.

Yeşil tüketim, sürdürülebilir tüketimin önemli bir kısmını oluşturmaktadır. Aynı zamanda kalkınma stratejisi olan yeşil büyümenin temel taşıdır. Yeşil tüketim, ihtiyaçları karşılarken toksit kimyasal maddeler içermeden üretilen, tekrar geri dönüşümü mümkün olan, ürün yaşam eğrisinin her aşamasında çevreye zararı daha az ve duyarlı olan ürünleri tercih edip bunu uzun dönemli doğayı korumak adına benimseme sürecine denilmektedir (Biswas ve Roy, 2015:332). Yeşil tüketim, insanlar için her şeyi ifade etmeye başlayan bir kavramdır. Herhangi bir bağlamda, yeşil satın almanın alternatif biçimlerini çevreleyen; çevresel etkisi azaltılmış temizlik maddeleri gibi ürünleri satın alma, geri dönüştürülmüş kağıt ürünlerini satın alma, organik ürünleri satın alma, yerel üretilmiş ürünleri satın alma, vb. gibi olarak tanımlanmıştır (Gilg, 2005:481-482). Yeşil tüketim tek başına var olan bir kavram olarak kabul edilmemektedir. Bu kavramı oluşturan dört temel unsur bulunmaktadır. Bu unsurlar; yeşil ürün, yeşil müşteriler, üretimin son tüketiciye kadar çevreye duyarlı bir şekilde taşınmasının gerekliliği ve çevreye

duyarlı pazarlama koşulları ile sunulmuş olmasıdır (Dülgeroğlu, Başol ve Öztürk Başol, 2016:5).

Sanayileşme süreciyle birlikte çevrenin hızla kirlenmesi, çevreye, zararlı ürünlere karşı büyük bir tepkinin oluşmasına yol açmıştır. Tüketicilerin satın alma kararlarını etkileyen faktörler içerisinde ürünün çevreye zararlı olup olmaması da eklenince işletmeler çevre dostu ya da diğer bir isimle yeşil ürünler üretmeye ve yeşil politikalar, stratejiler oluşturmaya başlamışlardır. Yeşil ürün, dünyayı kirletmeyen, kaynakları daha az miktarlarda tüketen, geri dönüştürülebilen ürünler olarak tanımlanabilir (Uydacı, 2011:187). Yeşil ürün, ekolojik bir ürün veya çevre dostu olarak bilinmektedir (Chen ve Chai, 2010: 29). Kısaca, yeşil ürün çevreye zararsız, çevre dostu bir ürün geliştirme, gelecek nesiller için büyük bir öneme sahip ve kısıtlı kaynakların farkındalığını vurgulamaktadır.

Yeşil ürün kavramını, literatürde yer alan 4S formülü ile tanımlamak gerekirse (Varinli, 2012:38):

- Tatmin (Satisfaction): Tüketicilerin istek ve ihtiyaçlarına cevap verebilecek nitelikte,
- Sürdürülebilirlik (Sustainability): Ürünün enerji ve kaynaklarının devamlılığının sağlanması,
- Sosyal Kabul (Social acceptability): Çevreye ve canlılara zarar vermemesi bakımından küresel çapta kabul görmüş,
- Güvenlik (Safety) : Tüketicilerin sağlığını tehlikeye sokmayan, çevre dostu ürünler yeşil ürün olarak tanımlanmaktadır.

Yeşil tüketici ise, satın alma davranışının her safhasında, çevreye karşı duyarlı ve çevre bilinciyle hareket eden, sürdürülebilir çevre şartlarının sağlanabilmesi için satın alma gücünü ve tüketici haklarını kullanan, içinde bulunduğu toplumun ve gelecek nesillerin yaşama ortamına karşı sorumlu olduğunu düşünen ve buna göre hareket eden bireylerdir (Çakmak ve Özkan, 2016:3146). Yeşil tüketici, satın alma ve tüketimlerinde diğer tüketicilerle kıyaslandığında daha fazla endişe taşıyan bireyler olup; üretim süreçleri, tüketilen kaynakların kıtlığı ve ürünlerin kullanım sonrası durumlarıyla (örn, geri dönüşümü) da ilgilenmektedirler (Zinkhan ve Carlson, 1995:2). Bir başka tanımda ise yeşil tüketici, yeni ürünlere ilgi duyan, bilgi araştıran, başkalarıyla ürünler hakkında görüş

alışverişinde bulunan, özellikle alışveriş alışkanlıklarında dikkatli tüketiciler olarak tanımlanmaktadır (Shrum, McCarty ve Lowrey, 1995:80).

Literatür incelendiğinde, tüketiciler için yeşil tüketimin önemli olduğu görülmekte, fakat tüketicilerin bu tip ürün ve hizmetleri gerçek satın alma davranışına dönüştürmeleri kolay olmamaktadır. Bu dönüşümün yavaş olmasında yerleşik tüketim tutumlarının da etkisi bulunmaktadır. Şüphesiz tüketicilerin davranışlarını yalnızca tutumlar ile açıklamak mümkün olmamakta, tüketicinin satın alma gücü, tüketicinin eğitim düzeyi, ürün veya hizmetin beklenen kalitesi, yaşı, cinsiyeti satın alma kararını etkileyen değişkenlerden bazıları olarak belirtilmektedir (Dülgeroğlu, vd., 2016:2).

2.2. Yeşil Tüketicilerin Çevreye Yönelik Farkındalık, Tutum ve Satın Alma Davranışları

Çevresel konular ile ilgili olarak farkında olma durumu çevresel farkındalık ya da ekolojik farkındalık olarak tanımlanabilmektedir. Tüketicilerin yeşil ürünlere yönelmesi için öncelikli ürünlerin çevre dostu yönleri hakkında bilgi ve farkındalık yaratılması gerekmektedir. Yeşil etiketler (eko-etiket) bu amaç doğrultusunda kullanılan önemli araçlar olarak gösterilmektedir (Oflač ve Göçer, 2015:2016).

Farkındalık, bireylere ait bilgi ve anlayışı içeren bir kavramdır. Bireylerin bilgi ararken ve diğer ürünler hakkında değerlendirme yapmadan önce farkında olduğu ürünler için sahip olduğu ürün bilincini tanımlamaktadır. Yeşil farkındalık ise, çevreci bir ürün üzerinde bilgi düzeyine sahip olmakla ilgilidir. İnsanlar bir ürünün çevreye ait özelliklerini ve faydalarını öğrendiğinde bu yeşil farkındalık olarak adlandırılmaktadır. Tüketiciler, herhangi bir ürün ve performansı hakkında daha fazla bilgiye sahip oldukları zaman, o ürünü almak için daha fazla hevesli olacaktır. Yeşil ürün bilinci, tüketicilerin yeşil ürün hakkında kendi kendine puan verdiği farkındalık düzeyi olarak tanımlanabilir. Eğitim seviyesi arttıkça insanların çevreye daha duyarlı olduğu kanıtlanmıştır. Tüketicilerin pazardaki aktiviteleri marka farkındalığı ve marka bilgisiyle ilişkilidir. Yeşil ürün üzerinde bilgi ve bilince daha az sahip olan ortalama bir tüketicinin satın alma niyeti de aynı doğrultuda daha az olacaktır. Bu nedenle, yeşil ürünlerde satın alma miktarlarının artırılması için ürüne ait özellikleri ve avantajları hakkında daha çok bilgilendirmeye önem verilmelidir. (Güsan, Aktaş ve Güvendik, 2016:6). Çevreye karşı

farkındalık düzeyleri daha fazla olan bireylerin kişisel kontrol düzeylerinin de daha fazla olduğu belirtilmiştir. Bu bağlamda farkındalığın dağrudan davranışlar üzerinde etkisi görülme de davranışları etkileyen faktörlerin belirlenmesinde önemli bir indikatör görevine sahiptir (Üstündağlı ve Güzeloğlu, 2015:344).

Tutum, bireyin kendine ve çevresinde bulunan canlı-cansız, soyut-somut herşeye karşı deneyim ve bilgilerine dayanarak organize ettiği bilişsel, davranışsal ve duygusal bir bütünlük içerisindeki bir tepki gösterme eğilimidir (Güney, 2011:93). Yeşil tutum ise, çevresel sorunların ciddiyetinin ve işletmelerin sorumluluklarının algılanan önemini ifade etmektedir. Yeşil tüketiciler, yeşil ürün satın alarak, enerji tasarrufu ve geri dönüşüm gibi farklı yöntemlerle doğal çevreyi korumaya yönelik çeşitli tüketim davranışları sergilemektedirler. Bu bağlamda yeşil ürün ile ilgili, yeşil paketleme tasarımı, yeşil reklam ve yeşil pazarlama stratejileri içerisinde yer alan pazarlama uygulamalarındaki çevresel faaliyetler yeşil tüketim davranışı ile ilişkilendirilmektedir (Korkmaz, Hatay ve Yıldırım, 2016:42).

3. METODOLOJİ

3.1. Araştırmanın Amacı ve Önemi

Tüketim eylemi ve bilinçli tüketiciden bahsedildiğinde üniversite öğrencilerinin bu konudaki farkındalık ve davranışları önem arz etmektedir. Çünkü üniversite öğrencileri yeşil tüketim eylemlerini gerçekleştirecek önemli bir yeşil tüketici profilini oluşturmaktadır. Onların eğitim hayatlarında sahip oldukları yeşil tüketim bilgi düzeyleri aynı zamanda ilerideki iş hayatlarına da yansiyacaktır. Hem gelecekteki iş hayatlarında uygulayacakları yeşil tüketime yönelik iş stratejileri hem de çevreye duyarlı bir tüketici olmaları onları önemli bir konuma getirmektedir.

Bu nedenle araştırma, farklı programlarda öğrenim gören üniversite öğrencilerinin yeşil tüketim, tutum, farkındalık ve davranış düzeylerinin belirlenmesini amaçlamaktadır.

3.2. Araştırmanın Evreni ve Örneklemi

Çalışma, İstanbul'da eğitim hizmeti veren İstanbul Aydın Üniversitesi Anadolu Bil Meslek Yüksek Okulu 2021-2022 akademik yılında okuyan öğrencilerini içermektedir. Anketler Google drive üzerinden oluşturularak

çevrimiçi yöntem ile (06.06.2022/13.06.2022) tarihleri arasında gerçekleştirilmiştir. Örneklem yöntemi olarak tesadüfi örneklem yöntemi uygulanmıştır. Belirli bir ana kütlede seçilecek örneklem Yazıcıoğlu ve Erdoğan (2004) tarafından geliştirilmiş olan tabloda 0.05 örneklem hatası için $p=0.50$ ve $q=0.50$ için 381 kişi şeklinde tespit edilmiştir. Bu araştırmada örneklem sayısı 470 öğrenciden oluşmaktadır.

3.3. Araştırmanın Hipotezleri

H₁: Demografik faktörler açısından, davranışa yönelik inançsızlık, yeşil öncelik, kolektif sorumluluk, yeşil alternatiflere yönelme, satın alma niyeti, çöp algısı ve ortadan kaldırma sorunu, yeşil ideoloji alt boyutları için anlamlı farklılık vardır.

H₂: Davranışa yönelik inançsızlık, yeşil öncelik, kolektif sorumluluk, yeşil alternatiflere yönelme, satın alma niyeti, çöp algısı ve ortadan kaldırma sorunu alt boyutları yeşil bilinç üzerinde istatistiksel anlamlı ilişkilidir.

3.4. Araştırmanın Varsayımları ve Kısıtları

Çalışmaya katılan öğrencilerin ölçekte bulunan sorulara cevap verirken gerçek duygularını ve düşüncelerini ifade ettikleri kabul edilmiştir. Katılımcıların ankete isteyerek yanıt verdikleri ve anketi doğru ve eksiksiz bir şekilde yanıtladıkları kabul edilmiştir. Katılımcıların, sorulara yanıt verirken kelimeleri gerçek manası ile anladıkları kabul edilmiştir. Meydana gelebilecek kavramsal yanılgılar göz ardı edilmiştir. Anketteki örneklem sayısının artırılmasında birtakım güçlükler meydana gelmiş, anket uygulamalarının öğrencilerin sınav zamanına rastlaması nedeni ile okulda öğrenci bulmakta zorluk çekilmiştir. Ayrıca, anketin uygulandığı tarihler arasında okula gelmeyen ve raporlu olan öğrencilerin örneklem dışında kalması diğer bir kısıtı oluşturmuştur.

3.5. Veri Toplama Aracı

Araştırmada, (Üstündağlı ve Güzeloğlu, 2014) tarafından Türkçe'ye çevirerek uyarladıkları yeşil tüketim, farkındalık ve tutum ölçeği kullanılmıştır. Soru formunda genel olarak, satın alma niyeti, satın alma davranışı ve tutum ölçülmeye çalışılmıştır. Çevrenin fiziksel yapısına yönelik (çöp algısı ve ekolojik bilinçle yaşam) tutuma yönelik 8 ifade Schwepker ve Comwell'den (1991) alınmıştır. Çevreye yönelik tutumun ideolojik içeriğine yönelik 16 ifade Bohlen vd.'den (1993) alınmıştır. Schwepker ve Comwell'den (1991) satın alma niyetini

ölçen 5 ifade ve Bohlen vd.,'den (1993) satın alma davranışını ölçen 4 ifadesi alınmıştır. Davranışların sonuçlarının bilincinde olmaya yönelik 2 ifade Bohlen vd.,'den (1993) ve Schwegler ve Comwell'den (1991) alınmıştır. Yeşil davranış ölçen 4 ifade ise Gilg vd.'den (2005) alınmıştır.

Anket formu, 5'li Likert ("1=Kesinlikle Katılmıyorum", "2=Katılmıyorum", "3=Kararsızım", "4=Katılıyorum" ve "5=Kesinlikle Katılıyorum") şeklinde derecelendirilmiştir.

3.6. Verilerin İstatistiksel Analizi

Çalışmada ilk aşamada, demografik ve genel özelliklere ilişkin yüzde dağılım bilgileri ile ölçüğe yönelik cevapların yüzde dağılımı ve cevap ortalamaları verilmiştir. Açıklayıcı faktör analizi (AFA) sonucunda elde edilen boyutlara Kolmogorov-Smirnov ve Shapiro-Wilk normallik testleri uygulanmıştır. Her iki normallik testi sonucunda $p < 0.05$ olduğundan normal dağılımın sağlanmadığı belirlendiği için, grup farklılığı analizlerinde non-parametrik yöntemler kullanılmıştır. Grup farklılıklarının analizinde 2 grup için Mann-Whitney-U testi ile 3 ve üzeri grup için Kruskal Wallis testi uygulanmıştır. Farkın kaynağı için ortalama sıra değerlerine bakılmıştır. Ayrıca korelasyon analizi için normal dağılım gerektiren Pearson ilişki analizi yerine Spearman ilişki analizi uygulanmıştır. Diğer yandan, regresyon analizi uygulanarak, yeşil bilince olan etkilerin belirlenmesi amaçlanmıştır. Varsayımların sağlanması amaçlı Newey-West algoritması ile analiz gerçekleştirilmiştir. Analizlerde anlamlılık seviyesi 0.05 alınmıştır.

4. ARAŞTIRMANIN BULGULARI

4.1. Anketin Güvenilirlik Analizi

Yapılan anket çalışması sonucunda, anketin güvenilirlik sınavasını ölçmek için kullanılan Cronbach Alpha, İkiye Bölme (split), Mutlak Kesin Paralel (strict), Paralel, testleri uygulanmıştır. Anket çalışmasının başarısı, Cronbach Alpha değerinin %70'in üzerinde olmasını gerektirmektedir. Bazı araştırmacılara göre bu oran %75 değerinin geçilmesi ile sağlanmaktadır. Diğer ölçütlerin de %70'in üzerinde bir oranda olması, anketin iç tutarlılık gösterdiğini ve sonuçlara güvenilebileceğini ifade etmektedir. Bu çalışmada yapılan anketin güvenilirlik analizi sonuçları; Cronbach-Alpha = 0.912, Paralel = 0.913, Split = 0.911-0.915 ve Strict = 0.912 olarak bulunmuştur.

4.2. Ankete Yönelik Yüzde Dağılım Bilgileri

Tablo 1. Katılımcıların Demografik Özelliklerine İlişkin Bulgular

		n	%
Cinsiyet	Erkek	202	43,0
	Kadın	268	57,0
Yaş	18-20	127	27,0
	21-23	178	37,9
	24-26	68	14,5
	27-29	44	9,4
	30 ve üzeri	53	11,3
Gelir algısı	Gelir giderlerden az	195	41,5
	Gelir giderlere eşit	173	36,8
	Gelir giderlerden fazla	102	21,7
Okunulan bölüm	Pazarlama	73	15,5
	Sağlık kurumları işletmeciliği	21	4,5
	Turizm ve otel işletmeciliği	31	6,6
	Sivil hava ulaştırma işletmeciliği	23	4,9
	Muhasebe ve Vergi Uygulamaları	35	7,4
	İnsan kaynakları yönetimi	50	10,6
	Lojistik	30	6,4
	Dış ticaret	25	5,3
	Halkla ilişkiler ve tanıtım	55	11,7
	İşletme yönetimi	25	5,3
	İnşaat teknolojisi	24	5,1
	Çocuk gelişimi	40	8,5
	Grafik tasarımı	38	8,1
Çevre bilinci, yeşil ekonomi başlıklarını içeren eğitim, seminer vb. etkinlikte bulunma	Hayır	258	54,9
	Evet	212	45,1

Çalışmanın ilk aşamasında ankete cevap verenlere yönelik genel bilgiler aşağıda verilmiştir

- ❖ Katılımcıların %43'ü erkek, %57'si kadındır.
- ❖ Katılımcıların %27'si 18-20 yaş aralığındayken, %37,9'u 21-23, %14,5'i 24-26, %9,4'ü 27-29 yaş aralığında ve %11,3'ü 30 yaş ve üzeridir.

- ❖ Katılımcıların %41,5'in gelirleri giderlerden azken, %36,8'sinin gelirleri giderlere eşit, %21,7'sinin gelirleri giderlerinden fazladır.
- ❖ Katılımcıların %15,5'i pazarlama, %4,5'i sağlık kurumları işletmeciliği, %6,6'sı turizm ve otel işletmeciliği, %4,9'u sivil hava ulaştırma işletmeciliği, %7,4'ü muhasebe ve vergi uygulamaları, %10,6'sı insan kaynakları yönetimi, %6,4'ü lojistik, %5,3'ü dış ticaret, %11,7'si halkla ilişkiler ve tanıtım, %5,3'ü işletme yönetimi, %5,1'i inşaat teknolojisi, %8,5'i çocuk gelişimi, %8,1'i de grafik tasarımı bölümlerinde öğrenim görmektedir.
- ❖ Katılımcıların %54,9'u çevre bilinci, yeşil ekonomi başlıklarını içeren eğitim, seminer vb. etkinliklerde bulunmazken, %45,1'i bu tür etkinliklerde bulunmuştur.

Tablo 2. Ölçeklere Yönelik Yüzde Dağılım Bilgileri

Maddeler	Kesinlikle Katılmıyorum	Katılmıyorum	Kararsızım	Katılıyorum	Kesinlikle Katılıyorum	Ort. ± Ss.
Davranışa Yönelik İnançsızlık Alt Boyutu						
1 Her birimiz çevrenin korunmasına katkı sağlasak da toplam etki önemsiz boyutta olacaktır	27,4	30,4	17,0	13,6	11,5	2,51 ± 1,33
2 Çevre tahribatının önlenmesinin faydaları, onun için harcanan parayı garantilememektedir	18,3	25,5	23,6	23,8	8,7	2,79 ± 1,24
3 Çevresel sorunlarla ilgili çok fazla yaygara koparıldığı düşünüyorum.	49,6	34,3	7,2	4,7	4,3	1,80 ± 1,05
4 Çevrenin önemi genellikle abartılmaktadır.	64,0	27,0	3,4	2,8	2,8	1,53 ± 0,90
5 Kişisel olarak çevrenin tahribatının yavaşlatılmasına yardımcı olamam.	41,7	30,4	16,2	6,6	5,1	2,03 ± 1,14
6 Firmalar her zaman çevrenin korunmasından önce karlılığı düşünmelidir.	51,7	22,1	4,3	9,1	12,8	2,09 ± 1,44
7 Çevrenin korunmasının yararları, korunması için harcanan parayı karşılamamaktadır.	24,0	23,0	23,2	17,4	12,3	2,71 ± 1,33
Yeşil Bilinç Alt Boyutu						
8 Mümkün olduğunda çevre-dostu olarak düşündüğüm ürünleri satın alırım.	2,1	3,2	17,0	50,2	27,4	3,98 ± 0,87
9 Ürün satın alırken aldığım ürünün çevreyi ve diğer tüketicileri nasıl etkileyeceğini düşünürüm.	2,8	7,9	24,5	43,8	21,1	3,73 ± 0,97
10 Herhangi bir ürünü satın almadan önce	2,3	13,8	28,3	38,1	17,4	3,54 ± 1,01

24 | Üniversite Öğrencilerinde Yeşil Tüketim, Farkındalık Ve Tutumun İstatistik Değerlendirmesi: Vakıf Üniversitesi Örneği

	çevreye olan etkilerini öğrenmeye çalışırım.							
11	Mümkün olduğunda geri dönüşümü sağlıyorum.	2,1	3,4	8,3	45,3	40,9	4,19	± 0,89
12	Siyasi partilerin çevre politikaları oy verirken dikkate aldığım bir özelliktir.	3,8	10,6	21,7	37,2	26,6	3,72	± 1,09
Yeşil Öncelik Alt Boyutu								
13	Geri dönüşümlü olmayan paketli ürünlerden önce geri dönüşümlü paketi olan ürünleri satın almak isterim.	2,8	5,3	17,7	44,9	29,4	3,93	± 0,96
14	Doğada çözünmeyen paketli ürünlerden önce doğada çözünebilir paketli ürünleri satın almak isterim.	1,7	4,0	13,0	47,0	34,3	4,08	± 0,88
15	Bence üretim birimleri, bazı ürünler için şu an kullandıkları paket miktarını azaltabilirler.	1,5	3,0	16,0	45,1	34,5	4,08	± 0,87
Kolektif Sorumluluk Alt Boyutu								
16	Herkes bireysel olarak çevrenin korunmasına katkı yaparsa toplam etki daha büyüyecektir.	1,3	1,7	7,2	28,1	61,7	4,47	± 0,81
17	Günlük yaşamında herkes kişisel olarak çevrenin korunmasından sorumludur.	1,7	1,1	6,4	27,0	63,8	4,50	± 0,80
18	Devlet çevrenin korunmasıyla ilgili sorumluluğu almalıdır.	1,7	2,8	5,7	24,0	65,7	4,49	± 0,86
Yeşil Alternatife Yönelme Alt Boyutu								
19	Yerel teknoloji markalarını tercih ediyorum.	8,7	16,4	34,7	25,7	14,5	3,21	± 1,14
20	Genellikle organik ürünleri tercih ediyorum	2,8	8,7	27,4	40,0	21,1	3,68	± 0,99
21	Alışverişlerde aldığım malzemeleri kendi çantama koyarım, poşet kullanmam	3,2	14,0	20,9	37,7	24,3	3,66	± 1,09
22	Geri dönüşümden üretilmiş kağıtları kullanıyorum	3,4	15,7	38,3	29,1	13,4	3,33	± 1,01
Satın Alma Niyeti Alt Boyutu								
23	Eğer daha az katı çöp anlamına geleceksen alışkın olmadığım paket dizaynlarını tercih edebilirim	1,3	6,6	20,6	41,1	30,4	3,93	± 0,94
24	Daha az çekici olsa da eğer tüm gereksiz plastik ve kâğıdın kullanılmadığını bilirsem o paketli ürünü satın alırım	0,9	4,9	23,4	39,6	31,3	3,96	± 0,90
25	Daha az paket tüketmek için küçük boyutlardan ziyade aynı ürünün büyük paketli halini satın almak isterim	4,3	8,9	23,4	35,3	28,1	3,74	± 1,09
Çöp Algısı Alt Boyutu								
26	Sokaklarda ve parklarda çöp görmek beni sinirlendiriyor	1,5	1,7	4,7	21,5	70,6	4,58	± 0,79
27	Çöp atan birini görmek beni üzüyor	1,7	2,8	7,7	24,0	63,8	4,46	± 0,88
28	Yaşadığım şehirdeki kirlilik derecesi beni endişelendiriyor	1,5	1,1	6,6	21,9	68,9	4,56	± 0,79
Ortadan Kaldırma Sorunu Alt Boyutu								
29	İstanbul'da katı çöplerin ortadan kaldırılması sorunu vardır	1,9	3,2	20,0	32,6	42,3	4,10	± 0,96
30	İstanbul'da katı çöplerin ortadan kaldırılacağı yerler azalmıştır	3,6	3,6	22,1	33,6	37,0	3,97	± 1,03

Yeşil İdeoloji Alt Boyutu							
31	Çevremizi korumak için ciddi miktarlarda para harcamalıyız	10,2	23,2	18,1	23,2	25,3	3,30 ± 1,34
32	Çevre sorunlarını azaltmak için sıkı küresel ölçüler uygulamalıyız	2,1	2,8	14,3	42,1	38,7	4,13 ± 0,90
33	Çevrenin korunması gerektiğini herkes anlamadıkça, gelecek nesiller bunun sonuçlarından mağdur olacaktır	1,3	,9	5,7	21,9	70,2	4,59 ± 0,75
34	Çevre günümüz toplumlarının en önemli sorunlarından biri haline gelmiştir	2,3	3,2	6,2	30,4	57,9	4,38 ± 0,91
Genel Ortalama: 3,64							

4.3. Açıklayıcı Faktör Analizi

Faktör analizi, birbiriyle ilişkili p tane değişkeni bir araya getirerek az sayıda ilişkisiz ve kavramsal olarak anlamlı yeni değişkenler (faktörler, boyutlar) bulmayı, keşfetmeyi amaçlayan çok değişkenli bir istatistiktir. Ölçeklere yönelik açıklayıcı faktör analizi sürecinde öncelikle verilerin faktör analizine uygun olup olmadığına bakılmıştır. Yapılan testlerde veri setinin uygunluğunun onaylanmasının ardından faktör yapısını ortaya koymak amacıyla faktör tutma yöntemi olarak “Temel Bileşenler Analizi” yöntemi ile “Varimax” döndürme metodu uygulanmıştır.

Faktör analizi sonucunda Extraction (çıkartım) sütununda değeri 0,20'nin altında kalan sorular Costello ve Osborne'un (2005) çalışmasında ifade ettiği üzere, varyans değişime etkileri az olduğu için analiz dışında bırakılmalıdır. Bu çalışmada elde edilen faktörlerde 0,20 değerinin altında bir soru olmadığı için çıkartım yapılmamıştır. Anti-ımağ matris diyagonal değerleri 0.50 değerinin üzerinde çıkmıştır. Böylece soru çıkarılmamış, ölçek orijinal haliyle kullanılmıştır.

Tablo 3. Açıklayıcı Faktör Analizi Sonuçları

Yeşil Tutum Ölçeği	Varyansı Açıklama Yüzdesi	Cronbach-Alpha (CA)	Cevap Ortalaması
Davranışa Yönelik İnançsızlık Alt Boyutu	%9.97	0.919	2,21
Yeşil Bilinç Alt Boyutu	%9.42	0.918	3,83
Yeşil Öncelik Alt Boyutu	%8.91	0.917	4,03
Kolektif Sorumluluk Alt Boyutu	%8.16	0.915	4,49
Yeşil Alternatife Yönelme Alt Boyutu	%7.91	0.914	3,47
Satın Alma Niyeti Alt Boyutu	%7.04	0.912	3,80
Çöp Algısı Alt Boyutu	%6.80	0.910	4,53
Ortadan Kaldırma Sorunu Alt Boyutu	%6.11	0.909	4,04
Yeşil İdeoloji Alt Boyutu	%5.94	0.908	4,10

KMO= 0.931; Bartlett $\chi^2=8731.10$ ve $p=0.000$; Varyans Açıklama Yüzde: %70.26

Faktör yapısında, 9 faktör özdeğerleri 1'den yüksek olarak bulunmuştur. Kaiser-Meyer-Olkin (KMO) örneklem yeterliği, iyi düzeyi ifade eden 0.70 değerinin üzerinde 0.931, olarak bulunmuştur. Analizi yapılacak olan değişkenlerin tutarlılığını ölçmek için yapılan Bartlett küresellik testinin sonucu istatistik anlamlı ($\chi^2= 8731.10$ ve $p= 0.000$) olarak elde edilmiştir. Anti-imağ korelasyon matrisi sonuçlarına göre, ifadelerin çapraz ilişki katsayıları 0.5'in üzerinde elde edililerek kritik düzey aşılmıştır. Diğer yandan ölçek için extraction (çıkarmı) sütununda 0.20'nin altında soruya rastlanmadığı için soru çıkarımı yapılmamıştır. Faktör ağırlıkları (0.63-0.82) arasında elde edilmiştir.

4.4. Boyutlara Yönelik Normallik Sınaması

Tablo 4. Boyutlara Yönelik Tanımlayıcı İstatistik Bilgiler ve Normallik Test Sonuçları

Boyutlar	Ortalama	St.Sapma	Asimetri	Basıklık	Kolmogorov-		Shapiro-	
					ist	p	ist	p
Davranışa Yönelik İnançsızlık Alt Boyutu	2,21	0,81	1,004	1,787	0,084	0,000	0,933	0,000
Yeşil Bilinç Alt Boyutu	3,83	0,73	-0,549	0,888	0,097	0,000	0,957	0,000
Yeşil Öncelik Alt Boyutu	4,03	0,78	-0,924	1,656	0,159	0,000	0,903	0,000
Kolektif Sorumluluk Alt Boyutu	4,49	0,76	-2,073	4,968	0,269	0,000	0,705	0,000
Yeşil Alternatife Yönelme Alt Boyutu	3,47	0,76	-0,059	0,400	0,095	0,000	0,970	0,000
Satın Alma Niyeti Alt Boyutu	3,80	1,00	-0,143	4,531	0,139	0,000	0,937	0,000
Çöp Algısı Alt Boyutu	4,53	0,70	-1,816	3,667	0,301	0,000	0,717	0,000
Ortadan Kaldırma Sorunu Alt Boyutu	4,04	0,90	-0,855	0,741	0,178	0,000	0,874	0,000
Yeşil İdeoloji Alt Boyutu	4,10	0,70	-0,964	2,179	0,135	0,000	0,912	0,000

Görüleceği üzere, her iki normallik testi sonucunda $p < 0.05$ olduğundan normal dağılımın sağlanmadığını belirten H1 hipotezi kabul edilir. Bu durumda grup farklılığı analizlerinde non-parametrik yöntemler kullanılacaktır. Grup farklılıklarının analizinde 2 grup için Mann-Whitney-U testi ile 3 ve üzeri grup için Kruskal Wallis testi uygulanmıştır.

4.5. Grup Farklılığı Analiz Sonuçları

Tablo 5. Cinsiyet Açısından Mann-Whitney U Sınaması Sonuçları

Boyut	Grup	N	Ortalama Sıra	Ortalama	Mann-Whitney U	P
Davranışa Yönelik İnançsızlık Alt Boyutu	Erkek	202	238,52	2,26	26457,000	0,674
	Kadın	268	233,22	2,17		
Yeşil Bilinç Alt Boyutu	Erkek	202	204,25	3,67	20756,000	0,000*
	Kadın	268	259,05	3,95		
Yeşil Öncelik Alt Boyutu	Erkek	202	199,80	3,83	19857,500	0,000*

Kolektif Sorumluluk Alt Boyutu	Kadın 268	262,40	4,18	20794,500	0,000*
	Erkek 202	204,44	4,30		
Yeşil Alternatife Yönelme Alt Boyutu	Kadın 268	258,91	4,63	22599,000	0,002*
	Erkek 202	213,38	3,34		
Satın Alma Niyeti Alt Boyutu	Kadın 268	252,18	3,57	21705,000	0,000*
	Erkek 202	208,95	3,72		
Çöp Algısı Alt Boyutu	Kadın 268	255,51	3,99	21427,000	0,000*
	Erkek 202	207,57	4,40		
Ortadan Kaldırma Sorunu Alt Boyutu	Kadın 268	256,55	4,63	22295,500	0,001*
	Erkek 202	211,87	3,87		
Yeşil İdeoloji Alt Boyutu	Kadın 268	253,31	4,16	26740,500	0,820
	Erkek 202	237,12	4,11		
Genel Boyut	Kadın 268	234,28	4,10	18830,500	0,000*
	Erkek 202	194,72	3,72		
	Kadın 268	266,24	3,93		

“Yeşil bilinç alt boyutu”, “Yeşil öncelik alt boyutu”, “Kolektif Sorumluluk Alt Boyutu”, “Yeşil Alternatife Yönelme Alt Boyutu”, “Satın Alma Niyeti Alt Boyutu”, “Çöp Algısı Alt Boyutu” ve “Ortadan Kaldırma Sorunu Alt Boyutu” ve Genel Boyut cinsiyet açısından anlamlı bir farklılık göstermiştir. Farkın kaynağı için ortalama değerlere bakıldığında, tüm alt boyutlarda fark ortalama değeri daha yüksek olan kadın katılımcılardan kaynaklanmaktadır.

Tablo 6. Yaş Açısından Kruskal-Wallis Sınaması Sonuçları

Boyut	Grup	N	Ortalama Sıra	Ortalama	Ki-kare değeri	P
Davranışa Yönelik İnançsızlık Alt Boyutu	18-20	127	238,63	2,18	15,841	0,003*
	21-23	178	258,05	2,35		
	24-26	68	222,72	2,15		
	27-29	44	226,01	2,15		
	30 ve üzeri	53	176,54	1,91		
Yeşil Bilinç Alt Boyutu	18-20	127	232,31	3,81	9,923	0,042*
	21-23	178	216,38	3,75		
	24-26	68	254,32	3,92		
	27-29	44	244,08	3,88		
	30 ve üzeri	53	276,08	4,00		
Yeşil Öncelik Alt Boyutu	18-20	127	227,01	3,97	7,591	0,108
	21-23	178	222,72	3,96		
	24-26	68	240,11	4,06		
	27-29	44	267,55	4,21		
	30 ve üzeri	53	266,25	4,20		
Kolektif Sorumluluk Alt Boyutu	18-20	127	213,76	4,41	16,361	0,003*
	21-23	178	227,21	4,40		
	24-26	68	237,68	4,51		
	27-29	44	265,26	4,65		
	30 ve üzeri	53	287,95	4,79		

28 | Üniversite Öğrencilerinde Yeşil Tüketim, Farkındalık Ve Tutumun İstatistik Değerlendirmesi: Vakıf Üniversitesi Örneği

Yeşil Alternatife Yönelme Alt Boyutu	18-20	127	213,43	3,37	20,062	0,000*
	21-23	178	218,12	3,38		
	24-26	68	253,36	3,56		
	27-29	44	288,32	3,74		
	30 ve üzeri	53	279,98	3,68		
<hr/>						
Satın Alma Niyeti Alt Boyutu	18-20	127	221,38	3,82	9,289	0,054*
	21-23	178	222,71	3,79		
	24-26	68	255,10	3,99		
	27-29	44	253,11	3,98		
	30 ve üzeri	53	272,50	4,06		
Çöp Algısı Alt Boyutu	18-20	127	237,24	4,55	18,048	0,001*
	21-23	178	208,42	4,37		
	24-26	68	256,13	4,65		
	27-29	44	256,93	4,67		
	30 ve üzeri	53	278,00	4,75		
Ortadan Kaldırma Sorunu Alt Boyutu	18-20	127	218,96	3,94	17,864	0,001*
	21-23	178	219,47	3,95		
	24-26	68	261,40	4,22		
	27-29	44	236,81	3,89		
	30 ve üzeri	53	294,65	4,42		
Yeşil İdeoloji Alt Boyutu	18-20	127	224,98	4,04	18,237	0,001*
	21-23	178	213,31	3,99		
	24-26	68	258,84	4,24		
	27-29	44	248,92	4,18		
	30 ve üzeri	53	294,13	4,36		
Genel Boyut	18-20	127	218,30	3,78	15,944	0,003*
	21-23	178	218,62	3,77		
	24-26	68	255,15	3,92		
	27-29	44	257,07	3,92		
	30 ve üzeri	53	290,29	4,02		

“Davranışa Yönelik İnançsızlık Alt Boyutu”, “Yeşil bilinç alt boyutu”, “Kolektif Sorumluluk Alt Boyutu”, “Yeşil Alternatife Yönelme Alt Boyutu”, “Satın Alma Niyeti Alt Boyutu”, “Çöp Algısı Alt Boyutu”, “Ortadan Kaldırma Sorunu Alt Boyutu”, “Yeşil İdeoloji Alt Boyutu” ve genel boyut yaş açısından anlamlı bir farklılık göstermiştir. Farkın kaynağı için ortalama değerlere bakıldığında fark, “Davranışa Yönelik İnançsızlık Alt Boyutunda” ortalama değeri daha yüksek olan 21-23 yaş aralığındaki katılımcılardan kaynaklanırken, “Yeşil Alternatife Yönelme Alt Boyutunda” ortalama değeri

daha yüksek olan 27-29 yaşındaki katılımcılardan ve geri kalan boyutlarda 30 yaş ve üzeri olan katılımcılardan kaynaklanmaktadır.

Tablo 7. Gelir Durumu Açısından Kruskal-Wallis Sınaması Sonuçları

Boyut	Grup	N	Ortalama Sıra	Ortalama	Ki-kare değeri	P
Davranışa Yönelik İnançsızlık Alt Boyutu	Gelir giderlerden az	195	249,82	2,27	4,550	0,103
	Gelir giderlere eşit	173	219,63	2,08		
	Gelir giderlerden fazla	102	235,03	2,31		
Yeşil Bilinç Alt Boyutu	Gelir giderlerden az	195	226,81	3,79	8,754	0,013*
	Gelir giderlere eşit	173	224,68	3,75		
	Gelir giderlerden fazla	102	270,47	4,05		
Yeşil Öncelik Alt Boyutu	Gelir giderlerden az	195	219,56	3,95	17,847	0,000*
	Gelir giderlere eşit	173	224,47	3,97		
	Gelir giderlerden fazla	102	284,68	4,28		
Kolektif Sorumluluk Alt Boyutu	Gelir giderlerden az	195	215,91	4,37	15,660	0,000*
	Gelir giderlere eşit	173	233,46	4,50		
	Gelir giderlerden fazla	102	276,42	4,69		
Yeşil Alternatife Yönelme Alt Boyutu	Gelir giderlerden az	195	222,88	3,41	25,826	0,000*
	Gelir giderlere eşit	173	214,56	3,34		
	Gelir giderlerden fazla	102	295,14	3,81		
Satın Alma Niyeti Alt Boyutu	Gelir	195	221,52	3,79	14,126	0,001*

30 | Üniversite Öğrencilerinde Yeşil Tüketim, Farkındalık Ve Tutumun İstatistik Değerlendirmesi: Vakıf Üniversitesi Örneği

	Gelir giderlerden az	173	225,32	3,82	
Çöp Algısı Alt Boyutu	Gelir giderlerden eşit	102	279,50	4,12	
	Gelir giderlerden fazla	195	225,96	4,46	
	Gelir giderlere eşit	173	212,74	4,43	28,582 0,000*
	Gelir giderlerden fazla	102	292,33	4,83	
Ortadan Kaldırma Sorunu Alt Boyutu	Gelir giderlerden fazla	195	242,02	4,09	
	Gelir giderlerden az	173	211,51	3,87	10,836 0,004*
	Gelir giderlerden fazla	102	263,71	4,22	
	Gelir giderlerden fazla	195	229,17	4,06	
Yeşil İdeoloji Alt Boyutu	Gelir giderlere eşit	173	227,64	4,07	4,690 0,096
	Gelir giderlerden fazla	102	260,95	4,23	
	Gelir giderlerden fazla	195	227,58	3,79	
	Gelir giderlere eşit	173	211,37	3,75	23,504 0,000*
Genel Boyut	Gelir giderlerden fazla	102	291,56	4,06	

“Yeşil bilinç alt boyutu”, “Yeşil öncelik alt boyutu”, “Kolektif Sorumluluk Alt Boyutu”, “Yeşil Alternatife Yönelme Alt Boyutu”, “Satın Alma Niyeti Alt Boyutu”, “Çöp Algısı Alt Boyutu”, “Ortadan Kaldırma Sorunu Alt Boyutu” ve genel boyut gelir durumu açısından anlamlı bir farklılık göstermiştir. Farkın kaynağı için ortalama değerlere bakıldığında, tüm boyutlarda fark ortalama değeri daha yüksek olan gelirleri giderlerinden fazla olan katılımcılardan kaynaklanmaktadır.

Tablo 8. Okunulan Bölüm Açısından Kruskal-Wallis Sınaması Sonuçları

Boyut	Grup	N	Ortalama Sıra	Ortalama	Ki-kare değeri	P			
Davranışa Yönelik İnançsızlık Alt Boyutu	Pazarlama	73	215,68	2,05	53,322	0,000*			
	Sağlık kurumları işletmeciliği	21	282,26	2,55					
	Turizm ve otel işletmeciliği	31	339,34	3,20					
	Sivil hava ulaştırma işletmeciliği	23	276,48	2,38					
	Muhasebe ve Vergi Uygulamaları	35	141,64	1,70					
	İnsan kaynakları yönetimi	50	226,26	2,12					
	Lojistik	30	306,13	2,59					
	Dış ticaret	25	218,04	2,10					
	Halkla ilişkiler ve tanıtım	55	250,53	2,28					
	İşletme yönetimi	25	222,02	2,06					
	İnşaat teknolojisi	24	209,35	2,03					
	Çocuk gelişimi	40	214,18	2,05					
	Grafik tasarımı	38	218,63	2,04					
	Pazarlama	73	232,60	3,79					
	Sağlık kurumları işletmeciliği	21	308,79	4,19					
	Yeşil Bilinç Alt Boyutu	Turizm ve otel işletmeciliği	31	266,13			3,89	45,041	0,000*
		Sivil hava ulaştırma işletmeciliği	23	207,61			3,73		
Muhasebe ve Vergi Uygulamaları		35	206,63	3,69					
İnsan kaynakları yönetimi		50	195,78	3,70					
Lojistik		30	202,45	3,69					
Dış ticaret		25	173,36	3,50					
Halkla ilişkiler ve tanıtım		55	309,06	4,23					
İşletme yönetimi		25	244,20	3,90					
İnşaat teknolojisi		24	258,73	3,96					
Çocuk gelişimi		40	258,79	3,96					
Grafik tasarımı		38	186,91	3,54					
Pazarlama		73	217,68	3,94					
Sağlık kurumları işletmeciliği		21	277,93	4,22					
Turizm ve otel işletmeciliği		31	226,11	3,89					
Sivil hava ulaştırma		23	193,52	3,80					
Yeşil Öncelik Alt Boyutu		Turizm ve otel işletmeciliği	31	226,11	3,89	34,930	0,000*		
		Sivil hava ulaştırma	23	193,52	3,80				

32 | Üniversite Öğrencilerinde Yeşil Tüketim, Farkındalık Ve Tutumun İstatistik Değerlendirmesi: Vakıf Üniversitesi Örneği

	İşletmeciliği				
	Muhasebe ve Vergi Uygulamaları	35	210,74		
	İnsan kaynakları yönetimi	50	219,12	3,95	
	Lojistik	30	226,38	3,99	
	Dış ticaret	25	201,96	4,06	
	Halkla ilişkiler ve tanıtım	55	309,30	3,85	
	İşletme yönetimi	25	294,98	4,43	
	İnşaat teknolojisi	24	245,06	4,37	
	Çocuk gelişimi	40	240,49	4,04	
	Grafik tasarımı	38	195,74	4,07	
Kolektif Sorumluluk Alt Boyutu	Pazarlama	73	235,60	3,75	
	Sağlık kurumları	21	277,71	4,54	
	İşletmeciliği			4,76	
	Turizm ve otel işletmeciliği	31	150,98		
	Sivil hava ulaştırma	23	211,78	3,91	
	İşletmeciliği			4,38	
	Muhasebe ve Vergi Uygulamaları	35	250,53		
	İnsan kaynakları yönetimi	50	239,48	4,51	52,659 0,000*
	Lojistik	30	184,90	4,49	
	Dış ticaret	25	232,44	4,41	
	Halkla ilişkiler ve tanıtım	55	287,06	4,56	
	İşletme yönetimi	25	288,00	4,72	
	İnşaat teknolojisi	24	227,48	4,81	
	Çocuk gelişimi	40	279,75	4,43	
	Grafik tasarımı	38	167,47	4,69	
Yeşil Alternatif Yönelme Alt Boyutu	Pazarlama	73	232,33	4,05	
	Sağlık kurumları	21	272,10	3,42	
	İşletmeciliği			3,65	
	Turizm ve otel işletmeciliği	31	293,47		
	Sivil hava ulaştırma	23	215,80	3,80	
	İşletmeciliği			3,36	
	Muhasebe ve Vergi Uygulamaları	35	162,66		46,432 0,000*
	İnsan kaynakları yönetimi	50	201,37	3,03	
	Lojistik	30	270,40	3,34	
	Dış ticaret	25	230,38	3,60	
	Halkla ilişkiler ve tanıtım	55	302,60	3,45	
	İşletme yönetimi	25	245,34	3,85	
	İnşaat teknolojisi	24	240,77	3,56	
				3,51	

Satın Alma Niyeti Alt Boyutu	Çocuk gelişimi	40	233,99	3,46		
	Grafik tasarımı	38	168,49	3,13		
	Pazarlama	73	226,71	3,86		
	Sağlık kurumları işletmeciliği	21	278,79	4,21		
	Turizm ve otel işletmeciliği	31	243,13		3,86	
	Sivil hava ulaşırma işletmeciliği	23	170,41		3,51	
	Muhasebe ve Vergi	35	261,04			
	Uygulamaları			4,03	28,876 0,004*	
	İnsan kaynakları yönetimi	50	197,93		3,67	
	Lojistik	30	206,83		3,60	
	Dış ticaret	25	192,82		3,63	
	Halkla ilişkiler ve tanıtım	55	268,81		4,04	
	İşletme yönetimi	25	284,40		4,15	
	İnşaat teknolojisi	24	234,54		3,93	
	Çocuk gelişimi	40	277,90		4,12	
	Grafik tasarımı	38	213,84		3,74	
	Pazarlama	73	233,37		4,55	
	Çöp Algısı Alt Boyutu	Sağlık kurumları işletmeciliği	21	252,88	4,67	
		Turizm ve otel işletmeciliği	31	218,16		4,38
Sivil hava ulaşırma işletmeciliği		23	150,50		4,07	
Muhasebe ve Vergi		35	222,99			
Uygulamaları				4,45	40,611 0,000*	
İnsan kaynakları yönetimi		50	226,74		4,44	
Lojistik		30	243,73		4,67	
Dış ticaret		25	217,32		4,36	
Halkla ilişkiler ve tanıtım		55	286,14		4,78	
İşletme yönetimi		25	242,16		4,69	
İnşaat teknolojisi		24	227,40		4,57	
Çocuk gelişimi		40	300,69		4,81	
Grafik tasarımı		38	182,92		4,23	
Pazarlama		73	235,43		4,07	
Sağlık kurumları işletmeciliği		21	274,07		4,31	
Turizm ve otel işletmeciliği		31	228,48		3,94	
Sivil hava ulaşırma işletmeciliği		23	127,48		63,218 0,000*	
Muhasebe ve Vergi		35	182,54		3,30	
					3,57	
Ortadan Kaldırma Sorunu Alt Boyutu						

34 | Üniversite Öğrencilerinde Yeşil Tüketim, Farkındalık Ve Tutumun İstatistik Değerlendirmesi: Vakıf Üniversitesi Örneği

	Uygulamaları				
	İnsan kaynakları yönetimi	50	226,96		3,99
	Lojistik	30	291,35		4,42
	Dış ticaret	25	249,68		4,12
	Halkla ilişkiler ve tanıtım	55	320,66		4,58
	İşletme yönetimi	25	208,08		3,90
	İnşaat teknolojisi	24	257,19		4,21
	Çocuk gelişimi	40	240,00		4,11
	Grafik tasarımı	38	168,36		3,57
Yeşil İdeoloji Alt Boyutu	Pazarlama	73	240,64		4,10
	Sağlık kurumları işletmeciliği	21	277,33		4,32
	Turizm ve otel işletmeciliği	31	235,34		4,01
	Sivil hava ulaştırma işletmeciliği	23	185,26		3,89
	Muhasebe ve Vergi Uygulamaları	35	226,30		4,07
	İnsan kaynakları yönetimi	50	256,21		4,23
	Lojistik	30	240,48		4,18
	Dış ticaret	25	217,36		4,02
	Halkla ilişkiler ve tanıtım	55	311,42		4,45
	İşletme yönetimi	25	183,54		3,92
Genel Boyut	İnşaat teknolojisi	24	244,94		4,20
	Çocuk gelişimi	40	211,31		4,00
	Grafik tasarımı	38	166,07		3,69
	Pazarlama	73	223,43		3,81
	Sağlık kurumları işletmeciliği	21	301,86		4,09
	Turizm ve otel işletmeciliği	31	255,87		3,87
	Sivil hava ulaştırma işletmeciliği	23	163,22		3,60
	Muhasebe ve Vergi Uygulamaları	35	180,79		3,66
	İnsan kaynakları yönetimi	50	206,27		3,77
	Lojistik	30	251,93		3,91
Dış ticaret	25	199,04		3,73	
Halkla ilişkiler ve tanıtım	55	324,13		4,14	
İşletme yönetimi	25	266,72		3,92	
İnşaat teknolojisi	24	230,96		3,87	
Çocuk gelişimi	40	266,86		3,91	
Grafik tasarımı	38	170,05		3,52	
					40,118 0,000*
					58,761 0,000*

Tüm boyutlar okunan bölüm açısından anlamlı bir farklılık göstermiştir. Farkın kaynağı için ortalama değerlere bakıldığında fark, “Davranışa Yönelik İnançsızlık Alt Boyutunda” Turizm ve otel işletmeciliği bölümünde okuyan öğrencilerden, “Yeşil Bilinç Alt Boyutunda”, “Yeşil Alternatife Yönelme Alt Boyutunda”, “Ortadan Kaldırma Sorunu Alt Boyutunda”, ve “Yeşil İdeoloji Alt Boyutunda” ve genel boyutta halkla ilişkiler ve tanıtım okuyan öğrencilerden, “Yeşil Öncelik Alt Boyutunda”, “Satın Alma Niyeti Alt Boyutunda” sağlık kurumları işletmeciliği okuyan öğrencilerden, “Kolektif Sorumluluk Alt Boyutunda” işletme yönetimi okuyan öğrencilerden, “Çöp Algısı Alt Boyutunda” çocuk gelişimi okuyan öğrencilerden kaynaklandığı görülmektedir.

Tablo 9. Etkinlikte Bulunma Açısından Mann-Whitney U Sınaması Sonuçları

Boyut	Grup	N	Ortalama Sıra	Ortalama	Mann-Whitney U	P																																																																																																
Davranışa Yönelik İnançsızlık Alt Boyutu	Hayır	258	241,31	2,22	25849,000	0,305																																																																																																
	Evet	212	228,43	2,20			Yeşil Bilinç Alt Boyutu	Hayır	258	227,99	3,80	25410,500	0,184	Evet	212	244,64	3,87	Yeşil Öncelik Alt Boyutu	Hayır	258	229,12	4,00	25702,000	0,252	Evet	212	243,26	4,07	Kolektif Sorumluluk Alt Boyutu	Hayır	258	232,86	4,49	26666,500	0,614	Evet	212	238,71	4,49	Yeşil Alternatife Yönelme Alt Boyutu	Hayır	258	225,72	3,42	24824,500	0,083	Evet	212	247,40	3,53	Satın Alma Niyeti Alt Boyutu	Hayır	258	236,65	3,90	27052,000	0,838	Evet	212	234,10	3,85	Çöp Algısı Alt Boyutu	Hayır	258	229,19	4,52	25720,500	0,222	Evet	212	243,18	4,54	Ortadan Kaldırma Sorunu Alt Boyutu	Hayır	258	232,81	4,06	26653,500	0,626	Evet	212	238,78	4,01	Yeşil İdeoloji Alt Boyutu	Hayır	258	228,66	4,08	25582,500	0,223	Evet	212	243,83	4,12	Genel Boyut	Hayır	258	226,85	3,83	25112,500	0,127	Evet
Yeşil Bilinç Alt Boyutu	Hayır	258	227,99	3,80	25410,500	0,184																																																																																																
	Evet	212	244,64	3,87			Yeşil Öncelik Alt Boyutu	Hayır	258	229,12	4,00	25702,000	0,252	Evet	212	243,26	4,07	Kolektif Sorumluluk Alt Boyutu	Hayır	258	232,86	4,49	26666,500	0,614	Evet	212	238,71	4,49	Yeşil Alternatife Yönelme Alt Boyutu	Hayır	258	225,72	3,42	24824,500	0,083	Evet	212	247,40	3,53	Satın Alma Niyeti Alt Boyutu	Hayır	258	236,65	3,90	27052,000	0,838	Evet	212	234,10	3,85	Çöp Algısı Alt Boyutu	Hayır	258	229,19	4,52	25720,500	0,222	Evet	212	243,18	4,54	Ortadan Kaldırma Sorunu Alt Boyutu	Hayır	258	232,81	4,06	26653,500	0,626	Evet	212	238,78	4,01	Yeşil İdeoloji Alt Boyutu	Hayır	258	228,66	4,08	25582,500	0,223	Evet	212	243,83	4,12	Genel Boyut	Hayır	258	226,85	3,83	25112,500	0,127	Evet	212	246,04	3,85								
Yeşil Öncelik Alt Boyutu	Hayır	258	229,12	4,00	25702,000	0,252																																																																																																
	Evet	212	243,26	4,07			Kolektif Sorumluluk Alt Boyutu	Hayır	258	232,86	4,49	26666,500	0,614	Evet	212	238,71	4,49	Yeşil Alternatife Yönelme Alt Boyutu	Hayır	258	225,72	3,42	24824,500	0,083	Evet	212	247,40	3,53	Satın Alma Niyeti Alt Boyutu	Hayır	258	236,65	3,90	27052,000	0,838	Evet	212	234,10	3,85	Çöp Algısı Alt Boyutu	Hayır	258	229,19	4,52	25720,500	0,222	Evet	212	243,18	4,54	Ortadan Kaldırma Sorunu Alt Boyutu	Hayır	258	232,81	4,06	26653,500	0,626	Evet	212	238,78	4,01	Yeşil İdeoloji Alt Boyutu	Hayır	258	228,66	4,08	25582,500	0,223	Evet	212	243,83	4,12	Genel Boyut	Hayır	258	226,85	3,83	25112,500	0,127	Evet	212	246,04	3,85																			
Kolektif Sorumluluk Alt Boyutu	Hayır	258	232,86	4,49	26666,500	0,614																																																																																																
	Evet	212	238,71	4,49			Yeşil Alternatife Yönelme Alt Boyutu	Hayır	258	225,72	3,42	24824,500	0,083	Evet	212	247,40	3,53	Satın Alma Niyeti Alt Boyutu	Hayır	258	236,65	3,90	27052,000	0,838	Evet	212	234,10	3,85	Çöp Algısı Alt Boyutu	Hayır	258	229,19	4,52	25720,500	0,222	Evet	212	243,18	4,54	Ortadan Kaldırma Sorunu Alt Boyutu	Hayır	258	232,81	4,06	26653,500	0,626	Evet	212	238,78	4,01	Yeşil İdeoloji Alt Boyutu	Hayır	258	228,66	4,08	25582,500	0,223	Evet	212	243,83	4,12	Genel Boyut	Hayır	258	226,85	3,83	25112,500	0,127	Evet	212	246,04	3,85																														
Yeşil Alternatife Yönelme Alt Boyutu	Hayır	258	225,72	3,42	24824,500	0,083																																																																																																
	Evet	212	247,40	3,53			Satın Alma Niyeti Alt Boyutu	Hayır	258	236,65	3,90	27052,000	0,838	Evet	212	234,10	3,85	Çöp Algısı Alt Boyutu	Hayır	258	229,19	4,52	25720,500	0,222	Evet	212	243,18	4,54	Ortadan Kaldırma Sorunu Alt Boyutu	Hayır	258	232,81	4,06	26653,500	0,626	Evet	212	238,78	4,01	Yeşil İdeoloji Alt Boyutu	Hayır	258	228,66	4,08	25582,500	0,223	Evet	212	243,83	4,12	Genel Boyut	Hayır	258	226,85	3,83	25112,500	0,127	Evet	212	246,04	3,85																																									
Satın Alma Niyeti Alt Boyutu	Hayır	258	236,65	3,90	27052,000	0,838																																																																																																
	Evet	212	234,10	3,85			Çöp Algısı Alt Boyutu	Hayır	258	229,19	4,52	25720,500	0,222	Evet	212	243,18	4,54	Ortadan Kaldırma Sorunu Alt Boyutu	Hayır	258	232,81	4,06	26653,500	0,626	Evet	212	238,78	4,01	Yeşil İdeoloji Alt Boyutu	Hayır	258	228,66	4,08	25582,500	0,223	Evet	212	243,83	4,12	Genel Boyut	Hayır	258	226,85	3,83	25112,500	0,127	Evet	212	246,04	3,85																																																				
Çöp Algısı Alt Boyutu	Hayır	258	229,19	4,52	25720,500	0,222																																																																																																
	Evet	212	243,18	4,54			Ortadan Kaldırma Sorunu Alt Boyutu	Hayır	258	232,81	4,06	26653,500	0,626	Evet	212	238,78	4,01	Yeşil İdeoloji Alt Boyutu	Hayır	258	228,66	4,08	25582,500	0,223	Evet	212	243,83	4,12	Genel Boyut	Hayır	258	226,85	3,83	25112,500	0,127	Evet	212	246,04	3,85																																																															
Ortadan Kaldırma Sorunu Alt Boyutu	Hayır	258	232,81	4,06	26653,500	0,626																																																																																																
	Evet	212	238,78	4,01			Yeşil İdeoloji Alt Boyutu	Hayır	258	228,66	4,08	25582,500	0,223	Evet	212	243,83	4,12	Genel Boyut	Hayır	258	226,85	3,83	25112,500	0,127	Evet	212	246,04	3,85																																																																										
Yeşil İdeoloji Alt Boyutu	Hayır	258	228,66	4,08	25582,500	0,223																																																																																																
	Evet	212	243,83	4,12			Genel Boyut	Hayır	258	226,85	3,83	25112,500	0,127	Evet	212	246,04	3,85																																																																																					
Genel Boyut	Hayır	258	226,85	3,83	25112,500	0,127																																																																																																
	Evet	212	246,04	3,85																																																																																																		

Alt boyutların hiçbirinde çevre bilinci, yeşil ekonomi başlıklarını içeren eğitim, seminer vb. etkinlikte bulunma açısından anlamlı bir farklılık elde edilememiştir.

4.6. İlişki Analizi

Tablo 10. Korelasyon Analizi Sonuçları

		Davranışa Yönelik İnançsızlık	Yeşil Bilinç	Yeşil Öncelik	Kolektif Sorumluluk	Yeşil Alternatif Yönelme	Satın Alma Niyeti	Çöp Algısı	Ortadan Kaldırma Sorunu	Yeşil İdeoloji
Davranışa Yönelik İnançsızlık	r	1,000	,016	,003	-,121*	,135*	-,024	-,035	,019	-,016
	p		,623	,928	,001	,000	,486	,328	,577	,643
	n		470	470	470	470	470	470	470	470
Yeşil Bilinç	r		1,000	,528*	,344*	,406*	,446*	,283*	,210*	,193*
	p			,000	,000	,000	,000	,000	,000	,000
	n			470	470	470	470	470	470	470
Yeşil Öncelik	r			1,000	,484*	,428*	,496*	,354*	,263*	,255*
	p				,000	,000	,000	,000	,000	,000
	n				470	470	470	470	470	470
Kolektif Sorumluluk	r				1,000	,175*	,366*	,488*	,233*	,255*
	p					,000	,000	,000	,000	,000
	n					470	470	470	470	470
Yeşil Alternatif Yönelme	r					1,000	,294*	,204*	,197*	,143*
	p						,000	,000	,000	,000
	n						470	470	470	470
Satın Alma Niyeti	r						1,000	,365*	,297*	,204*
	p							,000	,000	,000
	n							470	470	470
Çöp Algısı	r							1,000	,349*	,319*
	p								,000	,000
	n								470	470
Ortadan Kaldırma Sorunu	r								1,000	,402*
	p									,000
	n									470
Yeşil İdeoloji	r									1,000
	p									
	n									

*0.05 için anlamlı ilişki

Davranışa yönelik inançsızlık alt boyutu, yeşil bilinç alt boyutunu %1,6 oranında ($r=0,016$, $p=0,623$), yeşil öncelik alt boyutunu %0,3 oranında ($r=0,003$, $p=0,928$), yeşil alternatif yönelme alt boyutunu %13,5 oranında ($r=0,135$, $p=0,000$), ortadan kaldırma sorunu alt boyutunu %1,9 oranında ($r=0,019$, $p=0,577$) pozitif (arttırıcı) yönde etkilerken, kolektif sorumluluk alt boyutunu %12,1 oranında ($r=-0,121$, $p=0,001$), satın alma niyeti alt boyutunu %2,4 ($r=-0,024$, $p=0,486$), çöp algısı alt boyutunu %3,5 oranında ($r=-0,035$, $p=0,328$) ve yeşil ideoloji alt boyutunu %1,6 oranında ($r=-0,16$, $p=0,643$) negatif (azaltıcı) yönde etkilemektedir.

Yeşil bilinç alt boyutu, yeşil öncelik alt boyutunu %52,8 oranında ($r=0,528$, $p=0,000$), kolektif sorumluluk alt boyutunu %34,4 oranında ($r=0,344$, $p=0,000$), yeşil alternatif yönelme alt boyutu %40,6 oranında ($r=0,406$, $p=0,000$), satın alma niyeti alt boyutunu %44,6 oranında ($r=0,446$, $p=0,000$), çöp algısı alt boyutunu %28,3 ($r=0,283$, $p=0,000$), ortadan kaldırma

sorunu alt boyutu %21 oranında ($r=0,210$, $p=0,000$), yeşil ideoloji alt boyutunu %19,3 oranında ($r=0,193$, $p=0,000$) arttırıcı (pozitif) yönde etkilemektedir.

Yeşil öncelik alt boyutu, kolektif sorumluluk alt boyutunu %48,4 oranında ($r=0,484$, $p=0,000$), yeşil alternatif yönelme alt boyutu %42,8 oranında ($r=0,428$, $p=0,000$), satın alma niyeti alt boyutunu %49,6 oranında ($r=0,496$, $p=0,000$), çöp algısı alt boyutunu %35,4 oranında ($r=0,354$, $p=0,000$), ortadan kaldırma sorunu alt boyutu %26,3 oranında ($r=0,263$, $p=0,000$), yeşil ideoloji alt boyutunu %25,5 oranında ($r=0,255$, $p=0,000$) arttırıcı (pozitif) yönde etkilemektedir.

Kolektif sorumluluk alt boyutu, yeşil alternatif yönelme alt boyutunu %17,5 oranında ($r=0,175$, $p=0,000$), satın alma niyeti alt boyutunu %36,6 oranında ($r=0,366$, $p=0,000$), çöp algısı alt boyutunu %48,8 oranında ($r=0,488$, $p=0,000$), ortadan kaldırma sorunu alt boyutu %23,3 oranında ($r=0,233$, $p=0,000$), yeşil ideoloji alt boyutunu %25,5 oranında ($r=0,255$, $p=0,000$) arttırıcı (pozitif) yönde etkilemektedir.

Yeşil alternatif yönelme alt boyutu, satın alma niyeti alt boyutunu %29,4 oranında ($r=0,294$, $p=0,000$), çöp algısı alt boyutunu %20,4 oranında ($r=0,204$, $p=0,000$), ortadan kaldırma sorunu alt boyutu %19,7 oranında ($r=0,197$, $p=0,000$), yeşil ideoloji alt boyutunu %14,3 oranında ($r=0,143$, $p=0,000$) arttırıcı (pozitif) yönde etkilemektedir.

Satın alma niyeti alt boyutu, çöp algısı alt boyutunu %36,5 oranında ($r=0,365$, $p=0,000$), ortadan kaldırma sorunu alt boyutu %29,7 oranında ($r=0,297$, $p=0,000$), yeşil ideoloji alt boyutunu %20,4 oranında ($r=0,204$, $p=0,000$) arttırıcı (pozitif) yönde etkilemektedir.

Çöp algısı alt boyutu, ortadan kaldırma sorunu alt boyutunu %34,9 oranında ($r=0,349$, $p=0,000$), yeşil ideoloji alt boyutunu %31,9 oranında ($r=0,319$, $p=0,000$) arttırıcı (pozitif) yönde etkilemektedir.

Ortadan kaldırma sorunu alt boyutu, yeşil ideoloji alt boyutunu %40,2 oranında ($r=0,402$, $p=0,000$) arttırıcı (pozitif) yönde etkilemektedir.

4.7. Regresyon Analizi

Çalışmanın bu aşamasında yeşil bilinç alt boyutunu hangi alt boyutların etkilediğine yönelik olarak regresyon analizi uygulanmıştır. Varsayımların sağlanması amaçlı Newey-West algoritması kullanılmıştır.

Tablo 11. Yeşil Bilince Yönelik Regresyon Analizi Sonuçları

Bağımsız değişkenler	Standartlaştırılmamış		Standartlaştırılmış		P
	β	Std. Hata	katsayı	t istatistiği	
Sabit	.455	.185	-	2.453	.015*
Davranışa Yönelik İnançsızlık	-.012	.030	-.013	-.388	.698
Yeşil Öncelik	.354	.049	.376	7.235	.000*
Kolektif Sorumluluk	.048	.046	.050	1.046	.296
Yeşil Alternatife Yönelme	.187	.040	.194	4.656	.000*
Satın Alma Niyeti	.204	.037	.230	5.548	.000*
Çöp Algısı	.038	.049	.036	.779	.436
Ortadan Kaldırma Sorunu	-.003	.031	-.003	-.088	.930
Yeşil İdeoloji	.129	.044	.135	2.906	.004*

$R^2 = 0.721$, $F_{hesap} = 32.14$ $F_{anlamlilik} = 0.000$, Harvey test (p) = 0.109, LM test (p) = 0.134, Jarque-Bera (p) = 0.215

Bağımlı Değişken: Yeşil Bilinç

*0.05 için anlamlı değişken

Tablo 11'deki regresyon denkleminde, ele alınan alt boyutlar, yeşil bilinci $R^2 = 0.721$ açıklama gücüne sahiptir. Yeşil bilinç üzerinde yeşil öncelik, yeşil alternatife yönelme, satın alma niyeti ve yeşil ideoloji istatistik anlamlı etkili çıkmıştır ($p < 0.05$). Böylece, yeşil bilincin geliştirilmesi için yeşile öncelik veren, yeşil alternatifleri tüketmeye eğilimli ve bu ürünleri satın alma niyeti yüksek olan yeşil ideolojisi gelişmiş bireylere ihtiyaç vardır. Yeşil bilinç üzerinde en etkili alt boyut yeşil öncelik olarak belirlenmiştir. Bu durumda yeşil bilincin geliştirilmesi için öncelikle kural yeşile öncelik verme farkındalığının geliştirilmesi olmalıdır.

Bu tahmin sonuçları için hata paylarının normal dağılımlı olduğu (Jarque-Bera (p) = 0.215), otokorelasyon bulunmadığı (LM test (p) = 0.134), homoskedastitenin sağlandığı (Harvey test (p) = 0.109) belirlenmiştir. Böylece varsayımlar sağlanmıştır.

5. SONUÇ ve TARTIŞMA

Çevresel duyarlılığı yüksek, bilinçli tüketim alışkanlığına sahip öğrencilerin sayısındaki artış ve onların bu konudaki farkındalık, tutum ve davranışlarının artırılması açısından çalışma büyük önem taşımaktadır. Özellikle çevrenin ekolojik olarak geleceğinin korunması ve sürdürülebilir gelişiminin sağlanması açısından sorumluluk alacak olan üniversite öğrencileri bu araştırmanın ana kütlesini oluşturmaktadır. Çevresel bozulma günümüzde önemli problemlerden biri olarak karşımıza çıkmaktadır. Çevresel sorunlara

çözüm arayışları başta devlet olmak üzere işletmeler ve tüketicilerin çaba gösterdikleri konular arasındadır. Bu nedenle yeşil tüketim ile ilgili konularda tüketici ve üreticiler daha bilinçli olmak zorundadır. Bugünün tüketicisi ise, giderek daha fazla çevre için endişe taşımakla birlikte, bunu satın alımına ve tüketimine yansıtılmaktadır.

Yeşil tüketim günümüzde ilgi çeken ve tartışılan konulardan biri haline gelmiştir. Tüketim eylemi ve bilinçli tüketiciden bahsedildiğinde üniversite öğrencilerinin bu konudaki farkındalık ve davranışları önem arz etmektedir. Çünkü üniversite öğrencileri yeşil tüketim eylemlerini gerçekleştirecek önemli bir yeşil tüketici profilini oluşturmaktadır. Onların eğitim hayatlarında sahip oldukları yeşil tüketim bilgi düzeyleri aynı zamanda ilerideki iş hayatlarına da yansımaktadır. Hem gelecekteki iş hayatlarında uygulayacakları yeşil tüketime yönelik iş stratejileri hem de çevreye duyarlı bir tüketici olmaları onları önemli bir konuma getirmektedir. Gelecek neslin öncüsü olacak üniversite çağındaki gençlerin çevresel konular ve yeşil tüketim hakkındaki görüşlerinden yola çıkarak bu araştırma, farklı programlarda öğrenim gören üniversite öğrencilerinin yeşil tüketim, tutum, farkındalık ve davranış düzeylerinin belirlenmesini amaçlamaktadır.

Yapılan grup farklılığı analizinde, davranışa yönelik inançsızlık, yeşil öncelik, kolektif sorumluluk, yeşil alternatiflere yönelme, satın alma niyeti, çöp algısı ve ortadan kaldırma sorunu, yeşil ideoloji alt boyutları ile demografik özellikler arasındaki farklılıklar aşağıda açıklanmıştır;

Cinsiyet açısından bakıldığında “Yeşil Bilinç Alt Boyutu”, “Yeşil Öncelik Alt Boyutu”, “Kolektif Sorumluluk Alt Boyutu”, “Yeşil Alternatiflere Yönelme Alt Boyutu”, “Satın Alma Niyeti Alt Boyutu”, “Çöp Algısı Alt Boyutu” ve “Ortadan Kaldırma Sorunu Alt Boyutu” ve Genel Boyut cinsiyet açısından anlamlı bir farklılık göstermiştir. Farkın kaynağı için ortalama değerlere bakıldığında, tüm alt boyutlarda fark ortalama değeri daha yüksek olan kadın katılımcılardan kaynaklanmaktadır. Kadınların duygusal olarak çevresel sorunlara bu konuda daha fazla duyarlı olduğu söylenebilir. Eagly(1987)’e göre, sosyal gelişmeler sonucunda aile içindeki rolleri farklılaşan kadınlar hareketlerinin etkilerini çok daha dikkatli olarak izlemektedirler.

Yaş açısından incelendiğinde, “Davranışa Yönelik İnançsızlık Alt Boyutu”, “Yeşil bilinç alt boyutu”, “Kolektif Sorumluluk Alt Boyutu”, “Yeşil Alternatiflere Yönelme Alt Boyutu”, “Satın Alma Niyeti Alt Boyutu”,

“Çöp Algısı Alt Boyutu”, “Ortadan Kaldırma Sorunu Alt Boyutu”, “Yeşil İdeoloji Alt Boyutu” ve genel boyut yaş açısından anlamlı bir farklılık göstermiştir. Farkın kaynağı için ortalama değerlere bakıldığında fark, “Davranışa Yönelik İnançsızlık Alt Boyutunda” ortalama değeri daha yüksek olan 21-23 yaş aralığındaki katılımcılardan kaynaklanırken, “Yeşil Alternatife Yönelme Alt Boyutunda” ortalama değeri daha yüksek olan 27-29 yaşındaki katılımcılardan ve geri kalan boyutlarda 30 yaş ve üzeri olan katılımcılardan kaynaklanmasının nedeni, yaş oranı yükseldikçe yeşil alternatife yönelimin insanlarda bilinçlenme düzeylerinin artışı ile alakalı olduğu söylenebilir. Kanchanapibul vd., (2014), 18-30 yaş aralığındaki Asyalı gençlere yaptıkları araştırmalarında ekolojik bilincin satın alma davranışı üzerinde etkili olduğunu savunmuşlardır.

Gelir durumu açısından bakıldığında, “Yeşil bilinç alt boyutu”, “Yeşil öncelik alt boyutu”, “Kolektif Sorumluluk Alt Boyutu”, “Yeşil Alternatife Yönelme Alt Boyutu”, “Satın Alma Niyeti Alt Boyutu”, “Çöp Algısı Alt Boyutu”, “Ortadan Kaldırma Sorunu Alt Boyutu” ve genel boyut gelir durumu açısından anlamlı bir farklılık göstermiştir. Farkın kaynağı için ortalama değerlere bakıldığında, tüm boyutlarda fark ortalama değeri daha yüksek olan gelirleri giderlerinden fazla olan katılımcılardan kaynaklanmaktadır. Yeşil ürünlerin fiyatlarının normal ürünlere göre farklılık göstermesi bu ürünleri daha çok gelirleri giderlerinden fazla olan öğrencilerin tercih etmeleri olabilir. Da Paço vd., (2009), Portekiz’de yaptıkları araştırmaları sonucunda, çevre bilgisi, yeşil tüketici davranışları, geri dönüşüm ve kaynak kullanımları gibi çevre dostu davranışları sergileme kıstaslarına göre yaptıkları kümeleme analizinde yeşil eylemciler kümesinin 25-34 ve 45-54 yaş aralığında, diğer kümelere göre en yüksek eğitim ve gelir seviyesinde kesim olduğunu görmüşlerdir. Bu kümeyi oluşturan kişilerin daha yüksek derecede çevre dostu ve yeşil satın alma davranışı sergilemektedirler. Ay ve Ecevit (2005), Manisa’da üniversite öğrencilerine yaptığı çalışmada yaş, eğitim ve gelir düzeyi arasında anlamlı bir ilişki olduğunu bulmuşlardır.

Tüm boyutlar okunan bölüm açısından anlamlı bir farklılık göstermiştir. Farkın kaynağı için ortalama değerlere bakıldığında fark, “Davranışa Yönelik İnançsızlık Alt Boyutunda” Turizm ve otel işletmeciliği bölümünde okuyan öğrencilerden, “Yeşil Bilinç Alt Boyutunda”, “Yeşil Alternatife Yönelme Alt Boyutunda”, “Ortadan Kaldırma Sorunu Alt Boyutunda”, ve “Yeşil İdeoloji Alt Boyutunda” ve

genel boyutta halkla ilişkiler ve tanıtım okuyan öğrencilerden, “Yeşil Öncelik Alt Boyutunda”, “Satın Alma Niyeti Alt Boyutunda” sağlık kurumları işletmeciliği okuyan öğrencilerden, “Kolektif Sorumluluk Alt Boyutunda” işletme yönetimi okuyan öğrencilerden, “Çöp Algısı Alt Boyutunda” çocuk gelişimi okuyan öğrencilerden kaynaklandığı görülmektedir. Halkla ilişkiler ve tanıtım programında okuyan öğrenciler yeşil pazarlamanın önemi ile ilgili dersleri aldıkları ve bunlarla ilgili tanıtımlara daha çok yakın oldukları için bu konuda daha duyarlı olabilirler. Sağlık kurumları işletmeciliği okuyan öğrencilerin de satın alma niyeti boyutunun anlamlı farklılık göstermesinin nedeni onlarda sağlıklı yaşam bilincinin daha oturmuş olmasının etkisi olabilir. Kolektif sorumluluk alt boyutunun işletme yönetimi öğrencilerinde anlamlı farklılık yaratmasının nedeni öğrencilerin yönetim ve organizasyon konusundaki bakış açılarının bu duruma yansıdığını söyleyebiliriz. Çöp algısı alt boyutunun çocuk gelişimi programındaki öğrencilerinde anlamlı farklılık yaratmasının nedeni ise, çevreye karşı duyarlılığı yetiştirecekleri öğrencilerine de aşılacakları için bu durum onlarda ön plana çıkmış olabilir. Demografik değişkenler ile tüm boyutlar arasında anlamlı bir ilişki bulunamamış sadece bazı değişkenlerin bazı boyutları etkilediği görülmüştür. Böylece **H1 hipotezi kısmen kabul edilmiştir.**

Literatür incelendiğinde, Üstündağlı ve Güzeloğlu (2014) üniversite öğrencilerine yaptıkları bir araştırmada, eğitim seviyesine göre yeşil farklılığın genel olarak yüksek olduğunu, farkındalık durumlarına göre bakıldığında grupların yeşil tutumlarının, ideolojik açıdan farklılaştığını, farklılaşmaya rağmen genç tüketicilerin satın alma davranışı gösteremeyebildiklerini bulmuşlardır. Bununla birlikte fiyat faktöründe satın alma kararının önemli olduğu ve fiyatın cinsiyet açısından bakıldığında satın alma davranışına etki ettiğini savunmuşlardır.

Diğer bir çalışmada Straughan ve Robert (1999), Amerikada bir üniversitede öğrenciler üzerine yaptığı bir araştırma sonucunda demografik özelliklerin yeşil tüketici profilini tanımlamada önemli bir yere sahip olduğu sonucuna ulaşmışlardır. Çalışmalarında pazarlama uygulamaları bakımından, yeşil tüketicinin profilini; orta ve yüksek gelirli, genç, eğitilmiş ve şehirde yaşayan kadınların olduğunu savunmuşlardır.

Cheah ve Phau (2011), araştırmalarını işletme bölümü öğrencileri üzerinde tüketicilerin çevre dostu ürünleri satın alma isteğini etkileyen faktörleri belirlemek amacıyla yapmışlardır. Çalışmalarında çevresel bilinç,

kişilerarası etki, bireycilik ve toplumsuluktan oluşun değer yönelimi ile yeşil ürün satın alma isteği arasında güçlü bir ilişkinin olduğunu bulmuşlardır.

Bazı araştırmacılar (Khare vd., 2013) ise, yeşil tüketim davranışının sosyal faktörler tarafından etkilenme düzeyini araştırmışlardır. Hintli tüketicilerin üzerinde yaptıkları araştırma sonucunda, sosyal etkinin ve grup saygınlığının tüketicilerin yeşil satın alma davranışını etkilediğini bulmuşlardır.

Regresyon denkleminde, ele alınan alt boyutlar, yeşil bilinci $R^2 = \%72.1$ açıklama gücüne sahiptir. Yeşil bilinç üzerinde yeşil öncelik, yeşil alternatiflere yönelme, satın alma niyeti ve yeşil ideoloji istatistik anlamlı etkili çıkmıştır ($p < 0.05$). **Bu nedenle H2 hipotezi de kısmen kabul edilmiştir.** Böylece, yeşil bilincin geliştirilmesi için yeşile öncelik veren, yeşil alternatifleri tüketmeye eğilimli ve bu ürünleri satın alma niyeti yüksek olan yeşil ideolojisi gelişmiş bireylere ihtiyaç vardır. Yeşil bilinç üzerinde en etkili alt boyut yeşil öncelik olarak belirlenmiştir. Bu durumda yeşil bilincin geliştirilmesi için öncelikle kural yeşile öncelik verme farkındalığının geliştirilmesi olmalıdır.

Yapılan araştırmalar yeşil tüketimin önemli olduğunu göstermektedir. Günümüzde her ne kadar yeşil ürünlerin kullanılmasının önemi birçok kişi tarafından kabul edilmeye başlamış ve yeşil tüketim miktarı artmış olsa da yeşil tüketimin toplam tüketimdeki payı henüz istenen seviyeye ulaşmamıştır. Ritter vd. (2015:508) yaptıkları araştırmalarında, yeşil ürün tüketiminin, toplam tüketim içerisinde çok küçük bir kısmına karşılık geldiğini bulmuşlardır. Fakat tüketicilerin bu tip ürün ve hizmetleri gerçek satın alma davranışına dönüştürmeleri kolay değildir. Bu dönüşümün yavaş ilerlemesinde tüketim tutumlarının da bir payı vardır. Tüketicilerin davranışlarını sadece tutumlar ile açıklamak mümkün olmamakta, ürün ya da hizmetin kalitesi, tüketicinin satın alma gücü, tüketicinin yaşı, cinsiyeti, eğitim düzeyi, deneyimi, ürün ve hizmetin fiyatı olarak değerlendirilmektedir. Gelir düzeyleri yüksek olanların gelir düzeyi daha düşük olanlara kıyasla yeşil ürünleri daha çok tercih ettikleri de yapılan bazı araştırmalarda gözlenmektedir. İlgili yazın çalışmalarında, demografik değişkenlerle yeşil bilinçli tüketicinin tutum ve tüketimleri arasındaki ilişki incelenmiştir. Bu tür değişkenler eğer istatistik açısından önemli olması sonucunda, işletmeler pazarı daha kolay bölümleyerek hedef pazarlarını seçeceklerdir. Bu da onlara yeşil tutum ve davranışlar üzerinden

pazarını belirleme olanağını sağlamış olacaktır. Görüldüğü üzere, genç tüketiciler pazarı etkileyerek, günümüz araştırmalarına katkıda bulunmaktadırlar. Bu nedenle, ilgili yazın çalışmaları ve araştırmalar genç tüketicileri farklı yönlerde incelemekte ve ulaşılan her bir sonuç geleceğin tüketim kalıplarını anlama ve uygulamaya yol göstermektedir.

Bu çalışmada elde edilen sonuçlar ışığında çalışma yapacak araştırmacı ve işletmelere şu öneriler sunulabilir;

Öğrencilerin yeşil bilincinin artırılması açısından üniversitelerde seminerler, konferanslar düzenlenmesi önerilebilir. Seçmeli ders olarak konularak okutulması sağlanabilir. Bu bilincin üniversite ortamında gelişmesi için gereksiz kullanılan enerjinin önlenmesi amaçlı çalışmalara ağırlık verilebilir. Öğrencilere bu konu ile ilgili projeler hazırlatılarak iyi projeler ödüllendirilebilir.

İşletmelere ise, yeşil ürün fiyatlarını her kesim tüketicinin alabileceği oranlarda belirlemelerini ve sadece geliri yüksek bireylerin alacağı ürünler olarak yapılmaması önerilebilir. Yeşil ürün ve farkındalığını reklamlarında daha çok ön plana çıkartabilirler. Sosyal sorumluluk projeleri hazırlayarak çevre bilincinin de artmasını sağlayabilirler.

Tüketiciler sürdürülebilir ve yeşil tüketim anlayışını yaşam tarzı olarak benimsemeli ve sahip oldukları çevre bilinci ile istek ve tercihlerini yeşil ürün ve hizmetler üzerinden belirleyerek işletmelere talepte bulunmalıdırlar.

KAYNAKÇA

- Autio, M. & Heinonen, V. (2004). To consume or not to consume? Young people's environmentalism in the affluent Finnish society. *Young*, 12(2): 137-153.
- Ay, C. & Zümrüt, E. (2005), "Çevre Bilinçli Tüketiciler", *Akdeniz İ.İ.B.F. Dergisi*, s:238-263.
- Biswas, A. & Roy, M. (2015). Leveraging factors for sustained green consumption behavior based on consumption value perceptions: Testing the structural model, *Journal of Cleaner Production*, 95, 332-340.
- Cheah, I., & Phau, I. (2011). Attitude towards environmentally friendly products: The influence of ecoliteracy, interpersonal influence and value orientation. *Marketing Intelligence & Planning*. 29(5): 452-472.

- Chen, T.B., & Chai, L.T. (2020). Attitude toward the environment and green products: Consumer's perspective. *Management Science and Engineering*, 4(2): 27-39.
- Çakmak, A.Ç. & Özkan, B. (2016). Üniversite öğrencilerinin ekolojik farkındalıkları ile yeşil tüketim alışkanlıklarının farklı değişkenler perspektifinden karşılaştırılması. İnteraktif bir uygulama. *İnsan ve Toplum Bilimleri Araştırmaları Dergisi*. 5(8): 3144-3170.
- Costello, A.B., & Osborne J.W. (2005). Best practices in exploratory Factor analysis: Four recommendations for getting the most from your analysis. *Practical Assessment, Research & Evaluation*, 10, 1-9.
- Dagher, G.K. & Itani, O. (2014), Factors influencing green purchasing behaviour: Empirical evidence from the Lebanese consumers. *Journal of Consumer Behaviour*, 13(3): 188-195.
- Do Paço, A.M.F., Raposo, M.L.B. & Leal Filho, W. (2009). Identifying the green consumer: A segmentation study. *Journal of Targeting, Measurement and Analysis for Marketing*, 17(1): 17-25.
- Dülgeroğlu, İ., Başol, O. & Başol, R.Ö. (2016). Genç tüketicilerin yeşil tüketim davranışı: Uluslararası algı farklılıkları-green purchase behavior of young consumers: International perception differences. *Mehmet Akif Ersoy Üniversitesi Sosyal Bilimler Enstitüsü Dergisi*, 8(15): 1-16.
- Eagly, A.H. (1987). *Sex Differences in Social Behavior: A Social Role Interpretation, Distinguished Lecture Series*, Hillsdale.
- Gilg, A., Barr, S. & Ford, N. (2005). Green consumption or sustainable lifestyles? Identifying the sustainable consumer, *Futures*, 37(6): 481-504.
- Güney, S. (2011). *Örgütsel Davranış*, Ankara, Nobel Kitabevi.
- Güsan, G., Aktaş, E. & Güvenlik, Ö. (2016). Yeşil ürün grupları çerçevesinde tüketici farkındalığı, *İstanbul Journal of Social Sciences*, 13, ss.1-16.
- Khare, A., Mukerjee, S. & Gayol, T. (2013). Social Influence and green marketing: An exploratory study on Indian consumers. *Journal of Customer Behaviour*, 12(4): 361-368.
- Kanchanapibul, M., Lacka, E., Wang, X. & Chan, H.K. (2014). An empirical investigation of green purchase behavior among the young generation. *Journal of Cleaner Production*, 65, 528-536.
- Korkmaz, M., Lütfi, A.T.A.Y. & Yıldırım, H.M. (2017). Yeşil ürün satın alma davranışı, kişilerarası etkilenme eğilimi ve sosyal etki arasındaki ilişki:

- Üniversite öğrencileri üzerine bir araştırma, *Seyahat ve Otel İşletmeciliği Dergisi*, 14(3): 40-52.
- Oflaç, B.S., & Göçer, A. (2015). Genç tüketicilerin algılanan çevresel bilgi düzeyleri ve eko- etiketli ürünlere karşı yaklaşımları üzerine bir çalışma. *Gazi Üniversitesi İktisadi ve İdari Bilimler Fakültesi Dergisi*, 17(2),216228.
- Ritter, A.M., Borchardt, M., Vaccaro, G.L., Pereira, G.M. & Almeida, F. (2015). Motivations for promoting the consumption of green products in an emerging country: exploring attitudes of Brazilian consumers. *Journal of Cleaner Production*, 106, 507-520.
- Schlegelmilch, B.B., Bohlen, G.M. & Diamantopoulos, A. (1996). The link between green purchasing decisions and measures of environmental consciousness, *European Journal of Marketing*, 30(5): 35-55.
- Shrum, L.J., McCarty, J.A. & Lowrey, T.M. (1995). Buyer characteristics of the green consumer and their implications for advertising strategy. *Journal of Advertising*, 24(2): 71-82.
- Straughan, R.D. & Roberts, J.A. (1999). Environmental segmentation alternatives:a look at green consumer behavior inthe new millennium. *Journal Of Consumer Marketing*, 16(6): 558-575.
- Uydacı, M. (2011). *Yeşil Pazarlama*, İstanbul, Türkmen Yayınevi.
- Üstündağlı, E. & Güzeloğlu, E. (2015). Gençlerin yeşil tüketim profili: Farkındalık, tutum ve davranış pratiklerine yönelik analiz. *Global Media Journal TR Edition*, 5(10): 341-362.
- Varinli, İ. (2012). *Pazarlamada Yeni Yaklaşımlar*, Ankara, Detay Yayıncılık.
- Zinkhan, G.M. & Carlson, L. (1995). Green advertasing and the reluctant consumer. *Journal of Advertising*, 24(2): 1-6.

TÜRKİYE'YE POMAK GÖÇLERİ, GÖÇ POLİTİKASI VE KEŞAN POMAKLARI

Sevtao GÜLEN ŞİMŞEK

ÖZET

Göç kavramı çok eski tarihten beri var olup daha rahat bir yaşantı sürebilmek için; ekonomik, siyasi, dini, askeri birçok nedenle gerçekleştirilmiş, insan hayatını etkilemiştir. 1877 Osmanlı- Rus Savaşı, Balkanlardaki Osmanlı hakimiyetini büyük oranda kaybettirmiş ve bu tarihe dek adından ayrı bir şekilde hiç bahsedilmemiş olan Pomaklar çalışmanın konusunu oluşturmuştur. Bu savaş ile birlikte devletlerin değil etnik grupların daha çok etkilendiği, Plevne bölgesinde yaşayan Pomak halkının ise en büyük acıyı çektiği söylenmiştir, hatta savaşın sonuna doğru Plevne bölgesi düşmüştür (Kenar, 2021). Türkiye'ye Pomak Göçleri, köklerinin bulunduğu bölgelere Rumi takvime göre 1293 yılında başlamış ve belirli zamanlarda meydana gelen göç dalgalarıyla Cumhuriyet Dönemi'ne dek devam etmiştir. Çalışma kapsamında detaya inmeden dönem dönem meydana gelen pomak göçlerine değinilmiş, Pomakların hangi milletten olduğu kanıtlanma amacına gidilmiştir. Çalışmada uygulanan göç politikalarından bahsedilmiş kısaca nedenleri üzerinde durulmuştur. Yerleşik hayata geçen Pomaklar, Trakya bölgesinde yaşayan, bilhassa Keşan ve köylerinde bulunan Pomaklar ise çalışmanın temelini oluşturmuştur. Keşan'ın; Akhoca, Altıntaş, Barağı, Çamlıca, Çobançeşmesi, Karacaali, Karatepe, Lalacık, Orhaniye, Pınar ve Suluca köylerinden bahsedilmiş Edirne'de diğer ilçelerde de devam ettirilen ve ettirilemeyen Pomak halk kültürüne değinilmiştir. Pomak halkının yemekleri, düğünleri, asker ve halk eğlenceleri, dili, dini inanışları yine çalışma kapsamında sunulmuştur.

Anahtar Kelimeler: *Pomak Göçleri, Göç Politikası, Pomaklar*

POMAK MIGRATIONS TO TURKEY, MIGRATION POLICY AND KEŞAN POMAKS

Abstract

The concept of migration has existed since ancient times and has been realized for many reasons, economic, political, religious, military, in order to live a more comfortable life, and has affected human life. The Ottoman-Russian War of 1877 caused the Ottoman domination in the Balkans to be largely lost and the Pomaks, whose name has never been mentioned separately until this date, formed the subject of the study. It has been said

that ethnic groups, not states, were more affected by this war, and the Pomak people living in the Pleven region suffered the most, and even the Pleven region fell towards the end of the war (Kenar, 2021). Pomak Migrations to Turkey started in 1293 according to the Rumi calendar to the regions where their roots are located and continued until the Republican Period with waves of migration that occurred at certain times. Within the scope of the study, pomak migrations that occur from time to time were mentioned without going into detail, and the aim was to prove which nation the Pomaks are from. In the study, the migration policies applied were mentioned and briefly the reasons were focused on. Pomaks who have settled down to a settled life, Pomaks living in the Thrace region, especially in Keşan and its villages, formed the basis of the study. Akhoca, Altıntaş, Barağı, Çamlıca, Çobançeşmesi, Karacaali, Karatepe, Lalacık, Orhaniye, Pirnar and Suluca villages of Keşan were mentioned and Pomak folk culture, which is maintained in other districts of Edirne and cannot be maintained, was mentioned. Food, weddings, military and folk entertainments, language, religious rituals of the Pomak people are also presented within the scope of the study.

Keywords: *Pomak Migrations, Migration Policy, Pomaks*

GİRİŞ

Kavramsal Çerçeve

1. Göç Kavramı ve Türkiye Göç Politikası Üzerine

Göç, insanlık tarihi kadar eski bir olgudur. Ülkemiz Türkiye süregelen yıllarda coğrafi konumunun da etkisiyle göç alan, göç veren hatta göçlere geçiş sağlayan ülke konumunu korumuştur. Nitekim göç politikaları da zaruri hale gelmiştir.

1.1. Göç

Birçok farklı tanımı bulunan göç kavramı Türk Dil Kurumu (TDK) Büyük Türkçe Sözlük’te, ‘ekonomik, toplumsal, siyasi sebeplerle bireylerin veya toplulukların bir ülkeden başka bir ülkeye, bir yerleşim yerinden başka bir yerleşim yerine gitme işi, taşınma, hicret, muhaceret’ olarak tanımlanmıştır (TDK, 2022). Uluslararası Göç Örgütü (IOM) tarafından hazırlanan Göç Terimleri Sözlüğü’nde ise göçün tanımı (IOM, 2009: 22): ‘Uluslararası bir sınırı geçerek veya bir devlet içinde yer değiştirmek. Süresi, yapısı ve nedeni ne olursa olsun insanların yer değiştirdiği nüfus hareketleridir. Buna, mülteciler, yerinden edilmiş kişiler, yerinden çıkarılmış kişiler ve ekonomik göçmenler dâhildir’ şeklinde yapılmıştır.

1.2. Trkiye Gç Politikası

lkemiz tarih boyunca birŐok sığınma ve gç hareketlerine kucak aŐmıŐ, coĖrafî konumu gereĖi milyonlarca gçmene de ev sahipliĖi yapmıŐtır. Cumhuriyet'in kuruluşundan beri lkemize ynelen gç hareketlerini sayıları ile birlikte Gç İdaresi Genel MdrlĖ (2014: 9-11) Őu Őekilde zetlemiŐtir:

- 1922-1938 yılları arasında nfus mbadelesiyle Yunanistan'dan 384.000 kiŐi
- 1923-1945 yılları arasında Balkan lkelerinden 800.000 kiŐi
- 1933-1945 yılları arasında Almanya'dan 800 kiŐi
- 1988 yılında HalepŐe katliamından sonra Irak'tan 51.542 kiŐi
- 1989 yılında BulĖaristan'dan 345.000 kiŐi
- 1991 yılında Birinci Krfez SavaŐı'ndan sonra Irak'tan 467.489 kiŐi
- 1992-1998 yılları arasında Bosna'dan 20.000 kiŐi
- 1999 yılında Kosova'dan 17.746 kiŐi
- 2001 yılında Makedonya'dan 10.500 kiŐi.

Tm bunların yanı sıra 2011 yılında Suriye'deki iŐ savaŐ sebebiyle yine lkemizde ciddi derecede kitlesel gç hareketi yaŐanmıŐtır. 1922-2001 yılları arasında 2 milyon civarında gçmen sayısına ulaŐılmıŐ ve Suriye'den Trkiye'ye ynelen gç hareketi drt yıl gibi kısa srede olmuŐtur. Tm bu veriler ıŐıĖında Trkiye'nin uluslararası gç alan lke kimliĖinin tarihsel bir sreŐ iŐerisinde uzun bir zamanda gerŐekleŐmiŐ ve kimliĖin oluŐumunda, Osmanlı sonrasında  evre lkelerde yaŐayan Trk ve Mslman nfusun desteklenmesi nemli bir rol oynamıŐtır (İŐduyĖu, vd. 2014: 321). 1934 tarihli İŐkn Kanunu, bu politikanın yasal zeminini oluŐturmuŐtur. Kanun gereĖi Trk soylu ve Trk kltrne sahip gruplar diĖer etnik ve kltrel gruplara tercih edilecek, Trk soylu muhacirlerin vatandaşlıĖa geŐiŐleri nispeten kolaylaŐtırılırken, diĖer etnik grupların srekli ikameti sınırlandırılmıŐ olacaktır (Toksz, vd. 2012: 17). "Daha da nemlisi, yasal mevzuatta 'gçmen' olarak deĖerlendirilen tek grup Trk kltrne sahip olan Trk soylular olurken, Trkiye'ye gç eden diĖer tm etnik gruplar 'yabancı' kategorisinde bırakılmıŐtır" (Erder, 2007: 7-8 vd. akt. Toksz vd. 2012: 17).

Cumhuriyetin ilk yıllarında ulus- devlet kurma çabalarının yanında milli kimlik ve aidiyet oluşturma düşüncesi göç politikalarının oluşumunu etkilemiş ve takip eden yıllarda Türkiye NATO (Kuzey Atlantik Anlaşması Örgütü) 1951 Cenevre Sözleşmesi'ni gönüllü olmayarak da olsa imzalamıştır. Soğuk Savaş ile beraber göç politikalarını güvenlik temeline oturtmuş olan Türkiye nitekim sosyal, ekonomik ve siyasi birçok boyutta kapsayıcı bir adım atmıştır (Canpolat ve Arıner, 2012: 15). Ülkemizdeki göç politikalarını etkileyen önemli unsurlardan bir diğeri de Avrupa Birliği (AB)'ye üyelik süreci olmuştur. AB'nin göç politikalarında ülkemize yönelik düzensiz göçün engellemesi hatta geri gönderilmesi üzerine kurulmuştur (Canpolat ve Arıner, 2012: 17).

16 Aralık 2013 tarihinde "Türkiye Cumhuriyeti ile Avrupa Birliği Arasında İzinsiz İkamet Eden Kişilerin Geri Kabulüne İlişkin Anlaşma" Ankara'da imzalanmış ve TBMM tarafından 25.06.2014 tarihli ve 6547 sayılı Kanun'la (Resmî Gazete, 28.06.2014/sayı: 29044) onaylanması uygun bulunmuştur. Bu anlaşma 1 Ekim 2014 tarihi itibarıyla yürürlüğe girmiş ülkemizdeki bugünü göç politikasının temel düzenlemeleri üzerine üç yıllık bir geçiş süresi sonunda 1 Ekim 2017 tarihinde geri kabul edilmelerin başlaması ile de irdelenmiştir (Tekelioğlu M. Vd. : 13-14).

2. Pomak Göçleri

Balkanlara gelen Kuman Kıpçak Türkleri'nin torunları olduğu düşünülen Pomak halkı öz be öz Türk'tür ve başlık altında okuyacağınız göçler onların milliyetinden hiçbir şey kaybettirmemiş aksine Türklük şuurunun kökende bütünleşmesini sağlamıştır (Alp,2012: 15-21). Pomak kelimesinin tanımına bakacak olursak, A. Bone Pomak kelimesini ilk defa 1839 yılında kullanmış, Lofça, Selvi bölgesinde yaşayan Pomak gruplarını tanımlamıştır. Bu tanıma yapmadan evvel ise Osmanlı kaynaklarında Pomak kelimesine yer verilmemiştir (Zelengora, 2017: 16). Ayrıca kitlesel göç hareketleri başladıktan sonra Osmanlı İmparatorluğu'nun Avrupa'daki Pomak nüfusunun sayısı 140.000 kişidir bu nüfus sayımı 1876 yılı için geçerlidir (Karpat, 2010). Balkanlarda uzun yıllardır göç önemli bir kavram olarak yerini korumuştur. 93 Harbi yani 1877-78 Osmanlı-Rus Savaşı Müslüman Nüfusu açısından çok önemlidir. Müslümanlar bu bölgelerde savaş öncesi çoğunluğu oluştururken savaş sonrası azınlık durumuna düşmüştür. Nitekim Pomaklar 93 Harbi öncesinde iki coğrafyada; Rodoplar ve Lofça Bölgesi civarında daha yoğun şekilde varlıklarını sürdürmüştür (Gözler, 99). Osmanlı Döneminde Pomak Göçleri, 77-78 Osmanlı- Rus

Savaşı Sırasında ve Sonrasında Yapılan Pomak Göçleri, Balkan Savaşları Sonrası Pomak Göçleri ve Cumhuriyetten Sonraki Pomak Göçleri bu bölümde incelenecektir.

2.1. Osmanlı İmparatorluğu Döneminde Pomak Göçleri

Osmanlı tahrir defterlerinden yararlanılarak yapılan çalışmalarda Machiel Kiel'e göre 1445 yılında Gotse Delçev bölgesinde bir tek Müslümanın bile kaydının bulunmadığı görülmektedir. 1453-54 yıllarına gelindiğinde ise birkaç Müslümanın varlığından söz edilmektedir. 1529 yılında bölgedeki kırsal nüfusun %28'lik bir bölümünü Müslümanların oluşturduğu kaynaklarda gözlemlenmektedir (Kiel M., 2013: 188). Dolayısıyla Rodoplar'da kısa bir sürede Müslüman nüfusunun artış gösterdiğini söylemek mümkündür. Bu artışın nedenlerinden bir tanesi Trakya Ovası ve Doğu Makedonya'dan gelen göç iken bir diğeri dinini değiştiren Hristiyanlar sebebiyledir. Ana dili Bulgarca olan ve hızla 'İslamlaşma' sürecine giren bölge halkı yerel dillerini konuşmaya devam etmiştir (Kiel, 2017: 54-55). Kullanılan bu diller ise; Slavca, Arnavutça, Yunanca ya da Ulahçaydı. Bölgedeki Müslümanların varlığı ile alakalı ise çok az Osmanlı tahrir defteri kayıtlarına rastlanmıştır. Bununla beraber Pomak varlığından söz eden Avrupalı yazarlar da vardır. Poul Lucas 1706 yılında şimdiki adıyla Smolyan bölgesindeki Müslümanlar ile alakalı yaptığı gözlemlerde, dili Yunanca ve Bulgarca ile karıştırılıp bozulmuş Slavca konuşan bölge halkını kendi dillerini konuşmayan Türkler olarak tanımlamıştır (Georgieva, 2001). Osmanlı kaynaklarında ana dili Türkçe olmayan 'Pomak' tabirinin kullanılması ise Osmanlı- Rus Savaşı sonrasına dayanmaktadır.

Rodop bölgesinde yaşayan Pomaklar 1912 Balkan Savaşı'na dek Osmanlı İmparatorluğu'nun yönetimi altında kalmıştır. 1985-89 yılları arasını kapsayan dönemde Türkiye'de Türklerin isimlerinin değiştirilmesine yönelik algıların yanında Balkan Savaşlarının hemen ertesinde Pomakları zorla vaftiz etme girişimlerinde bulunan Bulgar hükümeti, dini ve manevi baskılar ile Pomak nüfusu üzerinde çeşitli operasyonlar uygulamıştır. Dili sebebiyle Pomakları kendine yakın gören Bulgar yönetimi onların zorla Müslümanlaştırıldığının düşüncesine kapılmış olsa da esaret rejiminin kalıntılarını taşıdıklarını apaçık bilmektedir (Deniz, 2019).

2.2. 1877-1878 Osmanlı- Rus Savaşı Sırasında ve Sonrasında Yapılan Pomak Göçleri

93 Harbi olarak adlandırılan (Rumi takvime göre 1293 yılına denk gelmesi sebebiyle bu isim verilmiştir) 1877-1878 Osmanlı Rus Savaşı bir yıl gibi kısa bir sürede gerçekleşmiş olsa da meydana getirdiği etki büyüktür. 93 Harbi öncesindeki dönemde Pomaklar Balkan coğrafyasında Rodoplar ve Lofça'da yaşarken bu savaş sonrası Osmanlı kontrolündeki topraklara doğru göç etmişlerdir (Gözler ,99). Rus kuvvetleri Tuna Nehri'ni geçmeden önce Müslümanlar yaşadıkları yerden başka bir yere göç etmiş akabinde savaş bölgelerini terk edip Rus kuvvetlerinin eline geçme ihtimali bulunan ahırları ve yiyecek bölgelerini yok etmişlerdir. Bakıldığında Osmanlı ordusu ile iş birliği içinde olan ve göç hareketini bu minvalde belirleyen insanlar 93 Harbi sonlandığında da ordunun yönlendirdiği beş ayrı bölgede toplanmışlardır. 1878 yılında imzalanan Ayastefanos Antlaşması ile son bulan savaşta içinde Pomakların da bulunduğu fakat Pomak sayısının bilinmediği göçmenler bölgelere ayrılmıştır. Şumnu-Varna bölgesinde 230.000 kişi, Burgaz 20.000, Rodop Dağlarında 100.000, Gümülcine'de 50.000, İstanbul'da ise 200.000 kişi olarak kayıtlara geçmiştir (Justin, 2012). Bununla beraber Türkiye'ye göç eden ilk Pomakların da bu savaşla göçtüğünü söylemek mümkündür.

Ele geçirilen Lofça'dan sonra Müslüman halk Plevne'ye doğru göç etmiş, zulme uğrayan halkın yanında kasabanın önde gelen isimleri ise maalesef Rus Kuvvetlerince öldürülmüştür. Savaşın ilerleyen sürecinde Plevne bölgesi de kuşatılmış ve burada Byala Slatina'ya bağlı Tlaçene köyü dışındaki Pomaklar Osmanlı hakimiyetinde bulunan Makedonya'ya sığınmıştır. Savaştan sonra köylerine geri dönmek isteyen Müslüman halk bölgelerde büyük bir yıkımla karşılaşmış, harap olan evlerinden tekrar göç etmek durumunda kalmıştır (Zelengora, 2017: 18). Dolayısıyla Rus ve Bulgar kuvvetleri 93 Harbi sırasında Müslüman varlığına son vermeyi amaçladığı görülmektedir.

Lofça, 93 Harbi'ndeki eylül ayı saldırılarında tekrar Rus ordusunun eline geçmiş ve halk Plevne, Orhaniye (Botevgrad)' taraflarına göç etmiştir (Kocacık:1980). Savaşın gidişatına göre göç edilecek yakın bölgeleri belirleyen halk, savaş sonrası yaşadıkları eski yerlere tekrar göç etme umudu taşısa da bu göç hareketleri maalesef onların düşüncesi doğrultusunda gerçekleşmemiştir. Arkada bırakılan hayatlar ve

darmaduman olan insanlar için geri dönüşü olmayan bir hayatın adımları atılmaya başlanmıştır.

Tüm bunların yanı sıra 93 Harbi esnasında yaşanan göçlerde Plevne, Orhaniye, Sofya, Lofça gibi bölgelerden gelen göçmenler için Tatarpazarcık ilk durak olmuştur. Filibe ve özellikle Edirne'ye göç edecek olan halk harp sırasında özellikle demiryolunu tercih etmiş ve adı geçen kasaba ilk durak yeri olmuştur (Şimşir:1968).

İngiltere Dışişleri Bakanı Derby'e gönderilen telgrafta İstanbul Büyükelçisi Layard 1877 Eylül ayında Plevne, Selvi, Lofça'da bulunan göçmenlerin durumundan şöyle bahsetmiştir: *"Birkaç gün önce Türk kuvvetlerine katılmak üzere Orhaniye'ye doğru hareket eden iki İngiliz hekim, Dr. Temple ve Dr. Moore'den öğrendiğime göre Tatarpazarcık'ın Sofya yolu üzerinde, sayıları binleri bulan bitap hale düşmüş, acil yardıma muhtaç mülteci kadın ve çocuklar bulunmaktaydı. Bu insanlar Rus kuvvetleri tarafından evlerinden, köylerinden sürülmüş ya da Rusların daha fazla ilerlemesi korkusuyla yaşadıkları yerleri terk etmek zorunda kalmış insanlardır. ...Bu göçmenler başlıca Plevne, Selvi, Lofça ve bu kasabaların çevresinden gelmektedirler."* (Şimşir B., 1968). 93 Harbi boyunca salgın hastalıktan, savaştan ve açlıktan ölen yarım milyon Müslüman- Türk'ün de olduğunun bilgisine yapılan çalışmalar kapsamında ulaşılmıştır.

1878 yılında Flibe'deki göçmenlerin Edirne'ye, Edirne'dekilerin de Tekirdağ'a göçtüğü ile alakalı bir haber yayılmış, Osmanlı Padişah'ının düştüğü ile alakalı asılsız haberler de halkı telaşa sürüklemiştir. Rus kuvvetlerinin Osmanlı topraklarında ilerlemesi ile aralarında Pomakların da bulunduğu mülteciler sığınabilecekleri Tatarpazarcık, Edirne gibi yerlerin de ellerinden kayıp gittiğinin düşüncesi ile endişe içinde göç hareketlerini sürdürmüştür. Tüm bunların yanında yapılan çalışmalarda özellikle Müslüman ve Türk bahsi belgelerde daha sık geçmiş Pomak kelimesine daha az rastlanmıştır (Şimşir,1989). Nitekim Rodoplar'da da yardım bekleyen göçmenlerin çoğunluğunu Pomaklar oluşturmaktadır, Türk ve Pomak adları taşıyan köylülere rağmen resmî belgelerde Pomak kelimesine nadir rastlanması bu bilgiler ışığında tuhaftır.

Bulgaristan Prensiği 1878 yılına gelindiğinde Rus ve Bulgar kuvvetlerinin Edirne'ye girmesi üzerine kurulmuş ve ateşkes anlaşmasını takip eden, Rusya'nın sıcak denizlere ulaşma amacını Türk ve Pomak

Müslümanların bölgedeki varlığı engel oluşturmuştur (Turan,2015: 511-535)

Edirne, 93 Harbi esnasında Rus kuvvetlerinin eline geçince bu bölgedeki göçmen akımı daha çok Çanakkale'ye kaymış, özellikle Dedeğaç ve Gümölcine'deki göçmenler Çanakkale'ye gönderilmiştir. Harp sonrası Pomakların büyük bir bölümünün Doğu Trakya bölgesine yerleştiğini söylemek mümkündür fakat Anadolu'ya yapılan Pomak göçlerinde Plevne Savaşı sonrası Lofça'daki Pomakların neredeyse tümünün yaşadıkları topraklardan günümüz Türkiye'sine ve Makedonya'ya yerleştiğini söylemek mümkündür. *"...bölgenin en büyük Pomak köyü statüsüne sahip Turski İzvor'da yaşayanları memleketlerinden kovmak için idarenin yardımına da başvurarak köy halkı üzerinde terör estirmiştir. Yurtlarını terk etmiş Lofça Pomaklarının çoğunluğu gibi, Dragolin Dol ve Turski İzvor'dan gelen muhacirler de Doğu Trakya'ya yerleşerek yeni köyler kurmuşlardır. Byala Slatina yöresinden gelen Pomak muhacirlerin sadece bir bölümü Anadolu topraklarına geçmiş ve Biga, Gönen ile Eskişehir bölgelerine yerleşmişlerdir."* (Zelengore, 2017: 212-218). Nitekim Pomakların bu bölgedeki varlığını yine bu dönemdeki göçlerin oluşturduğunu söylemek yanlış olmaz.

Tüm bu bilgiler ışığında 93 Harbi esnasında yaşanan göçlerde Pomak ve Müslüman halkının direnişi kendini göstermiş olup Lofça ve Rodop Pomakları Bulgar ve Rus'lara karşı dimdik duruş sergileyerek direnmişlerdir. Yalnızca yedi ay, bir yıl gibi bir savaşın eşliğinde bile yarım milyon can kaybına rağmen Osmanlı topraklarına göç etmiş olan Müslüman Türk Halkı'nın günümüzde bahsi geçen 'Pomak İnadı' tabirini o dönemlerden itibaren yaşattığını söylemek de mümkündür. İlk göç hareketlerini gözlemlediğimiz Osmanlı Rus Savaşı 93 Harbi Pomaklar'ın ilk olarak hangi bölgelerde görülüp hangi bölgelere yerleştiğine dair bilgiler de vermektedir.

93 Harbi esnasında gerçekleşen göçlerin birçoğu ilk defa gerçekleşmiş ve savaş sonrası 1879 yılında olduğu gibi Anadolu'ya doğru göçlerden değil, bir yerden başka bir yere doğru olmuştur. Bu savaş sonrası Pomaklar savaş esnasında yerleştikleri yerlerden kalıcı olacakları yerlere göç etmişlerdir.

Yunanistan hükümeti Makedonya taraflarına doğru genişlemeyi amaçlamış ve bu talebi Avrupa ülkelerinde destek görmüştür. Osmanlı

hükümeti ise tam da bu sebepten dolayı kendi yönetiminde olsa dahi Makedonya'ya göçmen iskanı yapamamıştır. 1879 yılına ait bir belgeye göre ise Osmanlı Hükümeti'nin Bulgar Prensi'ne gönderdiği telgrafta Pomakların Bulgaristan'ın farklı bölgelerine daha önce yaşadıkları yerlere geri gönderilmesi istenmiştir. Bu istemlere rağmen söz konusu tarihlere maalesef geri dönüşler yapılamamış, Bulgaristan Prensi'ne girilmesine izin verilmeyen Müslümanlar zor şartlar altında Şipka Geçidi'ni geçmeye zorlanmış büyük bir kısmı da burada hayatını kaybetmiştir. Yine aynı tarihlere Lofçalı Müslümanların da Kızanlık bölgesine itildiği belgelerle açıklanmaktadır. Pomakların eski yerleşim yerlerine dönmesi için çeşitli girişimler yapılmış, Pomaklar Osmanlı yönetiminden çıkıp Bulgar yönetimine geçen bölgelerde göç hareketlerine katılmış ve neticede Eskişehir, Biga gibi bölgelere, Osmanlı'nın Balkanlardan elde ettiği topraklara doğru göç yaşanmıştır (Şimşir B., 1968). Dolayısıyla Pomaklar 93 Harbi sırasında ve sonrasında Makedonya'ya, Rodoplar'a doğru göç yolu izlerken bir kısmı Anadolu topraklarına doğru ilerlemiş, bir kısmı da Gümölcine taraflarına yerleşmiştir. Kalıcı yerleşim yerlerine yerleşmek için ise ikinci göç dalgasına katılarak büyük çoğunluğu Anadolu'ya yerleşmiştir.

2.3. Balkan Savaşları Sonrasında Pomak Göçleri

Balkan Savaşları döneminde Bulgaristan hükümetinin sivil halka uyguladığı şiddet olayları, asimilasyon politikaları sebebiyle Balkanlarda yaşayan Pomaklar, Osmanlı hükümetindeki toprakların Bulgaristan ve Yunanistan hükümetinin altına girmesi sebebiyle göç etmiştir. Bulgarların topraklarına toprak katması sebebiyle Rodoplar'da, Lofça'da Müslüman, Pomak halka karşı Bulgar milliyetçiliği yapan Bulgarlar daha da artmış hatta Pomakça konuşan Müslüman topluluklarını Bulgar yazarların söylemlerine göre Bulgarlar kendi toplumlarının bir parçası olarak görmüşlerdir.

1912 Balkan Savaşı'nın akabinde Bulgaristan yönetimi topraklarında yaşayan Müslüman'ların isimlerini Hristiyan ve Slav isimleriyle değiştirme girişiminde bulunmuş, Rodoplar'da yaşayan Müslümanların aslında Ortodoks inancında olup zorla Müslümanlığa geçen Bulgarlar olduğunu savunmuşlardır. Bulgar yazarların çok büyük bir bölümü Pomakların Bulgar olduğunu iddia etmiş buna dayanak olarak Pomakların da aynı Hristiyanlar gibi Hıdırellez kutlamaları yaptığını savunmuş, Müslümanlığı seçmeden önce Hristiyan- Ortodoks olmalarından kaynaklı

bu kutlamaları gerçekleştirdiklerinin düşüncesini kapılmışlardır (Zhelyazkova, 2014: 565-614 akt. Deniz E., 2019: 82-84). Diğer taraftan bildirisinin üçüncü bölümünde aslında Pomakların kültüründe bu kutlamaların olağan olduğu ve Türk örf ve adetlerini devam ettirdikleri üzerinde durulmuş, Bulgar yazarların bu düşüncelerinin de asılsız olduğu vurgulanmıştır.

1914 yılında Balkan Savaşları sonrası Türkiye'ye doğru gerçekleşen Pomak göçlerinde bazı bölgelere yine daha yoğun bir göç akımı olmuştur, Balıkesir Gönen ilçesindeki Kocapınar köyü, Çanakkale Lapseki ilçesindeki Çataltepe köyündeki Pomaklar, Çanakkale'nin Çan ilçesindeki Karadağ köyündeki Pomaklar ve yine Kırklareli'nin Vize ilçesindeki Sergen, Sütlice, Mandıra köylerindeki Pomaklar Balkan Savaşları sırasında göç eden Pomak Grupları arasında yer almıştır (Zelengora: 2017). Burada belirtilen köylerin yanında Edirne ve İstanbul'a da yoğun bir Pomak göçü dalgası olmuştur. Bilindiği gibi Osmanlı yönetimi İttihat ve Terakki Yönetiminin eline Bab-ı Ali Baskını ile geçmiş, Balkan Savaşları sonrası göçmenlerin büyük bir kısmı Edirne ve Aydın illerine iskan etmiştir.

Müslüman olduğu halde Türk olmayan toplulukların Türkleştirilmesi için adım atan İttihat ve Terakki yönetimi mevcut topraklara karışık iskan etme yöntemi ile halkı yerleştirmiş, özellikle Pomakları da kapsayan göç dalgasında Makedonya coğrafyasına doğru göçü teşvik etmiştir. Edirne'nin tekrar ele geçirilmesinden sonra yani 1913'lü yıllarda Bulgar nüfus yapısı büyük oranda değişmiş özellikle Ege ve Trakya bölgesindeki Bulgarlar İttihat ve Terakki yönetim politikaları sebebiyle buralardan uzaklaştırılmıştır. Nitekim günümüz Edirne'sinden daha büyük bir bölgeyi kapsayan Edirne vilayeti Balkan Savaşları esnasında büyük önem arz etmiş, coğrafi noktada sınır bölgesi olması sebebiyle de kaybedilen topraklardan gelen göçmenlerin iskan meselesinde rol oynamıştır (Dündar F., 2014). Ahmet Halaçoğlu ise Pomakların da bölgelere iskan edildiğini ekleyerek şöyle açıklamış; *"...son bir asırdan beri, her 30-35 senede bir iki taraf ordularının istilasına uğrayan ve "Darü'l-harekât" olan Edirne vilayeti, sınır bölgesi olması bakımında ön sırayı almaktaydı. Bu sebepten Edirne vilayetinde Müslüman-Türk unsurun arttırılması maksadıyla Rumeli cihetlerinden gelen göçmenlerin Anadolu'ya geçmelerine engel olunarak, Istranca cihetlerinde yerleştirmeleri hususunda Hariciye Nezareti'nden Dahiliye Nezareti'ne bir tezkere gönderilmiştir."* Yine aynı eserinde Halaçoğlu, *"Bu havalide Müslüman-Türkler her ne kadar çoğunluğu*

oluşturmaktaysa da bunlar her muharebede göç ederek, gittikçe azalmaktadır. Buna karşılık ikinci derecede çoğunluğu teşkil eden Rumların nüfusu gittikçe artmaktadır. Bu duruma mahal bırakmamak için Makedonya ve Trakya'nın diğer kısımlarından hicret etmekte olan ahalinin, keşif suretiyle, buralarda iskan için her sancak dahilinde mülkiye ve askeriyeden bir komisyon teşkil edilerek, vilayet dahilinde nerelere ve ne kadar göçmen iskanının araştırılmasına çalışılması..." (Halaçoğlu, 2014). Nitekim Balkan Savaşları döneminde bugünkü Pomakları da kapsayan göç ve iskân politikaları Müslüman ve Türk varlığını artırma hedefinde olduğu açıklanabilir.

2.4. Türkiye Cumhuriyeti Dönemi'nde Pomak Göçleri

Bu dönemde Lozan Barış konferansı önemli bir yere sahiptir ve Yunan- Türk halkının sözleşme protokolü olarak 30 Ocak 1923 tarihinde imzalanmıştır. Lozan mübadelesinden sonra Yunanistan'dan Türkiye'ye göç eden gruplarda Pomaklar vardır ve değişim din temelli gerçekleşmiştir (Kayam H., 1993). Bugünkü Türkiye'de Pomak nüfusunun çoğunu Yunanistan-Türkiye mübadelesi sonucunda yerleşmiş olan Pomaklar oluşturmaktadır. Edirne ili ise mübadele kapsamında Pomakların en çok yerleştiği il konumundadır, büyük bir kısmının da Selanik'ten geldiği bilinmektedir (Hatipler:2003). 1965 yılında yapılan nüfus sayımında anadil ile konuşulan son sayımda Edirne'de ana dili Pomakça olan 10.324 kişinin yaşadığı görülmüştür. Bunu takip eden il ve sayılarda ise; Çanakkale 3673, Kırklareli 3375, Balıkesir 1701, Tekirdağ 1632 ve İzmir 1289 kişidir (Andrews,1992: 35). Edirne'de yaşayan Pomaklara ayrıntılı şekilde üçüncü bölümde değinilecektir fakat barındırdığı Pomak sayısıyla Edirne'nin ülkemizde önemli şehirlerden olduğu söylenebilir.

Lozan Mübadelesi öncesinde Fransızlar tarafından Batı Trakya'da gerçekleştirilen nüfus sayımında ise İskeçe'de 9507 ve Gümülcine'de 2.232 Pomak kayıtlara geçmiştir (Zelengora, 2017). Dolayısıyla Batı Trakya'da sadece iki bölgede Pomak varlığından söz edilirken ağırlıklı olarak İskeçe'de Pomak bulunduğunu söylemek mümkündür.

1923 ve 1933 yılları arasında Türkiye'ye doğru olan göçlerde Bulgaristan Rodoplar'daki göçlerden de bahsetmek mümkündür. Bulgar Hükümeti Pomakların ağırlıklı olarak hayat sürüdüğü bölgelerde "Bulgar Muhammedan Okulları" olarak tanımlayarak Pomak halkın çocuklarına Bulgar okullarında eğitim görmeleri için baskı uygulamıştır. Hatta

Pomaklara Türk ve Müslüman olmadıkları fikrini yerleştirme çabaları burada da sürmüştür. Bununla kalmayıp Bulgar milli bilincini aşılacak için çeşitli dernek çalışmaları gerçekleştirmiştir (Kamil:2018). Nitekim göçün en temel nedenleri arasında sayılmaya yetecek baskılar 1923 yılında Bulgaristan'dan Türkiye'ye olan göç sebeplerindedir.

Türkiye'ye yapılan İskanlı göçler ise çalışma konusu kapsamında olmayıp farklı bir çalışmada değerlendirmeye geçecek bir konudur. Hatta İskân Kanunu sonrası yapılan göçler Pomak göçlerinde geniş kapsamlı kaynak oluşturmaktadır.

3. Pomak Kavramı

Önceki bölümlerde sunulduğu gibi Pomaklardan ayrı bir ırk olarak Osmanlı Rus Savaşı sonrasında bahsedilmiştir. Pomakların kökeni ile ilgili birçok söylem vardır ve bunların resmî belgelerle dayanağı maalesef yoktur. Balkanlarda yoğun bir sayıya sahip olan Pomakları kendi tarafına çekme istemek de gayet olağandır. Öncelikle Pomak kavramına yönelik “Büyük İskender’in torunu olup Türkler tarafından zorla Müslüman yapılmışlar” söylemi bulunan çalışmada “Büyük İskender’in değil Asya seferinde yanından eksik etmediği Helen kabilesi Agriyanları'nın torunlarıdır” ifadesi de yer almaktadır (Çavuşoğlu H., 1993: 106). Elbette bunların bir varsayım olduğunu söylemek yanlış olmaz çünkü iddia edilen görüşlerce Helen soylu Agriyanlar'dan Osmanlı belgelerinde de hiç bahsedilmediği görülmektedir.

Bir diğer görüş ise Trakların Helen olduğunu iddia eden Yunanlıların ‘Pomakların da Trakya'nın ilk sakinleri Trakların torunları’ olarak görüldüğü üzerinedir. Araştırmalarda Trak kültürü ve Pomak kültürü benzerlikler taşısa bile Yunanca ve Trakçanın yanında dil ve ırkların tamamen bağımsız olduğunu söylemek mümkündür. Çünkü Pomaklar karakter özellikleri, konuştukları dil ile ve Türklük şuuruyla Yunanlılarla hiçbir bağ taşımamaktadır (Alp İ., 2012: 15-21) diğer bir görüş ise Bulgarlarla akraba olan “Ekslavon kavminin Pomakların atası olduğu” söylemidir (Özcan S., 2013: 37). Bu kavimle de Pomakların benzerlik kurması mümkün değildir nitekim 5. Yüzyılda yaşayan ve Balkanlara yerleşen Ekslavonlara Bizans savaşı dışında rastlanmaz ve Rodoplar'da bir dönem yaşamış olmaları ile Pomakları örtüşürmek doğru olmaz.

Bulgar hükümetlerinin tek bir millet oluşturma çabası ile ‘Pomakların Bulgar kökenli Müslümanlar’ olduğu tanımı da doğru değildir.

Bulgarlar politikaları ile asimile etmeye çalıştıkları milletleri kendilerine benzetmek için yoğun çaba sarfetmiş, Pomakların farklı olan dilleri lehçelerini bahane ederek halkı gruplara ayırmıştır. Nitekim Osmanlı döneminde Türkler'e hiçbir şekilde baskı uygulanmamış olup İslamlaştırma politikası üzerinde durulmamıştır (Alp İ., s. 15-21). Bu tanıma yabancı kaynaklarda bile rastlanmakta olup kültür açısından Osmanlı'nın şiddet ve baskı uygulamadığı Türkleştirme ve Müslümanlaştırma çabası taşımadığını söylemek mümkündür. Dolayısıyla bu görüş de çürütülmektedir.

Son ve kabul gören görüş ise Türk resmi tarihçilerinin 11-12. Yüzyılda Ukrayna ve Romanya'dan Balkanlara gelen 'Kuman Kıpçak Türk'lerinin Torunları' olduğu görüşüdür. En genel anlamda kabul edilen görüşe göre Pomaklar öz be öz Türk'tür. Yaşadıkları yerlerde Kumantsi, Kumanıçevo, Kumanitsa gibi adların bulunması Türklük şuuru, gelenek ve göreneklerin ortak kökende birleşmesi bu görüşün doğruluğunu desteklemek için yeterlidir (Alp, 2012: 15-21). Yine de Pomakların kökeni ile ilgili net bir uzlaşmadan bahsedilemez.

Yine Pomak kelimesi ise Slavca "Pomaçi" yardım etme fiilinden gelir ve "Pomagaçi" yardım edenler olarak türetilir. Bu ismi almalarının sebebi ise Türk ordusuna yardımcı olmalarından kaynaklanmaktadır (Eren C., 1988: 572 akt. Pelin M., 2020). Konu ile ilgili olarak gerçekleştirilen çalışmalar çerçevesinde söyleyebiliriz ki bu tabir 93 Harbi ile birlikte kullanılmıştır öncesinde Osmanlı kaynaklarında rastlanmamıştır. Belirtmem gerekir ki büyük dedem ve babaannemin ailesi de Plevne göçmenidir. Hayatları boyunca Müslüman-Türk kimliğinden vazgeçmemiş olan bu insanlar, atalarının tarih boyunca gördükleri onlarca baskıya ve esarete rağmen Müslüman ve Türk kimliklerinden asla vazgeçmemişlerdir. Türkiye genelinde yerleştikleri hemen her yerde kimlik ve inançlarından asla vazgeçmemiş olan bu halk için çeşitli mecralarda köken ve kimlik sorgulamalarının halen yapıyor olması bizleri kesinlikle üzen bir durumdur.

3.1. Pomakların Dili

Pomakların tarihi yüzyıllardır tartışılan bir meseledir. Balkanlarda bu tarihi çeşitlilikle milliyetler ve ırklar o kadar çok kaynaşmıştır ki dil, kültür, ırk olarak onları ayırmak güçtür (Günşen, 35-54). Tarihi açıdan bakacak olursak Pomaklara dair konuşulan dil hakkında pek çok unsur vardır. Pomakça olarak adlandırılan bu dile Mübadele yoluyla ilk göç edenler daha

çok hâkim olmuş sonraki kuşaklar ise konuşmaktan ziyade kulak aşinalığı taşımıştır.

Arı'nın tespiti, mübadele sürecinde yaşayan Pomakların iki dili aktif olarak kullanabildikleri yönündedir: *“Mübadele yoluyla gelen az sayıdaki Müslüman Pomak'ın, dışarıya karşı Türkçe konuşurken, kapalı ortamlarda ve kendi aralarında Bulgarca konuştukları görülmüştü”* (Arı, K., 1995). Dönemsel çerçevede ise Pomakça konuşan ilk kuşaklar daha çok evlerde kendi aralarında bu dili konuşmuş hem yazı hem de konuşma dili olan Türkçe ise okullarda öğrendikleri bir dil olarak onları karşılamıştır. Pomakların konuştuğu dil güney Slavcaya çok yakındır. Pomakça'nın içinde Türkçe kelimeler olması sebebiyle de Bulgarlar Pomakların dilini çok rahat bir şekilde anlayamamışlardır. Lofça yöresi Pomakçası, Rodop bölgesi Pomakçası, Batı Trakya bölgesi Pomakçası, Drama, Karacaova ve Tikveş bölgeleri Pomakçası son olarak da Gora(Arnautluk) Pomakçası olmak üzere beş şivesi de bulunur (Özcan S., 2013 s: 25-32). İlk Pomakça alfabe kitabını ise Pomak Enstitüsü yazı dili haline getirmiştir. Pomashku Alfabe adı verilen kitapta latin harfleri temele alınmıştır. En fazla Pomak yaşayan ülke Türkiye olmasına rağmen bu dil unutulmaya yüz tutmuş bunu canlandırmak için ise gerekli çalışmalar bu kitap adımıyla atılmıştır (Trakya'nın Son Pomak Gaydacıları, 2016).

3.2. Pomak Halk Kültürü ve Adetleri

Pomakların kimlik oluştururken çok farklı kültürlere sahip olduğunu söylemek mümkündür. Kendi kültürünü sürdürmeyi amaçlayan Pomaklar farkında olmadan buldukları yerlerin kültüründen de etkilenmişlerdir. Pomak kültüründe öne çıkan ilk kavram belki de “sedenka”dır. Slavca kökenli bu kelime kişilerin birbirine misafir olması, köy kadınlarının birbirlerinin evinde toplanması manasına gelir. Halen Pomak köylerinde devam ettiğini söyleyebiliriz. Eskiden daha çok harman zamanı bol ikramlı olarak düzenlenen, geceleri ayçiçek ayıklamak, birbirine yardımda bulunmak için toplanılan sedenkanın günümüzde misafirliğe gitmek olarak devam etmektedir. Farklı çeşitlerde tanımları da bulunana hatta nişan bohçası ziyaretleri ile de bağdaştırılan sedenka ve diğer kültürel Pomak adetleri, benim de şahit olduğum ve ayrıca büyük babannemlerin yaşadıkları kültür çerçevesinde şahit olarak aktardıkları şekilde tanımlanmaya çalışılmıştır. Pomakların hassasiyet duyduğu konulardan bir tanesinin de evlilik olduğunu söyleyebiliriz. Pomak kültüründe akraba evliliği hoş karşılanmayan bir olgudur ve yedi kuşak öteden akraba dahi

olsa evliliğe sıcak bakılmamaktadır. Daha eski dönemlerde Pomaklarda dışarıya kız verme adeti de bulunmamaktadır fakat bu durum zamanla değişmiştir.

Yine Pomaklarda yeni doğan bebeğin tuzlu su ile yıkanması da vardır. Bu şekilde bebeğin doğumu kutlanırken maddi durumu müsait olan kişiler kurban keserler. Bebeği kırklama, lohusa kadının ve bebeğin kırk gün yalnız kalmaması gibi adetler halen Pomak köylerinde ve Pomaklarca sürdürülmektedir. Yakın zamanda ve yakın bölgelerde doğan bebeklerin kırklarının karışmaması da adetlerdendir eğer bu durum yaşanırsa bebeklerden birinin hastalanıp öleceğine inanılmaktadır. Bu sebeple lohusa kadına ve bebeğin manevi inanışlarla özel olarak korunması gerekmektedir. Hamile kadının aşerdiğini yemesi gerektiği ise Pomakların yine hassasiyet duyduğu konulardandır. Canını çektiği şeyi yiyecek imkanı olmayan hamile kadın üç defa besmele çekerek avcunu yalamaktadır. Hamile olan kişiyi kim korutursa bebeğin ona benzeyeceğine inanılırken bir de hamile olan kadına yapılan sürpriz bir inanışa göre bebeğin cinsiyeti belirlenmektedir. Kadının oturacağı olası yerlere bıçak ve makas saklanır kadın makasın olduğu yere oturursa kız, bıçağın olduğu yere oturursa erkek bebeği olacağına inanılmaktadır. Ayrıca bebeğin ilk dişini çıkarması ilk adımını atması (adım çöreği) gibi ilklerde çeşitli kutlamalar yapılarak kişiler bir araya gelmekte ve hediyeleşmektedir.

Hıdırellez, pomakların tabiri ile üç ellide ise yazın gelişi kutlanır. Babaannemler buna yaz başı bayramı bile derler. Bu zamanlarda erken kalkmak eve bereket getirir, Hıdırellez günü sabah güneşi üzerine doğarsa bu yıl kısmetler kapanır inancı vardır. Uğursuzluk ve belanın geleceğine inanıldığı için Hıdırellez’de ev işi tarla işi yapılmaz, bu bir bayramdır ve sadece eğlenilir, piknik yapılır, salıncaklar kurarak mahalle halkı genç yaşlı herkes sallanır. Eski kötülüklerin uğursuzlukların devam etmemesi, hastalıklardan kurtulmak için ateş yakılarak üzerinden atlanır. Bu adetlerin birçoğuna yetişmiş biri olarak son zamanlarda birçoğunun kutlanmayarak pas geçildiğini, şehirlere giden Pomak halkının köylerindeki birtakım adetleri özlese dahi devam ettiremediklerini söylememiz mümkündür.

Küçükken Pomak çocukların birçoğunun işittiği hususlardan bir tanesi de “Eşiğe oturma!” ya da “Eşikten emekleyerek çıkma!” şeklindeki uyarılardır. Evlerin eşiklerinin kutsal olduğuna ve eşikte evi koruyan bir şeylerin varlığına inanılır, onları rahatsız etmemek için evin eşiğine basılmaz, konuşulmaz ve eşikten emekleyerek çıkılmaz, inancı oturmuştur.

Pomakların aynı zamanda dini olarak batıl inanç sayılabilecek çok fazla inanışları vardır; baykuş hangi evin çatısında öterse o evden cenaze çıkar inanışının, tavşan görülmesinin uğursuzluk getireceği inancının vb. birçok hayvan ile kötülük ve nazarı bağdaştırmışlardır. Pomakların yemekleri ise çeşitli köylerde farklı şekillerde yapılır ve farklı lehçelerle bilinirken bizim çocukluğumuzda; Borani, Labada, Manca, Papuda, Prevera, Toçentu Pita en çok yediklerimizden ve en bilinenlerdendir. Pomaklar renkli giyinmeyi, canlı kıyafetlerle düğün gibi törenlere gitmeyi daha çok sever hatta kırmızı Pomakların tercih ettiği en nadide renklerdendir.

3.3. Edirne Pomakları ve Köyleri

Edirne ili sınırları içinde Pomakların yaygın olarak yaşadığı toplamda 48 köy bulunmakta olduğuna bir yüksek lisans tez çalışması neticesinde ulaşılmıştır. Fakat bu çalışma kapsamında değinilmeyen köylerde de Pomaklar olduğu düşünülmekte olup bu husustaki saha çalışmalarının artırılması zaruri görülmektedir.

Edirne'nin Enez ilçesinde iki köyde Pomakların yaşadığı bilinmekte olup bu köyler Kocaali ve Sultaniçe'dir. Sultaniçe köyünün tamamı Pomak'tır ve bu iki köyde de 93 Harbi ile yerleşen Müslümanlar yaşamaktadır. Havsa ilçesinde; Abalar, Azatlı, Naipyusuf ve Şerbettar köylerinde Pomaklar yaşamaktadır. Abalar köyüne 1924 yılında, Azatlı köyüne 1923 yılında, Naipyusuf köyüne 1889 yılında, Şerbettar köyüne ise 1914 yılında Pomaklar göç etmiştir. Burada da Naipyusuf ve Azatlı köyleri tamamen Pomaklardan oluşmaktadır. Lalapaşa ilçesinde ise Balkan Harbi'nde göç eden Pomaklar Büyünlü ve 1924 yılında göç eden Pomaklar ise Ortakçı köylerine yerleşmişlerdir. Meriç ilçesinde Hasırcıarnavut, Karahamza, Kavaklı, Küplü ve Subaşı köyleri Pomak köyleridir ve Karahamza'nın tamamı Pomak'tır. Edirne'nin merkez köylerinden Pomakların yaşadığı Musabeyli'de ise halk 1893 yılında ve 1928 yılında göç edenlerden oluşmaktadır. Süloğlu ilçesinde de sadece Büyükgerdelli köyünün Pomak köyü olduğu bilinir. Uzunköprü ilçesi de yine Pomak halkı bakımından yoğun bir nüfusa sahiptir. Burada Başağıl, Çalıköy, Dereköy, Elmalı, Hasanpınar, Kadıköy, Karapınar, Kircasalih, Kiremitçisalih, Kurtbey, Küçükdanışment, Sazlımalkoç, Sipahi, Sultanşah ve Yağmurca köyleri Pomakların yoğun olarak yaşadıkları köylerdir (Pelin, M, 2020).

3.3.1. İpsala

Doęup büyüdüęüm ilçe olan İpsala ve köyleri de Pomak toplumunun yoęun olarak yaŐadığı bir ilçedir. Öncelikle yaŐadığım ve doğduęum belde Yenikarpuzlu'dan eski adıyla Müsellimcedit'ten bahsetmek yerinde olacaktır. Burada 1877 yılında Bulgaristan'dan gelen Pomaklar kasabamızın tamamını oluŐturmakta olup, ülkemizde sunulan e-devlet hizmeti üzerindeki alt üst soy sorgulamalarından bu kasabanın tamamının Plevne göçmeni olduęu söylenebilmektedir. Bulgaristan'da bulunan Lukovit'ten göç edildiğini, Selanik'ten geldiğini söyleyen babaannelerimiz ve dedelerimiz de vardır fakat net olan bilgi kasabanın tamamının Pomak olduęudur. İpsala'da Aliçopehlivan (Koyunyeri) köyü, Esetçe beldesi, Hacıköy, Kocahıdır köyü ve Pazardere köyü de Pomak köyleridir. Pazardere ve Hacıköy hariç dięer tüm Pomak yerleŐimleri, 93 Harbinde göç etmiŐ olan Pomaklardan oluŐmaktadır.

3.3.2. KeŐan

YaŐadığım ve doğduęum ilçeye komŐu olan, çocukluęumun ve eğitim hayatımın yine büyük bir bölümünü geçirdiğim KeŐan ilçesi de Pomak halkı yönüyle oldukça zengindir. Akhoca, AltıntaŐ, Barağı, Çamlıca, ÇobançeŐmesi, Karacaali, Karatepe (YeŐilköy), Küçükdoğanca, Lalacık, Orhaniye, Pınar ve Suluca köyleri, Pomakların yaŐadığı köylerdir. Orhaniye köyü hariç dięer tüm Pomak köyleri, 1924 göçü ile buralara yerleŐen Pomaklardan oluŐmaktadır.

SONUÇ

İnsanlık tarihi kadar eski olan göç olgusuyla daima iç içe bir coęrafyada bulunan Osmanlı İmparatorluęu da ülkemiz Türkiye Cumhuriyeti de göç hadiselerinin sonuçlarından etkilenmek durumunda kalan muhacirlere tarih boyunca daima kucak açmıŐ, çeŐitli nedenlerle göç eden ve göç etmek zorunda kalan toplumlara daima ev sahipliğinde bulunmuŐtur. Bünyesinde barındırdığı göçmenlere hiçbir millette bulunmayan zengin bir anlayıŐı sergileyen coęrafyamız, göçten etkilenen kimselerin deęerlerine, göçmenlerin sahip oldukları inanç ve dile herhangi bir müdahalede bulunmamıŐtır. Nitekim çalışmanın konusu olan Pomak göçleri sonrasında yaŐananlar da bunu destekler niteliktedir. Çalışmamız boyunca Osmanlı İmparatorluęu döneminde gerçekteŐen Pomak göçlerine Osmanlı tahrir defterlerinden yararlanılarak deęinilmiŐ, Pomak nüfusu üzerinde uygulanan çeŐitli operasyonlardan bahsedilerek Bulgar yönetiminin baskıları üzerinde durulmuŐtur.

1877-78 Osmanlı Rus Savaşı Sırasında ve Sonrasında gerçekleşen Pomak göçleri ise 93 Harbi olarak adlandırılmaktadır. Günümüzde özellikle Edirne bölgesinde yaşayan Pomakların çoğunun bu harp sonrası göç ettiğinin bilgisine ulaşılmaktadır. Özellikle Rodoplar, Lofça, Plevne gibi bölgelerden zorla göç ettirilen Pomak halkı eziyete uğramış, Hatipler'in de vurguladığı üzere Pomak halkı arasında göçlerden önceki süreç "Abe darmaduman olduk beya!" ifadeleriyle özetlenerek gönüllerde bir nasır gibi yer etmiştir. Pomakların geçmişte yaşadıkları tecrübeleri, günümüzde Pomakların yaşadıkları bölgelerde sıklıkla kullanılmakta olan "İnsan Zıyanlığı" ifadesi ile tanımlamak, yine yerinde bir tabir olacaktır. 93 harbini takip eden Balkan Savaşları esnasında yaşanan Pomak göçlerinde Müslüman-Türk varlığını artırmak için çeşitli iskan politikaları uygulanmıştır. Çalışmamız içerisinde Pomak göçlerine ve Lozan Mübadelesi esnasında yaşanan göçlere değinilmiş, nüfusa kayıtlı olan Pomakların ağırlıklı olduğu bölgelerden bahsedilmiştir.

Çalışmanın son bölümünde Pomak kavramı üzerinde durulmuş, Pomakların hangi milletten olduğu kanıtlanmaya çalışılmış ve Pomakların öz be öz Türk oldukları vurgulanmıştır. Pomak dili, kökeni, adetleri ile geçmiş dönemler yad edilirken Edirne'nin Pomak köylerine ve köylerdeki Pomak nüfusuna değinilmiş, özellikle İpsala ve Keşan örneği üzerinde durulmuştur. Çalışma kapsamında Pomakların Trakya Bölgesinde, özellikle de Edirne ilinde hâlâ yoğun bir olarak yaşadıklarından, Pomak dilinin genç kuşaklara aktarımı noktasında başarılı olunamasa da hâlâ konuşulmaya devam ettirildiğinden, Pomakların adetlerinin ise zaman zaman uygulanmakta olduğundan bahsedilmiştir.

Tarihin keşfedilmeye muhtaç sayfaları arasında yer almaya devam eden Pomaklar hakkında nice saha araştırmasının gerçekleştirileceğini umarak, mevcut tarihi birikimleri acılarla yazılmak zorunda kalan Pomak halkına ve yaşadıklarını sorulmadıkça anlatmayan tüm muhacirlere bir nebze de olsa vefa borcu ile...

KAYNAKÇA

- Arı, K. Büyük Mübadele: Türkiye'ye Zorunlu Göç (1923-1925), İstanbul, Tarih Vakfı Yayınları, 1995.
- Andrews, P. A. Türkiye'de Etnik Gruplar, Çev. Mustafa Küpüşoğlu, İstanbul, Ant Andrews, P. A., & Küpüşoğlu, M. (1992). *Türkiye'de Etnik Gruplar*. Ant.
- Canpolat, H., & Ariner, H. O. (2012). Küresel göç ve Avrupa Birliği ile Türkiye'nin göç politikalarının gelişimi. *Orsam Rapor*, 123.
- Deniz, E. (2019). Türkiye'ye Pomak göçleri. *Yayımlanmamış Yüksek Lisans Tezi*. İstanbul Üniversitesi SBE, İstanbul.
- Dündar, Fuat. "Balkan Savaşı Sonrasında Kurulmaya Çalışılan Muhacir Köyleri," *Toplumsal Tarih*, C.14, 2000.
- Dündar, Fuat. "Deporting Demos, Militarizing Nations: Forced Migration and Conflicts in the Ottoman Empire and Modern Turkey(1908-1947)," *Migration to/and from Turkey: Changing Patterns and Shifting Policies*, Ed. by., Ayşem Biriz Karaçay, Ayşen Üstübcü, The Isis Press, İstanbul, 2014.
- Eren, A. Cevat. "Pomaklar" maddesi, MEB İslam Ansiklopedisi, C.9, İstanbul, 1988.
- Georgieva,T. "Pomaks: Muslim Bulgarians," *Islam and Christian Relations*, Vol.12, 2001.
- Gözler, Kemal. "XV ve XVI'ncı Asırlarda Lofça Pomak Köylerinin İlk Müslüman Sakinleri," XIII. Türk Tarih Kongresi Tebliği, t.y. (Çevrimiçi) <http://www.kemalgozler.com/pomak-ttk-bildiri.htm>, <https://drive.google.com/open?id=0B7liBn5XLsAfb1N0QXJDWG8ydEk> Erişim Tar: 26.10.2022.
- Günşen, A. Bir Balkan Topluluğu Olarak Pomaklar ve Kimlik Algulamalarında Türklük Bulguları. *Balkan Araştırma Enstitüsü Dergisi*, 2.
- Halaçoğlu, Y. Balkan Harbi Sırasında Rumeli'den Türk Göçleri, Ankara, Türk Tarih Kurumu Yayınları, 2014.
- Hatipler, M. Selanik'ten Edirne'ye İnsan Ziyranlığı (gözyaşı, hicran ve büyük mübadele), İstanbul, Assos Yayınları, 2003.
- IOM (2009). Uluslararası Göç Hukuku Göç Terimleri Sözlüğü, Uluslararası Göç Örgütü, Cenevre, 2009.

- Kamil, İ. Bulgaristan Türkleri ve Göçler: Bulgaristan Komünist Partisi Gizli Belgeleri Cilt I (1944-1953), Ankara, Atatürk Araştırma Merkezi Yayınları, 2018.
- Kamil, İ. Soğuk Savaş Döneminde Bulgaristan'daki Roman Azınlığına Uygulanan Asimilasyon Politikaları (1945-1985). *Atatürk Üniversitesi Türkiyat Araştırmaları Enstitüsü Dergisi*, (67).
- Karpat, K, H.: Osmanlı Nüfusu (1830-1914), Çev. Bahar Tırnakçı, İstanbul, Timaş Yayınları, 2010.
- Kayam, H. C. "Lozan Barış Andlaşması'na Göre Türk-Yunan Nüfus Mübadelesi ve Konunun TBMM'de Görüşülmesi," Atatürk Araştırma Merkezi Dergisi, C.27, 1993.
- Kiel, M. "Nevrekop," İslam Ansiklopedisi, Türkiye Diyanet Vakfı İslam Araştırmaları Merkezi, C.33, 2017.
- Kiel, M. *Turco-Bulgarica: Studies On The History, Settlement, And Historical Demography Of Ottoman Bulgaria*, İstanbul, The ISIS Press, 2013.
- McCarthy, J. Ölüm ve Sürgün: Osmanlı Müslümanlarının Etnik Kıyımı (1821-1922), Türk Tarih Kurumu Yayınları, Ankara, 2012. Çev: Fatma Sarıkaya
- Pelin, M. (2020). *Edirne'de Pomak halk kültürü* (Master's thesis, Trakya Üniversitesi, Sosyal Bilimler Enstitüsü
- Şimşir, Bilâl N.: Rumeli'de Türk Göçleri: Belgeler I, Ankara, Türk Tarih Kurumu Yayınları, 1968.
- Şimşir, Bilâl N.: Rumeli'de Türk Göçleri: Belgeler II, Ankara, Türk Tarih Kurumu Yayınları, 1989.
- TDK (2022). Türk Dil Kurumu Büyük Türkçe Sözlük, www.tdk.gov.tr (E.T.: 06.10.2022).
- Tekelioğlu, M., Doğan, A., & Çelebi, F. (2015). Türkiye'de göç politikalarının gelişimi ve mevcut durum. *Disiplinler arası Göç ve Göç Politikaları Sempozyumu*. <https://www.izu.edu.tr/gocsempozyumu/> Erişim Tar: 25.10.2022.
- Toksöz, G., Erdoğan, S., & Kaşka, S. (2012). Türkiye'ye Düzensiz Emek Göçü ve Göçmenlerin İşgücü Piyasasındaki Durumları. *IOM Türkiye*.
- Trakya'nın Son Pomak Gaydacıları, 2006, <http://pomak.blogspot.com/> Erişim Tar: 27.10.2022

Turan, mer: "The Rhodope Resistance and Commission of 1878," War and Diplomacy: The Russo-Turkish War of 1877-1878 and the Treaty of Berlin, Ed. by., M. Hakan Yavuz, Peter Sluglett, University of Utah Press, 2015.

Zelengora, G. (2017). Orehovo'dan İlyasaĝaçiftliĝi'ne (Balkanlar'dan Anadolu'ya Pomak Gçlerine Klasik Bir rnek). *Edited by AŐkin Koyuncu. Uluslararası Balkan Tarihi ve Kltr Sempozyumu. Őanakkale: Őanakkale Onsekiz Mart niversitesi Yayınları.*

Zelengora, G. Trkiye'deki Pomaklar, Őev. Zeynep Zafer, Ankara, Trk Tarih Kurumu Yayınları, 2017.

Zhelyazkova, A. "Bulgaria," Oxford Handbook of European Islam, Ed. by., Jocelyne Cesari, Oxford, Oxford Press, 2014.

İKİNCİ MİLLİYETÇİ CEPHE HÜKÜMETİ VE 12 EYLÜL 1980 ARASI DÖNEMDE KEŞAN'DA SİYASET: MUSTAFA BULUT VE SÜLEYMAN SABRİ ÖZNAL'IN SİYASİ FAALİYETLERİ

Okan CEYLAN*

GİRİŞ

12 Mart 1971 Askeri Muhtırasından 12 Eylül 1980 Askeri Darbesine kadar geçen yaklaşık dokuz yıllık süre zarfında Türkiye'de siyaset koalisyonlar ve azınlık hükümetleri ile oldukça istikrarsız bir dönem yaşamıştır. Bu istikrarsızlıklar toplumsal yaşamda anarşinin, şiddetin ve sağ-sol şeklinde ideolojik çatışmaların görüldüğü sokak eylemlerine ve hatta katliamlara dönüşmüştür. Ayrıca, tüm bu siyasal ve toplumsal istikrarsızlığa ciddi bir ekonomik bunalım, enflasyon, hayat pahalılığı ve kıtlıklar da eşlik etmiştir. Şüphesiz tüm bu süreç Soğuk Savaş Dönemi koşullarında Türkiye'nin siyasi pozisyonundan ve ABD ile olan ilişkilerinden ayrı düşünülemez.

Ulusal düzeydeki siyasal gelişmelerin yanı sıra 1970'li yıllarda yerel siyaset ve milletvekilleri üzerinden yapılan çalışmalar, 1970'lerin genel özelliklerinin ötesinde dönemin daha iyi anlaşılmasını sağlamaktadır. Bu çalışma Edirne'nin Keşan İlçesinde doğmuş Cumhuriyet Halk Partisi (CHP) Edirne Milletvekili Süleyman Sabri Öznal ve Adalet Parti (AP) Edirne Milletvekili Mustafa Bulut'un Edirne ile ilgili konularda ortak hareket ettikleri ancak ülke gündemine dair konularda ise partilerinin ideolojik düşüncelerine bağlı kalarak ayrıştıkları iddiasını taşımaktadır. Öznal ve Bulut, 5 Haziran 1977 Genel Seçimlerinde parlamentoya giren dört Edirne milletvekilinden ikisidir. Bu açıdan bu çalışma hem yerel siyaseti hem de bir biyografik çalışma olarak milletvekillerinin Edirne ile olan münasebetlerini ve siyasi faaliyetlerini açıklama amacı taşımaktadır. Bu çalışmada 1970'lerde Türkiye'deki siyasi gelişmeler, Türkiye ve Edirne'deki seçimler, Öznal ve Bulut'un siyasi faaliyetleri ile Edirne ve

* Doç Dr., Ege Üniversitesi Atatürk İlkeleri ve İnkılap Tarihi Bölümü, İzmir/Türkiye
ORCID: 0000-0001-6867-6726

Keşan'daki yerel siyaset dönemin sosyo-ekonomik dinamikleri içinde ele alınmıştır.

1. 1970'li YILLARDA TÜRKİYE'DE SEÇİMLER VE İKTİDARLAR

Soğuk Savaş Dönemi (1945-1991) içerisinde yer alan 1960-1980 arasındaki süreç Sovyet-Amerikan ilişkilerindeki iyileşmeye bağlı olarak detant (yumuşama) evresi olarak addedilmektedir. 1962 yılında yaşanan Küba Krizi ve 1963 yılında Kıbrıs Olaylarının ardından Amerikan Başkanı Johnson'un Başbakan İsmet İnönü'ye gönderdiği mektup Türkiye'de anti Amerikancılığı yükseltmiştir.¹ Hatta 27 Aralık 1966 tarihinde Türkiye Büyük Millet Meclisi'nde uyuşturucu ile mücadelede uluslararası işbirliğini öngören 1961 Tek Sözleşmesinin kabulünün² ardından haşhaş ekim alanlarının kısıtlanması için ABD'den ilk baskılar gelmeye başlamıştır.³ Neticede Türkiye, 1970'li yıllarda 1960'ların ortalarından itibaren yükselen sol ideoloji ve anti Amerikancı görüş neticesinde gerek üniversite kampüslerinde gerekse sokaklarda silahlı saldırıların olduğu sağ-sol çatışmalarına, öğrenci olaylarına ve işçi direnişlerine sahne olmuştur. Bunun üzerine 12 Mart 1971 tarihinde dönemin Genelkurmay Başkanı Orgeneral Memduh Tağmaç başta olmak üzere Kara Kuvvetleri Komutanı Orgeneral Faruk Gürler, Deniz Kuvvetleri Komutanı Celal Eyiceoğlu ve Hava Kuvvetleri Komutanı Muhsin Batur'un imzasıyla Cumhurbaşkanı Cevdet Sunay'a Demirel Hükümeti için bir muhtıra verilmiştir.⁴ Muhtıra, anarşiyi bitirmeyi ve Atatürkçü bir perspektiften reformları hayata geçirebilecek güvenilir bir hükümetin oluşturulması gerektiğinin altını çizmiştir.⁵

¹ Okan Ceylan, "Türkiye'de Haşhaş Ekim Yasağının Afyon İlindeki Yansımaları (1971-1974)", *VIII. Afyonkarahisar Araştırmaları Sempozyumu, Afyonkarahisar Bildiri Kitabı*, Afyonkarahisar, 2019, s. 1089.

² "Uyuşturucu Maddelere Dair 1961 Tek Sözleşmesine Katılımımızın Uygun Bulunduğu, Hakkında Kanun", T.C Resmi Gazete, 5 Ocak 1967.

³ Ayhan Songar, *Haşhaş Meselesi ve Türkiye*, Hareket Yayınları, İstanbul, 1974, s. 33-35; Filiz Çolak, "Anadolu'da Afyon Ziraatı ve Ticaretine Dair İzlenimler", *The Journal of Academic Social Science Studies*, Cilt 6, Sayı 1, s. 518; Okan Ceylan, "Devlet, Sağlık ve İktisat Üçgeninde İki Mahsül: Türkiye Büyük Millet Meclisinde Çeltik ve Haşhaş Tartışmaları", *TBMM'nin Açılışının 100. Yılı: Osmanlı'dan Cumhuriyet'e Türkiye'de Demokrasi Uluslararası Sempozyumu Bildiriler*, Ankara, 2021, s. 942.

⁴ Ahmet Demirel, "Çok Partili Hayat: Siyaset, Partiler, Seçimler", ed. Ahmet Demirel ve Süleyman Sözen, *Türk Siyasal Hayatı*, Anadolu Üniversitesi, Eskişehir, 2013, s. 73.

⁵ Erik Jan Zürcher, *Modernleşen Türkiye'nin Tarihi*, İletişim Yayınları, İstanbul, 2000, s. 375.

Muhtıranın anayasal düzen ve hukuk devleti ile bağdaşmadığını düşünen Süleyman Demirel'in başında olduğu AP henüz bir buçuk yılını tamamlamadan istifa etmiştir.⁶ Hem Demirel hem de İnönü muhtıraya karşı ilk etapta ortak bir duruş sergilerlerken generallerin CHP Kocaeli Milletvekili Nihat Erim'i partiler üstü meclisin başına getirmesi üzerine İnönü yeni hükümeti desteklemiştir. Ancak, İnönü'nün bu tutumu üzerine CHP Genel Sekteri Bülent Ecevit görevinden istifa etmiştir. 12 Mart 1971 Askeri Muhtırası yükselen toplumsal kargaşa ortamında dikkatlerini komünizm tehdidine yöneltmiş üst düzey komutanların bir girişimidir. Nihat Erim, çoğunluğu teknokratlardan oluşan bir bakanlar kurulu kabinesi kurmuş ve hükümet programında da kamu düzeninin ve sosyo-ekonomik reformların öncelikli gündemleri olduğunun altını çizmiştir. Bu kapsamda toprak reformu, tarım kesiminin vergilendirilmesi ve madenlerin millileştirilmesi gibi konulara yer verilmiştir. Ancak, sanayi burjuvazisi bu önerileri desteklerken toprak burjuvazisi ise karşı çıkmıştır. 1971'in bahar aylarında başlayan eylemler ve sokak çatışmaları sonrasında Türkiye İşçi Partisi (TİP) ve Milli Nizam Partisi (MNP) kapatılmıştır. Her ne kadar hem sağ ve hem de sol ideoloji partileri kapatılmış olsa da 1945'ten beri var olan komünizm tehdidi dolayısıyla sol ideoloji açıktan baskı altına alınmıştır. Bir anlamda muhtıra merkez sağ Demirel Hükümeti'ne yapılmış olsa da sağ gösterip solu vurmıştır. Bülent Ecevit'in muhtıra karşısındaki ilkeli tutumu üzerine Ecevit, 1972 yılında CHP Genel Başkanı seçilmiştir. Buna karşın, Demirel 1971-1973 yılları arasında askerinin dizayn ettiği Erim, Talu ve Melen Hükümetlerine pragmatist yaklaşarak onlarla uzlaşma yolunu seçmiş ve onları etkilemeye çalışmıştır.⁷

Partiler üstü meclisin ardından 16,798,164 seçmenden 11,223,843'ünün katıldığı 14 Ekim 1973 Genel Seçimlerinde barajsız d'Hont sistemi uygulanmış ve sekiz siyasi parti ve bağımsız adaylar 450 milletvekili sandalyesi için yarışmıştır. TÜİK'in resmi kayıtlarına göre CHP %33,3 ve AP %29,8 en yüksek oyları almıştır. Ayrıca sırasıyla Demokratik Parti (DP) %11,8, Milli Selamet Partisi (MSP) %11,8, Cumhuriyetçi Güven Partisi (CGP) %5,2, Milliyetçi Hareket Partisi (MHP) %3,3, Bağımsızlar %2,8, Türkiye Birlik Partisi (TBP) %1,1 ve Millet Partisi (MP) ise %0,5 oy almıştır. Buna göre 450 milletvekilinin 185'ini CHP, 149'unu AP, 48'ini MSP, 45'ini DP, 13'ünü CGP, 6'sını

⁶ Ahmet Demirel, agm., s. 74.

⁷Zurcher, *age.*, s. 376-379.

Bağımsızlar, 3'ünü MHP ve 1'ini TBP çıkarmıştır.⁸ Edirne İli özelinde 14 Ekim 1973 Genel Seçimlerinde CHP %44,2, AP %41,6, DP %6,4, CGP %3 MSP %2 ve MHP %1 oy almıştır.⁹ Böylece Edirne'den dört milletvekili çıkmış olup İlhami Ertem ve Veli Gülkan AP'den İlhan Işık ve Cevat Sayın ise CHP'den seçimi kazanmıştır.¹⁰ Bu istatistiki oranlar partilerin aldıkları oy oranları açısından Edirne ve ülke geneli arasında bir paralellik olduğunu göstermektedir.

12 Mart 1971 Askeri Muhtırasından 12 Eylül 1980 Askeri Darbesine kadar geçen süre zarfında siyasal istikrardan uzak bazen koalisyon hükümetleri bazen de azınlık hükümetleri görülmüştür. Örneğin, 26 Mart 1971- 26 Ocak 1974 arası partiler üstü meclis, 26 Ocak-17 Kasım 1974 arasında CHP-MSP Koalisyonu, 17 Kasım 1974-31 Mart 1975 Sadi İrmak Hükümeti görev yapmıştır. 1970'lerin ikinci yarısı siyasi kutuplaşmanın ve siyasi manevraların daha da arttığı yıllardır. Buna göre 31 Mart 1975-21 Haziran 1977 arasında Demirel öncülüğünde Birinci Milliyetçi Cephe Hükümeti ve 5 Haziran 1977 Genel Seçimlerinin ardından Ecevit'in hükümet kurma girişiminin başarısız olması üzerine 21 Temmuz 1977- 5 Ocak 1978 yine Demirel öncülüğünde İkinci Milliyetçi Cephe Hükümeti kurulmuştur. 5 Ocak 1978-12 Kasım 1979 CHP Hükümeti ve 12 Kasım 1979- 12 Eylül 1980 ve AP Azınlık Hükümeti görev yapmıştır.¹¹

Öncelikle 1973-1977 arası döneme bakıldığında 14 Ekim 1973 Genel Seçimlerinin ardından yaklaşık dört ay sonra Atatürkçü, sosyal demokrat ve ortanın solu ideolojik görüşlerine sahip Ecevit'in başında bulunduğu CHP ile İslamcı-muhafazakâr bir ideolojik görüşe sahip olan Erbakan'ın başında olduğu MSP, 7 Şubat 1974 tarihinde bir koalisyon hükümeti kurmuştur. Siyasi yelpazenin iki farklı ucunda görünen bu iki partiyi bir araya getiren ise anti-Amerikancı tutum ve büyük sermayedarlardan ziyade tarımda, ticarete ve sanayide küçük ölçekli işletmeleri destekleyen ortak politik görüşleridir.¹² Ancak yedi aylık bu koalisyon hükümeti döneminde bürokrasideki üst düzey atamalar, hükümet programı ve af kanunu

⁸ T.C. Başbakanlık, Türkiye İstatistik Kurumu (TÜİK), *Milletvekili Genel Seçimleri 1923-2011*, TÜİK Matbaası, Ankara, 2012, s. 25.

⁹ T.C. Başbakanlık, Türkiye İstatistik Kurumu (TÜİK), *Milletvekili Genel Seçimleri 1923-2011*, s. 47

¹⁰ T.C. Türkiye Büyük Millet Meclisi, *TBMM Albümü 1920-2010, (1950-1980)*, Cilt 2, TBMM Basın ve Halkla İlişkiler Müdürlüğü Yayınları, Ankara, 2010, s. 982.

¹¹ Sema Şüheda Karlıtağ, "Türk Demokrasi Tarihinde Koalisyon Hükümetleri", Eskişehir Osmangazi Üniversitesi, Sosyal Bilimler Enstitüsü, Eskişehir, 2017, s. 12-15.

¹² Zurcher, *age.*, s. 380.

üzerinden görüş ayrılıkları doğmuştur.¹³ Kıbrıs Davası ve 1971’de partiler üstü meclisin yasakladığı haşhaş ekimini serbest bırakmaları her iki partinin ortak tutumudur.¹⁴ Kıbrıs’ta yaşanan siyasi olaylar üzerine Başbakan Ecevit başta hükümet ortağı Erbakan olmak üzere tüm muhalefetin de desteğini alarak gerçekleştirdiği 20 Temmuz 1974 Kıbrıs Barış Harekâtının ardından 16 Eylül 1974 tarihinde istifa etmiştir. Ecevit erken seçime giderek tek başına iktidara gelmek istese de diğer liderler buna engel olmuşlar¹⁵ ve 17 Kasım 1974’ten 31 Mart 1975 tarihine kadar Sadi Irmak Hükümeti görev yapmıştır.¹⁶ Cumhurbaşkanı Korutürk’ün iktidarı kurma görevini Irmak’a vermesi bir ölçüde sağ partilerin hükümet kurmasını engelleme girişimi olarak da değerlendirilmiştir.¹⁷ Kıbrıs Barış Harekâtı ve özellikle de haşhaş ekim yasağının kaldırılması üzerine ABD’nin uyguladığı ambargolar Türk ekonomisini derinden etkilemiştir.¹⁸ 26 Nisan 1975’te Tokat Niksar’da ve 21 Haziran 1975’te ise Bolu Gerede’de Ecevit’e iki saldırı olmuştur.¹⁹

31 Mart 1975’ten 5 Haziran 1977 tarihine kadar geçen yaklaşık 26 aylık süre zarfında AP lideri Demirel öncülüğünde başta MSP olmak üzere MHP, CGP ve DP’den ayrılan bağımsız milletvekilleriyle birlikte Birinci Milliyetçi Cephe Hükümeti kurulmuştur. Demirel’in bu siyasi partileri bir arada tutması onlara bakanlıklar vermesi yoluyla olmuştur. Ancak MHP gibi milliyetçi muhafazakâr ve MSP gibi İslamcı muhafazakâr sağ ideoloji partileri, Demirel’in kendilerine olan ihtiyaçlarını bildiklerinden yönetimde kendi siyasi ideolojilerini hâkim kılmaya çalışmıştır. Bu yüzden liyakatten ziyade partiye bağımlı sadık kimselerin bürokraside kadrolaşmaları bir süreç başlatmışlardır.²⁰ Bu süreç 1977 seçimlerine dek devam etmiştir.

¹³ Demirel, agm., s. 75.

¹⁴ Ceylan, “Devlet, Sağlık ve İktisat Üçgeninde İki Mahsül: Türkiye Büyük Millet Meclisinde Çeltik ve Haşhaş Tartışmaları”, s. 948.

¹⁵ Zurcher, *age.*, s. 380.

¹⁶ “Türkiye Cumhuriyeti Hükümetleri”, *Hürriyet*, 17 Mart 2003.

¹⁷ Fuat Uçar, “Türk Siyasetinde Cepheleşme Olgusuna Bir Örnek: Milliyetçi Cephe Hükümetleri”, Doktora Tezi Süleyman Demirel Üniversitesi Sosyal Bilimler Enstitüsü, 2014, s. 118.

¹⁸ Ekrem Erdem, “Türkiye’de Finansal Yapı, Krizler ve Ekonomik İstikrar Kararları, ed. Metin Toprak ve Nazım Çatalbaşı, *Türkiye Ekonomisi*, Anadolu Üniversitesi Yayını, Eskişehir, 2013, s. 201.

¹⁹ Merziye Akal, 12 Mart 1971 Muhtırası, 12 Eylül 1980 Darbesi ve 28 Şubat Sürecinde Bir Politikacı Olarak Süleyman Demirel’in Farklı Konum ve Tepkileri, Yüksek Lisans Tezi, MGSÜ Sosyal Bilimler Enstitüsü, 2013, s.96.

²⁰ Zurcher, *age.*, s. 380-381.

1.1. 5 Haziran 1977 Genel Seçimleri ve Edirne

1977 seçim kampanyasında CHP, Ecevit'i "halkın tek umudu" şeklinde takdim ederken 1975-1977 arasında Demirel'in başında olduğu Birinci Milliyetçi Cephe Hükümeti döneminde artan ekonomik kriz, anarşi ve şiddet, Ecevit'in başarısını daha da perçinlemiştir.²¹ Ülke genelinde 21,207,303 seçmenden 15,358,210'nun katıldığı 5 Haziran 1977 Genel Seçimlerinde barajsız d'Hont sistemi uygulanmaya devam etmiştir. Buna göre CHP %41,4, AP %36,9, MSP %8,6, MHP %6,4, Bağımsızlar %2,5, CGP %1,9 ve DP %1,8 oy oranına sahiptir. Buna göre 450 milletvekilinin 213'ünü CHP, 189'unu AP, 24'ünü MSP, 16'sını MHP, 4'ünü Bağımsızlar, 3'ünü CGP ve 1'ini de DP kazanmıştır.²²

5 Haziran 1977 Genel Seçimlerine Edirne'de aralarında CHP, AP, MSP, MHP, CGP ve DP katılırken TİP ve TBP ise katılmamıştır.²³ CHP'den Önder Gazetesi Genel Yayın Yönetmeni Feyzullah Aktan, DSİ Başmühendisi Süleyman Öznal, İl Genel Meclis Üyelerinden Çiftçi Aziz Şişik, ve Çiftçi Kahraman Özgen, Milletvekilleri Dış Hekimi İlhan Işık ve Avukat Cevat Sayın, Avukat Erdal Kalkan, Ziraat Mühendisi Cavittin Yenal ve Emekli Albay İbrahim Güney olmak üzere toplam 12 kişi milletvekilliği için adaylıklarını koymuşlardır.²⁴ AP'den ise İlhami Ertem, M. Kamil Kılıç, Veli Gülkan ve DSİ Mühendisi İlyas Gürsü olmak üzere toplam altı kişi adaylığını koymuştur.²⁵ AP ve CHP aday belirlemek üzere ön seçimlerde AP'den en çok oyu İlhami Ertem ve CHP'den ise en çok oyu Süleyman Sabri Öznal almıştır.²⁶ MHP'nin Edirne adayları Fethi Kafalılar, Fahrettin Sunar, Mehmet Akdemir ve Gönül Güngör'dür. CGP'nin Edirne adayları ise İhsan Atamgüç, Meliha Gözen, Erol Sudagezer ve Mücdet Kahraman'dır.²⁷ Edirne İli özelinde ise 186,570 seçmen için 623 sandıkta 143, 648 seçmen oy kullanmış olup oyların 4,832'si geçersiz sayılmıştır. Seçimlere katılım %77 oranında olmuştur. Seçim sandıklarının 109'u

²¹ Demirel, agm., s. 75.

²² T.C. Başbakanlık, Türkiye İstatistik Kurumu (TÜİK), *Milletvekili Genel Seçimleri 1923-2011*, s. 25.

²³ "Edirne'de Seçime 6 Parti Katılıyor", *Önder*, 30 Mayıs 1977.

²⁴ "CHP Aday Adayları Belli Olmaya Başladı", *Önder*, 4 Nisan 1977; "CHP'nin Milletvekili Aday Adayları", *Önder*, 30 Nisan 1977.

²⁵ "Edirne'de CHP'nin 12, AP'nin ise aday adayı var" *Önder*, 25 Nisan 1977.

²⁶ "Aday Yoklamaları Dün Yapıldı", *Önder*, 2 Mayıs 1977.

²⁷ CGP ve MHP'nin Edirne Adayları Açıklandı", *Önder*, 9 Mayıs 1977.

Keşan'da, 131'i Uzunköprü'de ve 189'u Edirne Merkez ilçede kurulmuştur.²⁸

Oyların 74,727'sini CHP, 54,795'ini AP, 3,005'ini MSP, 2,517'sini DP, 1,916'sını MHP ve 1,772'sini CGP kazanmıştır. CHP %53,8, AP ise %39,5 oy almıştır.²⁹ 5 Haziran 1977 pazar günü Edirne İl genelinde havanın yağışlı geçmesi üzerine çiftçilerin büyük çoğunluğu tarlalarındaki işleri aksadığından seçime daha çok katılım göstermiştir.³⁰ Sandıkların kapanmasının ardından her iki parti il başkanlıkları sabaha dek açık kalmış ve CHP seçim sayımları esnasında oy oranlarındaki değişiklikleri hoparlörle duyurmuştur. AP ise talep edenlere sonuçları bildirmiştir. Dördüncü Milletvekilinin kim olacağı ise sabaha karşı saat 7:00 de belli olmuştur.³¹ Bu açıdan Edirne'deki seçim sonuçları incelendiğinde CHP ve AP'nin oy oranları Türkiye ortalamasının üzerinde seyrederken ancak bu partilerin sıralamaları ülke geneline paralel olmuştur. İlk olarak AP'den İlhami Ertem, CHP'den Süleyman Sabri Özal ve CHP'den Cavittin Yenal'ın kazandıkları gece yarısından sonra kesinleşmiştir.³² Milletvekilliği en son kesinleşen isim ise AP'li Mustafa Bulut'tur. AP'nin ikinci sıra adayı olan Bulut'un kazanmasıyla Aziz Şişik'in kaybettiği de anlaşılmıştır.³³ AP'nin başarısında özellikle Havsa ve Lalapaşa ilçelerinin büyük etkisi olmuştur.³⁴ Seçmen tercihlerinde parti aidiyetinden ziyade adayların Edirne'ye hizmet etme kabiliyetlerinin öne çıktığı da görülmüştür.³⁵ Sonuç itibarıyla 5 Haziran 1977 Genel Seçimlerinde Edirne'den CHP ve AP ikişer milletvekili çıkartmıştır. Seçim kampanyası sürecinin ve seçimlerin Keşan'da büyük bir olgunlukla geçmesi üzerine Keşan Kaymakamı

²⁸ T.C Başbakanlık Devlet İstatistik Enstitüsü (DİE), *Milletvekili Genel ve Cumhuriyet Senatosu Üyeleri Üçte Bir Yenileme Seçimi Sonuçları*, DİE Matbaası, Ankara, 1977, s.36.

²⁹ T.C. Başbakanlık, Türkiye İstatistik Kurumu (TÜİK), *Milletvekili Genel Seçimleri 1923-2011*, s. 47.

³⁰ "Seçimler Şehrimizde Sakin Bir Şekilde Geçti", *Edirne*, 6 Haziran 1977; "AP 2, CHP 2 Milletvekilliği Kazandı", *Edirne Sesi*, 6 Haziran 1977.

³¹ "Edirne'deki Seçimlerden İki Büyük Parti Karlı Çıktı", *Edirne*, 7 Haziran 1977.

³² "Seçimler Şehrimizde Sakin Bir Şekilde Geçti", *Edirne*, 6 Haziran 1977; "AP 2, CHP 2 Milletvekilliği Kazandı", *Edirne Sesi*, 6 Haziran 1977.

³³ Seçim Kazanı", *Edirne*, 7 Haziran 1977.

³⁴ "İlimizde AP'ye Milletvekilliğini Havsa ve Lalapaşa İlçeleri Kazandı", *Edirne Sesi*, 7 Haziran 1977.

³⁵ "İlimizde İştirak %79 oldu", *Edirne Sesi*, 9 Haziran 1977.

Emrullah Zeybek seçimlerde görev alan tüm memurlara ve Keşan Halkına teşekkür etmiştir.³⁶

11 Aralık 1977 tarihinde düzenlenecek olan Mahalli Seçimlerde Keşan Belediye Başkan adaylığı için CHP'den A. Metin Çırpan, CHP Keşan İlçe Başkanı Nurettin Kaya, Fırın İşletmecisi Hasan Sevin başvuru yapmıştır. CHP'den İl Genel Meclis Üyeliği için ise Şoförler Derneği Başkanı Hasan Çevikel ve Lalacık Köyünden Ali Demirtaş üye olmuştur.³⁷ Seçim kampanyasında CHP, başta AP olmak üzere sağ partileri ülkede tırmandırılan şiddetten ve siyasetteki kutuplaşmadan sorumlu tutmuşlardır.³⁸ Ancak yereldeki sıkıntılarda seçim mitinglerine yansımıştır. Örneğin, 11 Aralık 1977 Mahalli Seçimlerine gidilen süreçte CHP Keşan Kadın Kolları üyesi Alev Yorgancı'nın yapmış olduğu konuşmada Keşan'ın çöp sorununun da belediyenin yeterli sayıda çöp toplama aracı olmadığından Yorgancı, Keşanlı kadınların desteklerini beklemiştir.³⁹ Keşan'daki mahalli seçimlere CHP, AP ve MHP katılmış olup TSİP (Türkiye Sosyalist İşçi Partisi) ise Belediye Meclis Üyeliği seçimi için aday çıkartmıştır. Partiler il genel meclisi için ise dörder aday çıkartmışlardır. CHP'den Keşan CHP İlçe Başkanı Feyzullah Aktan, Hasan Çevikel, Cengiz Öztekin ve Ali Kabakoğlu'dur. TSİP'den ise Turan Özcan, Ali Osman Işık, Cemal Tükel ve Hüseyin Büyükgöze'dir. AP'nin adayları Hüseyin Taş, Nusret Özgül, Ahmet B. Dağlı ve S. Zeki Bulut'tur. MHP adayları ise İhsan Gökhan, Ali Uyan, Seyfettin Onur ve Ramazan Karaca'dır.⁴⁰

Tablo 1: 5 Haziran 1977 Genel Seçimlerinde Edirne İli Genelinde Partilerin Oy Oranları

İlçeler	Seçmen Listesi Seçmen	CHP	Oy Oranı %	AP	Oy Oranı %
Edirne Merkez	53,884	17,854	50	15,177	42
Keşan	32,843	16,102	62,7	8,127	23,6
Meriç	12,300	6,365	62,8	2,987	29,5

³⁶ "CHP ile AP Edirne'yi Bölüştüler", *Önder*, 7 Haziran 1977; "CHP İlerde Gidiyor", *Önder*, 6 Haziran 1977.

³⁷ "Metin Çırpan Adaylığını Koyuyor", *Önder*, 18 Ekim 1977.

³⁸ "Seçim Yaklaştıkça Tansiyon Yükseliyor", *Önder*, 8 Aralık 1977.

³⁹ "CHP Adına Kadın Kolları Üyesi Alev Yorgancı'nın Yaptığı Konuşma", *Önder*, 8 Aralık 1977.

⁴⁰ "Keşan'da Belediye Seçimlerine 3 Parti İl Genel Meclisine 4 Parti Katılıyor", *Önder*, 12 Kasım 1977.

Lalapaşa	6,040	1,988	39,6	2,612	52,1
Uzunköprü	41,081	18,274	55,5	12,938	39,3
Havsa	12,924	4,275	40,2	5,513	51,8
İpsala	15,915	6,553	49,5	5,743	43,4
Enez	6,500	3,316	60,7	1,698	31,1
Toplam	186,570	74,727	53,8	54,795	39,5

Kaynak: T.C Başbakanlık Devlet İstatistik Enstitüsü (DİE), *Milletvekili Genel ve Cumhuriyet Senatosu Üyeleri Üçte Bir Yenileme Seçimi Sonuçları*, DİE Matbaası, Ankara, 1977, s.36.

CHP siyasi gücünü mahalli gücünü korumuş ve arttırmıştır. Öyle ki 11 Aralık 1977 tarihinde Mahalli Seçimlerinde Edirne, Keşan, Meriç ve Enez, Süloğlu, Lalapaşa, Uzunköprü ve İpsala belediyelerini CHP kazanırken Havsa Belediye Başkanlığını ise AP kazanmıştır. Merkez İlçe ve diğer ilçeler ile birlikte beldelerin belediyeleri hesaba katıldığında 18 belediyenin 17'sini CHP kazanmıştır. Edirne Belediye Başkanlığını Güngör Mazlum, Uzunköprü Belediye Başkanlığını Seyfi Erbil ve Keşan Belediye Başkanlığını Metin Çırpan kazanmıştır.⁴¹ Süleyman Öznal'ın memleketi olan Keşan'ın Çamlıca Beldesini de CHP kazanmıştır.⁴² Ancak Edirne'deki seçimlerde parti aidiyetinden ziyade kişilerin siyasi başarılarının öne çıktığının bir diğer göstergesi sadece iki yıl sonra yapılan ara seçimlerde açıkça görülmüştür. Ayrıca, 1978 yılında AP Edirne Milletvekili İlhami Ertem'in vefatı üzerine 14 Ekim 1979 Ara Seçimlerinde AP'den Ahmet İnceoğlu Seçilmiştir.⁴³

⁴¹ "İlimizdeki 18 Belediye Başkanlığının 17'sini CHP Kazandı", *Edirne*, 13 Aralık 1977.

⁴² "İlçelerimizde Toplam 18 Belediyenin 9'u CHP, 9 Tanesi ise AP'li", *Vatandaş*, 15 Aralık 1977.

⁴³ T.C Türkiye Büyük Millet Meclisi, *TBMM Albümü 1920-2010, (1950-1980)*, s. 1046.

Tablo 2: 11 Aralık 1977 Yerel Seçim Sonuçları (Edirne İlçeler Düzeyinde)

	Seçmen Liste Sayı	AP	Oy Oranı %	CHP	Oy Oranı %
Merkez	51,822	11,323	41,5	14,298	52,4
Enez	6,534	2,071	41,5	2,917	58,5
Havsa	12,963	4,973	51,7	4,649	48,3
İpsala	15,819	5,769	44,6	6,561	50,7
Keşan	32,687	6,650	30,7	13,911	64,1
Lalapaşa	6,037	2,157	46,9	2,220	48,3
Meriç	12,380	3,501	36,7	6,033	63,3
Uzunköprü	41,171	12,897	42,7	17,294	57,3
Toplam	179,413	49,341	40,8	67,883	56,2

Kaynak: T.C Başbakanlık, Devlet İstatistik Enstitüsü (DİE) *11 Aralık 1977 Yerel Seçim Sonuçları*, DİE Matbaası, Ankara, 1979, s.12.

1961 Anayasası'nın ön gördüğü nisbi seçim sistemi dolayısıyla temsilde adalet ilkesi ön planda olduğundan 1970'lerde partilerin aldıkları oylar direk milletvekili sayısına yansımış ve tek başına hükümet kurmak oldukça zor olmuştur. Nitekim CHP'nin meclis çoğunluğunu sağlayabilmesi ve hükümeti kurabilmesi için 13 milletvekiline daha ihtiyacı olmuştur.⁴⁴ Ecevit iktidarı tek başına kuramayınca İkinci Milliyetçi Cephe Hükümeti adıyla anılan 41. Hükümet tekrardan Demirel'in öncülüğünde MSP ve MHP'nin de desteği ile kurulmuş ve 21 Temmuz 1977 ile 5 Ocak 1978 tarihleri arasında görev yapmıştır. İkinci Milliyetçi Cephe Hükümeti her ne kadar AP'nin başını çektiği bir iktidar koalisyonu olsa da MHP ve MSP güçlerini fazlasıyla hissettirerek yönetimde ve bürokraside etkili olmayı başarmıştır.⁴⁵ Örneğin kabinde 13 AP'li, 5 MHP'li ve 5 MSP'li bakan yer almıştır.⁴⁶ Bu durum merkez sağ kökenli AP milletvekilleri nezdinde bir küskünlüğe neden olduğundan parti içinde memnuniyetsizlikler ve istifalar baş göstermiştir. AP'nin siyasi gidişatını iyi okuyan Ecevit, AP başta olmak üzere hükümetin kuruluş aşamasında AP'den ayrılan milletvekilleri ile bir ittifak kurulabileceğinin ilk sinyalinin 13 Temmuz 1977'de vermiştir. 31 Aralık 1977'de Demirel'in liderliğindeki İkinci Milliyetçi Cephe Hükümeti'ne gen soru verilene dek Ecevit ve

⁴⁴ Zurcher, *age.*, s. 381.

⁴⁵ Hüseyin Acar, "Türkiye'de Siyasi Temsil Krizi Bağlamında II. Milliyetçi Cephe Hükümeti ve "Güneş Motel Olayı'nın Değerlendirilmesi", *I. Bozok Uluslararası Siyaset Bilimi Kongresi: Geçmişten Günümüze Yerel, Bölgesel ve Küresel Krizler Bildiriler*, Bozok Üniversitesi, Yozgat, 2018, s. 484-485.

⁴⁶ Akal, *agm.*, s.102.

hükümetten istifa eden 12 bağımsız milletvekili arasındaki görüşmeler önce Kalyon Otel, ardından Çınar Otel ve en son da Florya'da bulunan Güneş Motel de sürdürülmüştür. Bu siyasi pazarlık tarihinde Güneş Motel Olayı olarak yerini almıştır. 5 Ocak 1978-12 Kasım 1979 tarihleri arasındaki Ecevit'in liderliğinde kurulan CHP iktidarında Orhan Atalay dışındaki 10 milletvekiline bakanlık verilmiştir.⁴⁷

Ecevit hükümeti, sol ideolojilerin talepleri ve yükselen ekonomik kriz ile kamu düzenini sağlamak ve Demirel'in muhalefetinin tazyikleri arasında kalmıştır.⁴⁸ AP'nin 14 Ekim 1979 Ara Seçimlerindeki başarısı da Ecevit'in istifasını hızlandırmıştır.⁴⁹ Böylece 12 Kasım 1979-12 Eylül 1980 tarihleri arasında Demirel AP azınlık hükümetini kurmuştur. Bu hükümetin içinde MHP ve MSP doğrudan bulunmamış ve daha çok dışarıdan destek vermiştir. Zira 1973 ve 1977 genel seçimlerinden sonra Ecevit ve Demirel'in ortak bir koalisyon kuramamaları MSP ve MHP gibi sağın ideolojik partilerinin güçlenmesi ile bürokraside kadrolaşmalar artmıştır. Hatta bu durum ülkedeki siyasi, toplumsal ve iktisadi istikrarsızlığın daha da artmasına neden olmuştur. Ancak 1970'lerde artan ekonomik bunalım ve yükselen siyasal şiddete hiçbir hükümet çare bulamamıştır.⁵⁰

Ekonomik açıdan 1960'ların başından itibaren uygulanan İthal İkameci ekonomik sistemde 1973 yılında yaşanan Birinci Petrol Krizi, ekonomide hem işsizliğin hem de enflasyonun aynı anda arttığı ekonomik stagfasyona neden olmuştur. Ayrıca, 1974 sonrası dört misli artan petrol fiyatları, Avrupa'daki Türk işçilerin sağladığı döviz transferlerinin azalması, büyüyen sanayinin artan yedek parça ithali ve dış ticaret açıklarından kaynaklı döviz giderlerinin artışıyla yaşanan döviz darboğazı, yükselen enflasyon ve gıda kıtlıklarının neden olduğu kuyruklar görülmüştür.⁵¹ Ekonomik memnuniyetsizlik sokaklardaki muhalif sesleri yükseltirken siyaseti de istikrarsızlaştırmıştır. Siyasetteki istikrarsızlıklar da sokaklardaki sağ ve sol guruplardan kaynaklı şiddet olaylarının artmasına neden olmuştur. 1 Mayıs 1977 İşçi Bayramında yaşanan silahlı saldırıda 33

⁴⁷ Acar, agm., s. 484-485.

⁴⁸ Zurcher, s. 382.

⁴⁹ "İlimizde Milletvekili Ara Seçimlerinin Resmi Olmayan Sonuçları Açıklandı", *Vatandaş*, 16 Ekim 1979.

⁵⁰ Zurcher, s. 382.

⁵¹ Şevket Pamuk, *Türkiye'nin 200 Yıllık İktisadi Tarihi*, İş Bankası Kültür Yayınları, İstanbul, 2015, s. 243; Özgür Tonus, "Türkiye'de Milli Gelir, Gelir Dağılımı ve Yoksulluk", ed. Metin Toprak ve Nazım Çatalbaş, *Türkiye Ekonomisti*, Anadolu Üniversitesi Yayını, Eskişehir, 2013, s. 43.

yurttaşın ezilerek hayatını kaybetmesi ya da 19-26 Aralık 1978'de yaşanan Maraş Olayları ile Mayıs-Temmuz 1980 tarihinde vuku bulan Çorum Olayları Türkiye'de 12 Eylül 1980 Askeri Darbesi'ne giden süreçte etkili olmuştur. 1978 yılında tırmanan şiddet, sokak olayları, üniversite kampüsleri ve işçi grevlerinde yaşanan toplumsal kargaşanın ötesine geçerek sağ ve sol ideolojilere mensup siyasetçiler ile sendika temsilcilerinin katledildiği cinayetlere doğru evrilmiştir. Mayıs 1980'de MHP Genel Başkan Yardımcısı Gün Sazak, CHP Kocaeli Milletvekili ve eski Başbakan Nihat Erim ve DİSK eski başkanı Kemal Türkler cinayete kurban giden tanınmış isimlerden birkaçıdır.⁵² Yaşanan bu siyasi ve toplumsal kargaşa ortamı Türkiye'nin kalkınma hızını ve insani gelişme indeksini de büyük oranda düşürmüştür.⁵³

Bu durum Türkiye'nin iç politikasının yanı sıra dış politika ve uluslararası gelişmelerle de yakından ilgilidir. Zira Yeşil Kuşak Projesi ile Sovyetler Birliğini yeniden çevrelemek isteyen ABD'nin Soğuk Savaşın yeniden kızıştığı 1980 sonrasında CIA aracılığı ile Türkiye'de etnik, mezhepsel ve ideolojik temellerde bir çatışma ortamı yaratarak bir askeri darbeye zemin hazırladığı da iddia edilmektedir. 12 Eylül 1980 sonrası Kenan Evren'in ABD ile olan yakın siyasi ilişkileri de buna bir dayanak olarak gösterilmektedir.⁵⁴ Nitekim 1970'li yıllarda Vietnam Savaşı sonrası Bretton Woods'un altın ve dolar merkezli kur politikası sekteye uğramış ve artan petrol fiyatları neticesinde yükselen üretim maliyetleri ve düşen karlar tam istihdam, kamu harcamaları ve refah toplumu ve sosyal devlet siyasetini olumsuz yönde etkilemiştir. Hayek ve Friedman'ın temellerini attığı neoliberal sistem, Türkiye ölçeğinde ise 12 Eylül 1980 Askeri Darbesi ile uygulanmıştır. Nitekim bu darbe, 24 Ocak 1980'de Demirel Hükümeti'nin Devlet Planlama Teşkilatı Müsteşarı Turgut Özal'ın öncülüğünde uygulamak istediği Neoliberal politikalara bir işlevsellik kazandırmıştır. IMF ve Dünya Bankası tarafından tanınan Özal bu işin başına getirilmiştir. Böylece ödemeler dengesinin rayına oturtulabilmesi,

⁵² Zurcher, age., s. 384.

⁵³ Nazım Çatalbaş, "Türkiye Ekonomisinin Temel Özellikleri ve Dünya Ekonomisindeki Yeri", ed. Metin Toprak ve Nazım Çatalbaş, *Türkiye Ekonomisi*, Anadolu Üniversitesi Yayını, Eskişehir, 2013, s. 12.

⁵⁴ Murat Özata, "ABD ve 12 Eylül Darbesi: Bir Demokrasinin Darbeye Bakışı", *Asia Minor Studies*, Cilt 5, Sayı 9, 2017, s. 54-57; Salim Gökçen, "İki Darbe Arası Türk Demokrasisi", *Ankara Üniversitesi Türk İnkılap Tarihi Enstitüsü Atatürk Yolu Dergisi*, Sayı 67, 2020, s.260.

enflasyonun düşürülmesi ve özelleştirmeler yoluyla devletin ekonomideki payının azaltılarak dalgalı kur sistemine geçilmesi hedeflenmiştir.⁵⁵

1977-1980 arası dönemde Türkiye'nin yaşadığı siyasi, toplumsal ve iktisadi deneyim 12 Eylül 1980 Askeri Müdahalesi ile sonuçlanmıştır. Bu zaman zarfında parlamentoda görev yapan dört Edirne Milletvekilinden en öne çıkan kişi şüphesiz İlhami Ertem'dir. Nitekim Ertem, 12 Kasım 1977-5 Ocak 1978 tarihleri arasındaki 41. Demirel Hükümetinde Sosyal Güvenlik Bakanlığı yapmıştır. Ayrıca bir diğer parlamenter ise Cavittin Yenal'dır. Ancak bu çalışma Ertem'den ziyade daha çok Keşan doğumlu Süleyman Sabri Öznal ve Mustafa Bulut üzerine odaklanmaktadır.

2. 1977 -1980 ARASINDA TBMM'de EDİRNE'NİN KEŞANLI İKİ MİLLETVEKİLİ: SÜLEYMAN SABRİ ÖZNAL VE MUSTAFA BULUT

1934 yılında Edirne'nin Keşan İlçesinde dünyaya gelen Mustafa Bulut orta öğrenimini Edirne Lisesi'nde yükseköğrenimini ise İstanbul Üniversitesi Hukuk Fakültesi'nde tamamlamıştır. 1963 -1977 yılları arasında Keşan'da avukatlık yapan Bulut 5 Haziran 1977 tarihinde AP Edirne Milletvekili olarak Türkiye Büyük Millet Meclisi'ne girmiştir.⁵⁶ Süleyman Sabri Öznal ise 1935 yılında Keşan'ın Çamlıca Köyü'nde doğmuştur. Edirne Lisesindeki öğreniminin ardından 1956 yılında girdiği İstanbul Teknik Üniversitesi İnşaat Fakültesi'nden 1960 yılında mezun olmuştur. Devlet Su İşleri Sulama ve Barajlar üzerine uzmanlaşan Öznal'ın Baraj Kati Projeleri ve Planlamalarının Tanzimi üzerine bir kitabı da vardır. İlk iş deneyimi T.C Karayolları Van Bölgesi olan Öznal 1962 yılından itibaren DSİ Edirne Bölge Müdürlüğü'ne bağlı İpsala Şubesi Baş Mühendisliği görevinde bulunmuştur. Trakya Bölgesindeki barajlar ve köy göletlerinin plan ve projelerinde büyük katkıları bulunan Öznal'ın Milliyetçi Cephe Hükümetleri tarafından 1970'lerin ortalarında kendisinin TBMM Hal Tercümesinde “sürgün” olarak nitelendirdiği Trabzon'a tayini söz konusu olmuştur. 5 Haziran 1977 Genel Seçimlerinin ardından CHP

⁵⁵ Pamuk, *age.*, s. 263-265; Lasse Folke Henriksen, Leonard Seabrooke, Kevin Young, “Fathers of Neoliberalism: The Academic and Professional Performance of the Chicago School 1960-1985”, *Embedding Groupthink Project*, Edinburg, 2017, s. 3.

⁵⁶T.C Türkiye Büyük Millet Meclisi (TBMM, Kütüphane ve Arşiv Hizmetleri Başkanlığı, Edirne Milletvekili Mustafa Bulut Hal Tercümesi, Erişim Tarihi: 21 Kasım 2022 https://www.tbmm.gov.tr/eyayin/GAZETELER/WEB/MAZBATALAR/TBMM//d16/HT_3664_4_5.pdf; “Edirne CHP Milletvekili Aday Adayı”, *Önder*, 12 Nisan 1977.

Edirne Milletvekili olarak meclise girmiştir.⁵⁷ Gerek Bulut gerekse Özal ideolojik olarak siyasi yelpazenin farklı cephelerinde yer almış siyasetçilerdir. Örneğin Eğitim Enstitüleri gibi daha genel ve ideolojik konularda bir ölçüde farklı düşünceler de Edirne ve Keşan'a yatırımlar noktasında üstün gayretler göstermişlerdir. Süleyman Sabri Özal DSİ'nin tarımsal sulama projelerinde kırsala gittiğinden Edirne kırsalını daha yakından tanıma fırsatı bulması ve buralarda CHP delegelerini etkilemesi ve Milliyetçi Cephe Hükümeti'nin kendisini Doğu Karadeniz'e tayin etmesini "sürgün" şeklinde vurgulaması üzerine Edirne'deki CHP'liler ve köylüler arasında tanınmaya başlamıştır. Bu iki konu milletvekilliğine giden süreçte Özal'ın önünü açmıştır.⁵⁸

2.1. TBMM'de Alt Yapı Yatırımları ve Ekonomiye Dair Tartışmalar

Süleyman Sabri Özal'ın ilk meclis faaliyetlerinden biri 20 Şubat 1978 tarihinde İpsala Ovasında 35,000 dekarlık vakıf arazisinin yaklaşık 10 aile tarafından işletildiğini bunun bölgede topraksız ve az topraklı ailelere kiralanması hakkında Devlet Bakanı Enver Akova'ya yönelttiği soru olmuştur.⁵⁹ Ancak 1970'lerde çeltiğin bölgede yaygınlaşması üzerine topraklar kıymetlendiğinden⁶⁰ İpsala'nın Paşaköy, Kocahıdır, Koyunyeri, Esetçe ve Karpuzlu köylerinde bulunan çiftçiler kendilerine vaat edilen 32,000 dekarlık vakıf arazisinin ihaleye çıkarılıp büyük çeltik üreticilerine verilmesinden rahatsız olmuştur.⁶¹ Bir diğer konu ise Edirne İlinde bulunan 300 kadar cami ve yüzlerce tarihi yapının önceki hükümetler tarafından ihmal edildiğini başta Selimiye Cami olmak üzere tarihi hanların ve köprülerin restore işlemlerinin nasıl ve ne zaman yapılacağıdır.⁶² Özal'ın üzerinde cevap aradığı bu konular aslında kendisinin küçük üreticinin

⁵⁷ T.C Türkiye Büyük Millet Meclisi (TBMM), Kütüphane ve Arşiv Hizmetleri Başkanlığı, Edirne Milletvekili Süleyman Sabri Özal Hal Tercümesi, Erişim Tarihi: 21 Kasım 2022 https://www5.tbmm.gov.tr/eyayin/GAZETELER/WEB/MAZBATALAR/TBMM//d16/HT3666_4_5.pdf

⁵⁸ Güngör Mazlum, Yazar İle Görüşme, Edirne, 19 Kasım 2022.

⁵⁹ T.C Türkiye Büyük Millet Meclisi (TBMM), Tutanak Dergisi, D 5, Cilt 3, 111. Birleşim, 20 Şubat 1978, s. 351.

⁶⁰ Okan Ceylan, "A Social History of Rice in Turkey", Doktora Tezi, Boğaziçi Üniversitesi Atatürk Enstitüsü, 2020, s. 121.

⁶¹ "İpsala'da 32,000 Dönümlük Vakıf Arazisi İcara Verilecek", *Vatandaş*, 24 Şubat 1979.

⁶² T.C Türkiye Büyük Millet Meclisi (TBMM), Tutanak Dergisi, D 5, Cilt 3, 111. Birleşim, 20 Şubat 1978, s. 351.

haklarını savunması ve tarihi mirasa hassasiyet gösterdiğine işaret etmesi bakımından önemlidir.

24 Şubat 1978 tarihinde TBMM’de Enerji ve Tabii Kaynaklar Bakanlığı Bütçesi görüşmelerinde Öznal’ın uzun meclis konuşması onun siyasi görüşlerini etraflıca yansıtmaları bakımından önemli ayrıntılar içermektedir. İlgili bakanlığın bütçesi hakkında MSP Gurubu adına Abdurrahman Ünsal, AP adına Esat Kıratoğlu, MHP adına Ali Gürbüz ve CHP adına da Süleyman Sabri Öznal söz almıştır. Türkiye’de petrol ve madenler gibi yer altı kaynakları ile toprak ve su gibi doğal kaynakları kamu yararına göre planlamak hedefinde olan Enerji ve Tabii Kaynaklar Bakanlığı 25 Aralık 1963 yılında kurulmuştur. Devlet Su İşleri, Maden Tetkik ve Arama, Elektrik İşleri Etüt İdaresi, Eti Bank, Türkiye Petrolleri Anonim Ortaklığı gibi bir dizi kurum bu bakanlığa bağlı olarak çalışmaktadır. Petrolden kömüre, hidroelektrikten uranyuma kadar çeşitli enerji kaynaklarını geliştirmek, maden aramaları yapmak ve su ve toprak kaynaklarını geliştirmek ilgili bakanlığın görevleri arasındadır. MSP Adıyaman Milletvekili Abdurrahman Ünsal meclis konuşmasında ülkelerin kişi başına ürettikleri ve tükettikleri enerjinin ülkelerin gelişmişlik ve refah seviyesini yansıttığının altını çizmiştir. Örneğin kişi başına enerji üretiminde Norveç 15,000 kilovat/saat, Bulgaristan 2,695 kilovat/saat, Yunanistan 1,564 kilovat/saat ve Türkiye Cumhuriyeti ise 350 kilovat/saat bir paya sahiptir. 1970’lerin sonunda Türkiye enerji ihtiyacını karşılayamadığından Bulgaristan’dan elektrik satın almış ve gün içinde de tasarrufa gitmek adına elektrik kesintileri yaşanmıştır. Ünsal, Türkiye’nin elektrik ihtiyacının %59’unun termik santrallerden %41’inin ise hidroelektrik santrallerinden karşılandığını belirtmiştir. Ünsal’a göre Türkiye Cumhuriyeti hidroelektrik santrallerinden elektrik enerjisi üretme potansiyelinin yalnızca %8,5’ini, termik santrallerin de %20’sini kullanmaktadır. Ayrıca nükleer enerji üzerine de çalışılması gerektiğinin altını çizmiştir. MHP Grubu adına konuşan Ali Gürbüz ise Türkiye Cumhuriyeti’nin ne hidroelektrik enerjisinden ne de madenlerinden yeteri kadar katma değer üretmediğini enerji işletmeciliğinin oldukça iptidai olduğunu belirtmiştir. Halka ait olan kaynakların bir gurup vurguncu, sömürücü ve patronun menfaatleri doğrultusunda kullanıldığını vurgulayıp CHP İktidarına madenleri kamulaştırıp kamulaştırmayacaklarını sormuştur. MHP’nin ülke menfaatleri doğrultusunda Demirel’in baraj projelerini desteklediğini belirten Gürbüz, enerjide dışa bağımlılığı düşürmek için

Zonguldak maden kömürü yataklarına eski verimini kazandırmak gerektiğini de vurgulamıştır.⁶³

CHP Gurubu adına konuşan Edirne Milletvekili Süleyman Sabri Öznal konuşmasında Enerji ve Tabii Kaynaklar Bakanlığının 1963 yılında CHP İktidarında İsmet İnönü tarafından kurulduğunu ve bakanlığa bağlı 11 kuruluşun olduğunu söylemiştir. Gerek Türkiye'de gerekse dünyada bir enerji açığının olduğunu ve Türkiye Cumhuriyeti'nin 1963 yılından itibaren uyguladığı beşer yıllık kalkınma planlarında elektrik enerjisi üretme hedeflerine ulaşamadığını belirtmiştir. Kalkınma planlarından özellikle politik nedenlerle sapmalar görüldüğünün altını çizmiştir. Ünsal'ın hidroelektrik enerjisi ile ilgili sözlerine karşılık Öznal, ülkemizde en iyi planlanan, projelendirilen ve en ucuz elektrik enerjisinin hidroelektrik santralleri olduğunu söylemiştir. Öznal CHP İktidarı döneminde Rusya ve Bulgaristan'dan elektrik enerjisi ithalini ise geçmiş iktidarların barajlarda, ağır sanayide ve santrallerde temel atıp projeleri bitirmeksizin kendilerine bir enkaz bırakmalarına bağlamıştır. Öznal, tam da bu noktada 11 yıldır bitirilmeyen Oymapınar Barajı örneği üzerinden AP lideri Süleyman Demirel'in barajlar kralı unvanını ve AP'nin siyasi kültürünün dayandığı Demokrat Parti geçmişini de hesaba katarak 27 yıllık merkez sağ iktidarları döneminin sonunda Türkiye Cumhuriyeti'nin karanlıkta kaldığını belirtmiştir. Gürbüz'ün madenler konusundaki fikirlerine cevaben ise maden ruhsatlarını düzenleyen kanunun AP-MHP, CGP ve MSP'nin içinde yer aldığı I. ve II. Milliyetçi Cephe Hükümeti döneminde sürüncemede bırakıldığını ve madenlerin şahısların çıkarları doğrultusunda kullanılmasına izin verildiğini söylemiştir.⁶⁴ Hâlbuki Öznal bu konuşmasından dört buçuk ay evvel 12 Ekim 1977 tarihinde Sanayi Bakanı Orhan Alp'e yönelttiği soruda yatırım harcamalarının bir genelge ile durdurulduğu bir zamanda ağır sanayi yatırımları için kaynağı nereden bulduklarını ve bunun planlamasının yapıp yapılmadığını sorgulamıştır.⁶⁵ Öznal'a göre hayat pahalılığının olduğu bir dönemde hükümetin gerekli hesabı yapmaksızın ve planlama hedefleri dışında finansal kaynaktan yoksun bir şekilde ağır sanayiye yönelik temel atma törenlerinin

⁶³ T.C Türkiye Büyük Millet Meclisi (TBMM), Tutanak Dergisi, D 5, Cilt 4, 115. Birleşim, 24 Şubat 1978, s.91- 94.

⁶⁴ T.C Türkiye Büyük Millet Meclisi (TBMM), Tutanak Dergisi, D 5, Cilt 4, 115. Birleşim, 24 Şubat 1978, s. 96-97.

⁶⁵ T.C Türkiye Büyük Millet Meclisi (TBMM), Tutanak Dergisi, D 5, Cilt 5, 122. Birleşim, 22 Mart 1978, s. 76-77.

nedenlerini sormuştur.⁶⁶ Bu dönemde çok kısa vadede hükümet değişikliklerinin olması yüzünden iktidarlar en ufak eksikliklerde hatayı geçmiş dönemlerde aramışlar ve politik davranmışlardır.

Öznel, kalkınma planlarında montaj sanayinin öne çıkarıldığını belirtmiş ve bu konuda teşvik tedbirleri uygulandığını söylemiştir. Karayollarının gelişimi ve nüfusun artışıyla birlikte 1970 yılında petrolün enerji içindeki payı %7'ye 1977 yılında bu oran %52'ye yükselmiştir. Bu artışa karşın 1960 yılında toplam tüketilen petrolün %39'u yerliken 1978 yılında bu oran %16'ya gerilemiştir. Milliyetçi Cephe Hükümeti döneminde yeteri kadar petrol araması yapılmamıştır. Öznel bu durumu Atatürk'ün işaret ettiği demiryolu ve denizyolu siyasetinden bir sapma olarak nitelendirmiştir. Öznel bu sözleriyle aslında değişen enerji ihtiyacından, artan nüfusun enerji talebinden ve ilerleyen teknolojiyen ziyade konuya ideolojik bir saplantıyla yaklaşmıştır.

Öznel, tarımsal sulama da ülke topraklarının 15 milyon dekarının sulanabildiğini ancak bunun üç katına çıkarılabileceğini söylemiştir. Devlet Su İşleri tarafından 59 büyük sulama projesi gerçekleştirilmiş ve 70 projenin de inşaatı devam etmektedir. Büyük barajların yanı sıra köy göletlerinin inşasının da bu dönemde arttığı görülmektedir. Göletler köylerde tarımsal sulamanın yanı sıra balıkçılığın, hayvancılığın ve ürün çeşitliliğinin artışında etkili olmuştur. Gelecek yıl bunun için 400 milyar lira ayrılması hedeflenmiştir. Ayrıca Güneydoğu Anadolu Fırat Projesi ile elektrik üretiminin 25 milyar kilovata çıkacağı ve 17 milyon dekar alanın sulanabileceğini belirtmiştir.⁶⁷ Örneğin bu yıllarda Keşan ve Uzunköprü'de projelendirilen sekiz gölet projesi olmuştur. Bu göletler hem tarımsal sulamayı hem de tarım alanları, meralar ve yerleşimleri taşkınlardan korumayı hedeflemiştir. Keşan'da Muzul Deresi, Katırcı Dere, Mecidiye ve Kocadere üzerinde göletlerin yapılması kararlaştırılmıştır.⁶⁸ 1980 yılının baharında Dokuzdere Göleti tamamlanmış olup sulama kanallarının inşaatı devam etmiştir. Benzer bir şekilde Kocadere Göleti'nin yapımı da devam etmektedir. Kavakdere, Mercan, Koruklu, Boztepe, Mozalidere ve Mecidiye Göletlerinin yapımı planlanmıştır. Bu göletler Keşan ve

⁶⁶ "Öznel Demirel'den Erbakan'ın Temellerini Sordu", *Önder*, 17 Ekim 1977.

⁶⁷ T.C Türkiye Büyük Millet Meclisi (TBMM), Tutanak Dergisi, D 5, Cilt 4, 115. Birleşim, 24 Şubat 1978, s. 98.

⁶⁸ "Keşan ve Uzunköprü'de 8 Adet Gölet Yapılacak", *Vatandaş*, 31 Mayıs 1977.

civarındaki akarsuların tanziminde ve tarımsal sulamanın sağlanmasında önemli rol oynamıştır.⁶⁹

Kadıköy Barajının inşasının ardından DSİ tarafından yürütülen sulama işleri Keşan-Kadıköy Sulama Birliği'ne devredilmiştir. Gerçekleştirilen toplantıya CHP Tekirdağ Milletvekili Ömer Kahraman ve CHP Edirne Milletvekili Süleyman Sabri Öznal katılmıştır. Sulama Birliği Meclis Başkanlığına da Keşan Çamlıca'dan Mehmet Gözlüklü seçilmiştir. Kadıköy, Şükrüköy, Bahçeköy ve Çamlıca'nın da aralarında bulunduğu 12 köyde 17,220 dekarlık sahayı sulaması planlanan baraj bu köylerde ikamet eden 10,052 vatandaşa hizmet vermiştir.⁷⁰ Hatta AP Edirne Milletvekili Mustafa Bulut'un Edirne'nin yatırım indirimi ve teşvik tedbirlerinden yararlanıp yararlanmadığı sorusuna Başbakan yardımcısı Orhan Eyyüboğlu'nun verdiği yanıtta planlamada her ilin yer aldığını ancak Doğu ve Güneydoğu'daki yatırımlara biraz daha fazla çaba harcandığını belirtilmiştir.⁷¹

1970'ler Edirne'de çeltik ziraatının gelişmesi üzerine tarımsal sulama önemli hale gelmiştir. Tarımsal sulamada öne çıkan en önemli su kaynağı da Meriç Nehridir. Meriç Nehri ayrıca Türk Yunan hududunu belirlediğinden dış politik boyutu da olan bir konudur. Türkiye Cumhuriyeti ile Yunanistan arasında hududun belirlenmesi hakkında ana protokol ile eklerinin onaylanmasının uygun bulunacağına ilişkin kanun tasarısı ve Dışişleri Komisyon raporu üzerine Süleyman Sabri Öznal yasada belirtilmeyen bir eksikliğin olduğuna işaret etmiştir. Yunanistan'da Karamanlis'in Bayındırlık Bakanı olduğu 1950'lerin başında Meriç Nehri'ne üç yerden yatak açıldığını bu yeni nehir yatağının yeni sınır olacağını belirtmiştir.⁷² Öznal burada 1950'lerin başında Marshall Planı kapsamında projelendirilen ancak yarım kalan Meriç Nehri Islah Projesi'ne işaret etmektedir. Bu konuda mühendis ve jeologların sınırda çalışabilmesi için her iki ülkenin Bakanlar Kurulları ile İçişleri ve Milli Savunma Bakanlıklarının da izinleri alınmış⁷³ ama 1955 yılında yaşanan Kıbrıs

⁶⁹ “Keşan İlçemizde Bu Yıl 8 Göletin Yapımı Planlandı”, *Vatandaş*, 18 Mart 1980.

⁷⁰ “Keşan-Kadıköy Sulama Birliği Kuruldu”, *Vatandaş*, 5 Nisan 1979.

⁷¹ T.C Türkiye Büyük Millet Meclisi (TBMM), Tutanak Dergisi, D 5, Cilt 8, 27. Birleşim, 27 Aralık 1978, s. 147.

⁷² T.C Türkiye Büyük Millet Meclisi (TBMM), Tutanak Dergisi, D 5, Cilt 8, 37. Birleşim, 18 Ocak 1979, s. 534-535.

⁷³ T.C Cumhurbaşkanlığı Devlet Arşivleri Genel Müdürlüğü Cumhuriyet Arşivi (BCA), 030-18-01/129-42-13 (20 Mayıs 1952).

Meselesi ve 6-7 Eylül Olaylarından Türkiye ve Yunanistan'ın ilişkileri sıkıntılı bir sürece girmiş ve Meriç Nehri Islah Projesi yarım kalmıştır.⁷⁴ Neticede sel baskınları ve nehrin yatak değiştirmesi neticesinde eski hudut resmi hudut olarak kalmaya devam etmiştir. Dolayısıyla hudut değişikliği kâğıt üzerinde kalmıştır. Bu değişiklik sonucunda bir yandan kaçakçılık artmış diğer yandan da tatlı su balıkçılığında yıllarca Yunanistan faydalanmıştır. Öznal 20 yıla yakın bir süredir. Devlet Su İşlerinde Türkiye Yunanistan arasındaki hududu belirleyen Meriç Nehri üzerinde çalışmalar yapmıştır.⁷⁵

Bir serhat ili olan Edirne'nin iktisadi meselelerinin yanı sıra kentin Batı Trakya ve Bulgaristan Türkleri ile olan kültürel bağları da Öznal'ın mecliste gündeme getirdiği konular arasındadır. Gerek Yunanistan'da ikamet eden Batı Trakya Türklerinin Lozan Barış Antlaşmasından kaynaklı hakları gerekse Bulgaristan'da yaşayan Türklerin özlük hakları ve mülkiyet haklarının nasıl korunduğunu Dışişleri Bakanı Gündüz Ökçün'e sormuştur. Bakan vermiş olduğu cevapta Batı Trakya Türklerinin haklarının Türk Yunan dostluğu çerçevesinde gözetildiğini ve tutuklanan İskeçe Müftüsü serbest bırakılması için bir takım girişimlerde bulunduğunu ifade etmiştir. Bulgaristan'dan Türkiye'ye göç eden bölünmüş ve parçalanmış ailelerin mülkiyet hakları ve sosyal hakları ile ilgili temaslarda bulunduğu belirtilmiştir.⁷⁶

Ayrıca, 1970'li yıllar Edirne'nin kentleşmesi kapsamında inşaat faaliyetlerinin hızlandığı ve artan nüfusla birlikte konut problemlerinin yaşandığı bir dönem olmuştur. 1977 yılında Edirne'nin aylık 200 ton çimento ihtiyacı olduğundan Pınarhisar Çimento Fabrikası'ndan alınan çimentolar Edirne Belediyesi tarafından depolanmış ve ihtiyaç sahiplerine dağıtılmıştır.⁷⁷ Süleyman Sabri Öznal 29 Nisan 1980 tarihinde Lalapaşa Çimento Fabrikasının inşaatı hakkında Sanayi ve Teknoloji Bakanı Nuri Bayar'a konu hakkında soru sormuştur. Bakan cevabında fabrikanın temelleri 1976 yılında Necmettin Erbakan tarafından atılmış olup etüt ve proje çalışmaları 10 Haziran 1976 tarihinde Türkiye Çimento Sanayi TAŞ Anonim Şirketi'ne verildiğini belirtmiştir. Yüksek Planlama Kurulu 16

⁷⁴ Ceylan, "A Social History of Rice in Turkey", s. 130-131.

⁷⁵ T.C Türkiye Büyük Millet Meclisi (TBMM), Tutanak Dergisi, D 5, Cilt 8, 37. Birleşim, 18 Ocak 1979, s. 534-535.

⁷⁶ T.C Türkiye Büyük Millet Meclisi (TBMM), Tutanak Dergisi, D 5, Cilt 10, 60. Birleşim, 22 Şubat 1979, s. 731-732.

⁷⁷ "Edirne'deki Çimento Darlığı Hafta İçinde Giderilebilecek", *Vatandaş*, 2 Mayıs 1977.

Kasım 1976 tarihinde bu yatırımı uygun bulmuştur. 31 Ocak 1977 tarihinde inşaat ihalesinin yapıldığı ancak müteahhit dolayısıyla 1978 yılında Bakanlar Kurulu kararınca işin tasfiye edildiğini belirtmiştir. Çimento fabrikası için 31 Aralık 1979 tarihine dek 56,228,926 TL harcandığı ve 1980 yılı yatırım programında da üç milyar Türk Lirası tasfiye giderlerinin olacağı düşünülmüştür. İnşaatın 1983 yılında tamamlanmasının öngörüldüğünü belirtmiştir.⁷⁸ 1970'lerin ekonomik durgunluğunun pençesinde hayata geçirilmeye çalışılan yatırımların yanı sıra bir diğer konu da ideolojik çatışmaların gölgesinde sürdürülmeye çalışılan eğitimidir.

2.2. Eğitim Enstitülerine Dair İdeolojik Tartışmalar

Hem Özal'ın hem de Bulut'un hassasiyet gösterdikleri ama farklı siyasi pozisyonlarda buldukları bir diğer konu ise eğitim enstitüleridir. Kırşehir Milletvekili Mustafa Eşrefoğlu ve aralarında Edirne Milletvekili Mustafa Bulut'un da yer aldığı dokuz AP'li parlamenter Edirne Eğitim Enstitüsü yangının nedenleri ile diğer eğitim enstitülerinin eğitim öğretim faaliyetlerindeki genel durumu hakkında anayasanın 88. Maddesi kapsamında bir meclis araştırması talep etmiştir. Meclis araştırmasında Türk Milli Eğitiminde ana eksenin Atatürkçülük, milli birlik ve çağdaşlık ilkeleri olduğu vurgulanırken 1970'lerin sonunda ortaya çıkan yıkıcı akımlara seyirci kalınamayacağını da altı çizilmiştir. Meclis araştırmasını veren AP'li milletvekilleri, 1978-1979 arası dönemde Milli Eğitim Bakanlığı görevinde bulunan Necdet Uğur'un devrimci eğitim politikası anlayışı ve tarafsız tutumunu eleştirerek bu durumu Türk Eğitim Tarihi'nde bir çıkmaz olarak değerlendirmişlerdir. 1970'lerin sonunda 67 eğitim enstitüsünden 14'ü kapalı olup kalan 53 enstitüde de yangın, sabotaj ve öğrenci olayları görülmektedir. Bu olaylara bir örnek de 25 Haziran 1978 tarihinde saat 3:45 sularında 4,000 öğrencinin öğrenim gördüğü Edirne Eğitim Enstitüsü'nde yaşanan şiddetli bir patlama ve yangındır. Milli Eğitim Bakanı Uğur'un iktidar değişikliğini sanki bir rejim değişikliği gibi algılayıp Türk Milli Eğitim teşkilatının yetiştirdiği Atatürkçü ve milliyetçi öğretmenleri ve idarecileri değiştirdiğini bir kısmını diğer illere sürgün ettiğini ve TÖBDER (Tüm Öğretmenler Birleşme ve Dayanışma Derneği)

⁷⁸ T.C Türkiye Büyük Millet Meclisi (TBMM), Tutanak Dergisi, D 5, Cilt 16, 77. Birleşim, 29 Nisan 1980, s. 231-232.

gibi sivil toplum örgütlerinin desteği ile hızla kadrolaştığını iddia etmişlerdir.⁷⁹

Eğitim enstitülerinin fiziki koşulları ve altyapıları bu kadrolaşma sürecinde hızla artan öğrenci sayısını kaldırmadığından okullarda sağ ve sol görüşlü öğrenciler arasında bir takım huzursuzluklar doğmuştur. Okullardaki derslikler ve barınma gibi ortak yaşam alanlarındaki imkânsızlıklar ile akademik başarı düzeylerindeki yetersizlikler sağ ve sol ideolojilerin çatışmasında kalkan olarak kullanılmıştır. Ayrıca, eğitim enstitülerindeki kadrolaşmalar üzerinden de Türkiye'nin geleceğindeki siyasetin ve bürokrasinin şekillenmesi hedeflenmiştir. Türkiye'de merkez sağ ideolojinin merkezi konumunda bulunan AP'li milletvekilleri özellikle 1978 yılında CHP İktidarı döneminde eğitim enstitülerinde yaşananları meclis konuşmalarında milli ve manevi değer yarguları ile Atatürk ilke ve devrimlerinden uzaklaşma ve komünist faaliyetlerin odağı olmakla eleştirmişlerdir. Türk Milleti'nin huzuru, toplumsal, iktisadi ve kültürel kalkınmasının yolunun milli birlik ve beraberlikten geçtiğini de vurgulamışlardır.⁸⁰

Meclis araştırmasına yönelik girişimlere 2 Ocak 1980 tarihinde CHP Gurubu adına Edirne Milletvekili Süleyman Sabri Öznal cevap vermiştir. Öznal öncelikle 5 Ocak 1978 -12 Kasım 1979 tarihleri arasında görev yapan CHP Hükümetinin iktidarı devraldığına üniversite seçme sınavı dışında özel sınavlarla eğitim öğretim dışında bırakılan on binlerce gencin varlığına dikkat çekmiştir. Dolayısıyla eğitim enstitülerindeki kadrolaşmanın daha önceden başladığını özellikle altını çizmiştir. Eğitim enstitülerinde belirli bir görüşü paylaşmayan öğretmen ve öğrencilerin okullara girişlerinin yasakladığını belirtmiştir. Öznal'ın bu ifadesi üzerine MHP Niğde Milletvekili Sadi Somuncuoğlu Öznal'ın ülkücüleri kastettiğini iddia etmiştir. Öznal bazı okulların üst olarak kullanıldığını öğrencilerin liyakatlerine göre değil parti mensubiyetlerine göre değerlendirilerek eğitim enstitülerine alındığını ve bu öğrencilerin şiddet

⁷⁹ Ankara Gazi Eğitim, Ankara Eğitim, Gaziantep, Bingöl, Çankırı, Elazığ, Gümüşhane, İstanbul Ortaköy, Kastamonu, Tokat, Yozgat, Burdur, Edirne ve Erzincan Eğitim Enstitüleri kapandı. Ayrıca, 1912 yılında Edirne Muallim Mektebi olarak açılan okul daha sonra Edirne Lisesi'ne 1974 yılında da Edirne Eğitim Enstitüsü'ne dönüştürülmüştür. bkz. T.C Türkiye Büyük Millet Meclisi (TBMM), Tutanak Dergisi, D 5, Cilt 13, 24. Birleşim, 2 Ocak 1980, s. 549-550.

⁸⁰ T.C Türkiye Büyük Millet Meclisi (TBMM), Tutanak Dergisi, D 5, Cilt 13, 24. Birleşim, 2 Ocak 1980, s. 551-552.

olaylarında kullanıldıklarını söylemiştir. Bu öğrencilerin okullardaki siyasi faaliyetleri doğrultusunda sınıf geçmeleri belirlenmiştir. Eğitim enstitülerinde siyasi hedefler doğrultusunda hareket edilmesi kadrolaşmanın ve kapasitenin üzerinde öğrenci alınmasına neden olmuştur. Bu durumun eğitim enstitülerini anarşinin, siyasi huzursuzluğun ve bölücülüğün merkezi haline getirdiğini iddia etmiştir. CHP'nin bu durum karşısında aldığı önlem ise Üniversite Seçme Sınavı'nda yüksek puan alıp da özel yetenek sınavlarında elenen öğrencileri Danıştay kararı doğrultusunda yeniden eğitim enstitülerine almak olmuştur. Ayrıca AP Balıkesir Milletvekili Cihat Bilgehan ve arkadaşlarının öğrenci afları hakkında verdiği önergeler yasallaşmıştır. Nitekim Özal, Milliyetçi Cephe Hükümetlerinin hak etmediği halde bu okullara yerleştirdikleri öğrencilerin de öğrenim haklarına son verilmediğini belirtmiştir. CHP iktidarında eğitim enstitülerinden mezun 80,000 öğretmen adayı hem mezun edilmiş hem de öğretmen olarak atanmıştır. Eğitim enstitülerinden iki yıllık eğitim öğretim faaliyeti yürütenlerden 15'i faaliyetlerine devam ederken 34 tanesi ise yüksek teknik okula dönüştürülerek usta ve mühendis arasındaki teknik eleman ihtiyacını karşılaması hedeflenmiştir. Böylece bu gençler sokak olaylarından, anarşiden ve işsizlikten çekilerek Türkiye Cumhuriyeti'nin sanayileşmesi yolunda eğitilmişlerdir.⁸¹ Özal'ın bu ifadesinden CHP İktidarının eğitim ve istihdamı toplumun düzeni, huzuru ve kalkınmasında anahtar iki kavram olarak gördüğü anlaşılmaktadır.

Özal, Milliyetçi Cephe Hükümetleri döneminde eğitim enstitülerinin liyakatsizlikler ve kadrolaşmalar yoluyla siyasete alet edildiğini iddia etmiştir. Enstitülerde verimin ve niteliğin düşmesi üzerine teknik okulların açılması bir zorunluk olmuştur. Başta AP ve MHP olmak üzere merkez sağ ve milliyetçi muhafazakâr sağın milliyetçi, mukaddesatçı ve maneviyatçı bir Atatürk algısına Özal CHP'nin eğitim sisteminde çağdaş, özgürlükçü, eleştirel, üretim ekonomisi ve Atatürkçü bir milli eğitim politikası ile yanıt vermiştir.⁸²

Özal, Milliyetçi Cephe Hükümeti'nin eğitim enstitülerindeki olayları okullara haksız bir şekilde devşirdikleri öğrenciler üzerinden gerçekleştirdiklerini iddia etmiştir. Tüm bu süreçte kısa süreli iktidar

⁸¹ T.C Türkiye Büyük Millet Meclisi (TBMM), Tutanak Dergisi, D 5, Cilt 13, 24. Birleşim, 2 Ocak 1980, s. 553.

⁸² T.C Türkiye Büyük Millet Meclisi (TBMM), Tutanak Dergisi, D 5, Cilt 13, 24. Birleşim, 2 Ocak 1980, s. 554.

değişiklikleri de yaşandığından partiler birbirlerini şiddet, anarşi ve kadrolaşma üzerinden eleştirmişlerdir. Ayrıca Özal, Milliyetçi Cephe Hükümetlerinin bir yandan Atatürk'ten bahsederken diğer yandan da sağ-sol çatışması gibi öğrenci olaylarıyla sevinçte ve tasada ortak hareket eden bir nesil yetiştirmekten uzak olduğunun altını çizmiştir. Türkiye'de gençler arasındaki sağ-sol çatışmasının dışarda tezgâhlandığını, siyasetçilerin sorumsuz davrandığını ve bunlarında ülke huzuruna ve refahına zarar verdiğini vurgulamıştır. Bir diğer ifade ile Özal'a göre Türkiye Cumhuriyeti'nin çağdaşlığı, huzur ve mutluluğu eğitim ve öğretimdeki ilerlemeye bağlıdır. Bu dönemde CHP'nin öğretmenlerin katledilmesine, öğrencilerin ideolojik temelli çatışmasına ve okulların bombalanıp yakılmasına karşı olduğunu özellikle belirtmiştir. MHP Gurubu adına Niğde Milletvekili Sadi Somuncuoğlu ise 14 aylık süre zarfında CHP İktidarının eğitim enstitülerindeki eğitim politikası için kadrolaştığını ve öğrencilerin aflu geri dönüşünde Cumhurbaşkanı Fahri Korutürk'ün devreye girdiğinin altını çizmiştir. Özal'ın aksine Somuncuoğlu CHP'nin Pol Der, Dev Genç, TÖB-DER gibi çeşitli sivil toplum örgütü ve sendikalarda hazırlanan planlar doğrultusunda hareket ettiğini belirtmiştir. Bu yüzden hiçbir olay olmamasına rağmen sırf solcu öğrenci bulanamadığı için Yozgat, Çankırı ve Afyonkarahisar'daki eğitim enstitülerinin kapatıldığını iddia etmiştir. Sol görüşlü öğrencilerin o dönem yayın hayatında yer alan Cumhuriyet, Politika ve Aydınlık gibi gazeteler vasıtasıyla toplandığını iddia etmiştir. CHP'nin kadrolaştığı iddiasını ise 45 günlük programlarla öğretmen yetiştirmelerine bağlamıştır. Bu süre zarfında kadrolaşmayı hızlandırmak için örneğin Balıkesir Eğitim Enstitüsü'nde 1,000 kadar milliyetçi öğrenciye tasdikname verildiğini de dikkat çekmiştir. Benzer bir şekilde AP Gurubu adına Gümüşhane Milletvekili Mehmet Çatalbaş Atatürk'ün gösterdiği çağdaş uygarlık düzeyinin milli bir eğitimden geçtiğini söylemiştir. Eğitim enstitülerindeki anarşinin de CHP'nin milli bilinçten uzak tutumundan kaynaklandığını belirtmiştir. Çatalbaş da 45 günlük eğitim sürecinde öğretmenlik diploması verilen 46,800 öğretmeni, CHP'nin Milli Eğitim Bakanı Necdet Uğur'u ve kadrolaşmayı eleştirmiştir.⁸³ MSP Gurubu adına Konya Milletvekili Adnan Şener de eğitim enstitülerinin gerek ideolojik karargâhın gerekse politik tahriklerin merkezi haline dönüştüğünün altını çizmiştir. Gerçekleştirilen oylamada eğitim enstitülerindeki durumun araştırılması kabul edilmiştir.

⁸³ T.C Türkiye Büyük Millet Meclisi (TBMM), Tutanak Dergisi, D 5, Cilt 13, 24. Birleşim, 2 Ocak 1980, s. 557-560.

1977-1980 arası dönemde ülke gündemi ve iki milletvekilinin meclis faaliyetlerinin yanı sıra Keşan'daki gündelik yaşam da bölgenin tarihine ışık tutmak açısından önemlidir.

3. 1970'LERDE KEŞAN'DA YEREL SİYASET

1977 -1980 arası dönemde Keşan'da görev yapan üç kaymakam olmuştur. Bu devlet adamları Emrullah Zeybek, Vural Yurtseven ve Orhan Tütüncü'dür.⁸⁴ Dönemin kaymakamlarından Emrullah Zeybek, Keşan'a bağlı 49 köyün muhtarlarının şikâyet, dilek ve görüşlerini dinlemek ve istişarelerde bulunmak üzere Keşan'daki tüm idari amirlerin ve müdürlerin katıldığı toplantılar düzenlemiştir.⁸⁵ Orhan Tütüncü bu toplantıları Keşan Borsasında devam ettirmiştir. Toplantıdaki istişarelerin ardında aylık yayımlanacak Köy Postası adında bir gazetenin çıkartılması da kararlaştırılmıştır.⁸⁶ Nitekim Kızılkapan Ovasında yaşanan izinsiz çeltik ekimleri hem su sıkıntısına hem arazi meselelerine hem de bürokratik sorunlara neden olduğundan çeltik ekim komisyon başkanı olan Keşan Kaymakamları bu meseleye yoğun mesai harcamıştır.⁸⁷

1977 yılında Edirne'de komünistler ve ülkücüler arasında bir takım şiddet olayları ve sokak gösterileri yaşanmıştır. 10 Mart 1977 yılında şehirde yaşanan bir cinayet olayı üzerine Vatandaş Gazetesi'nin 15 Mart 1977 tarihli haberinde Edirne Ülkü Ocakları Türk istiklal ve cumhuriyetinin korunması ve bekası yönündeki vurgusu, sol görüşlü grupların TÖBDER tarafından desteklendiği iddiası ve saldırıların terör eylemleri olduğu görüşüne yer verilmiştir.⁸⁸ Sokak eylemlerinin ve ideolojik temelli şiddetin arttığı bir ortamda kentin huzur ve güvenliğini sağlamak adına Edirne Emniyet Müdürlüğü'nün öğrenci yurtlarına düzenlediği operasyonlarda çok sayıda kesici ve delici alet ele geçirilmiştir.⁸⁹ Bu dönemde Keşan'daki liselerde meydana gelen bir takım öğrenci olayları üzerine ilçede bulunan AP, CHP ve MHP İlçe Başkanlıkları ortak bir bildiriye imza atmışlardır. Buna göre öğretmen ve öğrenciler öncelikle Cumhuriyet'e, özgürlükçü anayasal düzene ve hatta devlete karşı örgütlenen antidemokratik ve

⁸⁴ T.C İçişleri Bakanlığı Keşan Kaymakamlığı, <http://www.kesan.gov.tr/gorevvyamiskaymakamlarimiz> Erişim Tarihi: 21 Kasım 2022.

⁸⁵ "Keşanlı Muhtarlar Sorunlarını Kaymakama Yazılı Sundular", *Vatandaş*, 11 Şubat 1977.

⁸⁶ "Keşan İlçemizin Köy Sorunları Görüşüldü", *Vatandaş*, 3 Mayıs 1980.

⁸⁷ Ceylan, A Social History of Rice in Turkey, s. 113-114.

⁸⁸ "Ülkü Ocaklarının Bildirisi", *Vatandaş*, 15 Mart 1977; "AP İl Başkanlığı Bildirisi", *Vatandaş*, 15 Mart 1977.

⁸⁹ "Şehrimizdeki Bütün Öğrenci Yurtlarında Arama Yapıldı", *Vatandaş*, 15 Mart 1977.

totaliter odaklara karşı birlikte hareket etmeye davet edilmiş ve olaylar şiddetle kınanmıştır.⁹⁰

Ekonomik açıdan ise 1973 ve 1979 yıllarında yaşanan iki petrol krizi bir yandan Türkiye ekonomisindeki İthal İkameci ve korumacı ekonomik sitemin yerini piyasa mekanizmasına ağırlık veren bir siteme doğru yöneltirken⁹¹ diğer yandan da toplumsal yaşamda üretimde durgunluğa ve kıtlıklara neden olmuştur. Örneğin 1977 yılında Keşan yakınlarında bulunan Enez Kazasında iki benzinlik bulunmaktadır. Bunlardan biri merkez kazada iken diğeri ise Abdürrahim Köyü'ndedir. Buradaki benzinliklerin petrol ihtiyacı İstanbul Ambarlı'dan iki günde bir 16 ton kadar tedarik edilmektedir. Ancak yeteri kadar mazot bulunamadığından benzinlik önlerinde her gün 150 kadar traktör yakıt kuyruğunda beklemektedir. Çiftçiler, traktörlerin yaygınlaşmaya başladığı 1970'lerde traktör sahibi olabilmek için tarım kredi kooperatifleri önünde; mazot alabilmek için de mazot kuyruğunda beklediklerini belirtmiştir.⁹² Ekonomik durgunluğun ve enerji girdisinde yaşanan sıkıntının yanı sıra traktör tamiratında ciddi bir yedek parça sıkıntısı da yaşanmıştır. Bu durum iş zaman kaybına, tamirhane sırasına, traktörlerin atıl kalması ile üretimin gecikmesine neden olmuştur.⁹³ Mazot ve benzin yokluğu üretim faaliyetleri kadar nakliye sektörünü de olumsuz etkilemiştir. Bu yüzden 1970'lerin sonunda Keşan'da çok ciddi düzeyde odun ve kömür sıkıntısı doğmuştur.⁹⁴ 1976 yılı sonrası artan maliyetler ve düşen karlar neticesinde iç ticaret hadleri tarım kesimi aleyhine dönemeye başlamıştır.⁹⁵

1970'lerin ikinci yarısı siyasette, toplumda ve ekonomideki istikrarsızlıkların içinde devam ederken bu yıllar aynı zamanda kırdan kente göçün başladığı, kırsal alanlarda önemli derecede alt yapı hizmetlerinin gerçekleştirildiği, ayçiçeği ve çeltik gibi zirai girdi kullanımı daha yüksek ürünlerle çiftçilerin serbest piyasa ekonomisinin içinde pazara yönelik üretimin arttığı bir dönem olmuştur. Ancak, Keşan'da çiftçiler

⁹⁰ “Keşan'da Üç Parti Öğretmenleri Rejime ve Ülke Düşmanlarına Karşı Birleşmeye Davet Etti”, *Vatandaş*, 27 Şubat 1979.

⁹¹ Pamuk, *age.*, s. 263.

⁹² “Enez'de Mazot Sıkıntısı”, *Vatandaş*, 25 Nisan 1977; Ceylan, *A Social History of Rice in Turkey*, s. 235.

⁹³ “Keşan'da Yedek Parça Sıkıntısı Traktör Sahiplerini Düşündürüyor”, *Vatandaş*, 8 Kasım 1979.

⁹⁴ “Mazotsuzluk Yüzünden Kömür ve Odun Bulunmaz Oldu”, *Vatandaş*, 27 Şubat 1980.

⁹⁵ İlhan Tekeli, “Cumhuriyet Dönemi Boyunca Kırsalın Geçirdiği Dönüşüm ve Kırsaldan Kopuş”, *Efil Ekonomi Araştırmaları Dergisi*, Cilt 2, Sayı 6, 2019, s. 30-31.

çeltik ve ayçiçeği gibi ürünler sayesinde geçinebildiklerinden bölge daha çok 1990'lı yıllarda dışarıya göç verecektir.⁹⁶ Bu dönemde Keşan'a bağlı 49 köyün 22'si elektriğe kavuşmuştur. 1980 yılına gelindiğinde İpsala, Enez ve Keşan'daki köy elektrifikasyonunun tamamlandığı görülmektedir.⁹⁷

1977 hasadından sonra buğday fiyatları oldukça düşük ve bölgeler arasında da farklılıklar göstermiştir. Bunun üzerine Süleyman Sabri Öznal'ın Vatandaş Gazetesinde yapmış olduğu açıklamalara göre bu durum mahsulünü depolayabilen büyük toprak sahipleri ile buğday fiyatlarının düşük olduğu bölgelerden stokçuluk yapıp fiyatların yüksek olduğu bölgelere pazarlayan aracılardan ekonomik çıkarlarına hizmet ettiğini belirtmiştir. Ayrıca taban fiyatlarının geç açıklanması üreticileri mağdur etmiştir.⁹⁸ 7 Haziran 1979 tarihinde meclisin tatile girmesinin ardından Öznal Kırkpınar Güreşlerini izlemek için geldiği Edirne'de basına verdiği demecinde başta buğday olmak üzere çeşitli mahsullerin Toprak Mahsulleri Ofisine satışında söylentilerin gerçeği yansıtmadığını belirtmiştir. Bu yıl üretilen 13 milyon ton buğdayın 4 milyon tonunun ofis tarafından alınabileceğinin altını çizmiştir. Bu süre zarfında alımların zamanında yapılması kadar bedellerinin de çiftçilere zamanında ödenmesi üzerinde çalışıldığını belirtmiştir.⁹⁹

Öznal ayrıca Edirne Eğitim Enstitüsü'nün arka tarafına 1,000 kişilik bir öğrenci yurdunun inşa edileceğini, İpsala ve Enez arasında Meriç Nehrinin suladığı topraklarda bir Devlet Üretim Çiftliğinin kurulması ve burada tavukçuluğun geliştirilmesi amaçlanmakta, İpsala Ovasında büyük toprak sahipleri tarafından işletilen hazine arazilerinin küçük çiftçilere dağıtılmasının sağlanacağını söylemiştir. CHP'nin Edirne kırsalında güçlü olduğunu ve 1977 Gene Seçimlerinde CHP lehine olan farkın korunacağını

⁹⁶ Okan Ceylan, "Neoliberal Ekonomi ve Türkiye Tarım Politikaları Arasında Küçük Köylülüğün Dönüşümü: Edirne İli Örneği (1980-2015)", *Anadolu İktisat ve İşletme Dergisi*, Cilt 3, Sayı 2, 2015, s. 141.

⁹⁷ "Keşan Köylerinin Tamamı 1980 Yılı İçinde Elektriğe Kavuşuyor", *Vatandaş*, 28 Mart 1980.

⁹⁸ "CHP Edirne Milletvekili Süleyman Sabri Öznal Buğday Taban Fiyatları İle İlgili Olarak Açıklama Yaptı", *Vatandaş*, 17 Ağustos 1977.

⁹⁹ "CHP Edirne Milletvekili Süleyman Sabri Öznal Dün Şehrimize Geldi" *Vatandaş*, 13 Haziran 1979.

söylemiştir.¹⁰⁰ Nitekim Edirne İlhami Ertem'in vefatı üzerine bir ara seçime gitmiştir.

4. 14 EKİM 1979 ARA SEÇİMLERİNDE EDİRNE

16. Yasama Dönemi içinde boş kalan beş milletvekili için Konya, Manisa, Edirne, Muğla ve Aydın'da 14 Ekim 1979 tarihinde bir ara seçim yapılmıştır.¹⁰¹ AP Edirne Milletvekili İlhami Ertem'in 4 Nisan 1978 tarihinde vefatı üzerine Edirne'de bir ara seçim yapılmıştır. Edirne Milletvekili Mustafa Bulut'un da bulunduğu partililer Edirne'de çok sıkı bir kampanya süreci yürütmüşlerdir. Edirne hem CHP'nin hem de AP'nin yarı yarıya oy aldığı bir şehir olduğundan siyasi yarış çekişmeli geçmiştir.¹⁰² Eylül ayının sonlarında AP için seçim kampanyasında Milletvekili Mustafa Bulut Edirne'nin Tayakadın Köyünde AP İktidarı döneminde tarım ürünlerinin taban fiyatlarından bahsetmiş ve iktidara gelemedikleri takdirde erken seçim olabileceğinin üzerinde durmuştur.¹⁰³ Demirel'in ardından Ecevit de bakanları ve Edirne Cumhuriyet Senatörü Süleyman Sırrı Ergun ile birlikte Edirne'ye gelmiştir. Ecevit burada dış politika, kırsal kalkınma ve tarım ürünlerinin taban fiyatları üzerine bir konuşma yapmıştır.¹⁰⁴ CHP'den Ara Seçimlerde CHP'nin eski milletvekillerinden Cevat Sayın ve Fahir Giritlioğlu ile Milli Eğitim Müdür Yardımcısı Ayhan Tunca, Öğretmen Hüseyin Tuna ve 1978 seçimlerinde adaylığı veto edilen Avukat Erdal Kalkan başvuruda bulunmuştur.¹⁰⁵ AP'de yapılan ön seçimlerde Ahmet İnceoğlu ve CHP'deki ön seçimlerde ise Erdal Kalkan en yüksek oyu almıştır.¹⁰⁶

14 Ekim 1979 ara seçimlerinde 169, 397 seçmenin bulunduğu Edirne'de 121,757 seçmen oy kullanmıştır. Buna göre oyların 68,270'ini AP, 55,066'sını CHP, 2,083'ünü CGP, 1,436'sını MHP ve 1,702'sini MSP, 787'sini SDP, 507'sini TSİP, 433'ünü TBP ve 404'ünü TİP kazanmıştır. Seçmen bağımsız adaylara rağbet etmezken küçük partilerin oy oranları da

¹⁰⁰ "CHP Milletvekili Süleyman Sabri Öznel Dün Gazetemizi Ziyaret Etti", *Vatandaş*, 27 Eylül 1979.

¹⁰¹ "1979 Ara Seçimleri" *Dünya Bülteni*, 14 Ekim 2021.

¹⁰² "AP Seçim Ekibi Şehrimize Gelerek Çalışmalarına Başladı", *Vatandaş*, 12 Eylül 1979.

¹⁰³ "AP Milletvekili Mustafa Bulut Merkez Köylerini Geziyor", *Vatandaş*, 28 Eylül 1979.

¹⁰⁴ "Başbakan ve CHP Genel Başkanı Bülent Ecevit Dün Şehrimize Geldi", *Vatandaş*, 24 Eylül 1979.

¹⁰⁵ "CHP'de Adaylık İçin Başvurma Süresi Doldu", *Önder*, 18 Nisan 1979;"CHP

¹⁰⁶ "CHP Adayı: Erdal Kalkan AP Adayı: Ahmet İnceoğlu", *Önder*, 4 Eylül 1979.

birbirine yakındır.¹⁰⁷ Seçimler %54 oy oranıyla o dönem muhalefette yer alan AP'nin adayı Ahmet İnceoğlu tarafından kazanılmıştır.¹⁰⁸ 16. Dönem (1977-1980) CHP Edirne Milletvekiliği görevinde bulunan Ziraat Yüksek Mühendisi Cavittin Yenal'a göre Edirne'de CHP'nin oy oranının daha fazla olmasına rağmen AP'li Ahmet İnceoğlu'nun başarılı olmasının üç nedeni bulunmaktadır İlk olarak Ahmet İnceoğlu 1967-1977 yılları arasında Uzunköprü Belediye Başkanlığı yaptığından halk tarafından tanınmasıdır. İkinci olarak 1978 yılında CHP'nin iktidar olduğu dönemde yaşanan petrol yokluğunun köylerde neden olduğu mazot sıkıntısı ve son olarak da CHP'nin seçimde çıkardığı aday ile ilgilidir.¹⁰⁹

Ara seçimlerin yapıldığı 14 Ekim günü hava şartlarının müsait olmasından dolayı seçmenler rahatlıkla oy kullanacakları yerlere gitmişler ancak zaman zaman seçmen listelerinde isimlerini bulamamaları üzerine sıkıntılar yaşanmıştır. Seçmen liseleri dolayısıyla birçok defasında yurttaşlar oturdukları semtin çok uzağındaki okullarda oy kullanmak zorunda kalmışlardır. İkazlara rağmen nüfus cüzdanı yanında olmayan bazı seçmenlerin ise kimlik kartlarını almak için eve döndüklerinde tekrar oy kullanmaya gelmedikleri görülmüştür. Seçimlerin AP tarafından kazanılması üzerine AP'liler kırat yine şahlandı diyerek davul zurna eşliğinde Edirne'nin Cadde ve sokaklarında kutlamalar yapmışlardır. Uzunköprü'den Edirne'ye gelerek burada AP Adana Milletvekili Selahattin Kılıç ve AP Edirne İl Bakanı İbrahim Karakoç başta olmak üzere partililerce karşılanan Ahmet İnceoğlu tebrik edilmiştir. AP Edirne İl Başkanlığı önünde toplanan partililere konuşma yapan İnceoğlu konuşmasında Edirne'nin DP döneminde olduğu gibi AP'nin de kalesi olduğunu vurgulamış¹¹⁰ ve yıllarca Edirne'ye hizmet etmiş İlhami Ertem'in yerini doldurmanın zor olduğunu ancak kendisinin Edirne Halkı ve İlhami Ertem'e layık olmaya çalışacağını belirtmiştir.¹¹¹ 1967-1977 yılları arasında

¹⁰⁷ "İlimizde Milletvekili Ara Seçimlerinin Resmi Olmayan Sonuçları Açıklandı", *Vatandaş*, 16 Ekim 1979; "1979 Ara Seçimlerinde Edirneli 121, 757 Seçmen Oy Kullandı", *Edirne*, 16 Ekim 1979.

¹⁰⁸ "1979 Ara Seçimleri" *Dünya Bülteni*, 14 Ekim 2021.

¹⁰⁹ Cavittin Yenal, Yazar İle Görüşme, Ankara, 16 Aralık 2022.

¹¹⁰ "AP'nin Zaferi: Ahmet İnceoğlu Parlemantoda" *Edirne*, 15 Ekim 1979.

¹¹¹ "İlimizde 1 Milletvekiliği İçin Yapılan Ara Seçimlerini Adalet Partisi Adayı Ahmet İnceoğlu Kazandı", *Hudut*, 15 Ekim 1979.

Uzunköprü Belediye Başkanlığı görevinde bulunan İnceoğlu, 1979 AP'den Edirne Milletvekili seçilmiştir.¹¹²

5 Haziran 1977 Genel Seçimlerinde CHP aldığı oy oranını koruyamamış ve AP 14 Ekim 1979 Ara Seçimlerinde başarılı olmuştur. CHP bu durumu beklenilmeyen bir netice olarak yorumlarken Edirne'de 45 gündür seçim çalışması yapan AP'li heyetin başında bulunan Adana Milletvekili ve Genel İdare Kurulu Üyesi Selahattin Kılıç beraberindeki heyet kentten ayrılırken Edirne Halkına teşekkür etmiştir.¹¹³ Hatta öyle ki 14 Ekim 1979 Ara Seçimlerinde AP hem CHP ile iki yıl evvelki genel seçimlerde arasındaki 20,000'ne yakın oy oranını kapatmış ve bunun üzerine 12,000 küsur oy farkı yaparak oylarını 32,000 kadar arttırmıştır. Bu durumu Edirne AP İl Başkanı İbrahim Karakoç halkın CHP'ye bir güvensizliği şeklinde ifade etmiştir. Nitekim 1978 yılında CHP'nin iktidarı devralmasının ardından ne hayat pahalılığı önlenebilmiş ne de anarşi bitmiştir. CHP Edirne İl Başkanı Ertan Sezer, AP'nin oylarındaki başarısını görmezden gelirken CHP'nin oylarındaki düşüşü ise kabul etmek durumunda kalmıştır. Sezer, köylerden beklenen desteği bulamadıklarını kırsalın daha çok AP'yi tercih ettiğini sözlerine eklemiştir.¹¹⁴ Buna karşın basının CHP'yi eleştirisini var olan gerçekleri saptırmak olarak değerlendiren Süleyman Sabri Öznal, yandaş basını boyalı basın olarak itham etmiştir.¹¹⁵ Böylece, Edirne'de ara seçime neden olan İlhami Ertem'in vefatı ile boşalan milletvekilliğini Ahmet İnceoğlu kazanmıştır. Ahmet İnceoğlu'nun seçilmesinde Edirne Merkez İlçe, Lalapaşa, İpsala, Havsa ve Uzunköprü İlçeleri etkili olmuştur.¹¹⁶ Ayrıca, 1961-1968 arasında Tahsin Bagoğlu (CHP), 1968-1977 arasında Mehmet Nafiz Ergeneli (AP), ve 1977-1980 arasında Süleyman Ergun (CHP) gibi isimler Edirne'den Cumhuriyet Senatörlüğüne seçilmişlerdir.¹¹⁷ Hatta Süleyman Sırrı Ergun'a verilen oy sayısı 74,896'dır.¹¹⁸

¹¹² “Geçmişten Günümüze Başkanlarımız” Uzunköprü Belediyesi, <https://uzunkopru.bel.tr/onceki-baskanlarimiz/> Erişim Tarihi: 25 Kasım 2022.

¹¹³ “Adalet Partisi Kesiminde Sevinç, Cumhuriyet Halk Partisi Kesiminde ise Üzüntü Var”, *Hudut*, 16 Ekim 1979.

¹¹⁴ “AP İl Başkanı Karakoç: Edirneliler İlhami Ertem'i Unutmadı”, *Edirne*, 16 Ekim 1979.

¹¹⁵ “Boyalı Basının Halkımız Adına Uğraşımızı Saptırmasını Üzüntüyle İzliyoruz”, *Vatandaş*, 1 Aralık 1979.

¹¹⁶ “İlimizdeki Milletvekili Ara Seçimleri Olaysız Geçti”, *Vatandaş*, 15 Ekim 1979.

¹¹⁷ T.C Türkiye Büyük Millet Meclisi, *TBMM Albümü 1920-2010, (1960-1983)*, Cilt 4, TBMM Basın ve Halkla İlişkiler Müdürlüğü Yayınları, Ankara, 2010, s. 1710-1768

¹¹⁸ “Seçimlerin Kesin Sonucu Alınıyor”, *Vatandaş*, 7 Haziran 1977.

5. SONUÇ

1970'li yıllarda yaşanan ekonomik, toplumsal ve siyasal istikrarsızlıklar bir ölçüde Soğuk Savaş dönemi koşullarında iç ve dış politikanın kesişim noktasında yer alan sorunlardır. 1960'ların başından itibaren başlayan Soğuk Savaş'ın detant (yumuşama) döneminde Türkiye'nin Küba Krizinde, Kıbrıs Meselesinde ve haşhaş konusunda iç ve dış politik çıkarlarını koruması ve yükselen anti-Amerikancılık 1970'lerde de devam etmiştir. Ancak bunun üzerine askeri muhtıralar ve darbeler yoluyla 12 Mart 1971 ve 12 Eylül 1980 arası dönemde Türkiye koalisyon hükümetlerine ve azınlık hükümetlerine sahne olmuştur. Bu iktidarlar menfaate dayalı olup sorumluluk duygusu ve ilkesellikten uzak davranmışlardır. Nitekim bu durum gerek Milliyetçi Cephe Hükümetlerinin kuruluşunda gerek Güneş Motel Olayında gerekse Eğitim Enstitüleri üzerinden sağ ve solun kadrolaşması üzerinden de görülebilmektedir. 1970'lerin en belirgin özellikleri kadrolaşmalar, anarşi, şiddet, kıtlıklar, gıda ve petrol kuyrukları ve sağ-sol ideolojik kamplaşmasıdır.

Edirne'de partilerin oy dağılımları genellikle ülke geneline paralel olmuştur. Hem 1973 hem de 1977 Genel Seçimlerinde CHP birinci parti çıkmıştır. Merkez solun yükselişe geçmesi tamamen ideolojik sebeplerle açıklanabilecek bir durum değildir. Bilhassa gerek Edirne gerekse Türkiye ölçeğinde CHP ve AP'nin oy oranları birbirine yakındır. Dönemin seçmeni oy tercihlerinde ideolojik saplantılarından ziyade pragmatist, demokrat ve kendi gündelik yaşamına dokunan politik söylemleri daha samimi bulmuştur. Örneğin 1977 Genel Seçimlerinde Edirne'den CHP birinci çıkarken 1979 Ara Seçimlerinde 30,000'ne yakın CHP seçmeni AP'ye oy vermiştir. 1970'ler her ne kadar sağ ve sol şeklinde iki ideolojik kutup üzerinden anlatılsa da Edirne örneğinde olduğu gibi AP ve CHP gibi merkez sağ ve merkez sol arasında oy geçişkenliğinin olduğu görülmektedir.

Çalışmanın ana odak noktası olan Edirne'nin Keşan doğumlu milletvekilleri Özal ve Bulut'tur. Bu iki politik karakter farklı siyasi partilerde bulunmalarının da bir sonucu olarak ülke gündemine dair ideolojik konularda partilerinin siyasi görüşleri çerçevesinde hareket etseler de Edirne özelindeki konularda benzer tutumlar içinde olmuşlardır. Bu durum kendilerinin seçmenlerine karşı popülist ve pragmatist davranmaları ile AP ve CHP'nin Edirne'de yarış içinde olmalarından da kaynaklanmaktadır. Özal'ın siyasi fikirlerini yansıtan konuşmaları Eğitim Enstitüleri hakkında meclis araştırması üzerine yaptığı konuşma ve Enerji

Tabi Kaynaklar Bakanlığı'nın bütçe görüşmelerindeki demeçleridir. Buna karşın Edirne'deki alt yapı yatırımları, kentin imarı ve tarıma dair görüşlerde ideolojik tutumlardan ziyade toplumsal sorumluluk duygusunun ön planda tutulduğu görülmektedir. Dönemin yerel basını, TBMM Zabıt Cerideleri ve ikincil literatür çerçevesinde yazılan bu çalışmada Öznal'a dair daha çok bilgi ortaya çıkarılmışken Bulut ile ilgili bilgiler ise daha sınırlı kalmıştır. Bu durum ulaşılan kaynaklarla ve parlamenterlerin o günkü görevleriyle ilgilidir.

1970'li yıllarda Keşan altyapı yatırımları ile bir dönüşüm yaşamıştır. Ülke gündemini meşgul eden ve Edirne Merkezde sık sık yaşanan sağ-sol çatışması ve öğrenci olayları Keşan'da nispeten daha az görülmüştür. Nitekim Keşan'da yükseköğretim kurumlarının olmaması, AP, CHP ve MHP'nin Keşan'da ortak tavır takınması ve nüfusun düşük olmasına bağlı olarak oluşan mahalle baskısı toplumsal olayları büyük oranda engellemiştir.

KAYNAKÇA

Arşiv Belgeleri

1. T.C Cumhurbaşkanlığı Devlet Arşivleri Başkanlığı Cumhuriyet Arşivi (BCA),

BCA 030-18-01/129-42-13 (20 Mayıs 1952).

2. Türkiye Büyük Millet Meclisi (TBMM)

T.C Türkiye Büyük Millet Meclisi (TBMM), Millet Meclisi Tutanak Dergisi, D 5, Cilt 3, 111. Birleşim, 20 Şubat 1978.

T.C Türkiye Büyük Millet Meclisi (TBMM), Millet Meclisi Tutanak Dergisi, D 5, Cilt 4, 115. Birleşim, 24 Şubat 1978.

T.C Türkiye Büyük Millet Meclisi (TBMM), Millet Meclisi Tutanak Dergisi, D 5, Cilt 5, 122. Birleşim, 22 Mart 1978.

T.C Türkiye Büyük Millet Meclisi (TBMM), Millet Meclisi Tutanak Dergisi, D 5, Cilt 8, 27. Birleşim, 27 Aralık 1978.

T.C Türkiye Büyük Millet Meclisi (TBMM), Millet Meclisi Tutanak Dergisi, D 5, Cilt 8, 37. Birleşim, 18 Ocak 1979.

T.C Türkiye Büyük Millet Meclisi (TBMM), Millet Meclisi Tutanak Dergisi, D 5, Cilt 10, 60. Birleşim, 22 Şubat 1979.

T.C Türkiye Büyük Millet Meclisi (TBMM), Millet Meclisi Tutanak Dergisi, D 5, Cilt 13, 24. Birleşim, 2 Ocak 1980.

T.C Türkiye Büyük Millet Meclisi (TBMM), Millet Meclisi Tutanak Dergisi, D 5, Cilt 16, 77. Birleşim, 29 Nisan 1980.

- T.C Türkiye Büyük Millet Meclisi, *TBMM Albümü 1920-2010, (1950-1980)* Cilt 2, TBMM Basın ve Halkla İlişkiler Müdürlüğü Yayınları, Ankara, 2010.
- T.C Türkiye Büyük Millet Meclisi, *TBMM Albümü 1920-2010, (1960-1983)*, Cilt 4, TBMM Basın ve Halkla İlişkiler Müdürlüğü Yayınları, Ankara, 2010.
- T.C Türkiye Büyük Millet Meclisi (TBMM, Kütüphane ve Arşiv Hizmetleri Başkanlığı, Edirne Milletvekili Mustafa Bulut Hal Tercümesi, Erişim Tarihi: 21 Kasım 2022 https://www5.tbmm.gov.tr/eyayin/GAZETELER/WEB/MAZBAT/ALAR/TBMM//d16/HT_3664_4_5.pdf
- T.C Türkiye Büyük Millet Meclisi (TBMM, Kütüphane ve Arşiv Hizmetleri Başkanlığı, Edirne Milletvekili Süleyman Sabri Özal Hal Tercümesi, Erişim Tarihi: 21 Kasım 2022 https://www5.tbmm.gov.tr/eyayin/GAZETELER/WEB/MAZBAT/ALAR/TBMM//d16/HT_3666_4_5.pdf0

2. Diğer Resmi Kurumlar

T.C Resmi Gazete

“Uyusturucu Maddelere Dair 1961 Tek Sözleşmesine Katılımımızın Uygun Bulunduğu, Hakkında Kanun”, T.C Resmi Gazete, 5 Ocak 1967.

Türkiye İstatistik Kurumu

T.C Başbakanlık Devlet İstatistik Enstitüsü (DİE), *Milletvekili Genel ve Cumhuriyet Senatosu Üyeleri Üçte Bir Yenileme Seçimi Sonuçları*, DİE Matbaası, Ankara, 1977.

T.C Başbakanlık, Devlet İstatistik Enstitüsü (DİE) *11 Aralık 1977 Yerel Seçim Sonuçları*, DİE Matbaası, Ankara, 1979.

T.C. Başbakanlık, Türkiye İstatistik Kurumu (TÜİK), *Milletvekili Genel Seçimleri 1923-2011*, TÜİK Matbaası, Ankara, 2012.

Keşan Kaymakamlığı

T.C İçişleri Bakanlığı Keşan Kaymakamlığı, <http://www.kesan.gov.tr/gorevyamiskaymakamlarimiz> Erişim Tarihi: 21 Kasım 2022.

Uzunköprü Belediyesi

“Geçmişten Günümüze Başkanlarımız” Uzunköprü Belediyesi, <https://uzunkopru.bel.tr/onceki-baskanlarimiz/> Erişim Tarihi: 25 Kasım 2022.

4. Kitap ve Makaleler

- Acar, Hüseyin “Türkiye’de Siyasi Temsil Krizi Bağlamında II. Milliyetçi Cephe Hükümeti ve “Güneş Motel Olayı”nın Değerlendirilmesi”, *I. Bozok Uluslararası Siyaset Bilimi Kongresi: Geçmişten Günümüze Yerel, Bölgesel ve Küresel Krizler Bildiriler*, Bozok Üniversitesi, Yozgat, 2018, s. 478-487.
- Ceylan, Okan “Neoliberal Ekonomi ve Türkiye Tarım Politikaları Arasında Küçük Köylülüğün Dönüşümü: Edirne İli Örneği (1980-2015)”, *Anadolu İktisat ve İşletme Dergisi*, Cilt 3, Sayı 2, 2019, s.134-152.
- Ceylan, Okan “Türkiye’de Haşhaş Ekim Yasağının Afyon İlindeki Yansımaları (1971-1974)”, *VIII. Afyonkarahisar Araştırmaları Sempozyumu*, Afyonkarahisar Bildiri Kitabı, Afyonkarahisar, 2019, s. 1087-1097.
- Ceylan, Okan “Devlet, Sağlık ve İktisat Üçgeninde İki Mahsül: Türkiye Büyük Millet Meclisinde Çeltik ve Haşhaş Tartışmaları”, *TBMM’nin Açılışının 100. Yılı: Osmanlı’dan Cumhuriyet’e Türkiye’de Demokrasi Uluslararası Sempozyumu Bildiriler*, Ankara, 2021, s. 933-975.
- Çatalbaş, Nazım “Türkiye Ekonomisinin Temel Özellikleri ve Dünya Ekonomisindeki Yeri”, ed. Metin Toprak ve Nazım Çatalbaş, *Türkiye Ekonomisi*, Anadolu Üniversitesi Yayını, Eskişehir, 2013, s. 2-33.
- Çolak, Filiz “Anadolu’da Afyon Ziraatı ve Ticaretine Dair İzlenimler”, *The Journal of Academic Social Science Studies*, Cilt 6, Sayı 1, s. 511-538.
- Demirel, Ahmet. “Çok Partili Hayat: Siyaset, Partiler, Seçimler”, ed. Ahmet Demirel ve Süleyman Sözen, *Türk Siyasal Hayatı*, Anadolu Üniversitesi, Eskişehir, 2013, s. 60-94.
- Erdem, Ekrem “Türkiye’de Finansal Yapı, Krizler ve Ekonomik İstikrar Kararları”, ed. Metin Toprak ve Nazım Çatalbaş, *Türkiye Ekonomisi*, Anadolu Üniversitesi Yayını, Eskişehir, 2013, s. 188-221.
- Gökçen, Salim “İki Darbe Arası Türk Demokrasisi”, *Ankara Üniversitesi Türk İnkılap Tarihi Enstitüsü Atatürk Yolu Dergisi*, Sayı 67, 2020, s.241-264.
- Henriksen, Lasse Folke, Seabrooke, Leonard Young, Kevin. “Fathers of Neoliberalism: The Academic and Professional Performance of the Chicago School 1960-1985”, *Embedding Groupthink Project*, Edinburg, 2017, s. 1-40.

Özata, Murat “ABD ve 12 Eylül Darbesi: Bir Demokrasinin Darbeye Bakışı”, *Asia Minor Studies*, Cilt 5, Sayı 9, 2017, s. 48-63.

Pamuk, Şevket *Türkiye'nin 200 Yıllık İktisadi Tarihi*, İş Bankası Kültür Yayınları, İstanbul, 2015.

Songar, Ayhan *Haşhaş Meselesi ve Türkiye*, Hareket Yayınları, İstanbul, 1974.

Tekeli, İlhan “Cumhuriyet Dönemi Boyunca Kırsalın Geçirdiği Dönüşüm ve Kırsaldan Kopuş”, “*Efil Ekonomi Araştırmaları Dergisi*, Cilt 2, Sayı 6, 2019, s. 1-48.

Tonus, Özgür “Türkiye’de Milli Gelir, Gelir Dağılımı ve Yoksulluk”, ed. Metin Toprak ve Nazım Çatalbaş, *Türkiye Ekonomisi*, Anadolu Üniversitesi Yayını, Eskişehir, 2013, s. 34-65.

Zurcher, Erik Jan. *Modernleşen Türkiye'nin Tarihi*, İletişim Yayınları, İstanbul, 2000.

5. Tezler

Ceylan, Okan “A Social History of Rice in Turkey”, Doktora Tezi, Boğaziçi Üniversitesi Atatürk Enstitüsü, 2020.

Karlıtağ, Sema Şüheda “Türk Demokrasi Tarihinde Koalisyon Hükümetleri”, Lisans Tezi, Eskişehir Osmangazi Üniversitesi, Tarih Bölümü, Eskişehir, 2017.

Uçar, Fuat “Türk Siyasetinde Cepheleşme Olgusuna Bir Örnek: Milliyetçi Cephe Hükümetleri”, Doktora Tezi Süleyman Demirel Üniversitesi Sosyal Bilimler Enstitüsü, 2014, s. 118.

6. Ulusal Basın

Dünya Bülteni

Edirne

Edirne Sesi

Hudut

Önder

Vatandaş

7. Sözlü Tarih

Mazlum, Güngör, Yazar İle Görüşme, Edirne, 19 Kasım 2022.

Yenal, Cavittin Yazar İle Görüşme, Ankara, 16 Aralık 2022.

SAROZ KÖRFEZİ’NİN KIRSAL KALKINMASINDA KIRSAL TURİZMİN ÖNEMİ

Öğr. Gör. Dr. Nursel ÇEKMEZ TÜRKSOY

Trakya Üniversitesi Keşan Meslek Yüksekokulu Turizm ve Otel İşletmeciliği Programı,
nurselturksoy@trakya.edu.tr

Özet: Kırsal kalkınma ile şehir merkezleri dışında kalan alanlarda yaşayanların sosyo- ekonomik olarak gelişmesi hedeflenmektedir. Turizm kalkınmayı sağlayan önemli araçlardan biridir. Saroz Körfezi’nin uzun sahil şeridi turizmin gelişmesi ve dolayısıyla bölgeye ekonomik katkı sağlaması açısından önemlidir. Bu çalışmada öncelikle kırsal kalkınma kavramından yola çıkarak Saroz Körfezi’nin turizm kaynakları ortaya konulmuştur. Sonuç olarak bölgenin turizm potansiyelinin geliştirilmesi, turizmin kırsal kalkınmaya etki sağlaması için yapılması gerekenler hakkında önerilerde bulunulmuştur.

Anahtar kelimeler: kırsal kalkınma, Saroz Körfezi, kırsal turizm

1. GİRİŞ

Dünyada son yirmi yıllık süreçte teknoloji ve iletişimin hızlı şekilde değişime uğraması insanların yaşam tarzını da etkilemiş ve turizm alışkanlıklarını değişime uğratmıştır. Özellikle pandemi ile gelen süreçte sağlık koşullarının tekrar gözden geçirilmesi, ekonomik bir takım olumsuz değişiklikler günlük hayatı yaşam tarzını etkilediği gibi insanların seyahat alışkanlığını ve turizm hareketlerini de etkilemiştir. İnsanların turistik tüketimi değişime uğramıştır. Turizm sektöründe hızlı rekabet koşulları bu değişimlere ayak uydurmaya çalışmıştır. Türkiye hem pandemi koşulları hem de ekonomik sorunlarla yaşadığı olumsuzlukları turizm yoluyla azaltmaya çalışmaktadır. Klasik deniz turizmiyle birlikte kırsal alanlarda vakit geçirme tüm bu gelişmelerle birlikte daha fazla tercih edilmeye başlanmıştır.

2. KIRSAL ALAN VE KIRSAL KALKINMA

Kırsal alanlar il ve ilçe merkezlerinin dışında kalan doğal yaşam şartlarının gerçekleştiği alanlardır. Ulusal Kırsal Kalkınma Stratejisi (UKKS-I) 2007-2013 belgesine göre kırsal yerleşimler 20 binden düşük nüfuslu yerler olarak ifade edilmiştir (UKKS, 2015).

Kırsal alanlar şehir insanının boş zamanında daha fazla vakit geçirmek istediği alanlar olmuştur. Günübirlik piknik gibi kısa ziyaretlerin yanında kampçılık gibi konaklamalı faaliyetlerle de bu alanlar tercih edilmektedir. Kırsal halkın yaşam şartlarının daha zor olması, geçim kaynaklarının kısıtlı olması sebebiyle turizm, halkın gelirlerini arttırıcı bir fırsat olarak görülür.

Kırsal kalkınma; kırsal alanlarda yaşayan halkın sosyo-ekonomik ve kültürel açıdan yapısını değiştirecek şekilde gelir, refah ve üretim seviyelerinin arttırılması, dengesizliklerin giderilmesi, kırsal alanlarda daşehir merkezlerinde olduğu gibi alt yapının oluşturulması, tarımsal ürünlerin daha iyi değerlendirilmesi yönündeki süreçleri, etkinlik ve örgütlenmeleri ifade etmektedir.(Özdemir, 2012). Sürdürülebilir kırsal kalkınma ile turizm gibi kalkınmayı sağlayıcı faaliyetlerin gelecek nesillerin ihtiyaçlarını gözeterek ve doğal yapıyı bozmadan gerçekleştirilmesi istenir. Ayrıca sürdürülebilirlikle kalkınmanın devamlılık sağlaması hedeflenmektedir.

Tarım sektörünün gayri safi milli hasıla ve istihdam içinde payı yüksek iken kırsal alanlar, ülkelerin ekonomilerinde önemli yer almış, ancak makineleşme ve sanayileşmeyle önemini yitirmeye başlamıştır (OECD, 2006; Yenigül, 2017). Nüfusun dünya genelinde ve Türkiye'de artmasıyla birlikte konut alanları da artmaya başlamış ve dolayısıyla kırsal alanlar giderek azalmaya devam etmektedir. Bu da tarımsal alanların da azalmaya başlamasına neden olmuştur. Kırsal alanda yaşayanların tarım dışında gelir kaynaklarını arttırıcı faaliyetlerle ilgilenmeye yöneltmiştir.

Refah seviyesinin yalnızca maddi refah demek olmadığı, GSMH ile ölçülen refahın yeterli gelmediği, ayrıca siyasi haklar ve insan hakları gibi kavramların da refah kavramına eklenmesi gerektiği kalkınmaya yönelik yapılan çalışmalar sonucunda ortaya çıkmıştır. Kalkınma kavramının kantitatif büyüme olgusu yanında modernleşme kuramının öngördüğü değerler sistemindeki gelişmeleri de kapsadığı görülmektedir. Genel anlamda modernleşme, yenileşme durumuna yönelik bir değişim sürecini ifade etmektedir. (Webster 1995; İnan vd,2010).

Kalkınma kavramının tanımı genellikle büyüme kavramı ile karşılaştırılmak suretiyle yapılmaktadır. Ancak kalkınma, yalnızca ulusal gelir düzeyindeki artış ve ekonomideki büyüme gibi rakamsal değişimlerle sınırlı değildir. Kalkınma, ulusal gelir ve üretim miktarının zamanla nicel

değişimlerinin yanı sıra; sosyal ve kültürel yapının da ilerlemesini, birey ve kurumlardaki davranış ve yaşam biçimlerinin gelişmesini de kapsayan çok yönlü bir işleyiştir.(İnan vd,2010).

3. KIRSAL TURİZM

Kırsal toplum ve kültürün dönüşümü yalnızca yerel bir bakış açısından anlaşılabilir. Kırsal alanlar artık giderek daha fazla eğlence, boş zaman etkinlikleri, ikinci konutlar ve kentsel yerleşim alanlarına alternatif olarak görülüyor. Bu gelişmeler, yerel kırsal kimliğin yeniden tanımlanmasıyla yakından bağlantılıdır. Yeni gelenekleri, uygulamaları ve sosyal talepleri teşvik eden daha geniş toplumda kırsallığa ve yerelliğe kültürel bir ilgiyi yansıtır. Yerel düzeyde bu yeni talepler ve imajlar, yeni yerel kimliklerin inşası ve tanımlanmasına dahil edilir. (Bessi re, 1998).

Dünya turizm literatüründe kırsal turizm, çiftlik turizmi, yeşil turizm, tarım turizmi (agro turizm), yayla turizmi, ekoturizm gibi bir çok turizm türünün birlikte kullanıldığı görülmektedir. Bunun nedeni kırsal turizmin tanımı ve kapsamı konusunda ortak görüşün olmamasıdır. Kırsal turizm kimi tanımlarda, doğal alanlara yönelik olarak yapılan, turistlerin çiftlik gezme, balık tutma, ata binme, “trekking” (uzun ve zorlu yürüyüş) v.b. etkinliklere katılan turizm türü olarak ele alınırken, kimi tanımlarda ise kırsal alanlarda uygulanan tüm turizm aktiviteleri olarak değerlendirilmektedir. Kırsal turizm; genel olarak boş zaman geçirme, rekreasyon ve daha az iş amaçlı, aynı veya farklı ülkelerin kentli nüfusunun kırsal alanları kullanımını içermektedir. Ancak bu basit tanım birçok önemli farklılıkları da beraberinde getirir. Kırsal turizm, turistin sürekli bulunduğu evinden çok uzaktaki bir ülkede uzun bir tatil ya da çok yakınındaki kırsal alanda günübirlik gezisi şeklinde olabilir. Bu tatiller kente yakın olma ya da turda olma, kültür ya da rahatlama, spor etkinliği gibi fiziki doyuma yönelik ya da aile veya akraba ziyareti gibi duygusal amaçlı da olabilir. Bu farklılıklar kırsal turizm tanımını ve genelmesini zorlaştırmaktadır (Ahipaşaoğlu ve ark,2006, Aydın 2012). Av turizmi, mağara turizmi, yayla turizmi gibi turizm türleri kırsal alanlarda olabildiğinden birçok yerde kırsal turizm yerine kullanılmaktadır. Kırsal turizmde amaç daha çok köyde, çiftlikte veya dağ evinde konaklayıp, buradaki kırsal kültürü tanıyıp kaynaşmak düşüncesiyle olduğundan bir takım farklılıkları da kapsamaktadır. Kırsal turizm; kırsal kültür, doğal çevre ve tarımla bir olan, ayrıca diğer turizm türleriyle de son derece kolay uyum sağlayabilen bir turizm türüdür. Bu nedenle çeşitli yerel, ulusal ve

uluslararası girişimlerle içeriği zenginleştirilen kırsal turizm, dünyanın pek çok ülkesinde insanları tatil için kırsal alanlara çekebilmektedir (Soykan, 1999; Soykan,2002).

Dünya çapında gelişmiş ve gelişmekte olan ülkelerin birçoğunda turistik arz imkanlarının kırsal turizm için kullanılması, kırsal alanların ülke ekonomilerini güçlendirmesine yönelik çabalar artmaktadır. Kırsal alanların ekonomik kullanımında tarım ve hayvancılık sektörünün yanında kırsal turizmin de değerlendirilmesi önemli bir seçenek olarak öne çıkarmaktadır. (Yosmaoğlu ve Ergin, 2003; H. Çeken ve ark.2012). Ayrıca, tüm turizm alanlarında gerçekleştirilen toplam turizm aktivitelerinin %10-20'sini kırsal turizm etkinliklerinden oluştuğu düşünülmektedir (Şahin ve Acun 2015; Alımanlıoğlu ve Ayzalar 2017). Şehir nüfusunun hızla artmaya devam etmesiyle birlikte insanlar doğal alanlara olan özlemi artmaya başlamış, boş zaman değerlendirme ve turizm hareketlerinde kırsal alanlar daha çok tercih edilmeye başlanmıştır.

4. SAROZ KÖRFEZİ KIRSAL KALKINMA VE KIRSAL TURİZM

Araştırma alanı Trakya'nın güneyinde, Saroz Körfezi'nin kuzeyinde Edirne ve Çanakkale il sınırları içinde kalan yaklaşık 60 km kadar içeride kalan üçgen şeklinde bir körfezdir. Doğu ve batı arasında köprü kuracak önemli noktada bulunmasından dolayı birçok medeniyetle tanışmış ancak savaş ve göç yolları üzerinde bulunmasından tarihi eserlerinden birçoğu günümüze kadar gelememiştir.

7500 yıllık Ainos antik kentine sahip Enez, 1511 yılında Osmanlı Sadrazamı Hersekzade Ahmet Paşa'nın yaptırdığı cami ile değerli tarihsel yapıya da ev sahipliği yapan Keşan, önemli yolların kesişme noktası olmasıyla tarihte yer alan önemli yerlerden biri haline gelmiştir. 1953'te Enez ilçe olmuş, 1922'de ise Keşan işgalinin son bulmasından 4 yıl sonra 1926 yılında, Gelibolu'nun Çanakkale'ye bağlanmasını takiben Edirne'nin bir ilçesi haline gelmiştir. Ayrıca Ege ve Kıbrıs krizlerinden kötü etkilenmiş olan bölge, Gümrük Birliği ve Balkan ülkeleriyle ilerleyen ilişkiler nedeniyle stratejik bir noktada bulunması açısından da önem kazanmıştır.(Anonim 2022).

Keşan her ne kadar havza sınırlarında yer almasa da, sosyo-ekonomik, ekoloji ve tarımsal özellikleri ile başta Edirne olmak üzere bölgeyi ekonomik olarak etkilemekte ve bu da Keşan'ı önemli bir merkez

olarak karşımıza çıkarmaktadır. Keşan yerleşim olarak, tarım, küçük sanayi ve askeri birliklerin hizmetler sektöründe yarattığı etkinliklere bağlı olarak, hizmet sektöründe ağırlıklı olarak öne çıkmıştır (İnci 2003). Saroz körfezi Edirne'nin Enez ilçesinden başlayıp doğusuna kadar Ege denizinin uzantısı bir körfezdır. Saroz körfezi farklı balık ve benzeri organizmaları içeren önemli bir dalış ve deniz turizmi merkezidir. Bölgede gün geçtikte artan yazlık konutlar bölgenin doğal yapısına uygun mimari bir tarz dışında bir yapılaşmaya neden olduğundan dolayı bölgenin doğal yapısı bu durumdan olumsuz etkilenmektedir. (Çekmez, 2009). Saroz Körfezi kıyılarında deniz turizmi, sualtı dalış turizmi ve diğer su sporlarına (wind surfing, olta balıkçılığı vb.) günden güne ilgi artmaktadır. İbrice limanında bulunan birçok dalış noktası, sualtı mağaraları ve dalış okulları ve bu okullarda verilen eğitimlerle birlikte liman, Türkiye'nin önemli dalış noktalarından biri konumuna yükselmiştir.

Trakya tarımsal yapısı ağır basan bir bölgedir. Ne yazık ki plânsız ve hızlı sanayileşme Trakya'daki tarım alanlarını da olumsuz yönde etkilemektedir. Bu olumsuzlukların en önemlileri ise tarım alanlarının giderek azalması ve doğal bozulmanın giderek artmasıdır. Dolayısıyla bölgede kırsal turizmle birlikte tarım alanları korunurken, köy evleri otantik tarzda düzenlenerek turizme kazandırılması ile geliri giderek azalan çiftçilere de ek bir kaynak meydana gelebilecektir. Bir bölgede turizmin gelişmesini sağlayan en önemli etkilerden birisini yöre halkının turizme bakış açısı oluşturmaktadır. Özellikle kırsal alanda halk bilinçlendirilmeden gerçekleştirilecek turizm faaliyetleri o çevrede yaşayanların turiste ve turizme olumsuz yaklaşımlarını sağlayacaktır. Bu açıdan konuya bakıldığında Trakya, Avrupa'ya en yakın alan olmasının avantajını kullanarak halk ile turist arasında olumlu iletişimin geliştirilebileceği sosyal yapıyı taşımaktadır. Trakya'da bazı kırsal alanların kendilerine has geleneksel uğraşları da vardır (süpürgecilik, şarap üretimi, el sanatları vb.). Bu alanlarda kırsal turizm geliştiği takdirde, yöresel etkinlikler daha iyi pazarlanıp tanıtılma olanağı bulacak ve böylece yöre insanının gelir kaynağı da artmış olacaktır. Yapılan bilimsel çalışmalar her ne kadar özellikle Avrupa'daki turizm talebinin genelde kentsel odaklı olduğunu gösterse de, yöresel etkinliklere de eğilim gösterdiğini ortaya koymaktadır (Van der Borg&Custo:1992, Küçükaltan 2010). Bu durum yakın gelecekte yöresel kültür etkinliklerinin önem kazanacağını da bir göstergesi durumundadır.

Sürdürülebilir kırsal kalkınmada kırsal turizmin önemi büyüktür. Kırsal turizmle bölgede yaşayan halkın en başta ekonomik kalkınması, halka istihdam sağlaması mümkün olmaktadır. Aksi takdirde kitle turizminin olumsuzluklarının kırsala aktarımından öte gidemeyecektir.

Şekil 1. Turistlerin Kırsal Kesimde Katıldığı Faaliyetler

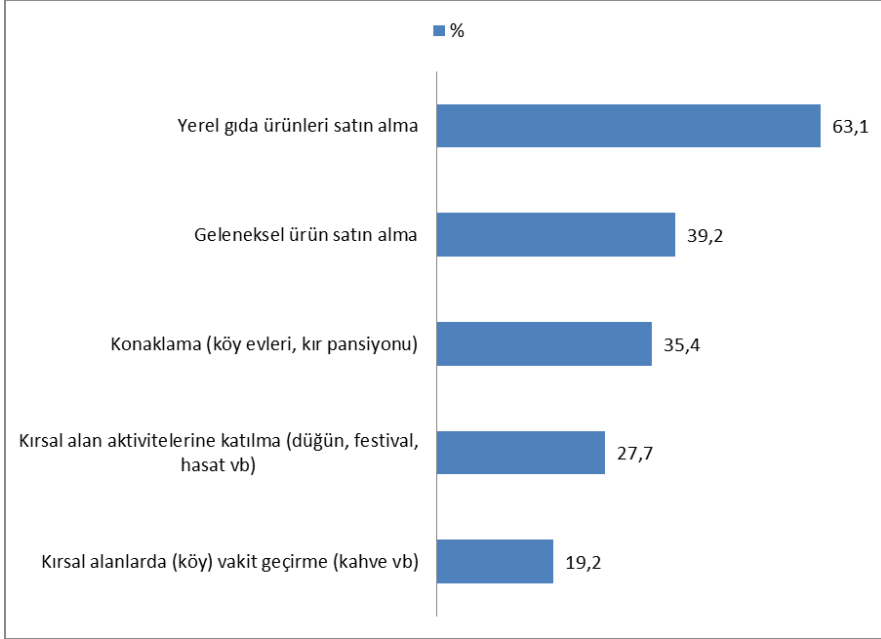

Kaynak: (Türksoy, 2018:98)

Yukarıda verilen şekilde bölgede daha önceden yapılan bir çalışmada bölgeyi ziyaret eden turistlerin kırsal kesimde katıldığı faaliyetler sıralanmıştır. Turistik faaliyetlere katılanlar bölgeyi ziyaretlerinde en fazla yaptıkları faaliyetler olarak yerel ürünleri satın aldıklarını belirtmişlerdir (%63,1). Bu ürünler daha çok bölgede üretilen tarım ürünleri (biber, patlıcan, domates, salatalık, kavun, karpuz vb.) den oluşmaktadır. Ziyaretçilerin daha sonraki tercihlerini geleneksel ürün satın alma (köy ekmeği, bal, tarhana, turşu vb.) olarak daha çok yöresel üretilen ürünler oluşturmaktadır (%39,2). Bölgeyi ziyaret edenlerin üçüncü tercihini kırsal konaklama yerleri oluşturmaktadır (%35,4). Bölgenin yerel mimarisine uygun konaklama yerleri sınırlıdır ancak bölgedeki konaklama tesisleri daha çok pansiyon ve 3 yıldızlı otel şeklindedir. Bölgeyi ziyaret edenler kırsal alanlarda gerçekleştirilen festivaller (Trakya fest vb.) hasat

etkinlikleri, düğünler diğer ilgi alanlarını oluşturmuştur (%27,7). Son olarak bölgede turizm faaliyetlerine katılanlar kırsal alanlarda vakit geçirmeyi tercih etmektedirler (%19,2).

5. SONUÇ VE ÖNERİLER

2013-2023 Trakya Bölgesi Turizm Master Planı'nda Saroz için şu amaçlar ve stratejiler belirlenmiştir:

1. Konaklama kapasitesinin mevcut yapıların potansiyelini kullanarak artırılması (bölgede ev pansiyonculuğunun geliştirilmesi, kültürel varlıkların restore edilip konaklama amaçlı kullanımı, yatırımların cazip hale getirilmesi, doğada gerçekleştirilen turizm faaliyetleriyle ilgili konaklama alanlarının oluşturulması, bölgede yeni ikincil konutlara izin verilmemesi vb.)

2. Yerel ürünleri sunan yiyecek içecek işletmelerinin kapasitesinin ve kalitesinin artırılması (girişimcilere teşvik verilmesi ve hizmet kalitesinin artırılması vb.)

3. Saroz kıyı kumulunun korunması (kıyı alanlarında yönetim sistemleri kurulması, taşıma kapasitesinin aşılmaması, arıtma tesislerinin kurulması, bakım ve temizliğinin yapılması, limanların olumsuz etkilerinin azaltılması vb.)

4. Kırsal ve kıyı turizminin geliştirilmesi, bu alanların turizme kazandırılması ve alternatif turizm aktivitelerinin oluşturulması (taşıma kapasitesine göre düzenlemelerin yapılması, doğal alanları koruma kurullarının oluşturulması, kırsal turizm faaliyetlerinin profesyonel olarak seyahat acentaları aracılığıyla yapılması, yapay resiflerin ve sualtı müzeciliğinin geliştirilmesi vb.)

5. Enez'de tarihi ve arkeolojik yapıların kültür turizmine kazandırılması (arkeolojik eserlerin restorasyonunun yapılması ve müzelere kazandırılması vb.) (Anonim 2015).

Master planda belirlenen amaç ve stratejilerin bir kısmının gerçekleşirken (örneğin Enez kalıntılarının bir kısmının restorasyonu, yerel ürün sunan yiyecek içecek işletmelerinin artması, konaklama işletmelerinin ve konaklama kapasitesinin artırılması gibi) diğer taraftan özellikle bölgenin doğal yapısının ve taşıma kapasitesinin korunması konusunda

eksikliklerin yaşandığı söylenebilir. Bölge sayfiye alanı olarak yazlıkların yoğun olması ile birlikte sayıları gitgide artmakta, tarım alanlarının konaklama ve turizm alanı olarak kullanımının giderek artması bölgenin taşıma kapasitesini zorlamakta, doğal yapının daha çok zarar görmesine neden olmaktadır.

Geçimini tarımla sağlayan bölge halkı ekonomik sıkıntılarla birlikte yaşam kalitesinin düşmesi özellikle genç nüfusu iş imkanı sağlayan sanayi bölgelerine göç etmeye mecbur etmiştir. Turizmle ilgili yapılacak yatırımlar bölge halkının ekonomik kalkınmasına katkı sağlarken istihdamın artmasını da sağlayacaktır. Yörede yapılacak turizm yatırımları sadece hotel ve restoran işletmelerine indirgenmemelidir. Bölge için en uygun turizm türü kırsal turizmdir. Kırsal turizmle bölgenin mevcut doğal yapısı korunarak turizm faaliyetlerine katılması bölge için daha yararlı olacağı gibi turistler açısından da ilgi çekici olacaktır. Örneğin bölgenin doğal mimarisine uygun konaklama mekanları (taş evler, kerpiç evler) turizme kazandırılması bölgeye has özellik katacaktır. Yeme içme işletmeleri- restoranlarda bölgenin yöresel yiyecekleri ve bölgede yetişen bitkisel ve hayvansal ürünlerin kullanımı (satır et, bamya gibi) insanları bölgeye çekmede daha etkili olacaktır.

Yukarıda verilen grafikte yapılan bir çalışmada (Türksoy, 2018:98) bölgeyi ziyaret edenlerin yerel gıda ürünleri, geleneksel ürünleri tercih ettiklerini göstermektedir. Bölgede ziyaret edip kendi ikincil konutları dışında konaklayanların tercihleri yerel işletmeler (köy evleri, kır pansiyonları) olmaktadır. Ayrıca bölgede gerçekleştirilen festival vb etkinlikler ziyaretçilerin ilgisini çekmekte ve kırsal alanda vakit geçirmek istemektedirler. Ancak bölgede mevcut tüm bu etkinlikler doğru planlamalı ve çeşitlendirilmeli sayıları arttırılmalıdır.

Kırsal turizm koruma kullanma dengesini gözeten ve çevreye duyarlı bir turizm türüdür. Doğal olarak kullanıma açılan her alanda çevresel tahribatlar olabilmektedir. Turizm faaliyetleri doğal yapıyı tehdit edebilmekte ancak kırsal turizm faaliyetleri bu tehdidi en aza indirmektedir. Saroz körfezinin kısmen bozulmamış doğal yapısı, birçok turizm türüne müsait olması kırsal turizmin yapılmasını kolaylaştırmakta ancak yatırımlar konusunda eksik kalmaktadır. Bölgeyi ziyaret edenler gittikçe artmaktadır. Bununla birlikte bölgesel sorunlarda artmaktadır. Bu sorunlar: alt ve üst

yapı sorunları, çevre kirliliği, güvenlik sorunları, yatırım eksikleri, reklam-tanıtım eksiklikleri, yöresel gıda ürünlerinde denetim eksikliği vb. özetlenebilir. Bölgenin kırsal kalkınmasının sağlanması için bu eksikliklerin giderilmesi, hataların önlenmesi gereklidir. Bölgede öncelikle eksik olan yerlerde (özellikle köy- sahil aralarında) yolların yapılması ve ulaştırma araçlarının artırılması, diğer alt yapı eksikliklerinin giderilmesi (su, kanalizasyon vb), ikincil konutlarda güvenlik fiyat konusunda denetlemelerin yapılması, sahillerde düzenlemelerin yapılması (şezlong, şemsiye, wc, duş alanları vb.),ve bu düzenlemelerin belediyeler aracılığıyla halkın kullanımına sunulacak şekilde yapılması önemlidir. Çöp ve atıklar konusunda daha fazla düzenlemelerin yapılması, yapılacak yatırımlarda öncelikle yerel halka istihdam sağlanması sağlanmalıdır. Bölgede meyve sebzeğin tarım turizmi (agro turizm) ile yerel işletmeler kurulması ve el yapımı tarhana turşu gibi faaliyetlerin bunlara dahil edilmesi sağlanabilir. Kırsal turizm faaliyetleri yerel seyahat acentalarınınca profesyonel şekilde yerine getirilebilir. Piknik, kamp ve karavan alanları artırılabilir. Bölgede sadece deniz turizmi değil diğer kırsal alanda gerçekleştirilecek türlere de olanak verilmelidir.

KAYNAKLAR

- Ahipaşaoglu, S., Çelttek, E., (2006) Sürdürülebilir Kırsal Turizm, Gazi Kitabevi, Ankara.
- Anonim (2015). Edirne İli Turizm İşletmelerinin Analizi, Trakya Kalkınma Ajansı, Edirne İl Yatırım Komitesi, Turizm Sektörü Eylem Planı Çalışma Grubu, s: 40-41. [https://www.trakyaka.org.tr/upload/Node/33089/xfiles/Trakya Bolgesi Turizm Master Planı.pdf](https://www.trakyaka.org.tr/upload/Node/33089/xfiles/Trakya_Bolge_si_Turizm_Master_Planı.pdf) erişim tarihi: 23.10.2022
- Anonim (2022) . Hamzadere Bölgesi Kalkınma Gündemi Strateji ve Yol Haritası [PowerPoint Sunusu \(tepav.org.tr\)](https://www.tepav.org.tr) erişim tarihi: 24.10.2022
- Alımanlıoğlu, Ç. Ayazlar G., (2017). Türkiye’de Kırsal Turizm Konulu Lisansüstü Tez Çalışmaları Üzerine Bibliyometrik Bir İnceleme (2003-2016), International Rural Tourism and Development Journal Uluslararası Kırsal Turizm ve Kalkınma Dergisi E-ISSN: 2602-4462, 1 (1): 06-12, 2017, www.nobel.gen.tr.
- Aydın O., AB’de Kırsal Turizmde İlk 5 Ülke ve Türkiye’de Kırsal Turizm, KMÜ Sosyal ve Ekonomik Araştırmalar Dergisi 14 (23): 39-46, 2012 ISSN: 1309-9132, www.kmu.edu.tr

- Bessière, J. (1998) European Society for Rural Sociology, Sociologia Ruralis Volume 38, No. 1, 1998, ISSN 0038-0199
Borg, V.D; Custo, P., "Tourism and Cities of Art," Cooperation of European Cities in Europe (Paper Presented), April:9, Venice-Italy, 1992.
- Çeken H, Dalgın T, Çakır N. (2012). Bir Alternatif Turizm Türü Olarak Kırsal Turizmin Gelişimini Etkileyen Faktörler ve Kırsal Turizmin Etkileri, Uluslararası Sosyal ve Ekonomik Bilimler Dergisi International Journal of Social and Economic Sciences 2 (2): 11-16, 2012 ISSN: 2146-5843, E-ISSN: 2146-0078, www.nobel.gen.tr.
- Çekmez N., (2009). Kuzey Saroz Bölgesi'nin Ekonomik Kalkınmasında Ekoturizmden Yararlanma Olanakları, Yüksek lisans tezi, Tekirdağ. <http://acikerisim.nku.edu.tr/xmlui/bitstream/handle/20.500.11776/508/0023541.pdf?sequence=1&isAllowed=y> erişim tarihi: 24.10.2022.
- Dinçer H (2005). Gelibolu Yarımadasından Enez'e Saroz, Cem Matbaası, İstanbul.
- İnan Ç., İnan H., Kubaş A.,(2010). Ekoturizmin Kırsal Kalkınmaya Etkisi: Trakya Bölgesi Örneği, Türkiye IX. Tarım Ekonomisi Kongresi, Şanlıurfa. <https://tarekoder.org/2010sanliurfa/446-452.pdf>, erişim tarihi: 24.10.2022.
- İnci O (2006). Trakya Alt Bölge Planı'nda Aşağı Meriç, Saroz ve Ganoslar. Keşan Sempozyumu, Keşan Belediye Başkanlığı, 14-15, İstanbul.
- Küçükaltan D. (2010). Tarım-Turizm İlişkisi Ve Trakya'da Tarıma Dayalı Turizm İşletmeciliği (Kırsal Turizm), IV.Ulusal Tarım Ekonomisi Kongresi 6-8 Eylül 2000 Tekirdağ
- Özdemir, (2012). Kırsal Kalkınmada Kırsal Turizmden Yararlanma Olanakları: Gökçeada Örneği KMÜ Sosyal ve Ekonomik Araştırmalar Dergisi 14 (23): 19-21, 2012 ISSN: 1309-9132, www.kmu.edu.tr
- Şahin, Ş., Acun, A. (2015). Turist Rehberliği Alanının Bibliyometrik Profili (Makaleler ve Lisansüstü Tezler). 16. Ulusal Turizm Kongresi, Çanakkale.
- Webster A., (1995), Modernization Theory, Development Studies. An Introduction Through Selected Readings, Ed:Ron Ayres, Greenwich University Press, p.104- 120, UK
- Yenigül S.B., (2016). Kırsal Kalkınma Politikalarında Yeni Yaklaşımlar ve Bu Yaklaşımların Türkiye'nin Kırsal Kalkınma Politikalarına Etkisi,

Planlama 2017;27(1):16–25 | doi: 10.14744/planlama.2016.47450
(eriřim tarihi: 20.10.2022)

Yosmaođlu, N. ve Engin, F. (2003), Bolu İli Geliřme Planı Hizmetler Sektr, (18 Ekim 2009), http://www.bolu.gov.tr/xfiles/xfiles-2_hizmetler_sektoru.pdf

Ulusal Kırsal Kalkınma Stratejisi -2014-2020. (2015). s-14.
[https://kcp.tarim.gov.tr/UKKS%20\(2014-2020\).pdf](https://kcp.tarim.gov.tr/UKKS%20(2014-2020).pdf) eriřim
tarihi:14.10.2022.

OECD, (2006). OECD Rural Policy Reviews, The New Rural Paradigm Policies And Governance,[http://www.oecd.org/gov/regionalpolicy/thene - wruralparadigmpoliciesandgovernance](http://www.oecd.org/gov/regionalpolicy/thene-wruralparadigmpoliciesandgovernance) (Eriřim tarihi 13.15.2015)

SOSYO EKONOMİK VERİLER IŞIĞINDA CUMHURİYET DÖNEMİNİN İLK YILLARINDA KEŞAN (1925-1935)

Doç. Dr. Nursal KUMAŞ*

Bursa Uludağ Üniversitesi Atatürk İlkeleri ve İnkılap Tarihi Bölümü

Özet

Keşan Cumhuriyetin ilanıyla beraber Gelibolu ilinin bir ilçesi konumuna getirildi. 1926 yılında gerçekleşen idari düzenlemeler neticesinde Gelibolu ilinin statüsü ilçe seviyesine düşürülünce Keşan ilçesi de aynı yıl Edirne iline bağlandı. Bu dönemde ilçenin Merkez, Enez, Mecidiye ve Yerlisu nahiyeleri vardı. İlçenin toplam nüfusu 1926-1927 yılı verilerine göre 28.178'di ve 1935 yılında bu rakam 30.939'a, şehir merkezinin nüfusu da 1927 yılında 4934'ten, 1935 yılında 6915'e yükseldi. Keşan'ın ekonomisi ağırlıklı olarak (1927 sanayi sayımı verilerine göre) 64 işletme ve 156 çalışanıyla tarım, evcil hayvanlar, av ve balıkçılık sektörü üzerineydi. İlçe genelinde okuma-yazma oranı 1927 yılı verilerine göre erkeklerde %8,5; kadınlarda %1,68 ve toplamda %5'ti. 1935 yılında bu rakamlarda önemli bir artış yaşandı. Şehir merkezinde okuma-yazma oranları erkeklerde %30,3; kadınlarda %15,6 ve toplamda %22,8'e ulaştı. 1932-1933 eğitim-öğretim yılı verilerine göre ilçede toplam 18 adet resmi ilkokul bulunmaktaydı. Bu okullardan 2'si şehir merkezinde olup öğrenci sayısı 528'di (erkek: 316, kız: 212). Diğer okullar ilçeye bağlı köylerde bulunmaktaydı ve bu okullarda 1014 (erkek: 547, kız: 467) öğrenci eğitim görmekteydi.

Bu çalışmada 1927 ve 1935 Genel Nüfus Sayımı, 1927 Sanayi Sayımı, 1925-1928 Devlet Salnameleri, 1930-1935 İstatistik Yıllıkları ve maarif istatistiklerinden elde edilen sayısal veriler tablo ve grafik yöntemi kullanılıp metine aktararak yorumlandı.

Anahtar Kelimeler: Keşan, Cumhuriyet Dönemi Keşan, Keşan Demografik Yapı, Keşan Ekonomi, Keşan Eğitim.

*e-mail: kumasnursal16@gmail.com, ORCID: 0000-0002-6554-5007.

Kesan, in the First Years of the Republic Period Regarding the Light of Socio-Economic Data (1925-1935)

Abstract

With the proclamation of the Republic, Keşan became a district of Gallipoli. As a result of the administrative regulations in 1926, the status of the province of Gallipoli was reduced to the district level, and the district of Keşan was connected to the province of Edirne in the same year. In this period, the district had Merkez, Enez, Mecidiye and Yerlisu sub-districts. The total population of the district was 28,178 according to the data of 1926-1927, and this figure increased to 30,939 in 1935, and the population of the city center increased from 4934 in 1927 to 6915 in 1935. Keşan's economy was mainly based on agriculture, domestic animals, hunting and fishing sectors with 64 enterprises and 156 employees (according to 1927 industrial census data). According to the data of 1927, the literacy rate was 8,5% for males; 1,68% for women and 5% in total across the district. In 1935, there was a significant increase in these numbers. Literacy rates in the city center reached 30,3% for males; 15,6% for women and 22,8% in total. According to the 1932-1933 academic year data, there were a total of 18 official primary schools throughout Keşan. Two of these schools were in the city center and the number of students was 528 (male: 316, female: 212). Other schools were located in the villages of the district and 1014 (male: 547, female: 467) students were studying in these schools.

In this study, numerical data obtained from 1927 and 1935 General Population Census, 1927 Industrial Census, 1925-1928 State Yearbooks, 1930-1935 Statistical Yearbooks and education statistics were interpreted transferring to the text by using the table and graphic methods.

Keywords: Keşan, Republican Period Keşan, Keşan Demographic Structure, Keşan Economy, Keşan Education.

Giriş

Akademik araştırmalar Keşan'ın tarihsel derinlik barındıran ve stratejik açıdan önem arz eden bir yerleşim yeri olduğunu göstermektedir. Bu özelliğinden dolayı şehir tarih boyunca çeşitli toplumların saldırısına uğradı.

Keşan, Osmanlı kuvvetlerinin Rumeli'ye geçmesi ve Gelibolu'yu fethetmesinden sonra 1360 yılında Osmanlı topraklarına katıldı. Bizans Dönemi'nde Rusion ve Osmanlı Dönemi'nde Rusköy olarak adlandırılan Keşan, Osmanlı Ordusu'nun Batı'ya açılmasında ve Edirne'ye yönelmesinde stratejik bir kavşak noktası olarak görülmekteydi. Bu

özelliklerinden dolayı Keşan ve çevresindeki yerleşim yerleri başkent İstanbul'un ve Batı'ya yönelen Osmanlı Ordusu'nun iiaşesinin karşılanmasında aktif bir rol oynamaktaydı (Karagöz, 2021, s. 49). Şehrin ekonomi alanındaki bu aktif durumuna ek olarak Anadolu'dan getirilen göçmenlerin de etkisiyle Keşan'ın nüfusu arttı. Şehir, XIX. yüzyılın sonlarına doğru Edirne vilayetinin Gelibolu sancağına bağlı bir nahiye (Beksaç, 2012, ss. 15-16) ve 1901 yılında da kaza konumuna geldi (Orhon, 2021, ss. 194-195).

Keşan, 24 Temmuz 1920 tarihinde Yunan birlikleri tarafından işgal edildi (Mert, 2016, s. 141). Kurtuluş Savaşı'nda gerçekleşen milli direniş sonucunda Keşan 19 Kasım 1922 tarihinde Yunan işgalinden kurtarıldı.¹¹⁹

1. Cumhuriyet Dönemi'nin İlk Yıllarında Keşan (1925-1935)

1.1. İdari Yapı

Cumhuriyetin ilanıyla birlikte Gelibolu il yapıldı ve Keşan da bu ile bağlı ilçe statüsü kazandı.¹²⁰ Gelibolu ilinin diğer ilçeleri Merkez (Gelibolu), Eceabat, Şarköy, İpsala ve Enez'di (Arıker, 2019, s. 76). 1925-1926 yılı verilerine göre Keşan'ın, Paşayığit, Mecidiye ve Yerlisu nahiyeleriyle birlikte toplam 46 köyü vardı (Türkiye Cumhuriyeti Devlet Sâlnâmesi (Rüsumat Sâlnâmesi) 1925-1926, 1926, ss. 776-777). Gelibolu, 30 Mayıs 1926 tarihinde 877 sayılı kanunla ilçe statüsüne indirilerek Çanakkale'ye; Keşan da Edirne iline bağlandı. Keşan'a bağlı olan Paşayığit nahiyesinin statüsü köy olarak değiştirildi. Gelibolu iline bağlı olan İpsala nahiye merkezi yapılarak Gelibolu ilçesine dâhil edildi (Teşkilatı Mülkiye Kanunu, 1926; Atabay, 2018, s. 110). Gelibolu ilinin lağvedilmesi ve Keşan ilçesine yeni köy katılımlarının gerçekleşmesiyle köy sayısı %93,48 oranında artış göstererek 1926-1927 yılı verilerine göre 89 oldu (Türkiye Cumhuriyeti Devlet Sâlnâmesi (Rüsumat Sâlnâmesi) 1926-1927, 1927, s. 570).

Yapılan idari düzenlemeler çerçevesinde 1927-1928 yılı verilerinde Keşan ilçesine bağlı beş nahiye bulunmaktaydı: Mecidiye, Yerlisu, İpsala,

¹¹⁹ Veysi Akın, Keşan'ın Yunan işgalinden kurtuluşuyla ilgili farklı bir tarih vermektedir: "14 Kasım 1922 tarihli toplantıda alınan karara göre ise 18 Kasım'da Türk idaresine bırakılması gerekiyordu. Fakat şehrin idaresinin devir tesliminde 3 günlük bir gecikme oldu. Türk memur ve jandarmaları 21 Kasım 1922'de halkın tezahüratı ve alkışları arasında şehre girdiler ve hükümet konağına Türk bayrağı çekilerek şehrin idaresini devir aldılar" (Akın, 2021, s. 190).

¹²⁰ Devlet salnamesindeki veriye göre Gelibolu 1340 (1921/1922) yılından itibaren müstakil il statüsü kazandı (Türkiye Cumhuriyeti Devlet Sâlnâmesi (Rüsumat Sâlnâmesi) 1925-1926, 1926, s. 777).

Enez ve İbriktepe (Türkiye Cumhuriyeti Devlet Sâlnâmesi (Rüsumat Sâlnâmesi) 1927-1928, 1928, s. 478).

Keşan ilçesinin bir nahiyesi olan İpsala, 1282 sayılı kanunla 28 Mayıs 1928 tarihinde ilçe statüsüne getirilerek doğrudan Edirne iline bağlandı (On Kaza Teşkiline Dair Kanun, 1928). İbriktepe nahiyesi de İpsala ilçesine bağlandığı için Keşan'a bağlı köy sayısı 63'e düştü (Türkiye Cumhuriyeti Devlet Yıllığı 1928-1929, 1929, s. 246).

1926-1927 yılı verilerine göre ilçenin yüzölçümü 2333 km²'ydi. Buna karşın 1927 yılı nüfus sayımı verilerinde ilçenin yüzölçümü %30,30 oranında bir artış göstererek 3040 km² oldu. İlçeye bağlı mevki sayısı da 96'ydi. Aynı yıl Edirne Merkez 2515 km², (mevki sayısı: 96), Uzunköprü 1710 km² (mevki sayısı: 58) ve Kavaklı 300 km² (mevki sayısı: 31) olmak üzere ilin toplam yüzölçümü 7565 km²'ydi (toplam mevki sayısı: 281). İpsala'nın Keşan'dan ayrılmasıyla birlikte ilçenin yüzölçümü %32,89 oranında azalarak 2040 km² oldu (28 Teşrinievvel 1927 Umumî Nüfus Tahriri, 1929, s. vıı; 20 İlkteşrin 1935 Genel Nüfus Sayımı Edirne Vilâyeti, 1937, s. 5).

Tablo 1. Keşan İlçe Teşkilatının Yıllara Göre Görünümü

Görev	1925-1926	1926-1927	1927-1928	1928-1929
Kaymakam	Faik Bey	Sezai Bey	Emin Bey	Ali Nihat Bey
Mal Müdürü	Ali Haydar Bey	Ali Haydar Bey	Ali Haydar Bey	Ali Haydar Bey
Müftü	Ahmet Raşit Efendi	Ahmet Raşit Efendi	Ahmet Raşit Efendi	-
Hâkim	-	-	Yunus Şakir Bey	-
Ceza Hâkimi	-	-	İbrahim Hakkı Bey	İbrahim Hakkı B.
Sulh Hâkimi	-	Ahmet Kemal Bey	-	Y. Nadi
Asliye Mahkemesi Azası	-	Yusuf Ziya Bey, Mehmet Emin Bey	-	-
Müddeiumumi (Savcı)	-	Necmettin Bey	Mahmut İkbâl Bey	Mahmut İkbâl Bey
Müstantik (Sorgu Yargıcı)	-	Kânî Bey	Ali Rıza Bey	Ali Rıza Bey
Hükümet Tabibi	-	-	Tayyip Bey	Tayyip Bey
Posta Telgraf Müdürü	-	İbrahim Vehbi Bey	İbrahim Vehbi Bey	İbrahim Vehbi Bey
Eytam Müdürü (Yetim Yurdu)	-	Mehmet Bey	-	-

Kaynak: Türkiye Cumhuriyeti Devlet Sâlnâmesi (Rüsumat Sâlnâmesi) 1925-1926, 1926, s. 779; Türkiye Cumhuriyeti Devlet Sâlnâmesi (Rüsumat Sâlnâmesi) 1926-1927, 1927, s. 572;

Türkiye Cumhuriyeti Devlet Sâlnâmesi (Rüsumat Sâlnâmesi) 1927-1928, 1928, s. 480; Türkiye Cumhuriyeti Devlet Yıllığı 1928-1929, 1929, s. 250.

Tablo 1'deki verilerde 1925-1926 yılında ilçe teşkilatlanmasında sadece kaymakam, mal müdürü ve müftünün yer aldığı görülürken 1926-1929 yılları arasında bu örgütlenmeye adliye, sağlık teşkilatı, posta-telgraf teşkilatı ve yetim yurdunun da dâhil edildiği tespit edildi.¹²¹ İlgili devlet salnamesine veri girişinin eksik yapılmadığı kabul edildiği takdirde, ilçenin 1926-1927 yılında Edirne iline bağlanmış olmasının bu sonucu ortaya çıkarmış olduğu olasılık dâhilindedir. İlçe bu dönemde her yıl farklı bir kaymakam tarafından idare edilmekte ve adli yapılanmada isimler değişiklik göstermekteydi. Teşkilatlanmanın diğer üyeleri görevlerinde sabitti.

1.2. Keşan Belediyesi

Logosunda 1866 yılında kurulduğuna ilişkin bir ibare bulunan Keşan Belediyesi'nin 1929-1933 yılları arasındaki bütçe durumu şu şekildedir:

Tablo 2. Yıllara Göre Keşan Belediyesi'nin Bütçe Durumu (Türk Lirası)

Yıl	Muhammen (Tahmin Edilen)	Tahakkuk (Gerçekleşen)	Tahsilat (Toplanan)	Masraf	Gayrimenkullerin Değeri
1929	28.889	25.930	20.218	17.224	9600
1930	24.998	22.388	16.981	12.817	8750
1931	20.400	22.403	17.615	13.805	16.544
1932	18.100	19.015	15.300	12.459	17.880
1933	18.100	19.585	15.071	12.590	14.600

Kaynak: Belediyeler İstatistiği 1929-1933, 1936, s. 37, 186, 437.

Keşan Belediyesi'nde 1929-1933 yılları arasında tahakkuk eden miktar yaklaşık %24,47 ve toplanan gelir de yine yaklaşık olarak %25,46 oranında azaldı. Buna karşılık mevcut gayrimenkullerinin değeri %52,08 oranında değer kazandı (Tablo 2).

¹²¹ İlçede Himaye Etfal, Hilali Ahmer, Türk Ocağı ve İdman Yurdu'nun şubeleri vardı (Türkiye Cumhuriyeti Devlet Sâlnâmesi (Rüsumat Sâlnâmesi) 1926-1927, 1927, s. 571).

Tablo 3. Yıllara Göre Keşan Belediyesi'nin Harcama Yaptığı Alanlar (Türk Lirası)

Yıl	İdari ve Hesap İşleri	Sağlık ve Hayat İşleri	İmar ve Süsleme	Temizlik, Tamirat, Elektrik İşleri	Su İşleri Tesisatı ve Tamirâtı	İtfaiye	Çeşitli Masraflar	Top.
1929	1920	3240	6360	4624	400	480	200	17.224
1930	1920	2280	3207	2610	1880	820	100	12.817
1931	1920	1224	3350	3239	3452	320	300	13.805
1932	3540	1224	3375	3120	750	450	-	12.459
1933	2100	1484	811	1971	399	-	5825	12.590

Kaynak: Belediyeler İstatistiği 1929-1933, 1936, s. 288.

Keşan Belediyesi'nin gelir düzeyinin yıllar içinde azalmasına paralel olarak belediyenin masrafları da bu dönem içinde %26,90 oranında bir azalma gösterdi (Tablo 2, 3 ve Grafik 1). Belediyenin, Belediyeler Bankası'na olan ortaklık hissesi dikkate alındığında 1933 yılındaki rakamlar şu şekildeydi: Tahakkuk eden miktara göre banka hissesi 753 TL, hisseden bankaya yatırılan 592 TL ve kalan borç 161 TL. Resmi rakamlar, Keşan Belediyesi'nin Merkez Belediyesi hariç ile bağlı diğer ilçe belediyelerden mali açıdan daha iyi durumda olduğunu göstermekteydi (Belediyeler İstatistiği 1929-1933, 1936, s. 240).

Grafik 1

Keşan Belediyesi'nin 1929-1933 Yılları Arasında Yaptığı Harcamalar (Türk Lirası)

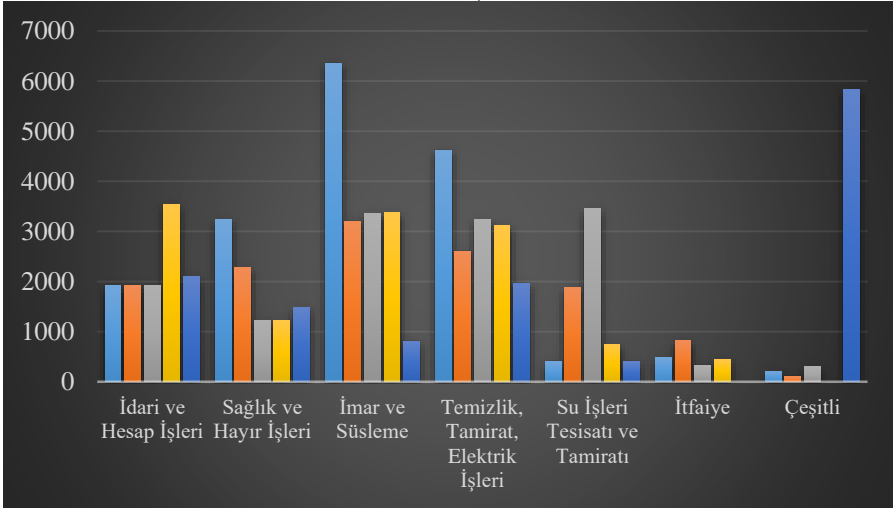

Kaynak: Tablo 3'teki verilere göre hazırlandı.

Cumhuriyet Dönemi'nin ilk yıllarında Keşan ilçesinin gelirlerine ilişkin rakamlar devlet salnamesinde yer almaktaydı. 1926-1927 yılı verilerine göre ilçenin toplam geliri 56.328 TL 32 kuruş, varidatı hususiyesi

68.776 TL'ydi (Türkiye Cumhuriyeti Devlet Sâlnâmesi (Rûsumat Sâlnâmesi) 1926-1927, 1927, s. 571).

1.3. Nüfus

Cumhuriyet Dönemi'nin ilk yıllarında Yunanistan ile yapılan nüfus mübadelesi antlaşması gereği bu bölgede yaşayan Rumların bir kısmı Yunanistan'a gönderilirken, Yunanistan'dan gelen mübadillerin bir kısmının da Keşan ve çevresine yerleştirildiği bilinmektedir. Bu bağlamda Çanakkale ve Gelibolu'da bulunan Rumların 10.000'i 1922 yılı Eylül ayı içinde, yaklaşık 22.000'ini de Yunanistan ile imzalanan mübadele antlaşması gereği 1923 yılının Kasım ayında bu bölgeden ayrılarak Yunanistan'a gitti (Atabay, 2018, s. 106, 107, 110).

Fatma Çelik Orhun'un yaptığı bir araştırmaya göre 25 Ağustos 1923 tarihli mübadele antlaşmasından sonra 1924-1925 yılı içinde toplam 159 mübadil Keşan sınırları içinde yerleştirildi. Söz konusu mübadillerin sadece 1'i nalbant, 2'si kunduracı, 1'i demirci ve 63'ü çiftçi olmak üzere toplam 67'sinin mesleği belirlenmişti (Orhun, 2021, s. 140).

Keşan'ın Gelibolu iline bağlı olduğu dönem ve sonrasında (1924-1928) Yunanistan'ın çeşitli şehirleriyle, Girit ve Midilli adalarından bu bölgeye gelen göçmenler, ülkenin diğer yerlerine dağıtmakta bir kısmı da Gelibolu'da iskâna tabii tutulmaktaydı. Bu dönemde 2709'u mübadil ve 1079'u muhacir olmak üzere toplam 3788 kişi iskâna tabi tutuldu (Atabay, 2018, s. 106-107, 110).

Tablo 4. Devlet Salnamelerine Göre Keşan İlçesinin Nüfusu

Cinsiyet	Yıl		
	1926-1927	1927-1928	1928-1929
Erkek	-	17.869	17.869
Kadın	-	18.507	18.507
Toplam	28.178	36.376	36.376

Kaynak: Türkiye Cumhuriyeti Devlet Sâlnâmesi (Rûsumat Sâlnâmesi) 1926-1927, 1927, s. 563; Türkiye Cumhuriyeti Devlet Sâlnâmesi (Rûsumat Sâlnâmesi) 1927-1928, 1928, 479; Türkiye Cumhuriyeti Devlet Yıllığı 1928-1929, 1929, s. 247.

1927-1928 ve 1928-1929 yıllarına ait nüfus verilerinin aynı şekilde salnamelere aktarılmış olması devlet salnamelerindeki verilere neden ihtiyatlı yaklaşılması gerekliliğinin cevabını vermektedir (Tablo 4). 1926-1927 yılından 1927-1928 yılına geçiş sürecinde nüfusun %29,09 gibi

yüksek bir oranda artışın nedeni daha önce de ifade edildiği üzere Keşan ilçesine 43 köyün bağlanmış olmasıdır.

Tablo 5. Keşan İlçesinin 1927 ve 1935 Yıllarına Ait Nüfus Verileri

Yerleşim Yeri	1927				1935			
	Erkek	Kadın	Toplam	Nüfus Yoğunluğu	Erkek	Kadın	Toplam	Nüfus Yoğunluğu
Edirne(Merkez)	33.489	34.790	68.279	27,1	42.198	40.310	82.508	33
Kavaklı	5972	6423	12.395	41,3	6781	7156	13.937	46
Keşan Top.	17.535	18.566	36.101	11,9	15.441	15.498	30.939	15
Keşan Merkez	2394	2540	4934	-	3379	3536	6915	-
Uzunköprü	16.512	17.553	34.065	19,9	21.398	22.162	43.560	25
İpsala	-	-	-	-	6925	6971	13.896	14
Toplam	73.508	77.332	150.840	19,9	92.743	92.097	184.840	24

Kaynak: 28 Teşrinievvel 1927 Umumî Nüfus Tahriri Mufassal Neticeler, 1929, s. vü; 20 İlkteşrin 1935 Genel Nüfus Sayımı Edirne Vilâyeti Katı ve Mufassal Neticeler, 1937, ss. 5-6; 1935/36 İstatistik Yılığ, 1936, s. 41.

1927 yılı nüfus sayımı verilerine göre Edirne ilinin; Merkez, Kavaklı, Keşan ve Uzunköprü ilçeleri bulunmaktaydı. İpsala 1928 yılında ilçe oldu ve 1935 yılı verilerinde Edirne ilinin ilçelerine dâhil edildi. İpsala 1928 yılında ilçe yapıldığında nüfusu 13.078'di. Bu nedenle ilçenin nüfusunda yaklaşık %36,23 oranında bir azalma yaşandı (Savran, 2020, s. 285). Sekiz yıllık süreç içinde ilçede yaşanan nüfus artışının da etkisiyle bu kayıp ancak %14,30 oranına gerileyebildi (Bakınız Tablo 5).

1.4. Yaş Grupları

Tablo 6. Keşan İlçesinde 1927 Yılı Verilerine Göre Yaş Grupları

Cinsiyet	1 Yaşından Küçük	1-2	3-6	7-12	13-19	20-45	45-60	61-70	71+	Yaşı Bilinmiyor
Erkek	1047	1132	1894	2056	3160	5772	1434	719	313	8
Kadın	981	1089	1716	1815	2664	7211	1863	810	411	6
Toplam	2028	2221	3610	3871	5824	12.983	3297	1529	724	14

Kaynak: 28 Teşrinievvel 1927 Umumî Nüfus Tahriri Mufassal Neticeler, 1929, s. 94.

Keşan ilçesinin 1927 yılı genel nüfus tablosunda 20-45 yaş aralığı %35,96 oranıyla ilk sırada yer almaktaydı. Başka bir ifadeyle ilçenin neredeyse üçte biri ekonomik açıdan üretken bir yaşta idi. İpsala'nın idari olarak ilçeden ayrılmış olması bu üretkenliği bir nebze azaltmış olsa da ilçenin dinamik ve genç nüfusuna etki etmemekteydi (Bakınız: Tablo 6 ve Grafik 2).

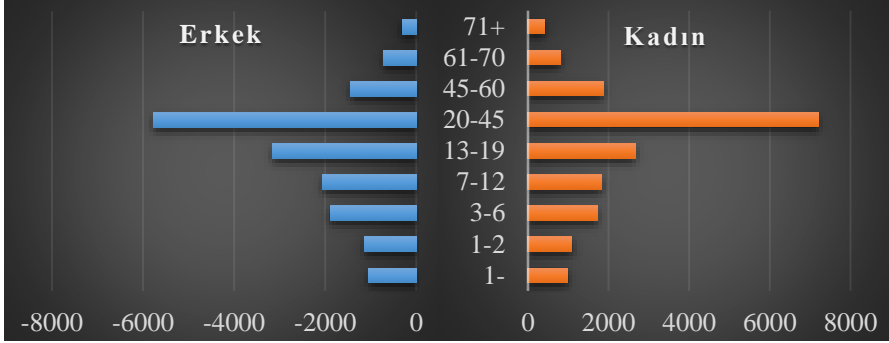
Grafik 2. Keşan İlçesinde 1927 Yılı Verilerine Göre Yaş Grupları

Kaynak: Tablo 6'daki verilere göre hazırlandı.

1.5. Nahiye ve Köy Nüfusları

Tablo 7. 1935 Yılı Verilerine Göre Keşan'a Bağlı Nahiye Nüfusları ve Köy Sayıları

Yerleşim Yeri	Erkek	Kadın	Toplam	Köy Adedi	Köy Başına Düşen Ort. Nüfus
Merkez	4594	4644	9238	19	486
Enez ¹²²	2852	2769	5621	18	312
Mecidiye	2358	2324	4682	16	293
Yerlisu	2258	2225	4483	11	408
Toplam	12.062	11.962	24.024	64	375
Şehir Merkezi	3379	3536	6915	-	-
Genel Toplam	15.441	15.498	30.939	64	-

Kaynak: 20 İlkteşrin 1935 Genel Nüfus Sayımı Edirne Vilâyeti, 1937, s. 6.

Tablo 7'deki verilere göre ilçenin nahiyelerine bağlı köy sayılarında (11-19 aralığında) dengeli bir durum gözlemlenirken, köylerin ortalama nüfuslarında (293-486) önemli bir fark gözükmekteydi. Yerlisu nahiyesinin köy sayısı az olmasına karşın nahiyeye bağlı köy nüfuslarının yüksekliği dikkat çekmekteydi. Enez ve Mecidiye nahiyelerine bağlı köylerin nüfuslarının Merkez ve Yerlisu nahiyelerine oranla daha düşük düzeylerde kaldığı anlaşılmaktaydı.

¹²² Enez, 27.2.1953 tarihli ve 6068 sayılı kanunla ilçe statüsüne getirildi ve 17 köyüyle birlikte Keşan'dan ayrılarak Edirne iline bağlandı (Yeniden 22 Kaza Kurulması Hakkında Kanun, 1953).

Tablo 8. Keşan İlçesine Bağlı Nahiye ve Köylerin Cinsiyete Dayalı Nüfusları

Köyün Adı	Merkez Nahiyesi			Köyün Adı	Enez Nahiyesi		
	Erkek	Kadın	Toplam		Erkek	Kadın	Toplam
Akçeşme	65	67	132	Enez	182	155	337
Altıntaş	395	400	795	Abdurrahim	126	123	249
Beyendik	517	540	1057	Arnavut	66	76	142
Boztepe	196	231	427	Büyükevren	279	308	587
Gündüzler	67	53	120	Çandır	24	24	48
İstasyon	44	53	97	Çavuş	242	235	477
İzzetiye	254	296	550	Çeribaşı	119	96	215
Karacaali	171	187	358	Galata	65	62	127
Karasatı	110	95	205	Gülçavuş	67	71	138
Kılıç	254	264	518	Has	209	235	444
Küçükdoğanca	232	258	490	Karaincirli	286	273	559
Lalacık	133	131	264	Kocaali	181	191	372
Maltepe	179	163	342	Küçükevren	114	115	229
Mozal	172	190	362	Sultanıça	232	195	427
Paşayığit	481	435	916	Şehitler	154	138	292
Siğilli	203	213	416	Vakıf	156	128	284
Türkmen	303	295	598	Yazır	111	104	215
Yeniceçiflik	78	79	157	Yenice	239	240	479
Yenimuhacir	740	694	1434	Toplam	2852	2769	5621
Toplam	4594	4644	9238				
Köyün Adı	Mecidiye Nahiyesi			Köyün Adı	Yerlisu Nahiyesi		
	Erkek	Kadın	Toplam		Erkek	Kadın	Toplam
Mecidiye	463	413	876	Yerlisu	77	49	126
Akhoca	71	98	169	Bahçe	192	196	388
Barağı	74	69	143	Büyüdoğanca	164	181	345
Bey	126	127	253	Çamlıca	486	472	958
Çeltik	239	254	493	Kadı	176	160	336
Danişment	41	41	82	Karlı	375	387	762
Dişbudak	95	78	173	Mahmut	280	267	547
Erikli	110	115	225	Mercan	94	94	188
Karahisar	145	149	294	Pınar	116	117	233
Karatepe	104	93	197	Seydi	154	139	293
Kızkapan	144	141	285	Şükrü	144	163	307
Koruklu	84	87	171	Toplam	2258	2225	4483
Orhaniye	159	160	319	Genel Toplam	12.062	11.962	24.024
Suluca	209	211	420				
Şabanmera	152	146	298	Kaynak: 20 İlkteşrin 1935 Genel Nüfus Sayımı Edirne Vilâyeti Katı ve Mufassal Neticeler, 1937, s. 10.			
Yayla	142	142	284				
Toplam	2358	2324	4682				

Tablo 8'deki veriler Merkez nahiyesinde Yenimuhacir ve Beyendik; Enez nahiyesinde Büyükevren ve Karaincirli; Mecidiye nahiyesinde Mecidiye, Çeltik ve Suluca; Yerlisu nahiyesinde de Çamlıca, Karlı ve Mahmut köylerini nüfus açısından ön plana çıkarmaktaydı. 1935 yılı verilerine göre nahiye nüfuslarında erkek ve kadın nüfus dengeli bir düzeydeydi (fark 33-83). Keşan şehir merkezinde kadın nüfus erkekten

%2,28 oranında (fark 157 kişi) daha fazla olmasına karşın, nahiye ve köylerin toplam nüfusu içinde erkek nüfusu kadın nüfusundan %0,42 oranında fazlaydı. Enez, Mecidiye ve Yerlisu nahiyelerinde erkek nüfus toplam verilerle uyumluymken, Merkez nahiyede kadın nüfus %0,54 farkla erkek nüfusu geçmekteydi.

1.6. Medeni Hal

Tablo 9. Keşan İlçesinde 1927 Yılı Verilerine Göre Medeni Hal Dağılımı

Cinsiyet	Bekâr	Evli	Dul	Boşanmış	Bilinmiyor
Erkek	9912	7237	339	42	5
Kadın	7869	7704	2787	201	5
Toplam	17.781	14.941	3126	243	10

Kaynak: 28 Teşrinievvel 1927 Umumî Nüfus Tahriri Mufassal Neticeler, 1929, s. 94.

Tablo 9'daki verilere göre bekâr erkeklerin oranı kadınlardan %11,48 oranında daha fazlaydı. Evli oranlarında kadınlar %3,12 farkla öndeydi. Milli Mücadele sırasında yaşanan asker kayıpları dul kadın oranını erkeklere oranla %89,16'ya çıkarmaktaydı. Boşanma yüzdelerinde yine kadınlar erkeklere göre %82,71 oranıyla ilk sırada gelmekteydi. 1926 yılında Medeni Kanun aracılığıyla kadınlara boşanma hakkının tanınmış olması bu rakamların kadın lehine artmasında etkili olmaktadır. 1928-1929 yılı verilerinde 451 evlilik gerçekleşirken, toplam boşanma sayısı 156'ydı. Bu veri 1927 yılına göre boşanma sayısında %35,80 oranında bir azalmaya işaret etmekteydi.¹²³

1.7. Doğum Yeri

Tablo 10. 1927 Yılı Verilerine Göre Türkiye Dışında Başka Bir Ülkede Doğanlar

Ülkeler	Erkek	Kadın	Toplam
Afganistan	1	-	1
Irak	-	1	1
İran	1	-	1
Arnavutluk	2	-	2
İngiltere	-	8	8
Bulgaristan	449	555	1004
Fransa	1	1	2
Yunanistan	1574	1499	3073
İtalya	1	2	3
Romanya	-	1	1

¹²³ 1928-1929 yılı verilerine göre ilçede 1072 doğum (erkek: 562, kız: 510) ve 707 ölüm (erkek: 334, kadın: 373) vakası gerçekleşti (Türkiye Cumhuriyeti Devlet Yıllığı 1928-1929, 1929, s. 247).

Rusya	4	-	4
Sırbistan	334	312	646
Bilinmiyor	5	2	7

Kaynak: 28 Teşrinievvel 1927 Umumi Nüfus Tahriri Mufassal Neticeler, 1929, s. 132.

Türkiye dışındaki doğum yerleri arasında Yunanistan, Bulgaristan ve Sırbistan'ın geliyor olması (Bakınız Tablo 10) Balkan göçleri ve mübadele sonrasında bölgeye gelen mübadillerin varlığını göstermekteydi.

1.8. Konuşulan Diller

Tablo 11. Keşan İlçesinde 1927 Yılı Verilerine Göre Türkçe Dışında Konuşulan Diller

Cinsiyet	Ermenice	İtalyanca	Yahudice	Kürtçe	Arnavutça	Bulgarca	Diğer Diller
Erkek	3	2	15	2	33	16	2
Kadın	3	4	11	-	33	-	1
Toplam	6	6	26	2	66	16	3

Kaynak: 28 Teşrinievvel 1927 Umumi Nüfus Tahriri Mufassal Neticeler, 1929, s. 118.

Tablo 11'de yer alan veriler bir anlamda ilçenin etnik ve dini yapısını da ortaya çıkarmaktaydı. Veriler Kurtuluş Savaşı'ndan sonrasına ait olduğu için Ermeni nüfus yok denilecek kadar azdı. Doğum yeri verileriyle ana dil verileri karşılaştırıldığında, Bulgaristan ve Yunanistan'dan gelenlerin neredeyse tamamının Türkçe konuşan Türkler olduğu anlaşılmaktadır. Balkan Savaşları ve mübadele sonucunda ilçe yoğun bir göçe maruz kaldı. Arnavutça dilinin hala konuşuluyor olması ilçeye gelen Arnavut kökenlilerin varlığının devam ettiğini göstermekteydi.

1.9. Dini Yapı

Tablo 12. 1927 Yılı Verilerine Göre Keşan İlçesinde Dini Görünüm

Cinsiyet	İslam	Katolik	Ortodoks	Ermeni	Yahudi	Diğer Dinler
Erkek	17.509	2	6	-	15	3
Kadın	18.547	5	-	3	11	-
Toplam	36.056	7	6	3	26	3

Kaynak: 28 Teşrinievvel 1927 Umumi Nüfus Tahriri Mufassal Neticeler, 1929, s. 110.

Tablo 12'deki verilere göre ilçede toplam 45 gayrimüslim bulunmaktaydı. Tablo 11'deki veriler de dikkate alındığında ilçedeki 26 Yahudi'nin ana dillerini ve dinlerini korudukları anlaşılmaktaydı.

1.10. Eğitim

1927 yılı verilerine göre Keşan ilçesinde Arap harfleriyle okuma-yazma oranı %5'ti (erkek: %8,5; kadın: %1,68) (28 Teşrinievvel 1927 Umumî Nüfus Tahriri Mufassal Neticeler, 1929, s. 94). Bu yıl içinde Türkiye ortalamasının %8,16 (erkek: %12,99, kadın: %3,67) (28 Teşrinievvel 1927 Umumî Nüfus Tahriri Usuller Kanun ve Talimatnameler Neticelerin Tahlihi, 1929, s. 46) oranında olduğu dikkate alındığında Keşan'ın ortalamaların altında kaldığı ifade edilebilir.

Tablo 13. 1935 Yılı Verilerine Göre Keşan İlçesinde Okuma-Yazma Durumu

Şehir						
Cinsiyet	Okuma ve Yazma Bilen	Yalnız Okuma Bilen	Okuma-Yazma Bilmeyen	Toplam	Okuma ve Yazma Bilen %	Okuma ve Yazma Bilmeyen %
Erkek	1001	24	2354	3379	30,3	69,7
Kadın	545	7	2984	3536	15,6	84,4
Toplam	1546	31	5338	6915	22,8	77,2
Nahiye ve Köyler						
Cinsiyet	Okuma ve Yazma Bilen	Yalnız Okuma Bilen	Okuma-Yazma Bilmeyen	Toplam	Okuma ve Yazma Bilen %	Okuma ve Yazma Bilmeyen %
Erkek	2048	36	9978	12.062	17,3	82,7
Kadın	646	6	11.310	11.962	5,5	94,5
Toplam	2694	42	21.288	24.024	11,4	88,6

Kaynak: 20 İlkteşrin 1935 Genel Nüfus Sayımı Edirne Vilâyeti, 1937, s. 62.

Keşan ilçesine ait okuma-yazma oranları 1935 yılı nüfus sayımında şehir ve köy ayrımında verilmekteydi. Bu yıl içinde ülke genelinde okuma-yazma oranı %15,6 oranındaydı. Bu oran erkeklerde %23,3 ve kadınlarda %8,2'ydi (20 İlkteşrin 1935 Genel Nüfus Sayımı Kat'î Tasnif Neticeleri, 1937, s. 201). Tablo 13'e göre şehirde okuma-yazma oranı ülke ortalamalarının üstündeyken nahiye ve köylerde ülke ortalamalarının altındaydı.

1926-1927 yılı verilerine göre ilçede çeşitli eğitim kademelerinde toplam 10 okul vardı (Türkiye Cumhuriyeti Devlet Sâlnâmesi (Rüsumat Sâlnâmesi) 1926-1927, 1927, s. 571). 1932-1933 eğitim-öğretim yılı verilerine göre ilçede toplam 18 adet resmi ilkokul bulunmaktaydı. Bu okullardan 2'si şehir merkezinde olup öğrenci sayısı 528'di (erkek: 316, kız: 212). Diğer okullar ilçeye bağlı köylerde bulunmaktaydı ve bu okullarda 1014 (erkek: 547, kız: 467) öğrenci eğitim görmekteydi. Şehir merkezindeki iki okulda 12'si asil (erkek: 6, kadın: 6) ve 1'i vekil (kadın) olmak üzere 13 öğretmen görev yapmaktaydı. Asil öğretmenlerden 10'u

muallim mektebi mezunuydu. Bir erkek öğretmen muallim mektebi derslerini verip şahadetname (diploma) almıştı. Bir bayan öğretmen de 842 No'lu kanunun 1. maddesine istinaden öğretmenlik hakkı kazanmıştı. Köylerdeki okullarda 14'ü asil ve 7'si vekil toplam 21 öğretmen (erkek: 18, kadın: 3) görev yapmaktaydı. Asil öğretmenlerden 6'sı (erkek) muallim mektebi mezunuydu. 6'sı (erkek) orta mektep mezunu olup meslek dersleri sınavlarını vererek muallimlik diploması almıştı. Bir erkek öğretmen 842 No'lu kanunun 1. maddesi, bir erkek öğretmen de bu kanunun 2. maddesi gereğince öğretmenlik hakkı kazanmıştı.¹²⁴ Vekil öğretmen sayısı 7ydi (erkek: 4, kadın: 3) (Maarif 1932-33 İstatistiği, 1934, s. 40, 112-113).

1933-1934 eğitim-öğretim yılında 13'ü şehir merkezinde ve 12'si köylerde olmak üzere resmi ilkokullarda görev yapan asil öğretmen sayısı 25 oldu. Bu öğretmenlerden hiçbiri yüksekokul mezunu değildi. 2'si (erkek: 1, kadın: 1) lise mezunu, 18'i (erkek: 10, kadın: 8) ilk muallim mektebi, 3'ü (erkek: 2, kadın: 1) orta ve orta dereceli meslek mektebi ve 2'si (erkek: 1, kadın: 1) ilkokul mezunuydu. Vekil öğretmen sayısı 3'tü (erkek: 2, kadın: 1) (Maarif 1933-34 Muallimler İstatistiği, 1935, ss. 34-35).

1.11. Engellilik Durumu

Tablo 14. 1927 Yılı Verilerine Göre Engelli Bireylerin Engel Durumları

Engel Durumu	Erkek	Kadın	Toplam	Erkek%	Kadın%	Toplam
Kör	23	11	34	8,5	17,2	10,2
Sağır-Dilsiz	12	6	18	4,4	9,4	5,4
Topal	72	15	87	26,7	23,4	26,0
Çolak	29	3	32	10,7	4,7	9,6
Kambur	4	1	5	1,5	1,5	1,5
Çeşitli Engellilikler	130	28	158	48,2	43,8	47,3
Toplam	270	64	334	100,0	100,0	100,0

Kaynak: 28 Teşrinievvel 1927 Umumi Nüfus Tahriri Mufassal Neticeler, 1929, s. 110.

Keşan genelinde 1935 yılı verilerine göre 410 engelli vardı ve bu rakam ilçenin toplam nüfusu içinde %1,33'e (şehir: %1,2, nahiyeye ve köy: %1,4) denk gelmekteydi. Tüm engelli nüfus içinde erkekler %80,84 oranıyla kadınlara göre önemli bir yüzdeye sahipti. Engelli olma durumu kalıtsal yatkınlıklar, doğum sırasında yaşanan sorunlar, akraba evlilikleri,

¹²⁴ Bu kanunun birinci maddesine göre bu kanunun yayınlandığı tarihte muallim muavini sıfatına sahip olanlar arasında en az beş senelik idadiye eşdeğer ikinci (orta) veya yüksek derecede bir mektep tahsili görenler muallim olurlar. Kanunun ikinci maddesine göre birinci maddenin kapsamı dışında kalan muallim muavinlerinden olup yine bu kanunun yayınlandığı tarihte beş sene başarıyla hizmeti geçmiş olanlar da muallim olurlar (İlk Mektep Mu'allim ve Mu'avinleri Hakkında Kânun, 1926).

ateşli hastalıklar ve savaş sırasında meydana gelen yaralanmalardan kaynaklanmaktaydı. Bu konuda bir veriye ulaşılmamış olsa da araştırma dönemi ve ülke genelindeki veriler dikkate alındığında, erkeklerde engel nedeninin ağırlıklı olarak savaşlara dayandığını göstermekteydi. Tablo 14’te total ve çolak engelli sayısının ilk sıralarda yer alması da bu düşüncüyü desteklemekteydi. Kadınlarda total engelinin ilk sırada yer alması doğumlarda yaşanan sıkıntılara işaret etmekteydi. Özellikle sağlık hizmetlerinin şehir merkezine göre nispeten daha düşük olduğu kırsal alanlarda bu sorun çok daha belirgin bir şekilde kendini göstermekteydi (Bakınız: Tablo 15). Körlüğe neden olabilen çiçek hastalığının özellikle işgal yıllarından sonra şehir genelinde görülmüş olması, körlük engelinin nedenlerinden biri olduğu sonucunu ortaya çıkarabilir (Cengiz, 2020, s. 512). Bununla birlikte bu konuya ilişkin bir veriye ulaşılamadı.

Tablo 15. 1935 Yılı Verilerine Göre Keşan İlçesinde Engellilerin Şehir-Köy Dağılımı

Engel Durumu	Şehir			Nahiye ve Köyler		
	Erkek	Kadın	Toplam	Erkek	Kadın	Toplam
Kör	11	4	15	11	14	25
Bir kolu çolak	13	2	15	62	14	76
İki kolu çolak	-	-	-	6	-	6
Bir ayağı total	15	7	22	90	33	123
İki ayağı total	3	1	4	8	7	15
Sağır	7	6	13	18	9	27
Kambur	1	1	2	6	6	12
Kötürüm	2	1	3	5	6	11
Birçok engel	2	4	6	16	7	23
Çeşitli engeller	2	2	4	4	4	8
Toplam	56	28	84	226	100	326
	%1,7	%0,8	%1,2	%1,9	%0,8	%1,4

Kaynak: 20 İlkteşrin 1935 Genel Nüfus Sayımı Edirne Vilâyeti, 1937, s. 59.

1.12. Ekonomi

Tablo 16. 1927 Yılı Verilerine Göre Keşan İlçesinde Meslek Gruplarının Dağılımı

Çinsiyet	Ziraat	Sanayi	Ticaret	Serbest	Memur	Hâkim	Ordu	PTT	Çeşitli	Mesleksiz	Top.
Erkek	7714	551	413	109	157	5	73	4	110	8389	17.525
Kadın	2155	39	2	7	7	-	-	-	5	16.351	18.566
Toplam	9869	590	415	116	164	5	73	4	115	24.740	36.091

Kaynak: 28 Teşrinievvel 1927 Umumî Nüfus Tahriri Mufassal Neticeler, 1929, s. 102.

Tablo 16'daki ekonomi verileri Keşan halkının geçim kaynağının ağırlıklı olarak zirai faaliyetlere dayandığını göstermekteydi. Mesleği belli olan nüfus içinde zirai faaliyetlerde çalışan nüfus %86,94 (erkek: %84,44, kadın: %97,29) oranındaydı ve kadınlar erkeklere oranla bu sektörde daha fazla yer almaktaydı.

Tablo 17. 1927 Sanayi Sayımı Verilerine Göre Keşan'da Üretim Sektörleri

Tarım, Evcil Hayvanlar, Av ve Balıkçılık Sanayisi		Dokuma Sanayisi		Çeşitli Bitkisel Madde ve Ağaç Ürünleri Sanayisi		Bina İnşaatı Sanayisi		Maden ve Maden İşletmesi Sanayisi ve Makine İmalatı Sanayisi	
İşletme Sayısı	Çalışan Sayısı	İşletme Sayısı	Çalışan Sayısı	İşletme Sayısı	Çalışan Sayısı	İşletme Sayısı	Çalışan Sayısı	İşletme Sayısı	Çalışan Sayısı
64	156	6	14	14	35	4	20	38	84

Kaynak: Sanayi Sayımı 1927, 1969, s. 31.

Tablo 17'deki verilere göre, ilçede maden çıkarma sanayisi, kâğıt ve karton sanayisi, kimya sanayisi ve karma sanayisiyle ilgili hiçbir işletme ve çalışan mevcut değildi. Buna karşın 1928-1929 tarihli devlet salnamesinde Keşan ilçesine bağlı Yenimuhacir köyünde bir kömür madeninin olduğu bilgisi yer almaktaydı (Türkiye Cumhuriyeti Devlet Yıllığı 1928-1929, s. 248).

Tablo 18. 1927 Tarım Sayımı Verilerine Göre Keşan İlçe Genelinde Ekilen Ürünler ve Elde Edilen Ürün Miktarı

Tahıl Ürünleri							
Buğday		Arpa		Yulaf		Çavdar	
Dönüm	Kilo	Dönüm	Kilo	Dönüm	Kilo	Dönüm	Kilo
75.286	6.024.349	81.067	7.680.611	1940	11.205	38.534	2.243.793
Kaplıca		Darı		Mısır		Pirinç	
Dönüm	Kilo	Dönüm	Kilo	Dönüm	Kilo	Dönüm	Kilo
4567	291.045	6598	356.357	44.824	2.734.919	1	825
Baklagiller							
Bakla		Nohut		Fasulye		Börülce	
Dönüm	Kilo	Dönüm	Kilo	Dönüm	Kilo	Dönüm	Kilo
4	247	2189	80.523	1552	53.214	76	5890
Fiğ		Burçak		Mercimek			
Dönüm	Kilo	Dönüm	Kilo	Dönüm	Kilo		
386	26.859	1963	170.361	100	4443		
Sanayi Bitkileri							
Patates		Soğan		Sarımsak		Pamuk	
Dönüm	Kilo	Dönüm	Kilo	Dönüm	Kilo	Dönüm	Kilo
4	389	1204	68.640	51	1285	1570	34.240
Susam		Tütün		Afyon		Keten	
Dönüm	Kilo	Dönüm	Kilo	Dönüm	Tohum	Dönüm	Kilo
25.952	419.217	4534	296.698	3	48	262	11.591

Kaynak: Tarım Sayımı 1927, 1970, s. 26, 37, 48, 58, 68, 78.

1927 yılı tarım sayımı sonuçlarına göre Keşan'da tahıl ürünleri hasılatında; arpa, buğday, mısır, çavdar, baklagillerde; burçak, nohut, fasulye, fiğ ve sanayi bitkilerinde; susam, tütün, soğan ve pamuk ilk sıralarda gelmekteydi (Tablo 18 ve Grafik 3). Bununla birlikte 1930 yılı verilerinde Keşan ilçesinde sadece 934 dönüm tütün ekimi yapıldı ve 65.941 kg ürün alındı (1931/32 İstatistik Yıllığı, 1932, s. 198). Bu miktar 1927 yılı üretimine göre yaklaşık %77,78 oranında bir azalmaya işaret etmekteydi.

Grafik 3. 1927 Tarım Sayımı Verilerine Göre İlçede En Çok Ekimi Yapılan Tahıl Ürünlerinin Üretim Miktarları (Kilo)

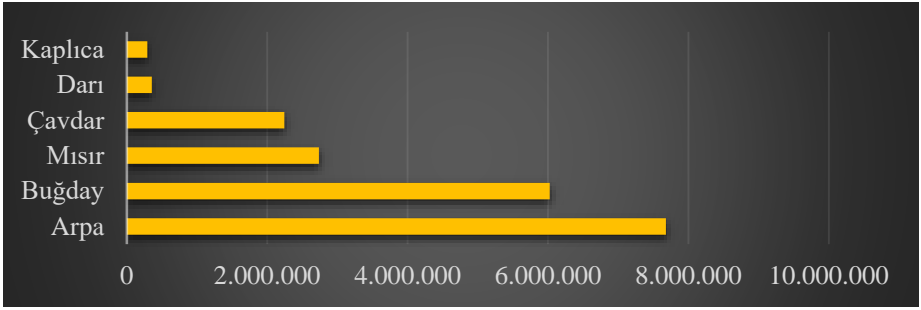

Kaynak: Tablo 18'deki verilere göre hazırlandı.

1.13. İlçede Çıkan Yangınlar

Keşan ilçesine bağlı Altuntaş köyünde 14 Şubat 1934 Çarşamba günü büyük bir yangın çıktı. Rüzgârın etkisiyle büyüyen yangın bölgeye gelen itfaiye ekipleri tarafından söndürülemedi. Neticede dört hayvan telef oldu ve 8 ev tamamen yandı (BCA, F. 30.10.0.0/120.854.28, s. 2, 19.02.1934).

Lalacık köyünde de 19 Mart 1934 tarihinde çıkan yangın yine şiddetli esen rüzgâr nedeniyle büyüdü. Yangında 9 ev ve 1 ahır yandı. 18 kuzu telef oldu (BCA, F. 30.10.0.0/120.854.40, s. 2, 07.04.1934).

1.14. Ulaşım

Keşan, Cumhuriyet Dönemi'nin ilk yıllarıyla beraber çevre ilçelere karayoluyla bağlanmaktaydı. 1928-1929 yılı verilerine göre Uzunköprü-Keşan-Gelibolu yolu 81 km'ydi. Bu yolun 59 km'si sağlamdı ve 5 km'si de tamir edilmekteydi. Keşan-İnoz yolu 55 km'ydi ve 8 km'si tamir halindeydi. Keşan-İpsala yolu da 20 km'ydi (Türkiye Cumhuriyeti Devlet Yıllığı 1928-1929, 1929, s. 249).

Sonuç

Osmanlı Devleti'nin Batı'ya açılan kapısı ve Balkanlardan gelen göçlerin kavşak noktası özelliği gösteren Keşan, yıllar içinde bu özelliklerini avantaja dönüştürdü. Artan nüfusu ve gelişme gösteren sosyo-ekonomik yapısı şehrin önce nahiye ve sonrasında kaza statüsü kazanmasını sağladı. Yunan işgalinin derin acılarını yaşayan şehir, Cumhuriyet Dönemi'yle birlikte ilçe statüsü kazandı ve yeni teşkil eden Gelibolu iline bağlandı. Bu dönem nüfus verilerinin değişkenlik göstermesi, coğrafi şartların yeniden gözden geçirilmesi ve özellikle de yerel halktan gelen şikâyet ve talepler idari birtakım düzenlemelerin sıklıkla uygulanmasına neden olmaktadır. Bu bağlamda Keşan'ın nahiye ve köylerinin statüsünde değişiklik yaşandığı gibi Gelibolu ilinin lağvedilmesiyle Keşan Edirne iline bağlandı. Bu değişken yapı şehrin nüfus, nüfus yoğunluğu ve yüzölçümüne ilişkin istatistiki rakamlarının inişli çıkışlı bir grafik çizmesine neden oldu. Özellikle İpsala nahiyesinin ilçe statüsüne getirilerek Keşan'dan ayrılması istatistiki verilerin değişkenlik düzeyini artırdı. Değişken yapıya paralel olarak ilçenin yönetiminden sorumlu kaymakam da her yıl değişmekte, ilçe teşkilatına ait kadro ve isimlerde değişiklikler yaşanmaktaydı. Bu durum ilçenin idari yapısının ve teşkilatlanmasının henüz istenilen düzeye getirilemediğine işaret etmekteydi.

1935 yılı genel nüfus sayımı verileri il bazında düzenlenmiş ve bazı illere bağlı ilçeler demografik ve ekonomik yapı gibi özellikleri dikkate alınarak ayrı başlıklar altında incelenmişti. Buna karşın Edirne ili için böyle bir uygulamaya gidilmemiş ve Keşan veya diğer ilçeler için ayrı bir inceleme yapılmamıştır. Bu nedenle Keşan ilçesinin bu dönemiyle ilgili resmi veriler yeterli düzeyde değildir.

Şehrin belediye bütçesindeki gelir miktarının yıllar içinde önemli düzeylerde azalması belediyenin harcamalarını da olumsuz ölçüde etkilemiştir. Bu durum belediye hizmetlerinin aksamasına ve şehrin gelişimine önemli bir engel teşkil etmiştir. Özellikle 1933 yılı içinde itfaiye teşkilatına hiçbir harcamanın yapılmamış olması dikkat çekici görünmektedir.

Kurtuluş Savaşı'nda yaşanan asker kayıpları nedeniyle Cumhuriyetin ilk yıllarında ülke genelinde kadın nüfus erkeğe göre daha fazlaydı. 1927 yılında bu fark %3,82 iken, 1935 yılında %1,76'ya düştü.

Keşan ilçesinde bu rakam 1927 yılında %2,86'ydı ve 1935 yılında %0,18'e geriledi. Söz konusu rakamlara göre Keşan ilçesinde kadın-erkek farkı ülkenin diğer bölgelerine göre nispeten daha az seyretmekteydi.

Şehrin ekonomisi ağırlıklı olarak tarıma ve tahıl ürünlerinin üretimine dayalı olmakla birlikte, baklagiller ve sanayi ürünlerinin de ekimi yapılmaktaydı. Tahıl ürünleri içinde arpa, buğday, mısır ve çavdar önem arz etmekteydi.

Keşan'ın bir nahiyesi olan İpsala'nın ilçe konumuna getirilip doğrudan Edirne iline bağlanması, ilçenin yüzölçümünde, demografik ve ekonomik verilerinde olumsuz yönde bir sonuç ortaya çıkarmış oldu. Buna karşın Keşan, genç ve dinamik nüfusuyla ve üretim potansiyeliyle Cumhuriyet'in ilk yıllarında ümit vadeden bir görüntü çizmekteydi.

KAYNAKLAR

1.Cumhurbaşkanlığı Devlet Arşivleri Başkanlığı Cumhuriyet Arşivi (BCA) Belgeleri,

F. 30.10.0.0/120.854.28, s. 2, 19.02.1934; F. 30.10.0.0/120.854.40, s. 2, 07.04.1934.

2. Resmi Yayınlar

Belediyeler İstatistiği 1929-1933. (1936). Ankara: Başvekâlet İstatistik Umum Müdürlüğü, Mali İstatistikler Serisi Sayı: 8, Neşriyat No: 79, Mehmet İhsan Matbaası.

Maarif 1932-33 İstatistiği. (1934). İstanbul: Başvekâlet İstatistik Umum Müdürlüğü No: 31, Devlet Matbaası.

Maarif 1933-34 Muallimler İstatistiği. (1935). Başvekâlet İstatistik Umum Müdürlüğü Neşriyat No: 58, Devlet Matbaası.

Sanayi Sayımı 1927. (1969). Ankara: Başbakanlık Devlet İstatistik Enstitüsü, Yayın No: 584, Devlet İstatistik Enstitüsü Matbaası.

Tarım Sayımı 1927. (1970). Ankara: Devlet İstatistik Enstitüsü Matbaası, Yayın No: 614.

Türkiye Cumhuriyeti Devlet Sâlnâmesi (Rûsumat Sâlnâmesi) 1925-1926. (1926). İstanbul: İstanbul Matbaası.

Türkiye Cumhuriyeti Devlet Sâlnâmesi (Rûsumat Sâlnâmesi) 1926-1927. (1927). Matbuat Müdüriyet Umumiyesi Neşriyatı: 2.

Türkiye Cumhuriyeti Devlet Sâlnâmesi (Rûsumat Sâlnâmesi) 1927-1928. (1928). Matbuat Müdüriyet Umumiyesi Neşriyatı: 3.

Türkiye Cumhuriyeti Devlet Yıllığı 1928-1929. (1929). İstanbul: Matbuat Umum Müdürlüğü Neşriyatı: 4, Devlet Matbaası.

28 *Teşrinievvel 1927 Umumî Nüfus Tahriri Mufassal Neticeler.* (1929). Fasikül I, Ankara: Türkiye Cumhuriyeti Başvekâlet İstatistik Umum Müdürlüğü, Hüsnütabiat Matbaası.

28 *Teşrinievvel 1927 Umumî Nüfus Tahriri Mufassal Neticeler.* (1929). Fasikül II. Ankara: Türkiye Cumhuriyeti Başvekâlet İstatistik Umum Müdürlüğü Neşriyatı No: 7, Hüsnütabiat Matbaası.

28 *Teşrinievvel 1927 Umumî Nüfus Tahriri Usuller Kanun ve Talimatnameler Neticelerin Tahlihi.* (1929). Fasikül III. Ankara: Türkiye Cumhuriyeti Başvekâlet İstatistik Umum Müdürlüğü. Başvekâlet Müdevvenat Matbaası.

20 *İlkteşrin 1935 Genel Nüfus Sayımı Edirne Vilâyeti Katî ve Mufassal Neticeler.* (1937). C. 19. İstanbul: Türkiye Cumhuriyeti Başbakanlık İstatistik Genel Direktörlüğü, Hüsnütabiat Basımevi Yayın No: 75.

20 *İlkteşrin 1935 Genel Nüfus Sayımı Kat'î Tasnif Neticeleri.* (1937). C. 60, Ankara: Türkiye Cumhuriyeti Başbakanlık İstatistik Genel Direktörlüğü, Mehmet İhsan Basımevi.

1931/32 İstatistik Yıllığı. (1932). C. 5. İstanbul: Başvekâlet İstatistik Umum Müdürlüğü Neşriyatı Sayı: 21, Devlet Matbaası.

1935/36 İstatistik Yıllığı. (1936). C. 8. İstanbul: Başvekâlet İstatistik Genel Müdürlüğü Neşriyatı Sayı: 88, Devlet Basımevi.

İlk Mektep Mu'allim ve Mu'âvinleri Hakkında Kânun. (2 Haziran 1926). *T.C. Resmî Ceride*, (388), 1488.

On Kaza Teşkiline Dair Kanun. (28 Mayıs 1928). *T.C.Resmî Gazete*, (900), 5215-5216.

Teşkilatı Mülkiye Kanunu. (26 Haziran 1926). *T.C. Resmî Ceride*, (404), 932-935.

Yeniden 22 Kaza Kurulması Hakkında Kanun. (3 Mart 1953). *T.C.Resmî Gazete*, (8349), 5704-5705.

3. Tetkik Eserler

- Akın, V. (Ekim 2021). Keşan'ın Yunan İşgalinden Kurtuluşu ve TBMM Hükümeti İdaresine Geçmesi. F. Ç. Orhun, B. İşçimen (Ed.), *Keşan Araştırmaları Keşan'ın Kurtuluşunun 100.Yıl Anısına* içinde (181-192. ss.). Edirne: Trakya Üniversitesi Yayın No: 266.
- Arıker, S. (2019). *Gelibolu Vilayeti (1913-1926)*, (Yayımlanmamış Yüksek Lisans Tezi). T.C. Çanakkale Onsekiz Mart Üniversitesi Eğitim Bilimleri Enstitüsü, Çanakkale.
- Atabay, M. (2018). Gelibolu Vilayetinde Mübadele ve Mübadele Sırasında Yaşananlar. *Tarih ve Günce Atatürk ve Türkiye Cumhuriyeti Tarihi Dergisi*, 1 (2), 97-116.
- Beksaç, E. (2012). Keşan ve Çevresinin Trakya'nın Erken Tarihindeki Yeri. *Yöre*, 13 (145), 13-16.
- Cengiz, H. A. (2020). XIX. Yüzyıla Kadar Edirne'de Görülen Salgın Hastalıklar. *VAKANÜVİS Uluslararası Tarih Araştırmaları Dergisi*, 5, (2), 511-529.
- Karagöz, S. (Ekim 2021). Mühimme Defterlerine Göre XVI. Yüzyılın Son Çeyreğinde İstanbul İâşesinde Keşan'ın Yeri. F. Ç. Orhun, B. İşçimen (Ed.), *Keşan Araştırmaları Keşan'ın Kurtuluşunun 100. Yıl Anısına* içinde (47-61, ss.). Edirne: Trakya Üniversitesi Yayın No: 266.
- Mert, Ö. (2016). İşgalden Kurtuluşa Doğu Trakya. *Ankara Üniversitesi Türk İnkılap Tarihi Enstitüsü Atatürk Yolu Dergisi*, (58), 123-176.
- Orhon, A. (Ekim 2021). Erken Cumhuriyet Dönemi'nde Keşan'ın Nüfus Yapısı. F. Ç. Orhun, B. İşçimen (Ed.), *Keşan Araştırmaları Keşan'ın Kurtuluşunun 100.Yıl Anısına* içinde (193-212. ss.). Edirne: Trakya Üniversitesi Yayın No: 266.
- Orhun, F. Ç. (2021). *Salnameler ve Arşiv Vesikaları Işığında Keşan Tarihi*. Ankara: Sonçağ Akademi.
- Savran, H. (2020). Cumhuriyet Dönemi İpsala Nüfus Verileri (1928-2019). H. Kayıcı, E. Ünsal (Ed.), *Her Yönüyle İpsala Sosyal Bilimler* içinde (C. 1, 283-292, ss.). Edirne: Trakya Üniversitesi Yayın No: 232.

BATI TRAKYA TÜRKLERİNİN GÜNCEL SORUNLARINA GENEL BİR BAKIŞ

Murat DERİN¹

ÖZET

Batı Trakya yaklaşık 550 yıl boyunca Osmanlı Devletinin egemenliği altında kalmıştır. Asırlar boyunca her metrekarede Türklük var olmuş ve her alanda yapılan hizmetler günümüze kadar gelmiştir. Balkan Savaşları sonrasında bölgeden devlet çekilmiş ama millet kalmıştır. Özellikle Lozan Barış Antlaşması'nın ayrılmaz bir parçası olan ek protokol (Türk-Rum Nüfus Mübadelesine İlişkin Sözleşme ve Protokol Anlaşması) kapsamından muaf tutulan ve azınlık statüsü ile Yunanistan'a bırakılan Batı Trakya Türkleri Balkanlarda kalan en önemli örneklerdendir. 1923 yılından itibaren azınlık durumuna düşen Batı Trakya'da Türkler her dönem hak ihlalleri ve baskılara maruz kalmışlardır. Bunları engellemek amacıyla hem sivil toplum olarak hem de siyasi alanda örgütlenmeyi amaçlamışlardır. Tarihsel süreçte azınlık açısından verimli dönemler yaşanmış olsa da genel görünüm pek olumlu değildir. Medeniyetin beşiği olduğu iddia edilen AB üyesi Yunanistan'ın bölgede yaşayan azınlığın uluslararası metinlerle elde ettiği özerklik hakları ile en temel insan haklarını ihlal ettiği görülmektedir. Bu çalışmada Batı Trakya Türklerinin güncel sorunları genel hatlarıyla ele alınacak ve bazı çözüm önerileri de tartışılacaktır.

Anahtar Kelimeler: Batı Trakya Türkleri, Hak İhlalleri, Azınlık.

Giriş

Osmanlı İmparatorluğu'nun Balkan coğrafyasındaki varlığı 14. asır ortalarına dayanır. Gelibolu'ya geçiş ile başlayan bu süreç zamanla tüm Balkanlara yayılmıştır. Fethedilen yeni topraklara Anadolu'dan Türklerin getirilmesiyle bölge şenlendirilmiştir. Her yeni kazanılan toprak parçası vatan olarak görüldüğünden hanlar, hamamlar, saraylar, köprüler gibi kalıcı yapıtlar inşa edilmiştir. Bölgenin tarımı, sanayisi ve ticareti gelişmiştir. En önemlisi ise asırlarca Balkanlarda süren istikrarlı ve adaletli düzendir. Pax Ottoman olarak da ifade edilebilen "Osmanlı Barışı", Fransız İhtilali ve onun getirdiği milliyetçilik akımı ile bozulmaya başlamıştır. Bu dönemde diğer birçok imparatorlukta olduğu gibi Osmanlı Devleti'nde de ayrılıkçı

¹ Doktor. muratderin22@gmail.com ORCID: 0000-0001-7367-4223

hareketler ve isyanlar ortaya çıkmıştır. Özellikle 19. yüzyılda imparatorluklardan koparak bağımsızlık ilan eden çok sayıda ulus devlet ortaya çıkmıştır. Osmanlı Devleti de kendi içinden doğan ve bağımsız olmak için ona savaş açan uluslarla girdiği savaşları kaybederek Balkanlardan çekilmek zorunda kalmıştır.²

Osmanlı Devleti'nden ayrılmak isteyen Yunanlılar da 1815 yılından itibaren çok kez isyan çıkarmışlardır.³ Bu hedeflerine büyük devletlerin destekleriyle 1830 yılındaki Londra Konferansı ile ulaştılar. Zamanla ve yine büyük devletlerin destekleriyle topraklarını üç kat arttıran Yunanistan son olarak 1920'de Batı Trakya'yı işgal etmiştir.⁴ Bu bölge, 24 Temmuz 1924 tarihinde imzalanan Lozan Barış Antlaşması ile resmen Yunanistan'a bırakılmıştır.⁵ Bu antlaşmanın azınlıklar kısmına göre burada yaşayan Türkler azınlık statüsünü elde etmiştir.

Lozan Barış Antlaşmasına eklenen bir protokol ile Türkiye ve Yunanistan arasında mübadele gerçekleştirilmiştir.⁶ Bu protokole göre Türkiye'deki 30 Ekim 1918'den önce İstanbul belediye sınırları içinde "yerleşmiş" (etabli) bulunan Rumlar ile Yunanistan'da kalan Müslüman Türklerin değişimi yapılacaktır. Batı Trakya'da yaşayan Müslümanlar ile İstanbul'da oturan Rum ahali mübadele dışında tutulmuştur.

Yaklaşık 550 yıl bu topraklarda millet-i hâkime olarak yaşamış toplum bir anda azınlığa düşmüştür. Daha ilk yıllardan itibaren yoğun baskılar ve hak ihlallerine maruz kalan Batı Trakya Türkleri siyasi ve toplumsal alanda örgütlenme ihtiyacı duydular. Bu yöndeki çalışmalar

² Fahir Armaoğlu, *19. Yüzyıl Siyasi Tarihi (1789-1914)*, Kronik Kitap, 19. Baskı, İstanbul 2020, ss. 53-675.

³ Özellikle 1830 yılında Mora (Tripoliçe)'daki isyan tam anlamıyla bir katliama dönüşmüştür. Binlerce Müslüman (Türkler ve Arnavutlar) ve Yahudi katledilmiştir.

⁴ Batı Trakya Türkleri topraklarının işgal edilmelerine kayıtsız kalmamışlar, çok kez devlet kurma girişimlerinde bulunmuşlardır. 93 harbi sonunda Rodop Türk Muvakkat (Geçici) Hükümeti, İkinci Balkan Savaşı sırasında Batı Trakya Türk Cumhuriyeti, 1915-1917 tarihlerinde Batı Trakya Cunta Hükümeti ve I. Dünya Savaşı sonrasında da Hemetli Batı Trakya Hükümeti kurulmuştur.

⁵ 1920 öncesinde Batı Trakya 29 Eylül 1913'te Batı Trakya Türk Cumhuriyeti ortadan kaldırılarak Bulgaristan'a bırakılmıştı. I. Dünya Savaşı sonuna kadar Bulgaristan hâkimiyetinde kalan bölge savaş sonunda mağlup olunca bölgenin Yunanistan'a bırakılması sağlanmıştır. İbrahim Kamil, *Bulgaristan Diplomatik Belgelerine Göre Anadolu ve Trakya'da Milli Mücadele (1919-1922)*, Nobel Yayınları, Ankara 2020, ss. 1-6.

⁶ 30 Ocak 1923 tarihli Türk-Rum Nüfus Mübadelesine İlişkin Sözleşme ve Protokol Anlaşması, Geniş bilgi için bkz. M. Cemil Birsnel, *Lozan II. Cilt*, Sosyal Yayınları, İstanbul 1998, ss.666-672.

sonucunda İskeçe Türk Birliği, Gümülcine Türk Gençler Birliği, Batı Trakya Türk Öğretmenler Birliği gibi toplumu aydınlatan, yön veren ve Türk kültürüne sahip çıkarak asimile olmasını engelleyen dernek ya da birlikler ortaya çıkmıştır.⁷ Siyasi açıdan da Türk milletvekillerinin Yunan Parlamentosu'nda yer almaları için azınlık yoğun çalışmalarda bulunmuştur. Türk milletvekillerinin parti disiplini nedeniyle sorunları dile getirmekte dahi sıkıntı yaşamaları 90'lara doğru bağımsız listelerin ortaya çıkmasına neden olmuş. Bu süreç azınlığın kendi siyasi partisi olan "Dostluk Eşitlik ve Barış Partisi"nin⁸ Dr. Sadık Ahmet tarafından kurulmasıyla devam etmiştir.

Batı Trakya Türkleri Lozan'dan günümüze sayısız zorluklar çekmiş, baskılara ve engellere maruz kalmıştır. Yine de mücadeleden hiç vazgeçmemişlerdir. Ülkenin siyasi tarihinde yaşanan darbeler, rejim değişiklikleri ve Türk Yunan ilişkilerinin azınlığa yansımaları günlük yaşamlarını dahi doğrudan etkilemiştir. Yakınlaşma dönemlerinde bazı olumlu gelişmeler yaşanmışsa da geçmişten günümüze sirayet eden sorunlar devam etmektedir. 90'lı yıllarda Miçotakis'in azınlığa yapılan ayrımcılıkları kabul etmiş ve yeni bir politika açıklayarak toplum bazı kazanımlar elde etmiştir. Traktör ehliyeti almak, evinin çatısını tamir etmek, gayrimenkul alım satımı yapmak gibi iş ve işlemler bu döneme kadar AB üyesi Yunanistan'da rahatlıkla yapılamamıştır. Miçotakis bazı iyileştirmeler yapmakla birlikte azınlığa Pomak, Roman ve Müslüman gibi ifadelerde bulunarak toplumu bölmek istemiştir. Bu çalışmada Batı Trakya Türklerinin güncel sorunları genel hatlarıyla ele alınacak ve bazı çözüm önerileri de tartışılacaktır.

Batı Trakya Türklerinin Güncel Sorunları

Batı Trakya Türkleri Lozan'dan günümüze çeşitli baskı ve zorluklarla mücadele etmişlerdir. Türkiye ile Yunanistan arasındaki ilişkilerin olumlu ya da olumsuz seyretmesi azınlığa doğrudan yansımaktadır. İki ülke arasındaki kriz dönemlerinde azınlık üzerindeki baskılar daha da yoğunlaşmakta, gerilimin azaldığı ya da ortadan kalktığı

⁷ İsminde Türk ifadesi bulunan bu derneklerin resmîyetleri 80'li yılların sonlarında düşürülmüştür. Geniş bilgi için bkz. Nilüfer Erdem, "*Batı Trakya'da Sivil Toplum Örgütlenmesinde Türk Kimlik Engeli*", *Tarafların Bakışıyla Lozan Uluslararası Sempozyumu*, İstanbul, Türkiye, 9 - 10 Mayıs 2014, cilt.1, ss.212-221

⁸ Geniş bilgi için bkz. Murat Derin, *Batı Trakya Türklerinin Gür Sesi: Dostluk Eşitlik ve Barış Partisi*, BAKES Yayınları 50, Gümülcine 2021

durumlarda ise azınlık rahat bir nefes almaktadır. Yakınlaşma dönemleri⁹ olarak bilinen 1930 ve 1950’li yıllarda azınlık için önemli bazı kazanımlar elde etmiştir. 1930’lu yıllarda toplumu kültürel açıdan ikiye bölen firariler ve 150’likler Türkiye’nin istediğiyle bölgeden çıkartılmıştır. 1950-1955 yıllarında her iki ülkeden karşılıklı ziyaretler gerçekleşmiştir. Kral Pavlos ve eşi Kraliçe Frideriki Haziran 1952’de Türkiye’yi ziyaret ettiler. Kral ve Kraliçe onuruna Dolmabahçe Sarayında verilen davette Kraliçe Frideriki Batı Trakya Türkleri için özel bir lise kurulması fikrini ortaya atmıştır. Bu öneri Yunan Parlamentosu tarafından çıkarılan “Azınlık Okulları Kanunu” yasalaşmıştır. Kralın da desteğiyle Gümölcine’de Celal Bayar azınlık lisesi açıldı. Açılış Celal Bayar’ın iade-i ziyareti esnasında gerçekleştirdi. 1954 yılında da Maraşel Papagos Kanunu olarak bilinen 3065 sayılı kanun ile ilkokul isimlerinde “Türk” kelimesi yer almıştır.¹⁰ 1990’lı yılların başında Konstantinos Miçotakis İsonomia – İso politiya (Kanunlar önünde eşitlik) politikasını uygulamaya koydu.¹¹ Avrupa Birliği üyesi Yunanistan’da bu tarihe kadar azınlık traktörü olmasına karşın ehliyet alamıyordu, evinin çatısını tamir ettiremiyordu, gayrimenkulü yalnızca Yunanlılara satabiliyor, kendisi ise mülk edinemiyordu. Balkan kolu olarak bilinen köylere askeri bölge olması gerekçesiyle ülke içi pasaport (paso) ile giriş çıkış yapıyordu. Bu ilkel uygulamalar 90’lı yılların başında ortadan kalkmıştır. Bu dönemde ise Miçotakis tarafından azınlık Roman, Pomak, Müslüman gibi bölücü tanımlamalara maruz kalmıştır. Diğer yandan özellikle Kıbrıs sorunu sonrası ve Yunanistan’daki Albaylar Cuntası (1967-74) dönemlerinden itibaren azınlığın Uluslararası metinlerle kazandığı özerklik hakları ve en temel yurttaşlık hakları Yunan idaresi tarafından çoğunlukla ihlal edilmektedir.¹² Geçmişten günümüze ihlal edilen haklar bugün (2023) itibarıyla aşağıdaki gibidir.

⁹ Murat Derin, “Türkiye Yunanistan İlişkilerinde Yakınlaşma Dönemleri ve Batı Trakya Üzerine Etkileri”, *Balkanların Bozkurtu Sadık Ahmet’e Armağan*, Berikan Yayınları, Ankara 2022, s. 67.

¹⁰ Sebahattin Abdurrahman, *Lozan’dan Günümüze Batı Trakya Azınlık Okulları*, , Tarih Vakfı, İstanbul 2019, ss. 54-55.

¹¹ Geniş bilgi için bkz. Ali Hüseyinoğlu, “Soğuk Savaş Sonrası Yunanistan’ın Azınlık Politikası: Batı Trakya Türklerinin Temel Meseleleri (1991-2021), Tarih ve Uluslararası İlişkiler Perspektifinden Türk Yunan İlişkileri 1821-2021, Ed: Esra Özşüer, Boyut Yayıncılık, İstanbul 2022, 290-306.

¹² Murat Derin, a.g.e., s. 76.

1- Etnik Kimliğin İnkârı

Yunanistan, Batı Trakya’da asırlardır yaşayan Müslüman Türkleri egemenliği altına aldıktan sonra bazen “Türk” olarak bazen de “Müslüman” olarak tanımlamıştır.¹³ Siyasi iklime göre hareket eden Yunan idaresi Kıbrıs sorunundan sonra Batı Trakya’da Türk yoktur, Müslüman vardır tezini devlet politikası haline getirmiştir. Dolayısıyla Batı Trakya Türk azınlığının karşılaştığı sorunların en başında “Etnik Kimlik Sorunu” gelmektedir. Yukarıda söz edildiği gibi 1954 yılında 3065 sayılı kanun (Maraşel Papagos kanunu) ile ilkokulların isimlerinde “Türk” kelimesinin geçmesini resmen onaylamıştır. Kıbrıs Sorunu ve Albaylar Cuntası ile birlikte Yunanistan’da Türk ile ilgili her şey yasaklanır olmuştur. İskeçe Türk Birliği, Gümülcine Türk Gençler Birliği ve Batı Trakya Türk Öğretmenler Birliği isimlerinde yer alan “Türk” sözcüğü nedeniyle tabelaları indirilmiş ve resmîyetleri düşürülerek kapatılmıştır. Dönemin Yunan Hükümet sözcüsü Rumbatis’in Batı Trakya’da Türk olmadığını ifade etmesi azınlığı 29 Ocak 1988 tarihinde sokaklara dökmüştür. Bu olumsuz gelişmeleri protesto etmek amacıyla Gümülcine’ye akın binlerce azınlık mensubu Türklüklerini haykırmışlardır. Bu olay, Batı Trakya Türklerinin yüksek sesle gerçekleştirdikleri ilk haykırış ve ilk toplu hareketi. Yürüyüş ertesi yıl da tekrarlandı ve 29 Ocak Batı Trakya Türklerinin “Milli Günü” niteliğine bürünmüş oldu. Yunanistan, azınlığı bir arada tutan, kaynaştıran sivil toplum kuruluşları kapatmakla birlikte toplumu Pomak, Roman, Müslüman olarak ayırtırmaya da çalışmıştır. Bu amaçla Pomakça – Yunanca sözlükler bastırıp, dağıtmıştır. Clogg *“Yunan Trakyası’ndaki Müslüman azınlık 120.000’leri bulmaktaydı. Yunan hükümeti bu azınlık topluluğunu Türk değil Müslüman azınlık diye adlandırmakta diretiyordu, oysa o sıralarda bunların büyük çoğunluğunun kendilerini azınlık Türkler olarak gördükleri apaçıktı.”*¹⁴ sözleriyle Yunan politikasının yanlış olduğunu vurgulamaktadır. Hatipoğlu bölgeyi ve bölgeye yaşayan toplumu *“Batı Trakya Türkleri (Yunanistan vatandaşı olmakla beraber), Atina’nın iddialarının aksine sağlam bir Türklük bilincine sahip olan altı yüz yıllık*

¹³ Batı Trakya Türkleri nadiren de olsa Yunan hükümetlerinin talimatlarıyla “Türk” ve “Türkçe” sıfatlarını açıkça kullanabilmişlerdir. Destroying Ethnic Identity-The Turks of Greece, A Helsinki Watch Report, New York-Washington 1990, ss. 15-17 ve Appendix C.

¹⁴ Richard Clogg, Modern Yunanistan Tarihi, İletişim Yayınları, 1. Baskı, İstanbul 1997, ss. 256-257.

bölge halkıdır."¹⁵ şeklinde tanımlamıştır. Azınlık da bu politikalara itibar etmemekte ve kendilerini "Türk" olarak tanımlamaktadırlar. Buna karşın Yunan idaresi AİHM kararlarına rağmen bireysel ya da kurumsal hiçbir şekilde etnik kimliğin kullanımına izin vermemektedir.

2- Siyasi Katılımın Engellenmesi

Batı Trakya Türkleri Lozan Barış Antlaşması'ndan sonra yaşadıkları yoğun baskıları azaltmak ve hukuki yollarla haklarını arayacak temsilcileri Yunan Parlamentosu'na göndermek için mücadele etmişlerdir.¹⁶ Nitekim her dönem en az bir en çok dört vekil ile temsil edilmişlerdir. Ancak bu milletvekilleri Yunan egemen partilerinden seçildikleri için parti disiplini nedeniyle azınlığın sorunlarını dile getirememişlerdir.¹⁷ Dolayısıyla uzun yıllar temsilcileri olmasına rağmen sorunlar çözülememiştir. Bu yöntem ile herhangi bir kazanım elde edilemeyeceğinin anlaşılması bağımsız listelerin doğmasına neden olmuştur. Batı Trakya Türk Azınlığı Yunanistan'da 1985 yılında gerçekleşen genel seçimlere Gümülcine'de "Güven", İskeçe'de "Barış" bağımsız listeleriyle ilk kez hiçbir Yunan partisine bağlı olmadan girmiştir. Seçim sonuçları bağımsız bir vekil çıkartmaya yetmese de azınlık alınan oylarla gelecek için umutlanmıştır. Yunanistan'da bir sonraki seçim 18 Haziran 1989'da gerçekleşti. Azınlık bu seçim için de bağımsız listeler oluşturdu. Bu kez İskeçe'de İkbal, Gümülcine'de yeniden Güven listesi ile seçime girildi. Bu girişimler Yunan idaresini telaşlandırdı ve daha önce diğer Yunan egemen partilerinden üçüncü sıradan aday gösterilen Türkler ikinci sıraya çekildi. Diğer yandan bağımsız liste adaylarının seçilmemesi için seçim günü Türkiye'den oy kullanmaya gelenlerin girişlerinin grev bahanesiyle engellenmesi, farklı bölgelerden getirilen askerlerin burada oy kullanmaları gibi girişimlerle seçim sonucuna etki edilmeye çalışılmıştır.¹⁸ Tüm bu baskı ve engellemelere rağmen Dr. Sadık Ahmet 24.472 oy ile Batı Trakya'nın ilk bağımsız milletvekili olmuştur. Azınlığın siyasi zaferiyle Yunan Parlamentosuna bağımsız olarak seçilen Dr. Sadık Ahmet'in milletvekilliği hiçbir partinin hükümeti kuracak yeter sayıya ulaşamama nedeniyle dört buçuk ay sürmüştür. 5 Kasım 1989 tarihinde gerçekleşecek olan seçimler için Batı Trakya Türkleri yine bağımsız listeler oluşturdular.

¹⁵ M. Murat Hatipoğlu, *Yunanistan'da Etnik Gruplar ve Azınlıklar*. Stratejik Araştırma ve Etüdler Milli Komitesi (SAEMK), Ankara 1999.

¹⁶ Hakan Baş, *Unutulan Batı Trakya Türkleri*, Umay Yayınları, İzmir 2005, ss. 71-73.

¹⁷ Özer Hatip, *Yunan Parlamentosu'nda Görev Yapmış Batı Trakya Türk Milletvekilleri*, BAKES Yayınları, Gümülcine 2015.

¹⁸ Hakan Baş, a.g.e., s. 72.

Gümölcine Güven listesinden Dr. Sadık Ahmet, İbrahim Şerif ve İsmail Rodoplu başvuru yaptılar. Ancak Dr. Sadık Ahmet ve İbrahim Şerif'in başvuruları eksik evrak bahanesiyle geçersiz sayılarak seçime girmeleri engellenmiştir. Dolayısıyla 5 Kasım seçimlerinde Gümölcine'nin tek bağımsız adayı İsmail Rodoplu olmuştur. Dr. Sadık Ahmet'in yoğun desteğiyle İsmail Rodoplu 24625 oy ile bağımsız olarak Yunan Parlamentosuna seçilmiştir. Bu azınlığın bağımsız listelerle kazandığı ikinci zaferdir. Bu seçimde Rodoplu'ya destek vermek amacıyla seçim bölgelerinde yaptıkları konuşmalarda azınlığa "Türk" olarak hitap etmeleri nedeniyle Dr. Sadık Ahmet ve İbrahim Şerif 26 Ocak 1990'da yargılanarak Dudullu cezaevine gönderilmişlerdir. Bu olaydan 3 gün sonra azınlık 29 Ocak 1988 olaylarını anmak ve eski camide mevlid okutmak istediğinde Kilise ve Yunan basınının kışkırtması sonucunda fanatik gruplar Gümölcine'de Türklere ait dükkânları basarak yağmalamış, yakaladıkları Türkleri dövmüşlerdir. Dövülenlerin arasında eski milletvekili Ahmet Faikoğlu ve İskeçe eski müftüsü Mehmet Emin Aga'da vardı. Patra'daki temyiz davası sonucunda Dr. Sadık Ahmet ve İbrahim Şerif'in cezaları paraya çevrilerek serbest bırakıldılar. Dr. Sadık Ahmet, 9 gün sonra yani 8 Nisan 1990'da gerçekleşecek olan seçim için cezaevindeyken yine bağımsız Güven listesinden başvuru yapmıştı. Kısa süren seçim çalışmalarına rağmen azınlık Dr. Sadık Ahmet'i 29.390 oy ile yeniden meclise gönderdi. Bu seçimde İskeçe'de oluşturulan İkbâl listesinin adayı Ahmet Faikoğlu da 11.153 oy alarak meclis yolunu tutmuştur. Bağımsız listeler ilk kez iki adayı meclise göndermişti. 8 Nisan seçim sonuçlarıyla Miçotakis hükümeti kurmuş ve iki bağımsız vekil üç buçuk yıl görev yaparak Müslüman Türkleri layıkıyla temsil etmişlerdir.

Miçotakis hükümeti ülkedeki siyasal istikrarsızlığı bahane ederek, mevcut seçim yasasının güçlü bir iktidara engel olduğu gerekçesiyle 24 Ekim 1990'da meclise yeni seçim tasarısını getirmiştir. 163 sayılı yasa tasarısı şu hükmü getiriyordu:

*"Bütün ülkede, partilerin, koalisyonların, bağımsız listelerin ve münferit adayların almış olduğu geçerli oyların toplamının en az yüzde 3'üne eşit sayıda oy almamış olan parti veya partiler koalisyonu veya bağımsız listeler veya münferit aday herhangi bir tasnifte ve hiçbir seçim bölgesinde milletvekili sandalyesine hak kazanamaz."*¹⁹

¹⁹ Baskın Oran, Türk Yunan İlişkilerinde Batı Trakya Sorunu, 2.Basım, Bilgi Yayınevi, Ankara 1991, s. 209.

Bu tasarı mecliste yeterli oyu alarak yasalaşmıştır. Böylece bir kişinin bağımsız milletvekili seçilmesi için ülkedeki tüm oyların yüzde üçünü alması gerekmektedir. Bağımsız adaylara ve küçük partileri siyaseten engelleyen bu kanun için Dr. Sadık Ahmet: “*Bu bağımsız azınlık adaylarının parlamentoya seçilmeme kanunudur, azınlığın bağımsız adaylarına şimdiye kadar getirilen en büyük engeldir*” demiştir. 10 Ekim 1993 tarihinde gerçekleşen genel seçimlere de bağımsız listelerle girilmiş, Dr. Sadık Ahmet 24.906 oy almasına rağmen söz konusu yüzde üç barajı nedeniyle meclise girememiştir. Azınlık Lozan’dan günümüze ilk kez temsilcisz kalmıştır.²⁰ Dr. Sadık Ahmet yılmamış 12 Haziran 1994 tarihinde yapılacak olan Avrupa Parlamentosu seçimleri için çalışmaya başlamıştır. Ancak Yunan idaresi yüzde üç barajını Avrupa Parlamentosu seçimleri için de yürürlüğe koymuştur. Bu barajının Avrupa Parlamentosuna da getirilmesi iç siyasi istikrarsızlıktan ziyade bağımsız adayların meclislere girmemesinin amaçlandığını ortaya koymaktadır. Yüzde üç barajı ve Yunan siyasi partilerinin Türk azınlığın meselelerine gerekli duyarlılığı göstermemesi gibi nedenler Dr. Sadık Ahmet’i “*Dostluk, Eşitlik ve Barış Partisi*”ni kurmaya zorlamıştır. Dr. Sadık Ahmet’in vefatından sonra azınlık temsilcisz kalmasın gerekçesiyle eski düzene geri dönmüştür. Oysa Dr. Sadık Ahmet sorunların vekil çıkarmakla çözülemeyeceğini ifade ederek azınlığı tek bir siyasi şemsiye altında toplamak istemişti.

Diğer yandan Mart 1997’de Kapodistrias Planı (1997/2539) uygulamaya konularak azınlığın siyasi etkinliği azaltılmıştır. Bu plan ile il, belediye ve nahiyeler birleştirilmiştir. Diğer bir ifade ile azınlığın nüfusunun fazla olduğu yerler ile Yunan nüfusun yoğun olduğu yerler birleştirilerek azınlığın seçilme şansı en aza indirilmiştir.²¹ Ülkenin idari bölümlerinde ikinci büyük reform olarak Kallikratis Programı (3852/2010) getirilmiştir. 2011 yılında yürürlüğe giren bu kanun ile Batı Trakya bölgesi Doğu Makedonya ve Trakya Eyaleti’ne dâhil edilmiştir.²²

²¹ Necmettin Hüseyin, *Tarihe Bir Not*, Batı Trakya Türkleri Dayanışma Derneği, İstanbul 2004, s. 9; Cem Şentürk, *Avrupa Batı Trakya Türk Federasyonu Batı Trakya Türk Azınlığının Siyasal Örgütlenme Sürecine İlişkin Bir İnceleme*, (Yayınlanmamış Yüksek Lisans Tezi), 2006, Yıldız Teknik Üniversitesi, İstanbul, ss. 72-73.

²² Özer Hatip, a.g.e., ss. 2-3.

Yüzde üç barajı ile birlikte idari yapılarda yapılan değişiklikler azınlığın siyasi olarak önüne çıkarılan en büyük engellerdendir. Bu veriler ışığında Batı Trakya Türklerinin yaşadıkları ve vatandaşı oldukları ülkede siyasi olarak tam anlamıyla temsil edilemedikleri düşünülmektedir.

3- Vatandaşlık Sorunu

Lozan'da Batı Trakya meselesi görüşülürken bölgedeki Türk nüfusunun yoğunluğu Türk tarafından sonra Yunan tarafının da verdiği sayılarla teyit edilmiştir. Yunan idaresi nüfusla birlikte arazi mülkiyetinin de Türklerin elinde olmasından oldukça rahatsızdı. Bu dengeyi bozarak kendi lehine çevirecek bazı politikalar uygulandı. Azınlık mensupları gayrimenkul satın alamıyor, sattığında ise yalnızca Yunanlı kişilere satabiliyordu. Arazi ve tarlaların el değiştirmesi için Yunan ziraat bankası Yunanlılara krediler verdi. Diğer yandan birçok Türk'e ait arazi kamu kurumu yapılacağı bahanesiyle istimlak edildi. Yine toplulaştırma (anadazmos) ile Türklerin elinde olan verimli topraklar Yunanlılara aktarıldı. Böylece mal/mülkiyet dengesi Türkler aleyhine değiştirilmiş oldu. Bu ve benzeri baskılara dayanamayanlar ise anavatan Türkiye'ye ya da başka ülkelere göç ettiler. Kalıp mücadele etmek isteyen binlerce kişi çeşitli çıkarılan bir yasa ile vatandaşlıktan çıkarıldılar. 1955 tarih ve 3370 sayılı Yunan Yurttaşlık Kanunu'nun 19. maddesi şöyledir:

Grek olmayan etnik kökenden bir kişi, geri dönme niyeti olmaksızın Yunanistan'dan ayrılırsa bu kişinin Grek yurttaşlığını yitirdiğine hükmedilebilir. Bu hüküm, yurtdışında doğmuş ve oturmakta olan Grek olmayan etnik kökenli kişilere de uygulanır. Ana babasından ikisi birden ve ya hayatta olanı yurttaşlığını yitirmiş olan reşit olmayan çocuklardan yurtdışında yaşayanlar da yurttaşlığını yitirmiş olarak ilan edilebilir. Yurttaşlık Konseyi'nin aynı yönde alacağı karara dayanarak bu konuda İçişleri Bakanlığı karar verir.²³

19. madde Uluslararası birçok kanuna ve Yunan Anayasası'nın birçok hükmüne de aykırıydı. Bu antidemokratik ve ayrımcılık yaratan madde ile Yunan idaresi yurtdışına giden bir yurttaş için geriye dönmeyeceği kanaatine vararak bu yurttaş re'sen yurttaşlıktan atabilecekti.²⁴ Nitekim 1955 ile 1998 yılları arasında aralarında seyahat amacıyla yurt dışına çıkan veya askerlik görevini yerine getirmek için

²³ Baskın Oran, a.g.e., ss. 213-217.

²⁴ Burada tamamen subjektif bir uygulama söz konusudur. Devletin hangi birimi hangi kriterlere göre bu kişilerin "geri dönmek üzere" gittiğine karar verebilecekti?

Yunan ordusunda silahlı olanların da bulunduğu 60.000 Batı Trakya azınlık bireyi vatandaşlıktan atılmıştır.²⁵ Vatandaşlıktan atılan yurttaşların sayısı kişi ya da kurumlara göre farklılıklar arz etmektedir. Yunanistan İçişleri Bakanlığı 19. madde ile Yunan vatandaşlığından çıkarılanların sayısını 46.638 olarak açıklamıştır. Diğer yandan ECRI (İrkçılığa ve Hoşgörüsüzlüğe Karşı Avrupa Komisyonu) 24 Şubat 2015 tarihinde yayınlanan Yunanistan ile ilgili raporunda bu sayının 60.000 olduğunu bildirmiştir.²⁶

19. madde Haziran 1998 yılında yürürlükten kaldırılmasına rağmen kanun geriye dönük işletilmemektedir. Bu şekilde parçalanmış sayısız aileler bulunmaktadır. Vatandaşlık sorunu bugün (2023) hala devam etmekte, 19. madde mağdurlarına yönelik herhangi bir çalışma da bulunmamaktadır.

4- Dini Özgürlüklerin Kısıtlanması ve Müftülük Sorunu

Batı Trakya Türklerinin ikili ve çok uluslu birçok antlaşma ile kazanmış oldukları hakları Yunanistan tarafından ihlal edilmiştir. Bu ihlaller dini alanlarda da yapılmıştır. Batı Trakya Türklerine dini vecibelerini yerine getirebilmeleri için yeni cami veya mescit inşa izinleri verilmemiştir. Mevcut olanların da tamirine izin çıkmamıştır. Yunanlı aşırı fanatikler tarafından sayısız defa kutsal mekânlara ve mezarlıklara saldırılar yapılmıştır. Yunan idaresi mezarlıkları park, bahçe, okul gibi farklı amaçlarda da kullanıma açmıştır. Diğer yandan Müslüman Türklerin dini açıdan özerk statüsü yıpratılmak istenmiştir. Bu amaçla birçok yasal düzenleme yapılmıştır. Bilindiği üzere Batı Trakya Türklerinin özerk yapısı 1913 tarihli Atina Antlaşması ile tanınmış, Yunan idaresince 1920 yılında kabul edilen bir yasa (2345/1920) ile Yunan iç hukukuna aktarılmıştır. Ayrıca ilgili kanunda Başmüftülüğün ihdas edilmesi ve Yüksek İlahiyat Okulu'nun kurulması da hükme bağlanmıştır. Söz konusu yasanın 11. maddesinde Müftülerin Müslüman seçmenler tarafından seçileceği hüküm altına alınarak, Müslüman Türk Cemaatinin yönetim konusu da düzenlenmiştir.²⁷ Tüm bu özerk haklar sayesinde azınlık kendi dini yöneticilerini seçme hakkına sahiptir. Ancak 1985 yılından itibaren Batı

²⁵ Necmettin Hüseyin, a.g.e., ss. 9-10.

²⁶ Murat Derin, a.g.e., ss. 61-62.

²⁷ Murat Derin, a.g.e., s. 62.

Trakya’da Müftü seçim krizi doğdu. Vefat eden müftülerin²⁸ yerine Yunan idaresi re’sen atamalar gerçekleştirdince Müslüman cemaati atanmış müftüleri tanımadı. Azınlık camilerde el kaldırma yöntemleriyle kendi müftülerini seçtiler. Azınlığın seçimi de Yunan yönetimi tarafından tanınmadı ve seçilen müftüler resmen atanmadı. Dolayısıyla Müftü sorunu olarak bilinen en önemli dini meselelerden biri ortaya çıkmış oldu. Hali hazırda günümüzde Gümülcine ve İskeçe’de atanmış ve seçilmiş olmak üzere iki ayrı müftü bulunmaktadır. Yunan idaresi azınlığın seçtiği Müftüleri “Makam Gaspı” ile suçlamış, defalarca yargılamış ve hatta hapis cezalarına çarptırmıştır. Ancak iç hukuk yolu tüketildikten sonra davalar AİHM’e taşınmış ve Yunanistan’ın 5 kez AİHS’nin 9. maddesini ihlal ettiğine hükmedilmiştir.²⁹

Yunan idaresi tarafından atanan Müftülere güven duymayan Batı Trakya Türkleri Seçilmiş Müftüleri tanımaktadırlar. Buna karşın Yunan yönetimi atanmış Müftülerin konumunu güçlendirmek amacıyla 2007 yılında “240 İmam Yasası” olarak da bilinen 240 imamın din dersi öğretmeni adı altında Müftülüklerde kadrolu olarak atanmasını sağlayan 3536 sayılı yasayı Lozan Barış Antlaşmasına aykırı olarak çıkarmıştır. 2013 yılında ise bazı tadilatlar yaparak 4115 sayılı yasayı uygulamaya koymuştur.

Yunan idaresinin azınlığın görüşünü almadan azınlık adına dini kararlar alması ve bu kararları dayatmaya çalışması azınlık ile olan ilişkilerine zarar vermektedir.

5- Cemaat Yönetimleri ve Vakıf Malları Sorunu

Batı Trakya Türklerinin, ikili ve çok uluslu birçok antlaşma ile kazanmış oldukları haklarından biri de kendi vakıflarını yönetme hakkıdır. Azınlığın kültürel ve dini kurumlarını kurup, yaşatma ve yönetme hakları son olarak Lozan Barış Antlaşması’nın 40. maddesi ile güvence altına alınmıştır. 1967 yılına kadar azınlık kendi cemaat yöneticilerini seçiyordu. Fakat iktidara gelen askeri cunta yönetimi Lozan Barış Antlaşması’nın 40. maddesine aykırı hareket ederek, seçimle göreve gelmiş olan Gümülcine ve İskeçe Türk Cemaati Vakıfları İdare Heyetlerini 65/1967 sayılı yasa ile

²⁸ 2 Haziran 1985 Gümülcine Müftüsü Hüseyin Mustafa, 22 Eylül 1986 Dimetoka Müftü Vekili Ahmet Şerif Damatoğlu ve 12 Şubat 1990 tarihinde İskeçe Müftüsü Mustafa Hilmi vefat etmiştir.

²⁹ Murat Derin, a.g.e., s. 62.

görevden alarak, yerlerine kendi heyetlerini atamıştır. Ayrıca Cemaat-ı İslamiye Yönetimlerinin ismini “Müslüman Emlakini Tedvire Memur Heyeti” olarak değiştirmiştir. Bu salt bir isim değişikliği değildi. Bu değişiklik ile Cemaat-ı İslam Heyetleri sadece Müslüman vakıf mallarını idare etmekle kısıtlanmıştır. Yani sosyal ve kültürel faaliyet işlevleri ellerinden alınmıştır. 1974 yılında askeri yönetim devrilmiş, Yunanistan’a demokrasi geri gelmiş ve tüm kuruluşlarda seçimler yapılmaya başlamıştır. Fakat vakıf seçimleri bu uygulamanın dışında tutulmuştur. Günümüzde (2023) halen cunta yönetiminden miras kalan heyetleri re’sen atama uygulaması devam etmektedir. Bu durumu, Yunanistan’ın AB’ye girmesi de değiştirememiştir. Yunan Meclisi’nce 27 Mart 2008 yılında Vergi Affı getirilmiş, ancak vakıfların gelir ve emlak vergileri nedeniyle ipotek altına alınmalarına çare olamamıştır. Yine Yunan Meclisi’nce 13 Şubat 2008 tarihinde 3647/2008 sayılı yasa çıkarılarak, Vakıf Yönetimlerinin Azınlık tarafından seçilmesi kâğıt üzerinde kalmıştır. Çünkü bu yasa, Azınlığın tanımadığı “Atanmış Müftüler”in denetim ve onayı altındaydı. Ayrıca bu yasa vakıf mallarının idaresini bölmekte, okul vakıflarını, üyeleri keza Bölge Başkanlığı tarafından atanabilen “Okul Encümen Heyetleri”nin denetimine veriyordu.³⁰

6- Eğitim Sorunları

Lozan Barış Antlaşması ile Azınlık statüsünde Yunanistan’a bırakılan Batı Trakya Türkleri, 1923 yılından günümüze kadar her alanda var olma mücadelesi vermişlerdir. Tarihte çeşitli anlaşma ve belgelerle Batı Trakya Türklerinin eğitim hakları güvence altına alınmıştır.

1913 Atina Anlaşması’na eklenen 3 Numaralı Protokolün, 15. maddesinde “*Özel Müslüman Okullarının tanınacağı, gelir kaynaklarına dokunulmayacağı ve bu okullarda öğretimin resmi programa göre Türkçe yapılabileceği*” karara bağlanmıştır.

Yunanistan’daki Azınlıkların Korunmasına Dair 10 Ağustos 1920 Tarihli Sevr Antlaşması’nın 8. maddesi, “*Irksal, dinsel veya dilsel azınlık mensuplarının, diğer Yunan vatandaşları gibi hukukta aynı muamele ve güvenceden yararlanmalarını, azınlık mensuplarına dinsel ve sosyal kurumlar, okullar ve eğitimle ilgili diğer kuruluşları kurma, işletme ve denetleme hakkı vermekte, buralarda kendi dillerini kullanma ve dini vecibelerini yerine getirme konusunda eşit haklar sağlamaktadır.*”

³⁰ Murat Derin, a.g.e., s. 67.

9. maddesi ise, “Yunanistan’da Yunan dilini konuşamayan Yunan vatandaşlarının yaşadıkları kasaba ve mahallelerde, ilkokullarda kendi dillerinde eğitim verilebilmesi için kamu sisteminde gerekli kolaylıklar sağlanmasını hükme bağlar. Bu hüküm, Yunan Hükümeti’nin söz konusu okullarda Yunan dili öğretimini zorunlu kılmasını engellemez. Irk, dini veya dilsel azınlıklara mensup Yunan vatandaşları için devlet ve belediye gibi kamu kuruluşlarından eğitsel, dinsel ve insani amaçlar için adil bir pay temin edilecektir. Bu madde 1 Ocak 1913 tarihinden sonra Yunanistan’a katılan topraklarda geçerli olacaktır” şeklindedir. Buna göre, Batı Trakya Türk azınlığının da bu haklardan yararlanması gerekmektedir.

Yunanistan’daki Azınlıkların Korunmasına Dair 10 Ağustos 1920 Tarihli Sevr Antlaşması’nın 8. ve 9. maddeleri, 1923 tarihli Lozan Barış Anlaşması’nın 40. ve 41.maddelerine karşılık gelmektedir. Dolayısıyla eğitim ile ilgili konuların güvencesi pekiştirilmiştir. Güvence altına alınan eğitim haklarında 1950’li yıllara kadar çok büyük sorunlarla karşılaşılmamıştır. Türk Yunan ilişkilerinin iyi olduğu bir dönem olarak bilinen 50’li yıllarda kültür anlaşmaları imzalanmış, karşılıklı olarak azınlıklara önemli kazanımlar sağlanmıştır. 1954 yılında çıkarılan Maraşel Papagos kanunu (3065/1954) ile okullarda “Türk” ifadeli tabelalar yer almıştır. Bu durum sivil toplum örgütlerine de olumlu olarak yansımıştır. Ancak cunta idaresi ve Kıbrıs sorunu nedeniyle azınlık her alanda olduğu gibi eğitimde de zor günler yaşamıştır. Papagos kanunu kaldırılmış, Türk ifadeli tabelalar Müslüman olarak değiştirilmiştir. Bu tarihlerde kültür antlaşması kapsamında bölgeye gelen kontenjan öğretmenlerin milli duygular aşladıkları görüldüğünden SÖPA³¹ olarak bilinen okul kurulmuştur. SÖPA’da Yunan idaresinin talimatları doğrultusunda hareket edecek eğitimcilerin yetiştirmesi amaçlanmıştır. Nitekim bu Türkiye’den mezun olan öğretmenlerin diplomaları denklik engellerine takılmış ve tüm azınlık okullarından sadece SÖPA mezunları görevlendirilmiştir.

³¹ Selanik Özel Pedagoji Akademisi geniş bilgi için bkz. İbrahim Kelağa Ahmet, "Batı Trakya'da İkidilli Azınlık Eğitiminde Kapanan Bir Sayfa: Selanik Özel Pedagoji Akademisi (SÖPA)" Dünden Bugüne Batı Trakya Uluslararası Sempozyumu, Bildiriler, 23-24 Ekim 2014, İ.Ü. Atatürk İlkeleri ve İnkılap Tarihi Enstitüsü, İstanbul, Editörler: Prof.Dr. Cezmi Eraslan, Dr. Cezmi Bayram, Yrd. Doç.Dr. Nilüfer Erdem, Pervin Hayrullah, Türk Ocağı İstanbul Şubesi Yayınları, ss. 185-206.

Günümüzde Batı Trakya’da azınlığa hizmet eden Gümölcine Celal Bayar Lisesi ve İskeçe Muzaffer Salihoglu Lisesi faaliyet göstermektedir.³² Fakat bu okullar ihtiyacı karşılayamamaktadır. Fiziki şartların iyileştirilmemesi, Türkçe hizmet verecek anaokulunun açılmasına izin verilmemesi, kontenjan öğretmenlerin sayılarının sürekli azaltılması, köylerdeki azınlık okullarının sayı yetersiz denilerek kapatılmaları, Türkçe ders sayılarının azaltılması gibi birçok eğitim sorunu azınlığı mağdur etmektedir. Yeni nesil gençlerin üniversiteler için Türkiye’ye gitmemesi amacıyla Yunan idaresi azınlığa binde beş kontenjan ayırmıştır. Bu sayı yetersiz olmakla birlikte azınlık gençleri çoğunlukla Türkiye’de okumayı tercih etmektedir. Ancak mezuniyetleri sonrasında denklik ve fark dersleriyle de karşılaşmaktadırlar. Batı Trakya’daki eğitim sorunlarının anaokulundan yükseköğretime kadar giderek arttığı görülmektedir.³³

7- Göç Sorunu

Batı Trakya Türkleri Lozan’dan günümüze kadar yaşadıkları topraklarda eğitimsiz bırakıldıklarından ekonomik ve siyasi olarak uzun yıllar çeşitli sorunlarla karşılaşmışlardır. Kaliteli eğitim alamamak, yaşadığı ülkenin dilini konuşamamak gibi eksiklikler azınlık mensuplarını toplumda dezavantajlı konuma oturtmuştur. Zamanla okuma oranı artmış, hatta çok sayıda genç üniversite mezunu olmuştur. Ancak mezun gençler istihdam sorunuyla yüzleşmişlerdir. Yunanistan’da yaşanan ekonomik kriz, pandeminin etkisi, azınlık olmanın dezavantajları gibi unsurlar son yıllarda özellikle genç neslin yurtdışına göç etmesine neden olmuştur. Göç süreci devam etmekte ve göç edenlerin sayısı her geçen gün artmaktadır. Göç edenlerin sayısı bilimsel bir çalışmaya rastlanmadığından net olarak bilinmemektedir. Ancak Dostluk Eşitlik Barış (DEB) Partisi, Batı Trakya Türk azınlığını etkileyen göç sorunuyla ilgili bir çalışma yaptığı duyurmuştur. 207 köyde son 5 yıl temel alınarak değerlendirildiği belirtilen çalışmaya göre Rodop’ta %13,67, İskeçe’de %43,41, Evros-Meriç ilinde de %7,79 oranında bir göç olduğu ifade edilmiştir. Ayrıca doğum ve vefat

³² Azınlık ilkokulları dışında ortaokul ve lise düzeyinde hizmet verenler, Sebahattin Abdurrahman, a.g.e, ss. 92-107.

³³ İbrahim, Kelağa Ahmet, “Yunanistan’da Batı Trakya’da Türk Azınlığının Anadili ve Eğitim Dillerinden Biri Olarak Türkçe”, 38. *Uluslararası Asya ve Kuzey Afrika Çalışmaları Kongresi” (ICANAS)*, 2007 Ankara, II. Cilt: Dil Bilimi, Dilbilgisi ve Dil Eğitimi, ss. 977-991.

oranlarındaki farkın (toplam vefat sayısı 4294 iken doğum sayısı 2045) çok açık olduğunun altı çizilmiştir.³⁴ Parti açıklamasında şunları da belirtmiştir:

““Batı Trakya bölgesinde durağan süreç yaşayan sanayi sektörü, kamuda azınlık bireylerinin istihdam edilmemesi, ana geçim kaynağı tütünün hak ettiği değeri görmemesi ve en önemlisi uygulanan politikalar ve ekonomik olarak bölgenin terk edilmişliği adeta azınlığa karşı bir ‘ekonomik terör’ uygulamasıdır. Kendi toprağında ülkesine yararlı olmaya çalışan azınlık bireyinin göç etmesi ülkemiz için bir kayıptır. Uygulanan baskıların net göstergesi olan bu durumun sona ermesi için gereken adımların bir an önce atılması ve ayrımcı politikaların sona ermesi tüm Batı Trakya Müslüman Türk azınlığının talebidir.”³⁵

Özellikle köylerde göç sayısının çok fazla olduğu azınlık basınında da sıklıkla dile getirilmektedir. Batı Trakya Türklüğünün bölgede yaşamını sürdürmesi ve göç etmemesi için istihdam yaratacak ekonomik girişimlerin yapılması gerekmektedir. Aksi halde göç dalgasının durmayacağı açıktır.

Sonuç

Batı Trakya Türk azınlığının güncel sorunlarının ele alındığı bu çalışmada, etnik kimliğin inkârı, siyasi katılımın engellenmesi, vatandaşlık sorunu, dini özgürlüklerin kısıtlanması ve müftülük sorunu, cemaat yönetimleri ve vakıf malları sorunu, eğitim meseleleri ve göç sorunu incelenmiştir. Çalışma kapsamında ele alınan sorunların çoğunun çıkış noktalarının eski tarihlere dayandığı görülmektedir. Dolayısıyla çözümlenmeyen sorunlar, bu konunun güncel sorunlar kapsamında incelenmesine neden olmaktadır.

Etnik kimliğin inkârı, toplumun kökeninin ve kültürel özelliklerinin ret edilmesi anlamına gelmektedir. Yunan idaresi azınlığı Yunan Müslümanları olarak tanımlamaya devam etmektedir. Ancak azınlık mensuplarını kendilerini Türk olarak tanımlamaktadır. Siyasi katılımın engellenmesi, demokratik süreçlere katılma haklarının kısıtlanmasıyla azınlığın temsiliyetini zayıflatmaktadır. En büyük engelin seçim kanunundaki yüzde üçlük barajı olduğu söylenebilir. Azınlık, temsilcilerini bağımsız olarak meclise gönderememektedirler. Bu nedenle Yunan egemen

³⁴ “DEB Partisi göçün azınlığa etkilerini araştırdı”, <https://gundemgazetesi.com/detayh.php?id=12864> (12.07.2022)

³⁵ “DEB Partisi göçün azınlığa etkilerini araştırdı”, <https://gundemgazetesi.com/detayh.php?id=12864> (12.07.2022)

partilerinden aday olmak zorunda kalmaktadır. Vatandaşlık sorununda en önemli durum yürürlükten kaldırılan 19. maddedir. Söz konusu madde ile binlerce kişi vatandaşlıktan atılmış, aileler parçalanmıştır. Yasa yürürlükten kalkmış olsa da geriye dönük mağdur kişiler için herhangi olumlu bir adım atılmamıştır. Dini özgürlüklerin kısıtlanması ve müftülük sorunu da azınlığın önemli sorunlarından. Dini açıdan yeni sorunlar da çıkmaya devam etmektedir. Son olarak 240 imam yasası da bu sorunlardan biridir. Azınlığın dini liderlerini seçemediği ya da dini uygulamalarını serbestçe gerçekleştiremediği de açıktır. Cemaat yönetimleri ve vakıf malları sorunu, azınlığın iç işlerini yönetme özerkliğini zayıflatarak kültürel ve sosyal hayatını olumsuz etkilemektedir. Eğitim sorunları ise gelecek nesillerin eğitim fırsatlarını sınırlayarak azınlığın kültürel mirasının aktarımını tehlikeye sokmaktadır.

Bu sorunların üstesinden gelinmesi için adil ve sürdürülebilir çözümler geliştirilmelidir. Etnik kimliklerin kabul edilmesi, demokratik katılımın teşvik edilmesi, vatandaşlık haklarının eşit şekilde sağlanması ve hakların iade edilmesi, dini özgürlüklerin ve özerkliğin korunması, cemaat yönetimlerinin seçimle göreve gelmelerinin sağlanması azınlığı yaşadığı ülkeye sadakatle daha sıkı bağlayacaktır. Öte yandan Türk Yunan ilişkilerinin geliştirilmesiyle iki ülke arasındaki birçok meseleyle birlikte azınlıkların durumlarının gözden geçirilmesi sorunlarının çözülmesine katkı sunabilir.

KAYNAKLAR

- Abdurrahman, Sebahattin. *Lozan'dan Günümüze Batı Trakya Azınlık Okulları*, Tarih Vakfı, İstanbul 2019.
- Armaoğlu, Fahir, *19. Yüzyıl Siyasi Tarihi (1789-1914)*, Kronik Kitap, 19. Baskı, İstanbul 2020, ss. 53-675.
- Baş, Hakan, *Unutulan Batı Trakya Türkleri*, Umay Yayınları, İzmir 2005.
- Birsel, M. Cemil, *Lozan II. Cilt, Sosyal Yayınları*, İstanbul 1998
- Clogg, Richard. *Modern Yunanistan Tarihi, İletişim Yayınları*, 1. Baskı, İstanbul 1997, ss. 256-257.
- Derin, Murat. "Batı Trakya Türklerinin Gür Sesi: Dostluk Eşitlik ve Barış Partisi", *BAKEŞ Yayınları* 50, Gümölcine 2021.

- Derin, Murat. “Türkiye Yunanistan İlişkilerinde Yakınlaşma Dönemleri ve Batı Trakya Üzerine Etkileri”, *Balkanların Bozkurtu Sadık Ahmet’e Armağan*, Berikan Yayınları, Ankara 2022.
- Destroying Ethnic Identity-The Turks of Greece, *A Helsinki Watch Report, New York-Washington 1990*, ss. 15-17
- Erdem, Nilüfer, “Batı Trakya’da Sivil Toplum Örgütlenmesinde Türk Kimlik Engeli”, *Tarafların Bakışıyla Lozan Uluslararası Sempozyumu*, 9-10 Mayıs 2014 İstanbul, *Bildiriler Kitabı*, ss.212-221.
- Hatip, Özer, *Yunan Parlamentosu’nda Görev Yapmış Batı Trakya Türk Milletvekilleri*, BAKES Yayınları, Gümülçine 2015.
- Hatipoğlu, M. Murat. *Yunanistan’da Etnik Gruplar ve Azınlıklar*. Stratejik Araştırma ve Etüdler Milli Komitesi (SAEMK), Ankara 1999.
- Hüseyin, Necmettin. *Tarihe Bir Not*, Batı Trakya Türkleri Dayanışma Derneği Yayınları, İstanbul 2004.
- Hüseyinoğlu, Ali, “Soğuk Savaş Sonrası Yunanistan’ın Azınlık Politikası: Batı Trakya Türklerinin Temel Meseleleri (1991-2021), *Tarih ve Uluslararası İlişkiler Perspektifinden Türk Yunan İlişkileri 1821-2021*, Ed: Esra Özsüer, Boyut Yayıncılık, İstanbul 2022, 290-306.
- Kamil, İbrahim. *Bulgaristan Diplomatik Belgelerine Göre Anadolu ve Trakya’da Milli Mücadele (1919-1922)*, Nobel Yayınları, Ankara 2020
- Kelağa Ahmet, İbrahim, “Yunanistan’da Batı Trakya’da Türk Azınlığın Anadili ve Eğitim Dillerinden Biri Olarak Türkçe”, *38. Uluslararası Asya ve Kuzey Afrika Çalışmaları Kongresi" (ICANAS)*, 2007 Ankara, II. Cilt: Dil Bilimi, Dilbilgisi ve Dil Eğitimi, 977-991, 2007, Ankara.
- Kelağa Ahmet, İbrahim, "Batı Trakya’da İkidilli Azınlık Eğitiminde Kapanan Bir Sayfa: Selanik Özel Pedagoji Akademisi (SÖPA)" *Dünden Bugüne Batı Trakya Uluslararası Sempozyumu*, *Bildiriler*, 23-24 Ekim 2014, İ.Ü. Atatürk İlkeleri ve İnkılap Tarihi Enstitüsü, İstanbul, Editörler: Prof.Dr. Cezmi Eraslan, Dr. Cezmi Bayram, Yrd. Doç. Dr. Nilüfer Erdem, Pervin Hayrullah, *Türk Ocağı İstanbul Şubesi Yayınları*, ss. 185-206.
- Oran, Baskın. *Türk Yunan İlişkilerinde Batı Trakya Sorunu*, 2.Basım, Bilgi Yayınevi, Ankara 1991.

Şentürk, Cem, *Avrupa Batı Trakya Türk Federasyonu Batı Trakya Türk Azınlığının Siyasal Örgütlenme Sürecine İlişkin Bir İnceleme*, (Yayınlanmamış Yüksek Lisans Tezi), 2006, Yıldız Teknik Üniversitesi, İstanbul.

“DEB Partisi göçün azınlığa etkilerini araştırdı”, <https://gundemgazetesi.com/detayh.php?id=12864> (12.07.2022).

TÜRKİYE'DE ENGELLİ HAKLARIYLA İLGİLİ YAŞANAN GELİŞMELER

DEVELOPMENTS REGARDING DISABILITY RIGHTS IN TURKEY

Muhabbet DOYRAN*

People can lose their physical, mental, and sensory abilities due to various reasons such as birth, wars, natural events, diseases, and accidents. These individuals, referred to as "disabled," have been excluded from social life and subjected to discrimination for centuries. The term "crippled," which was previously used, was exclusionary and hurtful, leading to the adoption of the term "disabled," which is now widely accepted. According to the Turkish Language Association, a disabled person is someone who has lost their physical, mental, spiritual, sensory, or social abilities to varying degrees from birth or later in life and has difficulty adapting to social life and meeting daily needs. The World Health Organization defines disability as the inability to fulfill expected roles based on age, gender, social and cultural factors due to a disability.

Throughout history, disabled individuals have faced significant challenges. In primitive societies, the right to life for children born with disabilities was based on their ability to hunt, fight, and participate in production. Until the Middle Ages in Europe, disabled individuals were considered unlucky and were either abandoned, excluded from society, or killed by their families. However, in the Ottoman Empire, disabled people's needs were taken into account, and support was given to their education and social life, particularly for the deaf and dumb, through different almshouses. In addition, individuals with disabilities have been placed under social protection through foundations. In 1921, the "İzmir Dilsiz Mektebi", a primary school for the disabled, was opened in Turkey. After the establishment of the Republic of Turkey, in 1924, it started to provide education for the first time with 25 students in İzmir Karşıyaka under the name of "Deaf-Mute and Blind Institution" for individuals with visual and hearing impairment. The number of students in the school, which is constantly increasing, has increased to 115. "İstanbul Private School for the Deaf, Dumb and Blind" was opened in Istanbul. Until the 1950s, there was

* Öğretim Görevlisi Dr. Muhabbet Doyran: İstanbul Aydın Üniversitesi Fen Edebiyat Fakültesi Tarih Bölümü, doyranmuhabbet@hotmail.com, muhabbetdoyran@aydin.edu.tr, ORCID 0000-0001-7097-3885.

a widespread belief in society that disabled individuals could not be educated. As a result, services for people with disabilities were provided by institutions under the "Ministry of Health and Social Assistance." However, in Turkey, there has been progress in the rights of disabled individuals in line with international conventions and global developments.

The two World Wars significantly increased the number of disabled people worldwide. At the end of the wars, millions of disabled people were added to the world population, and due to labor shortages, disabled people were employed. This situation led to the negotiation and signing of international fundamental conventions by states worldwide, which brought attention to the rights of disabled people in working life, their working areas and working conditions, that is, the idea about the rights of the disabled. After the First World War, the construction of a new world began after a destroyed world. First of all, the "International Labor Organization (ILO)" was established in 1919 in order to make arrangements on the issues of working life and social policy and to ensure universal and lasting peace. Turkey has signed most of the ILO conventions, translating them into domestic law and putting them into practice. Turkey has become a party to most of the UN conventions and the European Union (EU) conventions. There have been some developments in the education of people with disabilities, starting from Europe and moving towards the United States (USA). After receiving education in separate schools or private classes, they were allowed to continue their education in general classes on a part-time basis. This was the practice of moving towards the method of education for the disabled in inclusive classrooms. The dissemination of these developed rights has been possible with the implementation of the main international conventions to which Turkey is a party, and Turkey has transposed these conventions into its domestic law.

In Turkey, approaches towards individuals with special needs have been carried out through two policies. The first of these is social security, and the other is social assistance and services. Within the framework of this approach, the orphaned poor, children, elderly and disabled people benefited from institutional care services between 1930 and 1950. In 1951, the responsibility of special education services was given to the Ministry of National Education, and a transition was made from the medical model to the social model. As a reflection of this, the education of individuals with special needs was carried out in separate schools with the understanding of segregated education in Turkey. In the 1952-1953 academic year, for the first time, two special subclasses were opened in two primary schools and individuals with intellectual disabilities were educated. The fact that the students of the same age group were not in the same classes but were

together in the same school was a preliminary study of the unifying understanding and then the inclusion practice. In Turkey, where planned development policies were adopted with the establishment of the "State Planning Organization (DPT)", the needs of certain groups were taken into account in population planning. II. It is stated in the Five-Year Development Plan (BYKP) (1968-1972) that 3.6% of the country's population is disabled and there are 20 rehabilitation centers in the country.

After the UN declared 1981 as the "Year of Full and Equal Participation", the period between 1983 and 1992 was accepted as the "Decade of People with Disabilities". Afterwards, studies on behalf of individuals with special needs in the global sense intensified. In this direction, the first Non-Governmental Organizations in Turkey were organized by the state. "Six Points Association for the Blind" was established in 1958 and "Turkey Disabled Association" was established in 1963, among these structures working for the public interest. In addition, in the light of the developments experienced in the world in the ten-year period, institutions directly affiliated to the Prime Ministry or various ministries have been established. One of them is the "Administration of Disabled People (ÖİB)" in 1997 under the Prime Ministry. An "Accessibility Strategy and National Action Plan (2010-2011)" has been prepared in order to make arrangements for disabled individuals to exercise their rights in all living spaces under equal conditions like other individuals, to enable access to all kinds of services and to benefit from them. For this purpose, standards have been developed by the "Turkish Standards Institute (TSE)" institution in buildings for the disabled and with limited mobility, public transportation systems and access to information.

According to the 2002 data of the Turkish population, the rate of the disabled in the population is 12.29 percent. In Turkey, there is a need for cooperation between the central government and local governments in order to facilitate the lives of disabled citizens in the community and to enable them to access services with other citizens. Although all kinds of standards aimed at providing education, health, occupation and existence in social life were made for the disabled, they were very insufficient and the services could not be extended throughout Turkey. This needs to be ensured. The aim of our study is to reveal the rights of all disabled citizens derived from international conventions and domestic law and to examine their practices in practice in the historical process. Our study, in which basic resources were used, was supported by auxiliary resources.

1. GİRİŞ

Türkiye’de toplumun dezavantajlı gruplardan birini oluşturan engellileri ya da özel gereksinimli bireyleri tanımlamada sıkıntı yaşanmıştır. Engelli bireylerin toplum içinde geç fark edilmesinin sebeplerinden biri de tanımlamadaki sorundu. Önceleri yaygın bir şekilde kullanılan “sakat” kelimesi dışlayıcı ve incitici bir tanım olduğu düşüncesiyle “özürlü” kelimesi kullanılmaya başlanmıştır. Bu kelimenin bir eksikliği bir kusuru ifade ettiği için, geniş kesimlerce kabul gören “engelli” kelimesi yaygın olarak kullanılmaya başlanmıştır. Türk Dil Kurumu (TDK), engelliği, “*Engeli olan, vücudunda eksik veya kusuru olan*”, şeklinde tanımlamıştır.¹ Ayrıca TDK’nin engelliği “sakat”, özürünü “eksiklik, sakat veya kusuru olan defolu” olarak tanımlaması tartışmalara neden olmuştur.² Özürlü ya da engelli tanımı konusunda görüş birliği içinde olmamalarına karşın engeli haklarıyla ilgili mücadele veren Sivil Toplum Örgütleri (STÖ) ile resmî kuruluşlar arasında da tanım konusunda farklı yaklaşımlar olmuştur. Dönemin Başbakanlık Özürlüler Dairesi Başkanı Mehmet Aysoy, özürlü kelimesinin terminolojik olarak daha doğru olduğunu belirterek, özürlü bir kişinin engelli olmayabileceğini açıklamıştır. TDK, daha sonra “engelli” tanımını yeniden yapmıştır. Buna göre engelli:

*“Doğuştan veya sonradan herhangi bir nedenle bedensel, zihinsel, ruhsal, duyuşsal veya sosyal yeteneklerini çeşitli derecelerde kaybetmiş, toplumsal yaşama uyum sağlama ve günlük gereksinimlerini karşılama güçlükleri çeken kimsedir”.*³

Engelliğinin ne olduğu ortaya konulmaya başladığından itibaren engellilere yönelik haklar için mücadele verilmiş bu doğrultuda sosyal politikalar belirlenmiştir. Dünya Sağlık Örgütü (WHO), 1980’de geliştirdiği üç sınıflandırmayla engellilik olgusunu açıklamıştır. Bunlardan birincisi, “*Sağlık bakımından psikolojik, fizyolojik ve anatomik yapı veya fonksiyonlardaki eksikliği ve anormalliği ifade eden yetersizliktir*”. İkincisi, “*Herhangi bir faaliyeti normal tarzda veya normal kabul edilen sınırlar*

¹ Türk Dil Kurumu, *Türkçe Sözlük*, 11. Baskı, Türk Dil Kurumu Yayınları, Ankara, 2011, s. 800.

² “Özürlü mü, engelli mi?”,

[https://www.milliyet.com.tr/pembelar/ozurlu-mu-engelli-mi-397087#:~:text=T%C3%BCrk%20Dil%20Kurum,\(03.11.2022\).](https://www.milliyet.com.tr/pembelar/ozurlu-mu-engelli-mi-397087#:~:text=T%C3%BCrk%20Dil%20Kurum,(03.11.2022).)

³ Türk Dil Kurumu, “Sözlük”, <https://sozluk.gov.tr/> (03.11.2022).

çinde gerçekleştirilmedeki kısıtluluk veya yetersizlik olan özürsüzlüktür". Üçüncüsü ise *"Bir yetersizlik veya özür nedeniyle yaşa, cinsiyete, sosyal ve kültürel faktörlere bağlı olarak kişiden beklenen rollerin kısıtlanması veya yerine getirilmemesi hali engelliliktir"*.⁴ WHO, 2014'de "yeti yitimi" kavramı ile tanımladığı engeli olma durumuna göre engelli birey, vücudunda duyuşsal, işlevsel, zihinsel ve ruhsal farklılıkları olan kişidir.⁵

Bununla birlikte engelliliği açıklamaya yönelik bazı modeller geliştirilmiştir. Bunlar: "Ahlak (Moral) Modeli", "Tıbbi Model" ve "Sosyal Model". Ahlak Modeli, dinsel ve ruhani temellere dayandırılmıştır. Gerçekte engelliler, yakın döneme kadar Tıbbi Model açısından değerlendirilmiştir. Bu modelle engelli olmak, ferdin yetersizliğiyle açıklanmıştır. Yetersizliğin ölçüsü ise "normal" ya da kişilerden "farklı" olmaktır. Sosyal Modelle, engelli haklarında ilerleme kaydedilmesiyle engelliliğin yapısal kaynakları tartışılmaya başlanmıştır. 1970 ve 1980 yıllarda engelli bireyler tarafından kurulan örgütlerin tıbbi yaklaşımlı engelli sorunlarına çözüm arayışlarının eleştirilmesiyle bu model gelişmiştir.⁶

Engelli haklarıyla ilgili yaptığımız çalışmamızın amacı dünyadaki gelişmelere paralel olarak Türkiye'de bu konuda oluşturulan politika ve uygulamaları incelemektir. Öncelikle Türkiye'nin taraf olduğu uluslararası sözleşmeler gereği Türk hukuk sisteminde, engellilere yönelik yapılan düzenlemeler ve bunların sosyal politikalara yansımaları tarihi süreç içinde çalışılmıştır. Bu konudaki araştırmalar için literatür taraması yapılmış, çalışma için temel kaynaklarla, onları destekleyen yardımcı kaynaklardan yararlanılmıştır.

2. ENGELLİ HAKLARININ TARİHSEL GELİŞİMİ

Engelli bireyler, tarihsel süreç içinde oldukça zor bir dönemden geçmişlerdir. İlkel toplumlarda engelli doğan çocukların yaşama hakkı, avlanma, savaşma ve üretime katılma durumuna göre değerlendirilmiştir. Avrupa'da orta çağa kadar engelli bireyler uğursuz sayılmış, aileleri

⁴ Aysen Tokol, Yusuf Alper, Serpil Aytacı, vd, *Sosyal Politika*, 5. Baskı, Dora Yayıncılık Ltd. Şti., Bursa, 2014, s. 319.

⁵"Engellilerin Haklarına İlişkin Sözleşme", *T.C. Resmî Gazete*, S. 27288, 14 Temmuz 2009, <https://www.resmigazete.gov.tr/eskiler/2009/07/20090714-1.html>, (05.11.2022).

⁶ Serkan Kolat, *Avrupa Birliği Sosyal Politikası Çerçevesinde Özürsüzlere Yönelik Ayrımcılıkla Mücadele ve Türkiye'deki Yansımaları*, T.C. Başbakanlık Özürsüzlüler Dairesi Başkanlığı, Ankara, 2010, s. 8-9.

tarafından ya sokağa terk edilmiş, toplumdaki dışlanmış ya da öldürülmüşlerdir. Bazı toplumlarda, engelli bireye sahip olma sebebinin işledikleri günahlara karşılık verilen ceza olduğu düşünülmüştür. Antik Yunan ve Roma’da engelli çocukların yaşamasına izin verilmemiştir. Bu gibi toplumlarda engelli bireyler kötü muamele görmüş, toplumsal hayattan dışlanmış, hiçbir haktan yararlanmalarına izin verilmemiştir. Orta çağ Avrupa’sında genellikle yoksul olan engelli bireylerin oluşturduğu gruplarla ilişkiler daha çok yardım ve sadaka ilişkisi içinde yürütülmüştür. Osmanlı Devleti’nde engelli fertlerin ihtiyaçları toplumsal olarak dikkate alınmış, farklı imarethanelerde sağır ve dilsizler başta olmak üzere engelli bireylerin eğitimine ve toplumsal yaşamına destek verilmiştir. Bununla birlikte vakıflar vasıtasıyla engelli bireyler sosyal koruma altına alınmıştır.⁷

Doğuştan gelen engellilik dışında, Sanayi Devrimi’nin yaşanmasıyla birlikte çalışma ve sosyal hayatta önemli gelişmeler yaşanmıştır. İşçi sorunlarının arttığı bu dönemde sosyal politikalar konusu toplumun büyük sorunu haline dönüşmüş, sosyal barışı bozar hale gelmiştir. Bununla birlikte bu dönemde insanlar ya çok düşük ücretle, kötü şartlarda çalışma ve yaşamaya mecbur edilmişler ya da emek piyasasının dışına itilmişlerdir.⁸ Özellikle sanayileşme ve kötü çalışma koşulları nedeniyle meydana gelen iş kazaları engelli insan sayısının artmasına neden olmuştur. Engelliliği arttıran diğer önemli iki faktör ise yaşanan iki büyük Dünya Savaşı’dır. Savaşların sonunda dünya nüfusuna milyonlarca engelli nüfus eklenmiştir. Buna karşın savaşlar nedeniyle işgücü açığı yine engelli kişilerle karşılanmaya çalışılmıştır. Bu durumun yaygın hale gelmesi üzerine bazı uluslararası temel sözleşmeler, dünya devletleri tarafından müzakere edilmiş ve imzalanmıştır. Bu durum, engellilerin çalışma hayatındaki yeri, çalışma alanları ve çalışma şartları olgusunu yani engelli haklarıyla ilgili düşünceyi beraberinde getirmiştir. I. Dünya Savaşı’nın ardından, yıkılmış bir dünya sonrasında yeni bir dünyanın inşasına başlanmıştır. Öncelikle çalışma hayatı ve sosyal politika konularında düzenlemeler yapmak evrensel ve kalıcı barışı sağlamak için 1919’da “Uluslararası Çalışma Örgütü (ILO)*” kurulmuştur.⁹ ILO sözleşmelerinin büyük bir kısmını

⁷ Tuncay Güloğlu-Eyüp Sabi Kala (Ed.), *Değişen Dünyada Sosyal Politika*, Ekin Basın Yayın Dağıtım, Ankara, 2021, s. 189, 191.

⁸ Aytül Çolak, “Sosyal Politikanın Uluslararası Taraflarından Uluslararası Çalışma Örgütü ve Küreselleşme”, *Balkan ve Yakın Doğu Sosyal Bilimler Dergisi*, C 5 S 1, 2019, s.74.

⁹ Ali Kemal Nurdoğan, Uluslararası Çalışma Örgütü’nün (UÇÖ-ILO), *Bitlis Eren Üniversitesi Akademik İzdüşüm Dergisi*, C. 3, S. 4, 2018, s. 80.

Türkiye imzalamış ve bunları iç hukukuna aktararak, uygulamaya koymuştur. Türkiye, BM sözleşmeleriyle Avrupa Birliği (AB) sözleşmelerinin çoğuna taraf olmuştur. Avrupa'dan başlayarak Amerika Birleşik Devletleri'ne (ABD) doğru yayılan egelli bireylerin eğitilmesi konusunda bazı gelişmeler görülmüştür. Ayrı okullarda ya da özel sınıflarda eğitim almaları mümkün olduktan sonra yarı zamanlı olarak genel sınıflarda eğitime devam etme olanakları sağlandı. Bu durum, engellilerin kaynaştırma sınıflarında eğitim almaları yöntemine doğru gidişin uygulamalarıydı. Geliştirilen bu hakların yaygınlaştırılması, Türkiye'nin de taraf olduğu bazı uluslararası sözleşmelerin hayata geçirilmesiyle mümkün olmuştur.¹⁰

Türkiye'de 1921'de engelli bireylere ait ilkokul olan "İzmir Dilsiz Mektebi" açılmıştır. Türkiye Cumhuriyeti Devleti kurulduktan sonra 1924'de ilk kez görme ve işitme yetersizliği olan bireyler için "İzmir Karşıyaka'da, Sağır-Dilsiz ve Körler Müessesesi" adıyla açılan okul, 25 öğrenciyle eğitim vermeye başlamıştır. Öğrencisi sürekli artan okuldaki öğrenci sayısı 115'e yükselmiştir. İstanbul'da da "İstanbul Özel Sağır Dilsiz ve Körler Okulu" açılmıştır. Bu gelişmelere rağmen toplumda engelli bireylerin eğitilemeyeceğine dair genel kanı oluşmuş ve bu kanı 1950'lere kadar sürmüştür. Daha çok sağlık sorunu olarak görüldüğü için engelli bireylere "Sağlık ve Sosyal Yardım Bakanlığı" bünyesindeki kurumlar tarafından hizmet verilmiştir.¹¹ Türkiye'de, sonraki süreçte uluslararası sözleşmelerden kaynaklı yükümlülükleri ve dünyada engelli haklarına ilişkin olarak yaşanan gelişmelere paralel olarak engelli haklarında önemli politikalar oluşturulmuş ve bunlar hayata geçirilmiştir.

3. ULUSLARARASI BELGELERDE ENGELLİ HAKLARI

Dünyada özel gereksinimli bireyler, eğitim, sağlık hizmetlerinden, sosyal ve ekonomik olanaklardan eşit derecede yararlanamamış, ayrımcılığa uğramışlardır. Oysa hak temelli yaklaşımla değerlendirilen

*Türkiye'nin 1932'de üyesi olduğu ILO, 1944'de Philadelphia'da gerçekleştirilen Uluslararası Çalışma Konferansında örgütün ilke, hedef ve amaçları belirlenmiştir. 1946'da II. Dünya Savaşı'nın sona ermesinin ardından Birleşmiş Milletler kurumu oluşturulmuş ve ILO, bu kuruma bağlı uzman kuruluş haline getirilmiştir ("ILO'nun Tarihçesi", https://www.ilo.org/ankara/about-us/WCMS_372874/lang--tr/index.htm. (04.11.2022).

¹⁰ Ali Kurt, "Bütünleştirmenin Tarihsel Gelişimi, Mevcut Durumu ve Yaşanan Sorunlar", *Çağdaş Yönetim Bilimleri Dergisi*, C. 9, S. 1, 2022, s. 21.

¹¹ Kurt, agm, s.19.

dezavantajlı gruplar içinde toplumun göreceli güçsüz kesimini oluşturan kadınlar, çocuklar, etnik azınlıklar içindeki engelliler yer almaktadır. Bu grubun haklarının toplumun geri kalanını ile eşitlenmesi mücadelesinin sonuçları yakın dönemde görülmeye başlanmıştır. Dünyada savaşların insanlık için bıraktığı kötü mirası silmek, barışı, eşitliği, kardeşliği ve insan onuruna yaraşır bir hayatı oluşturmak için BM organlarınca üye devletlerin uygulayabileceği sözleşmeler hazırlanmıştır. Özel gereksinimli bireyler için de kararların alındığı bu sözleşmelerin uygulanması BM’nin kurumları aracılığı ile gerçekleştirilmiştir. Bu kurumlar, ILO, WHO, Birleşmiş Milletler Çocuk Fonu (UNICEF), Birleşmiş Milletler Eğitim Bilim ve Kültür Teşkilatı’dır (UNESCO). Adı geçen kurumların yönetmeliklerinde ve tekliflerinde belirtilen prensipler dikkate alınarak uluslararası sözleşmeler hazırlanmıştır.

Ayrımcılığın, eşitsizliğin ve sosyal dışlanmışlığın önüne geçmek için hazırlanan ve tüm insanları kapsayan BM “İnsan Hakları Evrensel Beyannamesi (İHEB)” 1948’de yayınlanmıştır. Türkiye, İHEB’yi 27 Mayıs 1949’da kabul etmiştir. Beyannamenin 1. maddesinde “*Bütün insanlar, hür, haysiyet ve haklar bakımından eşit doğarlar*”, 2. maddesinde, “*Herkes, ırk, renk, cins, dil, din, siyasi veya diğer herhangi bir akide, milli veya içtimai menşe, servet, doğuş veya herhangi diğer bir fark gözetilmeksizin işbu beyannamede ilan olunan tekml haklardan ve bütün hürriyetlerden istifade edebilir*” ifadeleri yer almaktadır. Beyannamenin 3. maddesinde ise yaşamının, özgürlüğün, kişi güvenliğinin herkesin hakkı olduğu belirtilmektedir.¹² İHEB’de engelli bireylerden, ya da dezavantajlı gruplardan bahsedilmemiş, genel haklar dikkate alınmıştır.

BM genel kurulunda 1966’da ikiz sözleşmeler olarak nitelendirilen “Medeni ve Siyasal Haklar Sözleşmesi (MSHS)” ile “Ekonomik Sosyal ve Kültürel Haklar Sözleşmesi (ESKHS)” kabul edilmiştir. İnsan hakları açısından eksik kalan alanları tamamlamak için hazırlanmış olan bu sözleşmeler 1976’da hayata geçirilmiştir. Her iki sözleşmede de halklara ve bireylere kendi kaderini belirleme hakkı getirmiştir. Türkiye MSHS’yi 2003’te bazı maddelerine çekinceler koyarak onaylamıştır. MSHS’nin giriş kısmında “*Kişinin doğuştan sahip olduğu onurun ve eşit ve devredilemez hakları...*” olduğu belirtilmiştir. İHEB’de olduğu gibi hiç kimsenin din, dil, ırk, renk, cinsiyet, herhangi bir fikir, ulusal ya da toplumsal köken, doğum

¹² “İnsan Hakları Evrensel Beyannamesi”, *T.C. Resmî Gazete*, S. 27 Mayıs 1949, s.16199-16200.

ya da başka bir statü bakımından ayırım gözetmeyeceği MSHS’de açıklanmıştır. Herkesin yaşama, eğitim görme olduğu, kişinin özgürlüğü bulunduğu belirtilen sözleşmede bu hakların, yerine getirme sorumluluğu imzalayan devletlere verilmiştir.¹³

ESKHK, çalışma hayatı ve kişinin çalışma hayatında kendisini geliştirmesiyle ilgilidir. Sözleşme, MSHS’de olduğu gibi İHEB’ye uygun olarak hazırlanmıştır. ESKHK’de “*Herkesin adil ve elverişli çalışma koşullarından yararlanmak hakkını kabul eder*” ifadesiyle sözleşmeye taraf devletleri sorumlu tutulmuştur. Ayrıca sözleşmeyle, tüm kesimleri kapsayan ve onları etkileyecek olan haklar güvence altına almıştır. Sözleşmeye taraf devletlerin güvencesi altına alınan haklar şunlardır: Çalışanlara, adil ve eşit ücretin hiçbir ayırım yapılmadan ödenmesi, ücretlerin, çalışanların ve ailelerinin saygın bir yaşam düzeyi sürdürmelerini sağlayacak şekilde olması, çalışanların güvenli ve sağlıklı çalışma koşullarına sahip olması, dinlenme, boş zaman, ücretli dönemsel tatiller ve resmi tatillerde ücret verilmesi. Eğitim ile ilgili olarak EKSHK’de, taraf devletlerin kabul ettikleri maddeler içinde; ilköğretimin herkes için zorunlu ve parasız olması, teknik ve meslekî eğitim dahil tüm orta öğretimin çeşitli şekillerde, uygun yöntemlerle herkese açık hale getirilmesi, özellikle parasız eğitimin yaygınlaştırarak herkes için ulaşılabilir duruma olması yer almıştır. Sözleşmenin 10. maddesinde özel gereksinimli bireylere değinilmiştir. Bu maddeyle sözleşmeye taraf devletlerin, aileye bağımlı çocukların bakım ve eğitiminden sorumlu oldukları, bu çocuklara geniş koruma ve yardımın yapılması konusunu kabul ettikleri açıklanmıştır.¹⁴

BM sözleşmeleri içinde yine dezavantajlı gruplar içinde ifade edilen çocuklar için bir evrensel beyanname yayınlanmıştır. 20 Kasım 1959 “Çocuk Hakları Bildirisi”, BM Genel Kurulu tarafından kabul edilmiştir. Dünyada çok güç koşullar altında yaşayan çocuklarla ilgili sözleşme ihtiyaçlara cevap verecek şekilde 20 Kasım 1989’da yeniden oluşturulmuştur. Türkiye, söz konusu “Çocuk Haklarına Dair Sözleşmeyi (ÇHS)” 17 Ocak 1995’te kabul etmiş ve yürürlüğe koymuştur. Çocuğa özel bir ilgi gösterilmesi gerektiği belirtilen ÇHS’nde “...Çocuğun gerek

¹³ “Medeni ve Siyasi Haklara İlişkin Uluslararası Sözleşme”, *T.C. Resmî Gazete*, 21 Temmuz 2003, s. 18.

¹⁴ “Ekonomik, Sosyal ve Kültürel Haklara İlişkin Uluslararası Sözleşme”, *T.C. Resmî Gazete*, S 25196, 11 Ağustos 2003, s. 123-126.

bedensel gerek zihinsel bakımdan tam ergenliğe ulaşmamış olması nedeniyle doğum sonrasında olduğu kadar, doğum öncesinde de uygun yasal korumayı da içeren özel güvence korunma gereksiniminin bulunduğu” belirtilmiştir. Sözleşmeye taraf devletler sözleşmedeki haklar ile her türlü ırk, dil, din, renk, cinsiyet, ulusal etnik ve sosyal köken, sakatlık, doğuş ve diğer statüler nedeniyle olan farklılıkları hiçbir ayırım gözetmeksizin kabul ve taahhüt etmişlerdir. ÇHS’nin 23. maddesinde özel gereksinimli çocuklara ilişkin haklardan bahsedilmiştir. Öncelikle sözleşmeyi imzalayan devletler, zihinsel ya da bedensel engeli olan çocukların sosyal yaşamlarında sahip olmaları gereken ve onların yaşama etkin biçimde katılımlarını sağlayan şartları eksiksiz hayata geçirmeyi kabul etmişlerdir. Ayrıca sorumlu devletler, engelli çocukların koruyucu sıhhi bakımı, tıbbi, psikolojik ve işlevsel tedavileri alanlarına ilişkin gerekli bilgileri uluslararası işbirliği içinde yapmayı taahhüt etmişlerdir. Sözleşmenin aynı maddesinde özürsüz çocukların, özel bakım gereksinimi için yapılacak yardımlara da yer verilmiştir. Devletler, söz konusu yardımları şu amaçlarla yapmayı üstlenmişlerdir: Engelli çocuğun meslekî eğitiminin mümkün kılınması, tıbbi bakım ile rehabilitasyon hizmetlerine kolayca erişimin olanaklı hale getirilmesi, çocukların bir işte çalışabilecek duruma getirilmesine yönelik programlara dahil edilmelerinin sağlanması, dinlenme-eğlenme olanaklarından yararlanması ve çocuğun eksiksiz bir biçimde toplumla bütünleşmesinin mümkün hale getirilmesi.¹⁵

Ayrımcılığı ortadan kaldırmak, cinsiyetler arası, eşitliği sağlamak için kadın hareketlerinin yoğun olduğu bir dönemde “Kadınlara Karşı Her Türlü Ayrımcılığın Önlenmesi Uluslararası Sözleşmesi (CEDAW)” BM tarafından kabul edilmiştir. Kadınların ayrımcılık yüzünden hak ihlallerine uğradığı belirtilen sözleşmede, gelişmemiş ülkelerde, kadınların, erkeklerle pek çok alandaki haklardan eşit olarak yararlanmadıkları açıklanmıştır. Kadınların, sosyal, siyasi ekonomik, kültürel ve medeni haklardan eşit olarak yararlanmaları için hazırlanan CEDAW’ı imzalayan ve uygulamaya koyan ülkelerde ayrımcılıkla mücadele için yol haritası belirlenmiştir.¹⁶ Kadınların insan hakları sözleşmesi olarak nitelendirilen CEDAW ile kadın haklarında ayrımcılıkla mücadelede önemli gelişmeler yaşanmıştır.

¹⁵ “Çocuk Haklarına Dair Sözleşme”, *T.C. Resmî Gazete*, S. 22184, 27 Ocak 1995, s. 4, 8.

¹⁶ “Kadınlara Karşı Her Türlü Ayrımcılığın Önlenmesi Uluslararası Sözleşmesi”, *T.C. Resmî Gazete*, S. 18898, 14 Ekim 1985, s. 2.

Engelli bireyler için en önemli gelişme 1981’de yaşanmıştır. BM Genel Kurulu, 1981 yılını “Birleşmiş Milletler Uluslararası Engelliler Yılı” olarak kabul etmiş, “Dünya Eylem Planını” hazırlamıştır. 2001’de “Engelli Kişilerin Haklarına Dair Uluslararası Sözleşmesinin (EKHDS)” hazırlıklarına başlanmış, 2006’da tamamlanmış ve 3 Mayıs 2008’de sözleşme imzalanmıştır. Türkiye, bu anlaşmayı onaylamış, 2008’de kabul etmiş ve engellilerle ilgili yasal düzenleme ve uygulamalara geçmiştir. Toplam elli maddeden oluşan EKHDS, insan hakları belgelerinin önemli bir tamamlayıcısı olmuştur. Bu sözleşmeyle engelli bireylerin topluma katılımları, ayrımcılıktan korunmaları, topluma sunulan hizmetlerin engelliler için erişilebilir hale getirilmesi konularında sözleşmeyi imzalayan devletler yükümlü kılınmıştır. 21. yüzyılın ilk insan hakları sözleşmesi olarak nitelendirilen bu sözleşme, çok sayıda temel hak sağlayan bir sistemi öngörmesi nedeniyle insan haklarının yeni bir ivme kazanmasına yardımcı olmuştur. Engelli bireylerin tüm haklarına bir bütünlük içinde koruma sağlamakta olan sözleşme, engellilikle ilgili uluslararası alanda ilk ayrımcılığı olan bir araç olma özelliği de taşımaktadır.¹⁷ Sözleşmenin birinci temel amacı engellilerin tüm insan hakları ve temel özgürlüklerinden tam ve eşit şekilde yararlanmasını teşvik ve temin etmektir. Diğer temel amacı ise insanlık onuruna dair saygıyı güçlendirmektir. Bu amaçları içeren maddelerdeki hakların hayata geçirilmesinde sözleşmeye taraf devletler sorumlu tutulmuşlardır.¹⁸

BM’lerin organlarından biri olan ILO, iş piyasasında, engellilerin uluslararası çalışma standartlarının oluşmasını, ekonomik bütünlüşmeyi ve teknik işbirliğini sağlayan önemli bir araçtır. Cenevre’de 1955’de toplanan ILO, engellilere yönelik 159 Sayılı “Mesleki Rehabilitasyon ve İstihdam Sözleşmesine” ait yasal düzenlemeyi kabul etmiştir. BM Genel Kurulu, 1981’de “Tam Katılım ve Eşitlik” temasıyla engellilerin sosyal yaşama tam katılımı sağlamak için 1981 yılını “Sakatlar Yılı” ilan etmiş, o toplantıdaki metin, mesleki rehabilitasyon amacına yönelik olarak geliştirilip sözleşme haline gelmiştir. Türkiye, bu sözleşmeyi 1999’da onaylamıştır.¹⁹

¹⁷ Ezeli Azarkan, Ekrem Benzer, “ Birleşmiş Milletler Engelli Kişilerin Haklarına Dair Sözleşme ve Türkiye’de Engelli Hakları”, *Dicle Üniversitesi Hukuk Fakültesi Dergisi* C. 23, S. 38, 2018, s. 5.

¹⁸ “Engelli Haklarına İlişkin Sözleşme”, agg., 3.

¹⁹ “Sakatların Meslekî Rehabilitasyonu ve İstihdamı Hakkında 159 Sayılı Uluslararası Çalışma Örgütü Sözleşmesinin Onaylanması”, *T.C. Resmî Gazete*, S. 23751, 10 Temmuz 1999, s. 9.

Çalışma hakkı ile ilgili maddelerin yer aldığı Avrupa Sosyal Şartı (ASŞ) ile çalışma hayatıyla ilgili haklar sıralanmıştır. Herkesin mesleki eğitim için uygun olanaklara sahip hakkının olduğu belirtilen şartta göre tüm çalışanların, bakmakla yükümlü oldukları kişilerin, sosyal güvenlik sistemine dahil olma hakkı bulunmaktadır. Tüm çalışan ve işverenlerin toplu pazarlık yapma hakkı olduğu açıklanan şartta göre çocuklar ve gençlerin, uğrayacakları bedensel ve manevi tehlikelere karşı özel korunma hakları bulunmaktadır. Ayrıca şartta, bütün çalışanların kendileri ve ailelerine iyi bir yaşam düzeyi oluşturmak için adil bir ücret almaya hakkı olduğu da yer almıştır. Bununla birlikte herkesin yoksulluğa ve toplumsal dışlanmaya karşı korunma hakkının bulunduğu şartta açıklanmıştır.²⁰

4. TÜRK HUKUK SİSTEMİNDE ENGELLİ HAKLARI

1982 Anayasası’nda 2004’de AB tam üyelik müzakereleri sürecinde düzenlemelere gidilmiştir. Anayasa’nın 90. maddesinin son fırcasında bir ekleme yapılmıştır. Buna göre, usulü gereği yürürlüğe konulmuş temel hak ve özgürlüklere ilişkin uluslararası antlaşmalarla kanunların aynı konuda farklı hükümler içermesi nedeniyle çıkabilecek uyuşmazlıklarda uluslararası antlaşmaların hükümleri esas kabul edilmiştir.²¹ Böylece hak ve özgürlükler konusunda kanunlar ile uluslararası antlaşma hükümlerinin çatışması durumunda antlaşmaların, kanunların üstünde olduğu kabul edilmiştir.²²

1982 Anayasası’nın 2. maddesinde “*Türkiye Cumhuriyeti insan haklarına saygılı, sosyal bir hukuk devletidir*” denilerek sosyal devlet olmanın gereğine vurgu yapılmıştır. Kanunlar önünde herkesin eşit olduğu 2. maddede açıklanmıştır. Buna göre; “*Herkes, dil, ırk, renk cinsiyet, siyasi düşünce, felsefi inanç, din, mezhep ve benzeri sebeplerle ayırım gözetilmeksizin kanun önünde eşittir*”.²³ Bununla birlikte özellikle. 2004’de Anayasa’nın 10. maddesinde bir fıkra eklenerek kadınlar ile erkekler kanunlar önünde eşit hale getirilmiştir. Ayrıca bu eşitliğin yaşama

²⁰ “Avrupa Sosyal Şartı” *T.C. Resmî Gazete*, S. 2012, 14 Ekim 1989, s. 2.

²¹ “Türkiye Cumhuriyeti Anayasasının Bazı Maddelerinin Değiştirilmesi Hakkında Kanun”, *T.C. Resmî Gazete*, S. 25469, 22 Mayıs 2004, s. 2.

²² Faruk Bilir, “Anayasanın 90. Maddesinde Yapılan Değişiklik Çerçevesinde Milletlerarası Andlaşmaların İç Hukuktaki Yeri”, *Selçuk Üniversitesi Hukuk Fakültesi Dergisi*, C. 13, S. 1, 2005, s. 78.

²³ “Türkiye Cumhuriyeti Anayasası”, *T.C. Resmî Gazete*, S. 17844, 20 Ekim 1982, s. 3

geçirilmesinde devlet yükümlü kılınmıştır.²⁴ Çalışma hakkı ve ödevi ile ilgili 49. maddede, çalışmanın herkesin hakkı ve ödevi olduğu yer almıştır. Bu maddede devletin görev ve sorumluluk da açıklanmıştır. Çalışma şartları ve dinlenme hakkının düzenlendiği 50. maddede hiç kimsenin yaşına, cinsiyetine ve gücüne uymayan işlerle zorla çalıştırılmayacağı yer almıştır. Ayrıca “*Küçükler ve kadınlar ile bedeni ve ruhi yetersizliği olanlar çalışma şartları bakımından özel olarak korunurlar*” ifadesiyle toplumda dezavantajlı grupta yer alanlar, devlet koruması altına alınmıştır. Aynı maddeyle çalışanlara dinlenme hakkı verilmiştir. Herkesin, sosyal güvenlik hakkına sahip olduğu ve devletin bu güvenliği sağlayacak şekilde gerekli tedbirleri alıp, ilgili kurumları oluşturacağı 60. maddede açıklanmıştır. Devletin savaş ve görev başında şehit olanların dul ve yetimleriyle, malul ve gazileri koruduğu ve toplumda kendilerine yarasız bir hayat seviyesi sunduğu 61. maddede yer almıştır. Aynı maddede devlet, sakatların korunmalarında ve toplum hayatına uyum sağlamalarında yükümlü kılınmıştır.²⁵

Türk Medenî Kanunu’nda (TMK), her insanın hak ehliyeti olduğu, bütün insanların, hukuk düzeni içinde haklara ve borçlara sahip olmada eşit kabul edildiği yer almıştır. 13. maddede, yaşının küçük olması veya akıl hastalığı, akıl zayıflığı ya da buna benzer sebepler nedeniyle akla uygun biçimde davranma yeteneğinden yoksun olmayan herkes TMK’ye göre ayırt etme gücüne sahiptir. Aksi durumda olanların fiil ehliyetleri bulunmamaktadır. Eğitim konusunda TMK’nin 340. maddesinde anne ve baba, olanakları ölçüsünde çocuklarının eğitiminden ve onların bedensel, zihinsel, ruhsal, ahlâkî ve toplumsal gelişiminden sorumlu tutulmuştur. Ayrıca anne ve baba çocuğa, özellikle bedensele ve zihinsel özürlü olanlara yetenek ve eğilimlerine uygun düşecek ölçüde, genel ve meslekî bir eğitim vermekle yükümlü kılınmıştır.²⁶

2003’de yenilenen “İş Kanununun (İK)”, 30. maddesi “Özürlü, eski hükümlü ve terör mağduru çalıştırma zorunluluğu” ile ilgilidir. Bu maddeye göre işyerlerinde elli ya da daha fazla işçi çalıştıran işverenler, her yıl Ocak ayı başında Bakanlar Kurulunca belirlenecek oranda özürlü, eski hükümlü ve terör mağduru işçiyi çalıştırmak zorundadırlar. Kanuna göre

²⁴ “Türkiye Cumhuriyeti Anayasasının Bazı Maddelerinin Değiştirilmesi Hakkında Kanun”, *agg.*, s. 2.

²⁵ “Türkiye Cumhuriyeti Anayasası”, *agg.*, s. 13-15.

²⁶ “Türk Medeni Kanunu”, *T.C. Resmî Gazete*, S. 24607, 8 Aralık 2001, s. 8050-8051.

işçilerin meslek, beden ve ruhi durumuna uygun işlerde çalıştırılmaları işverenin yükümlülüğündedir. Ayrıca öncelikle çalıştırılacak işçilerin, işyerinin eski işçisi iken sakatlanan, eski hükümlü ya da terör mağduru kişilerin olacağı kanunda yer almıştır. Bununla birlikte kanunda, işçi ihtiyacının Türkiye İş Kurumu (TİK), aracılığı ile sağlanacağı, yer altı ve su altı işlerinde özürlü işçi çalıştırılmayacağı, malulen işten ayrılan, malullüğü bitince işine dönmek isteyen işçinin o anki şartlarla işe alınacağı kanunda belirtilmiştir. Kanunda yer alan hükümlere aykırı olarak özürlü ve eski hükümlü çalıştırmayan işveren veya işveren vekili para cezasıyla cezalandırılacaktır. Aynı şekilde söz konusu işçileri çalıştırmayan kamu kuruluşları da bu para cezasına çarptırılacaktır.²⁷ “Devlet Memurları Kanununda (DMK)” 1997’de yapılan bir değişiklikle devlete ait kurum ve kuruluşlarda %3 oranında engelli çalıştırmak zorunluluğu getirilmiştir.²⁸

Geniş kapsamlı “Engelliler Hakkında Kanun (EHK)” 2005’de çıkarılmıştır. Engelli tanımının yapıldığı kanunda hak ihlallerine neden olan her türlü ayrımcılığa karşı önlemler alınacağı belirtilmiştir. Engellilerin tüm hak ve hizmetlerden yararlanmalarının esas alındığı EHK’de “*Engellilerin buldukları ortamda bağımsız yaşayabilmeleri için durumlarına uygun psikosoyol destek ve bakım hizmetleri sunulur*”, ifadesine yer verilmiştir. Engellilerin, toplumsal hayatta daha fazla ve rahat katılımlarının sağlanmasına yönelik erişebilirlik hakkına yer verilen EHK’de engellilerin iş gücü piyasası ve çalışma ortamıyla ilgili madde de bulunmaktadır. Bu maddede kendi işini kurmada mesleki danışmanlık dahil, her türlü hizmetler için gerekli tedbirlerin alınmasında ve istihdamın sağlanmasında, ilgili kurumlar sorumlu tutulmuştur. Hiçbir şekilde eğitimin engellenemeyeceği belirtilen kanunda, engellilerin özel durumları ve farklılıkları dikkate alınarak hayat boyu eğitim olanaklarından yararlandırılacakları da kanunda belirtilmiştir.²⁹

1973’te kabul edilen “Millî Eğitim Temel Kanununun (MTK)” temel ilkelerinde, eğitim kurumlarının dil, ırk, cinsiyet ve din ayrımı gözetmeksizin herkese açık ve temel eğitim görmeyen her Türk vatandaşın hakkı olduğu yer almıştır. Ayrıca temel ilkeler içinde “...*eğitimde cinsiyet ayrımı yapmadan herkese eşit olanaklar sağlanır, özel eğitime ve*

²⁷ “İş Kanunu”, T.C. Resmî Gazete, S. 25134, 10 Haziran 2003, s. 24, 26.

²⁸ T.C. Başbakanlık Özürllüler Dairesi Başkanlığı, *Özürllüler Kanunu ve İlgili Mevzuat*, T.C. Başbakanlık Özürllüler İdaresi Başkanlığı Yayınları Yay. No. 43, 2006, s. 29.

²⁹ “Engelliler Hakkında Kanun”, <https://www.mevzuat.gov.tr/> (09.11.2022)

korunmaya muhtaç çocukları yetiştirmek için özel tedbirler alınır” ifadelerine yer verilmiştir.³⁰ Milli Eğitim Bakanlığı (MEB), 1983’te “Özel Eğitime Muhtaç Çocuklar Kanununu (ÖEMÇK)” kabul etmiştir. Bu kanununun amacı; Özel eğitime muhtaç çocukları, Türk Milli Eğitim sisteminin genel ilkeleri doğrultusunda eğitmek, iş ve meslek sahibi olmalarını sağlamak, çevre ve topluma uyumlarını kolaylaştırmak için ilgili esasları düzenlemektir.³¹ Bu kanun kaldırılmış yerine “Özel Eğitim Hakkında Kanun Hükmünde Kararnamesi” uygulamaya konulmuştur. Kanun Hükmünde Kararnamede (KHK), özel gereksinimli öğrencilerin eğitim ihtiyaçlarını karşılamak için özel olarak yetiştirilmiş personel ve geliştirilmiş eğitim programlarıyla, öğrencilerin özelliklerine uygun ortamlarda eğitim verileceği belirtilmiştir. “Meslekî Eğitim Kanununda (MEK)”, ilgili bakanlığın özel eğitime ihtiyacı olan kişileri iş hayatındaki görevlere hazırlayan meslek kurslarını düzenleyeceği belirtilmiştir. Bu çalışmalarda kişilerin ilgi, ihtiyaç ve yeteneklerinin dikkate alınacağı da açıklanmıştır.³²

Engelli vatandaşların toplum içinde ve sosyal hayatta yer alabilmelerine yönelik ilk düzenleme 1985’da kabul edilen, “İmar Kanununa (İK)” ile yapılmıştır. Bu kanuna 1997’de erişebilirlikle ilgili bir madde eklenmiştir. Bu maddeye göre; “*Fiziksel çevrenin özürllüler için imar planları ile kentsel, sosyal, teknik altyapı alanlarında ve yapılarda, Türk Standartları enstitüsünün ilgili standardına uyulması zorunludur,*” Bununla birlikte çıkarılan belediye kanununun “Büyükşehir ilçe ve ilk kademe belediyelerinin görev sorumlulukları” maddenin içinde “...yaşlılara, özürllüler, kadınlar, gençler ve çocuklara yönelik sosyal ve kültürel hizmetler sunmak; mesleki eğitim ve beceri kursları açmak” bulunmaktadır. Büyükşehir belediyesi giderleri içinde, yoksul ve muhtaç olanlar için ayrılan ödeneğin engellilere yönelik verilecek hizmetler ve hizmetler için oluşturulacak merkezlerde kullanılması yer almıştır. Kanunda belediye giderleri arasında dar gelirli, yoksul muhtaç ve kimsesizlere yapılacak sosyal hizmet ve yardımlar da bulunmaktadır.³³

³⁰“Milli Eğitim Temel Kanunu”, *T.C. Resmî Gazete*, S. 14574, 24 Haziran 1973, <https://www.resmigazete.gov.tr/eskiler/2005/07/20050707-2.htm> (06.11.2022).

³¹ “Özel Eğitime Muhtaç Çocuklar Kanunu”, *T.C. Resmî Gazete*, S. 18192, 15 Ekim 1983, s. 1.

³² “Meslekî Eğitim Kanunu”, *T.C. Resmî Gazete*, S. 19139, 19 Haziran 1986, s. 27.

³³ T.C. Başbakanlık Özürllüler Dairesi Başkanlığı, *Özürllüler Kanunu ve İlgili Mevzuat*, T.C. Başbakanlık Özürllüler İdaresi Başkanlığı Yayınları Yay. No. 43, 2006, s. 27, 41.

5. TÜRKİYE’DE ENGELLİLERİN TOPLUMLA BÜTÜNLEŞTİRİLMESİNE YÖNELİK YAŞANAN GELİŞMELER

Türkiye’de özel gereksinimli bireylere yönelik yaklaşımlar iki politika üzerinden yürütülmüştür. Bunlardan birincisi sosyal güvenlik, diğeri ise sosyal yardım ve hizmetlerdir. Bu yaklaşım çerçevesinde 1930-1950 yılları arasında kimsesiz yoksullar, çocuk, yaşlı engelliler, kurumsal bakım hizmetlerinden yararlanmışlardır.³⁴ 1951’de özel eğitim hizmetlerinin sorumluluğu MEB’ye verilmiş, tıbbi modelden sosyal modele geçiş sağlanmıştır. Bunun bir yansıması olarak Türkiye’de ayrıştırılmış eğitim anlayışıyla özel gereksinimli bireylerin eğitimi ayrı okullarda yapılmıştır. 1952-1953 eğitim-öğretim döneminde ilk kez iki ilkokulda, iki özel alt sınıf açılarak zihinsel yetersizliği olan bireylere eğitim verilmiştir. Aynı yaş grubu öğrencilerin aynı sınıflarda olmamalarına karşın, aynı okulda birlikte olmaları, birleştirici anlayışın ve sonrasında kaynaştırma uygulamasının ön çalışması niteliğindedir.³⁵

“Devlet Planlama Teşkilatı’nın (DPT)” kurulmasıyla planlı kalkınma politikalarının benimsendiği Türkiye’de, nüfus planlamasında belirli grupların ihtiyaçları göz önünde bulundurulmuştur. BYKP’lerin ilki 1963-1967 yıllarını kapsamıştır. Planda engellilerle ilgili özel bir planlama yapılmamıştır. II. BYKP’de (1968-1972) ülke nüfusunun %3,6’sının sakat olduğu, ülkede 20 rehabilitasyon merkezinin bulunduğu yer verilmiştir. İlk engelli nüfus bilgisi IV. BYKP’de verilmiştir. 0-19 yaş grubunda 46.450 işitme engelli çocuk ve gencin olduğu; bunların ancak 2.354 kişinin 13 kurumda hizmet aldığı yer almıştır.³⁶ 1980’li yıllara kadar özel gereksinimli bireyler için önemli gelişmeler yaşanmamıştır. 1981 yılını BM “Tam ve Eşit Katılım yılı” ilan etmesinin ardından 1983-1992 arası dönemi “Engelli insanların On Yılı” kabul edilmiştir. Ardından küresel anlamda özel gereksinimli bireyler adına çalışmalar yoğunlaşmıştır. Bu doğrultuda 1993’te BM tarafından engelliler için fırsat eşitliği konusunda standartlar belirlenmiştir. Öncelikle devletlere, engellilere kendilerini ulusal, bölgesel ve yerel düzeyde temsil edecek örgütlenme hakkını vermeleri

³⁴ Songül Sallan Gül, Duygu Samav Cantürk, Hüseyin Gül, “Türkiye’de Engellilik Politikalarında Paradigma Değişimi: Muhtaç Sakattan İhtiyaç Sahibi Bereye Geçiş”, *Süleyman Demirel Üniversitesi Sosyal Bilimler Enstitüsü Dergisi*, S. Özel Sayı, 2019, s. 787.

³⁵ Kurt, agm, s. 21-22.

³⁶ Gül, Cantürk, Gül, agm., s. 78.

öngörülmüştür. Ayrıca yine engelliler için kurulacak örgütlerin görev tanımı yapılmıştır. Buna göre bu örgütler, engellilerin ihtiyaçlarını önceliklerini belirleyerek, verilecek hizmetlerin planlamasını uygulamasını ve değerlendirmesini yapacaktır.³⁷ Bununla birlikte Türkiye, AB'ye tam üyelik süreci içinde AB müktesebatına uyum amacıyla hem hukuksal hem de yapısal değişikliklere gitmiştir. Türkiye'de ilk özel gereksinimli bireyler için STÖ'leri devlet tarafından örgütlenmiştir. Kamu yararına çalışan bu yapılardan "Altı Nokta Körler Derneği" 1958'de ve "Türkiye Sakatlar Derneği" ise 1963'te kurulmuştur. Bu yapılar daha çok engellilerin yaşadığı yoksulluğu azaltmaya yönelik yardım çalışmalarını yürütmüşler, bu amaçla kermesler düzenlemişlerdir.³⁸ Dünya'da on yıllık süreçte yaşanan gelişmeler ışığında Türkiye'de özürllülere yönelik devlet içinde direkt Başbakanlığa ya da çeşitli bakanlıklara bağlı kurumlar meydana getirilmiştir. Bunlardan biri Başbakanlığa bağlı olarak 1997'de VII. BYKP (1996-2000) döneminde "Özürllüler İdaresi Başkanlığı (ÖİB)" KHK ile kurulmuştur.³⁹

2005'te kabul edilen engelliler haklarına ilişkin kanun dayanak yapılarak engelliler için kolaylaştırıcı, çevre için de gerekli yasal düzenlemeler yapılmıştır. Engelli bireylerin de diğer bireyler gibi eşit şartlarda tüm yaşam alanlardaki hakkını kullanabileceği düzenlemelerin yapılması, her türlü hizmete erişimin mümkün hale getirilmesi ve bunlardan yararlanması için "Ulaşılabilirlik Stratejisi ve Ulusal Eylem Planı (2010-2011)" hazırlanmıştır. Bu plan çerçevesinde mevzuat düzenlemeleri ve standartlarda revizyona gidilmiş, toplumsal bilinçlendirmeye yönelik genelgeler yayımlanmıştır. "Türk Standartları Enstitü (TSE)" kurumu tarafından engelliler ve hareket kısıtlılığı bulunan binalarda, toplu taşıma sistemlerinde ve bilgiye erişimde standartlar geliştirilerek kullanıma sunulmuş, toplumsal bilinçlenme için eğitim amaçlı kılavuzlar ve broşürleri hazırlamıştır. Özellikle Büyükşehir Belediyeleri, bu konuda düzenlemeler yapmak için yükümlendirilmiştir. 2010'da yapılan araştırmalara göre engelli vatandaşların %66,9'u kaldırımların, yaya yolları ve yaya geçitlerinin, %66,3'ü yaşadıkları

³⁷ Nejla Okur, Özürllülere Yönelik Örgütlenmenin incelenmesi, *T.C. Başbakanlık Özürllüler İdaresi Başkanlığı Yayınları*, S. 15.2001, s. 7.

³⁸ Serdar Orhan, "Engellilere İlişkin Politika ve Uygulamaların Belirlenmesinde bir Aktör Olarak Engelli Dernekleri: Ortak Bir Engelli Politikası Vizyonundan Bahsedilebilir mi?", *Girişimcilik ve Kalkınma Dergisi*, C. 10, S 2, 2015, s. 215.

³⁹ T.C. Başbakanlık Özürllüler Dairesi Başkanlığı, "Türkiye Özürllüler araştırması 2002, T.C. Başbakanlık Devlet İstatistik Enstitüsü, 2. Baskı, Ankara, 2009., s. 215.

konutların %59’u dükkan, market, mağaza ve lokantaların %58,4’ü kamu binalarının %55’i postane ve banka benzeri yerlerin engelli bireylerin kullanımına uygun olmadığını belirtmiştir.⁴⁰

WHO tarafından 2011’da yayınlanan rapora göre dünyada bir milyara aşkın kişinin engelli bulunduğu, 15 yaş ve üzerindeki bireylerde engelli durumunda olan insan oranının %15,6 olduğu belirtilmiştir.⁴¹ Türkiye’de ise T.C. Başbakanlık Özürlüler Dairesi Başkanlığı’nın 2002 araştırma verilerine göre Türkiye’de özürlü nüfusun toplam nüfus içindeki oranı %12,29’dur. Bu oranın içindeki, ortopedik, görme, işitme, dil ve konuşma ile zihinsel özürlülerin oranı %9,70 olduğu tespit edilmiştir. Bu grup içinde okuma yazma bilmeyenlerin toplam oranı %36,33; süregen hastalığa sahip nüfusa ait okuma-yazma bilmeyenlerin oranı ise %24,81 olarak açıklanmıştır. Ortopedik, görme, işitme dil ve konuşma ile zihinsel özürlü nüfus içinde işgücüne katılım oranı %21 iken bu oran süregen hastalığı olanlarda %22,87 düzeyinde olduğu belirtilmiştir. Ortopedik, görme, işitme dil ve konuşma ile zihinsel özürlü nüfusun sosyal güvenliğe kendi adına sahip olma oranı %45,21 iken süregen hastalık sahiplerinde bu oran, %44,36’olarak kayıtlara geçmiştir.⁴²

2010’da, TİK’ye toplam 23.117 kişi işe girmek için müracaat etmiş, bunlardan 657 kişisi kamuda, 10.226 kişisi özel sektörde bir işe yerleştirilmiştir. Eğitim konusunda T.C. Aile ve Sosyal Hizmetler Bakanlığı’nın, açıkladığı verilere göre özel eğitim okullarında 2002-2003 döneminde toplam 56.608 öğrenci yer almıştır. Bu öğrencilerin 17.988 kişisi özel eğitim okullarında, 6.912 kişisi özel eğitim sınıflarında, 31.709 kişisi kaynaştırma eğitiminde yer almıştır. Bu sayılar 2010-2011’de döneminde artış göstermiştir. Özel eğitim kurumlarında yer alan toplam öğrenci sayısı 151.765 kişiye, özel öğretim okullarında eğitim alan öğrenci sayısı 40.189 kişiye, özel sınıflarda okuyan öğrenci sayısı 18.576 kişiye, kaynaştırma eğitiminde yer alan öğrenci sayısı 76.204 kişiye yükselmiştir.⁴³

⁴⁰ Selda Çağlar, “Engellilerin Erişebilirlik Hakkı ve Türkiye’de Erişebilirlikleri”, *Ankara Üniversitesi Hukuk Fakültesi Dergisi*, C. 61, S. 2, 2012, s. 563.

⁴¹ Elif Bilsin-Zümrüt Başbakkal, “Dünyada ve Türkiye’de Engelli Çocuklar”, *Ege Üniversitesi Hemşirelik Fakültesi Dergisi*, C. 30, S.2, s. 2014, s. 68.

⁴² T.C. Başbakanlık Özürlüler İdaresi Başkanlığı, *Türkiye Özürlüler Araştırması 2002*, age., s. 9, 14, 16..

⁴³“Engelli ve Yaşlı İstatistik Bülteni Temmuz 2021” , s. 2, 20, 33.

https://www.aile.gov.tr/media/88684/eyhgm_istatistik_bulteni_temmuz2021.pdf
(08.11.2022)

6. SONUÇ

Türkiye, BM'lerin üyesi olduktan sonra UNESCO, WHO, ILO gibi kurumların insan hakları eksenli ve sosyal politikaları geliştirici uluslararası sözleşmelerini çoğunu imzalamıştır. AB'ne tam adaylık süreci başladığından itibaren de AB müktesebatına, ve Kopenhag Siyasi Kriterlerine uyum sağlamak için bir çok yasal ve yapısal düzenlemelere gitmiştir. Özel gereksinimli bireylerle ilgili farkındalık artmış, engelli bireylerin topluma entegrasyonun sağlanmasına yönelik çalışmalar 1970'li yıllardan itibaren ivme kazanmıştır. 1980'li yıllarda, hem kadın hem de engelli haklarının iyileştirilmesine yönelik dünyada hareketlilik artmıştır. Türkiye'de bu gelişmelere paralel olarak, engelli haklarının yasal güvenceye alınması, mevzuatların ve ilgili organların oluşturulması için çalışmalar yapılmıştır. Engellerin ayrımcılığa tabi tutulmadan, eşitlikçi bir yaklaşımla toplumun tüm katmanlarında yer alması konusunda önemli adımlar atılmış olmakla beraber yeterli olmamıştır. Birçok ihtiyacını kendi başına giderebilecek hale getirilmesi gereken engellilerin, eğitim, sağlık, istihdam, sosyal hayata katılım konularında diğer insanlara yaratılan olanaklardan eşit derecede yararlanmaları esastır. Erişilebilirlikle ilgili sorunlar yaşayan engellileri için, engellilik özelliklerine göre cadde, sokaklarda, binalarda fiziki şartların oluşturulması zaruridir. Ulaşımında her kentte, her şehir, her mahallede belli olan standartların hayata geçirilmesi gerekmektedir. İstihdamda engelli kotalarının artırılarak işe katılımın sağlanarak engelli yoksulluğu bitirilmelidir. Farklılıklarına göre eğitim alan engelliler, farklılıklarına göre işe yerleştirilmelidir. Her alanda engel farklılıklarına göre erişebilirlik yaygın hale getirilmesi için ilgili tüm kurumlarla işbirliğine gidilmesi gerekmektedir.

KAYNAKLAR

- “Avrupa Sosyal Şartı” *T.C. Resmî Gazete*, S. 20112, 14 Ekim 1989.
- Azarkan, Ezeli, - Benzer, Ekrem. “ Birleşmiş Milletler Engelli Kişilerin Haklarına Dair Sözleşme ve Türkiye’de Engelli Hakları”, *Dicle Üniversitesi Hukuk Fakültesi Dergisi* C. 23, S. 38, 2018, s. 3-29.
- Bilsin, Elif-Başbakkal, Zümrüt, “Dünyada ve Türkiye’de Engelli Çocuklar”, *Ege Üniversitesi Hemşirelik Fakültesi Dergisi*, C. 30, S.2, s. 2014, s. 65-78.

- Çağlar, Selda, “Engellilerin Erişebilirlik Hakkı ve Türkiye’de Erişebilirlikleri”, *Ankara Üniversitesi Hukuk Fakültesi Dergisi*, C. 61, S. 2, 2012, s. 541-598.
- Çitil, Mahmut - Üçüncü, Muhammet Kürşat, “Türkiye’de Engelli Hakları ve Engelliler Hukuku’nun Durumu”, *Türkiye Adalet Akademisi Dergisi* S. 35, 2018, s. 233-278.
- “Çocuk Haklarına Dair Sözleşme”, *T.C. Resmî Gazete*, S. 22184, 27 Ocak 1995.
- Çolak, Aytül, “Sosyal Politikanın Uluslararası Taraflarından Uluslararası Çalışma Örgütü ve Küreselleşme”, *Balkan ve Yakın Doğu Sosyal Bilimler Dergisi*, C. 5, S. 1, 2019, s.73-84.
- “Engelliler Hakkında Kanun”, <https://www.mevzuat.gov.tr/> (09.11.2022).
- “Engellilerin Haklarına İlişkin Sözleşme”, *T.C. Resmî Gazete*, S. 27288, 14 Temmuz 2009, <https://www.resmigazete.gov.tr/>. (05.11.2022),
- Ekonomik, Sosyal ve Kültürel Haklara İlişkin Uluslararası Sözleşme”, *T.C. Resmî Gazete*, S. 25196, 11 Ağustos 2003.
- “Engelli ve Yaşlı İstatistik Bülteni Temmuz 2021” , s. 2, 20, 33. https://www.aile.gov.tr/media/88684/eyhgm_istatistik_bulteni_temmuz2021.pdf (08.11.2022)
- Gül, Songül Sallan, Cantürk, Duygu Samav, Gül, Hüseyin, “Türkiye’de Engellilik Politikalarında Paradigma Değişimi: Muhtaç Sakattan İhtiyaç Sahibi Bereye Geçiş”, *Süleyman Demirel Üniversitesi Sosyal Bilimler Enstitüsü Dergisi*, S. Özel Sayı, 2019, s. 785-794.
- Güloğlu,-Tuncay Kala, Eyüp Sabri (Ed.), *Değişen Dünyada Sosyal Politika*, Ekin Basın Yayın Dağıtım, Ankara, 2021.
- “ILO’nun Tarihçesi”, https://www.ilo.org/ankara/about-us/WCMS_372874/lang--tr/index.htm. (04.11.2022).
- “İnsan Hakları Evrensel Beyannamesi”, *T.C. Resmî Gazete*, S. 27 Mayıs 1949, s.16199-16200.
- “Kadınlara Karşı Her Türlü Ayrımcılığın Önlenmesi Uluslararası Sözleşmesi”, *T.C. Resmî Gazete*, S. 18898, 14 Ekim 1985.
- Kolat, Serkan, *Avrupa Birliği Sosyal Politikası Çerçevesinde Özürlülere Yönelik Ayrımcılıkla Mücadele ve Türkiye’deki Yansımaları*, T.C. Başbakanlık Özürlüler Dairesi Başkanlığı, Ankara, 2010

- Kurt, Ali “Bütünleştirmenin Tarihsel Gelişimi, Mevcut Durumu ve Yaşanan Sorunlar”, *Çağdaş Yönetim Bilimleri Dergisi*, C. 9, S. 1, 2022, s. 16-34.
- “Medeni ve Siyasi Haklara İlişkin Uluslararası Sözleşme”, T.C. *Resmî Gazete*, 21 Temmuz 2003.
- Nurdoğan, Ali Kemal, “Uluslararası Çalışma Örgütünün (UÇO-ILO)”, *Bitlis Eren Üniversitesi Akademik İzdüşüm Dergisi*, C. 3, S. 4, 2018, s.78-95.
- Okur, Nejla, *Özörlölere Yönelik Örgütlenmenin incelenmesi*, T.C. Başbakanlık Özörlöler İdaresi Başkanlığı Yayınları, S. 15.2001.
- Orhan, Serdar, “Engellilere İlişkin Politika ve Uygulamaların Belirlenmesinde bir Aktör Olarak Engelli Dernekleri: Ortak Bir Engelli Politikası Vizyonundan Bahsedilebilir mi?”, *Girişimcilik ve Kalkınma Dergisi*, C. 10, S 2, 2015, s. 208-234.
- “Özörlö mü, engelli mi?”, [https://www.milliyet.com.tr\(03.11.2022\)](https://www.milliyet.com.tr(03.11.2022)).
- “Sakatların Meslekî Rehabilitasyonu ve İstihdamı Hakkında 159 Sayılı Uluslararası Çalışma Örgütü Sözleşmesinin Onaylanması”, T.C. *Resmî Gazete*, S. 23751, 10 Temmuz 1999, s. 9.
- T.C. Başbakanlık Özörlöler Dairesi Başkanlığı, *Özörlöler Kanunu ve İlgili Mevzuat*, T.C. Başbakanlık Özörlöler İdaresi Başkanlığı Yayınları Yay. No. 43, 2006.
- T.C. Başbakanlık Özörlöler İdaresi Başkanlığı, “I. Özörlöler Şûrası Kararları Çağdaş Toplum Yaşam ve Özörlöler 29 Kasım-02 Aralık 1999 Hacettepe Üniversitesi” , *TAKAV Matbaacılık*, Ankara, 1999, s. 1-63.
- T.C. Başbakanlık Özörlöler Dairesi Başkanlığı, “Türkiye Özörlöler Araştırması 2002”, T.C. Başbakanlık Devlet İstatistik Enstitüsü, 2. Baskı, Ankara, 2009.
- T.C. Başbakanlık Özörlöler İdaresi Başkanlığı, “I. Özörlöler Şûrası Kararları Çağdaş Toplum Yaşam ve Özörlöler 29 Kasım-02 Aralık 1999 Hacettepe Üniversitesi” , *TAKAV Matbaacılık*, Ankara, 1999.
- Türk Dil Kurumu, *Türkçe Sözlük*, 11. Baskı, Türk Dil Kurumu Yayınları, Ankara, 2011.
- Türk Dil Kurumu, “Sözlük”, <https://sozluk.gov.tr/>, (03.11.202.)
- “Türkiye Cumhuriyeti Anayasası”, T.C. Resmî Gazete, S. 17844, 20 Ekim 1982, s. 3

“Türkiye Cumhuriyeti Anayasasının Bazı Maddelerinin Değiştirilmesi Hakkında Kanun”, *T.C. Resmî Gazete*, S. 25469, 22 Mayıs 2004, s. 2.

Tokol, Aysen, Alper, Yusuf, Aytaç, Serpil, vd, 1 *Sosyal Politika*, 5. Baskı, Dora Yayıncılık Ltd. Şti. Bursa, 2014.

DAİRESEL OLMAYAN DİŞLİLER VE ENDÜSTRİYEL UYGULAMALARI

Mehmet YAZAR

Çanakkale Onsekiz Mart Üniversitesi, Teknik Bilimler Meslek Yüksekokulu, Makine ve Metal Teknolojileri

ÖZET

Dairesel olmayan dişlilerin tarihteki ilk örneği tasarım ve uygulaması Leonardo da Vinci tarafından 17. yy'da geliştirilmiştir. Teknolojik gelişmeler doğrultusunda mekanik saat mekanizmaları, müzik aletleri, Geneva mekanizmaları, otomatik oyun aletleri, kopya tezgâhları ve hidrolik pompalar gibi cihazlarda kullanıldığı literatürde yer almaktadır. Dairesel olmayan dişliler, birçok mekanik sistemlerde basitçe kullanılmakta ve yerini aldığı sistemlerden daha uzun ömürlü ve pratik olarak kullanıldığı görülmektedir. Dairesel olmayan dişliler debimetrelerde, yazıcılarda, paketleme marinalarında, etiketleme cihazlarında, tekstil ve sigara makinelerinde yaygın olarak başarılı bir şekilde kullanıldığı belirlenmiştir. Ayrıca; elektromekanik sistemlerin kontrolü için dairesel olmayan potansiyometrelerde, sürekli değişken hareket ve kuvvet iletimi istenen sistemlerde, doğru akım metrelerinde ve robot hareket mekanizmalarında da dairesel olmayan dişlilerin yaygın olarak kullanıldığı belirlenmiştir. Dairesel olmayan dişliler birçok kam ve çubuk mekanizmalarında basit, güvenli ve hassas çözümler sunduğu tespit edilmiştir. Ülkemizde dairesel olmayan dişli çarklar üzerine yapılan çalışmalar çok sınırlı olduğu tespit edilmiş ve bu çalışmalarında çoğu dairesel olmayan dişli çarkların teknik özellikleri iyi bilinen eliptik dişliler üzerinedir. Bu çalışma ile akademisyenlerimize ve sanayicilerimize dairesel olmayan dişlilerin kullanım alanları, tasarım ve imalatı üzerine bir alt yapı oluşturulmuş. Dairesel olmayan dişlilerin ülkemizde üretimi ve ithalatın önlenmesine yönelik gerekli teknik bilgiler verilmiştir.

Anahtar Kelimeler: Dairesel olmayan dişliler, tasarım yöntemleri, imalat yöntemleri, kullanım alanları

ABSTRACT

The first design and application of non-circular gears in history was developed by Leonardo da Vinci in the 17th century. In line with technological developments, it is mentioned in the literature that it is used in devices such as mechanical clock mechanisms, musical instruments, Geneva mechanisms, automatic game tools, copy counters and hydraulic pumps. Non-circular gears are simply used in many mechanical systems,

and it is seen that they are used longer and more practically than the systems they replace. Non-circular gears have been found to be widely used successfully in flow meters, printers, packaging marinas, labeling devices, textile and cigarette machines. Moreover; It has been determined that non-circular gears are widely used in non-circular potentiometers for the control of electromechanical systems, systems where continuously variable motion and force transmission is required, direct current meters and robot motion mechanisms. Non-circular gears have been found to offer simple, safe and precise solutions in many cam and rod mechanisms. It has been determined that the studies on non-circular gear wheels in our country are very limited and most of these studies are on elliptical gears, the technical characteristics of non-circular gear wheels are well known. With this study, an infrastructure was created for our academicians and industrialists on the areas of use, design and manufacture of non-circular gears. Necessary technical information is given for the production of non-circular gears in our country and the prevention of import.

Keywords: Non-circular gears, design methods, manufacturing methods, usage areas

1. GİRİŞ

Geleneksel olarak üretilen dişliler sabit bir tahrik hız oranı ile tahrik edildiğinde, sabit bir hız oranını sağlar. Az bilinen bir teknik gelişme alanı, değişken şanzıman dişlileridir. Hızla gelişen teknoloji ile elektrikli tahriklerle periyodik olarak değişen hareket üretmek için mümkündür ancak dairesel olmayan dişliler genellikle daha basit, daha ucuz, yüklemesi kolay ve aşırı yüke dayanıklı bir çözüm sunmaktadır.

Dairesel olmayan dişlilerin tasarım temel ilkeleri uzun zamandır bilinmektedir, ancak bunların tasarımı ve hassas üretimi oldukça karmaşık bir iştir. Modern bilgisayar teknolojisi ve daha yeni üretim süreçleri artık bu kullanışlı makine elamanlarını üretmek için verimli bir fırsat sunmaktadır (Graf ve Munchen., 1965).

Dairesel olmayan dişli, bir eliptik yay üzerine eşit aralıklarla diş geometrisinin oluşturulduğu ve sabit bir girdi hızıyla dönen milin aynı dönüş içerisinde değişen çıktı hızının istendiği mekanizmalarda kullanılan standart olmayan özel dişli türleridir (Olsson, 1953 Dairesel olmayan dişliler otomat makinelerde, değişken çevirme oranı istenen mekanizmalarda, tekstil, tarım ve baskı makineleri gibi birçok endüstriyel alanda kullanım örnekleri tespit edilmiştir (Beech, 2002)

Dairesel olmayan dişlilerin bilinen ilk örneği İtalyan saatçi Giovanni Dondi tarafından bir saat mekanizmasında kullanılmıştır (Beech, 2005). Diğer uygulamaları, geneva mekanizmaları, anahtar kopya tezgâhları, otomatik müzik kutuları, pompa ve oyun aletleri ve benzeri mekanizmalarda kullanıldığı belirlenmiştir (Mckinley, Dooner, Crane ve Kammath, 2005). Ayrıca dairesel olmayan dişliler; etiketleme, paketleme, tekstil makinelerinde ve debimetre de kullanılmaktadır (Mundo ve Yan, 2008). Dairesel olmayan dişlilerin kol mekanizmalarında, dairesel olmayan dişliler tarafından hareket ettirilen mekanizmalarda hassasiyet ve yüksek verimliliğe, bilhassa dinamik zorlamalarda daha hassas dengeye sahip olduğu belirlenmiştir (Tsay ve Fong, 2005).

Dairesel olmayan dişlilere ait çok sayıda kuramsal ve deneysel çalışmaların literatürde yayınlandığı tespit edilmiştir. Literatürde yer alan çalışmalarda, kremayer formulu ve pinyon dişli kesicilerin dairesel olmayan dişlilerin diş profillerinin elde edilmesinde bilgisayar destekli tasarım ve üretim programlarından yararlanılmış, CNC tel erozyon tezgahında üretimi gerçekleştirilmiş, diş profillerinin alttan kesimi incelenmiş ve yuvarlanma yöntemi ile üretilen dişliler incelenerek birbiriyle kıyaslanmıştır. Dairesel olmayan dişlilerin diş geometrilerinin oluşturulduğu eliptik bölüm yayının geometrik denklemlerinin literatürde oldukça geniş bir şekilde verildiği belirlenmiştir (Voelkner, 2000). Yuvarlanma yönteminde, dairesel olmayan dişlinin bölüm yayı üzerinde yuvarlanma hareketi yapan bir kremayer kesici takım ile dişlinin diş geometrileri oluşturulmuş ve bu yuvarlama metodu için matematiksel modeller önerilmiştir (Mundo, Fragomeni, Danieli, Fanghella ve Balboni , 2006).

Dairesel olmayan dişliler ilgili ülkemizde yapılan araştırmalar oldukça sınırlı ve sadece dairesel olmayan dişlilerin özellikleri en çok bilinen eliptik dişliler üzerinedir (Laczik, 2006). Bu araştırmada dairesel olmayan dişliler hakkında genel bilgiler ile literatürde yapılan araştırmalar hakkında bilgi verilmiştir (Laczik, 2006). Ülkemizdeki araştırmacıların dikkatine sunmak ve ülkemizde dairesel olmayan dişli sistemlerine sahip yeni dairesel olmayan dişli sistemlerini kullanan mekanizmaların üretilmesinin önünün açılması hedeflenmiştir.

2. DAİRESEL OLMAYAN DIŞLİLERİN TASARIMI

Dairesel olmayan dişliler sabit bir girdi hızı ile değişken hız oranlarına sahip hareketler için kullanılmaktadır. Dairesel olmayan

dişlilerin diş geometrilerinin oluşturulduğu eğri eliptik yay olduğu için tasarım ve üretimleri oldukça güçtür (Szeniczei, 1955). Dişlilerin bir turunda dişli iletim oranındaki sürekli değişim için dairesel olmayan dişlilerde bir adım ana hattı tasarım şekli verilmiştir. Hareket özellikleri bilinen dairesel olmayan dişlilerin değişken değerleri için dairesel olmayan dişlilerin adım hattının tasarımının nasıl en uygun hale getirileceğini açıklamıştır. Hareket eden dişli mekanizması kinematik niteliklerinin, standart düz dişliler gibi dairesel dişlilere kıyasla değişik olduğu anlaşılmaktadır. Dairesel olmayan dişlilerin, standart dişlilerin ve kam mekanizmalarının üstünlüklerinin karşılaştırıldığı ve sürekli değişken oran ile yüksek çıkış gücü ve hatasız bir hassasiyetin bir birleşimini verdiği ispatlanmıştır. Literatürdeki birçok çalışmanın, eliptik adım eğiklerinin hareket analizi ve bilgisayar destekli tasarımına yoğunlaşmıştır. Dairesel olmayan dişlilerin tasarım ve üretimlerinde, standart modüllerin kullanılması için bölüm eliptik yayın uzunluğunun tam gerçek boyunun hesaplanması gerekir. Eliptik yay boyunun hesaplanmasında çeşitli eşitliklerin ve eşitliklere ait iyileştirme çalışmaların literatürde oldukça geniş yer aldığı belirlenmiştir. Dairesel olmayan dişlilerin bölüm eliptik yayının uzunluğunun hesaplanması için yaklaşık çözümleri kapsamakta ve en çok kullanılan hesap yöntemi eliptik yayların kutupsal denkleminin kullanıldığı tespit edilmiştir (Szeniczei, 1957). Dairesel olmayan dişlilerde bölüm eliptik yayının sayısal olarak belirlendiği bir araştırmada, analitik yöntem ile bölüm eliptik yayının yay boyunun, çeşitli matematik programları ve CAD paket programlarından elde edilen yay boyları ile uyumlu olduğu belirlenmiştir.

3. DAİRESEL OLMAYAN DIŞLİ ÇARKLARIN ÜRETİM YÖNTEMLERİ

Yuvarlak yuvarlanan kavisli dişlilerde, iş parçasının ve aletin dönüşü sabit bir aktarım oranı sağlar. Silindirik dişlilerin işlenmesi sırasında, tüm süreçlerin takımları sabit bir üretim merkezi mesafesinde çalışır. Dairesel olmayan dişlilerin üretimi sırasında, aletin ve iş parçasının çevirme oranı, ayrıca. Üretim dingil mesafesi de önemli ölçüde ve sürekli değişir (Şekil 1).

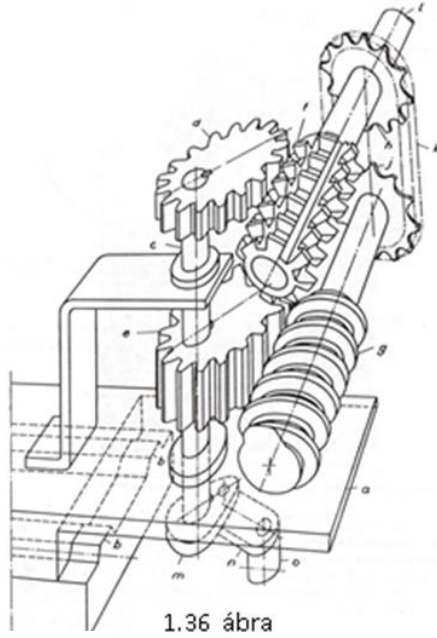

(a)

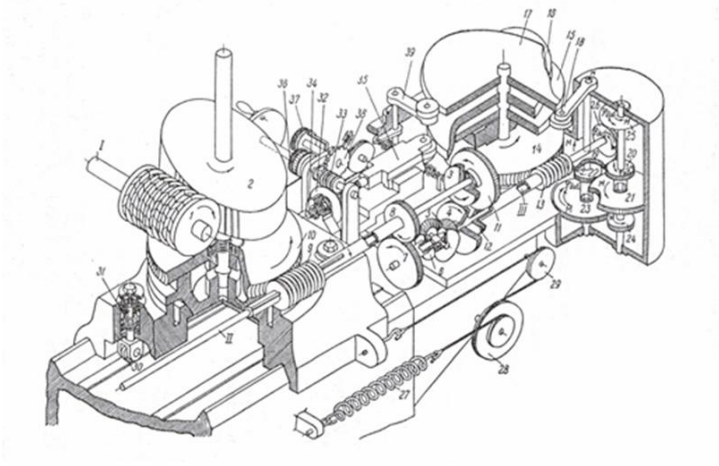

(b)

Şekil 16. Azdırma çakısı ile eliptik dişli açma

Bir diğer yöntem ise dairesel olmayan dişlilerin CNC tel erozyon ve CNC lazer kesme tezgahında (CNC tel EDM) kesilmesidir. Tel erozyon ve lazerle kesme makinesinde tezgahında işleme yöntemi kullanılarak dairesel olmayan dişlilerin üretilmesini gelişen teknoloji kolaylaştırmıştır (Şekil 17). Ayrıca 3D yazıcılar da dairesel olmayan dişli çarkların üretimine imkân sağlamaktadır.



Şekil 2. Dairesel olmayan dişli çarkın tel erozyon tezgahında üretimi

4. DAİRE OLMAYAN DİŞLİLERİN ENDÜSTRİYEL UYGULAMALARI

Hans Christoph ve Seherr-Thoss tarafından yazılan ve silindirik dişlilerin gelişimi üzerine “Dişli teknolojisinin gelişimi” kitabı özel bir özenle yazılmış yaklaşık bin sayfalık kitaptır. Kitapta 1960'lara kadar silindirik dişlilerin gelişimini ayrıntılı olarak tartışıyor, ancak dairesel olmayan dişli sistemlerinden hiç bahsedilmemiştir. Oysaki dairesel olmayan dişlilerin bilinen ilk örneği İtalyan saatçi Giovanni Dondi'nin (1330 – 1388) el yazması Tractus Astarii'de Merkür ve Ay'ın hareketlerini takip eden bir saat mekanizmasında kullanılmıştır.

Dairesel olmayan dişlilerin ilk çizimleri Leonardo da Vinci'nin eskiz defterinde bulunmuştur. Yazarın keşfettiği en eski örnek, Leonardo da Vinci tarafından yapılan ve her ikisi de adım eğrisi olarak logaritmik bir

spirale görünümüne sahip iki dişli parçası bir eskizde gösterilmiştir. Bu tür dişli çarklar elbette dönen dişliler olarak değil, yalnızca ileri ve geri hareket eden dişli parçaları olarak yapılabilir. Tatar yaylarını girmek için tasarlandıkları söylendi söylenmektedir (Şekil 3).

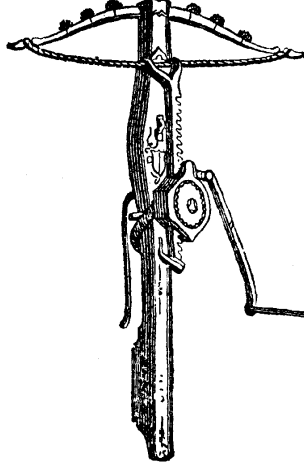

Şekil 3. Tatar yayı

Eliptik merkezlere sahip ilk gerçek mekanizma (şekil 4), 1732'den Desaguliers'in kuyruklu yıldızıydı. Akıllı cihaz, bir gezegenin Güneş etrafındaki düzenli hareketini sabit olmayan açısal hızla canlandırmıştır. Desagulier'in kuyruklu yıldızı (Şekil 5), çevreleri etrafında sekizli bir kordon ile birleştirilen iki eliptik makara ile çalıştırılmıştır. Sürücü kasnağı sabit açısal hızla döndürüldü ve cihaz hareketi sırasıyla Keplers'in ikinci (Güneş'ten bir gezegene çizilen çizgi eşit zamanda eşit alanları süpürür.) yasaasına göre elde edilmiştir.

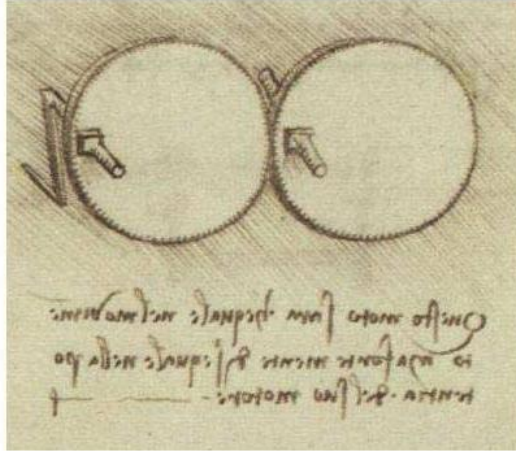

Şekil 4. Dairesel olmayan bir dişli çifti tarafından sürekli bir dönme hareketinin aktarılmasının ilk gerçek örneği

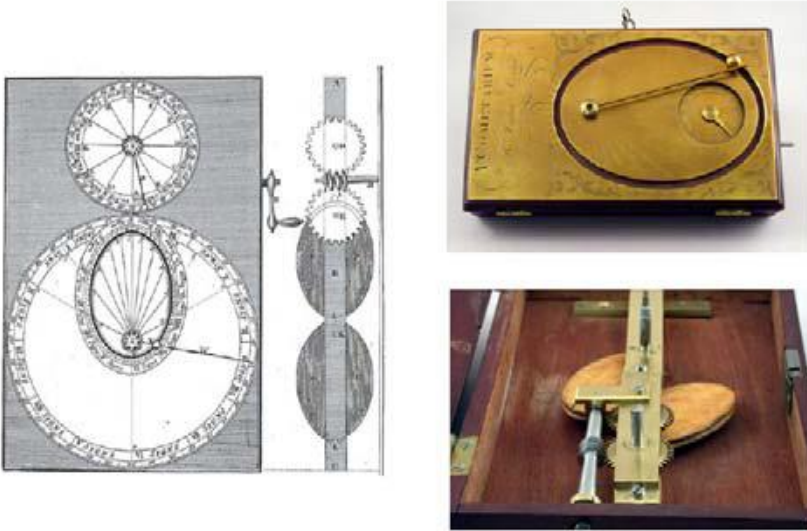

Şekil 5. Desagulier'in kuyruklu yıldızı iki eliptik makara

Dairesel olmayan tahrikin önemli bir uygulaması, Eise Eisinga'nın (Franeker, Nederland'da) geleneğindedir. Güzel mekanik planetaryum, eksantrik yanal pimli dişlilerle çalıştı (1774).

19. yüzyılda düzgün olmayan hareketin gerçekleştirilmesi için dairesel olmayan dişliler sıklıkla kullanılmıştır. Kilitli freze makinesi (Şekil 6), başka bir cihaz (esas olarak tekstil, ambalaj, baskı ve peyzaj endüstrisinde) değişken hızda çalıştırıldı ve çok farklı dairesel olmayan dişli formları içeriyordu.

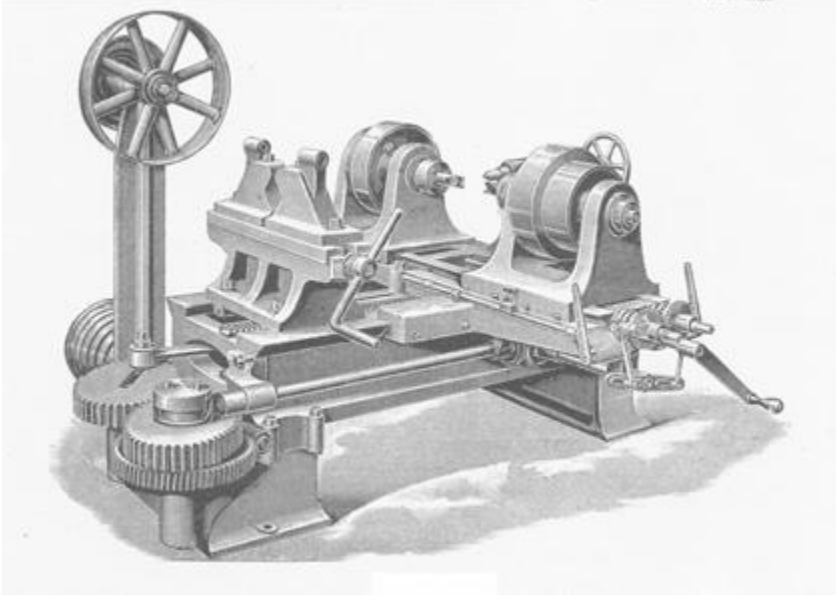

Şekil 6. Kilitli freze makinesi

İkinci Dünya Savaşı'nda, silahların nişan alması için uçaksavar topçularında elektro-mekanik öngörücülerde kullanılmıştır. Bu cihazlarda dairesel olmayan dişliler tarafından tahrik edilen lineer olmayan fonksiyon üreticilerinde olduğu gibi potansiyometreler kullanılmıştır (Şekil 7-8).

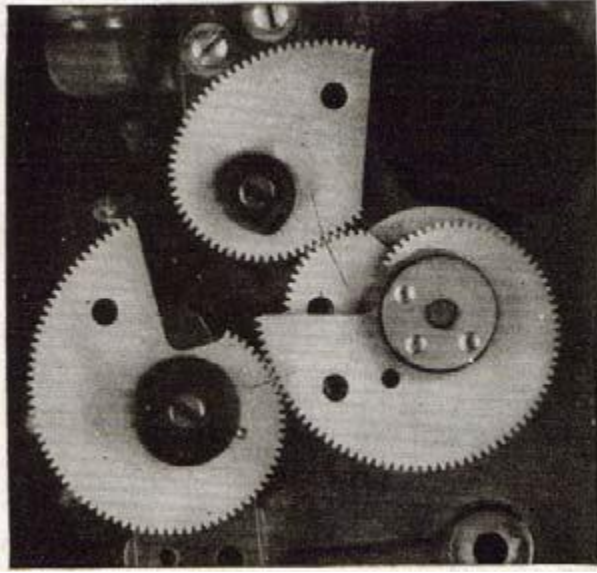

Şekil 7. Lincer olmayan üreteçler

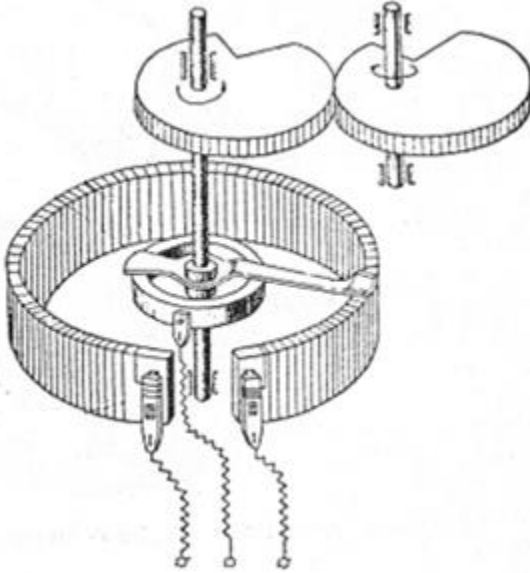

Şekil 8. Potansiyometre

Dairesel olmayan dişlilerin diđer kullanımları, montaj hatlarında hız uyumu için kullanılır. Eliptik dişliler tarafından tahrik edilen Genova

mekanizması tarafından sağlanan taşıma konveyör zincirlerinin değişen hızı (Şekil 9). Akış miktarı ölçümünde oval dişli debimetreler de uygulanmaktadır (Şekil 8).

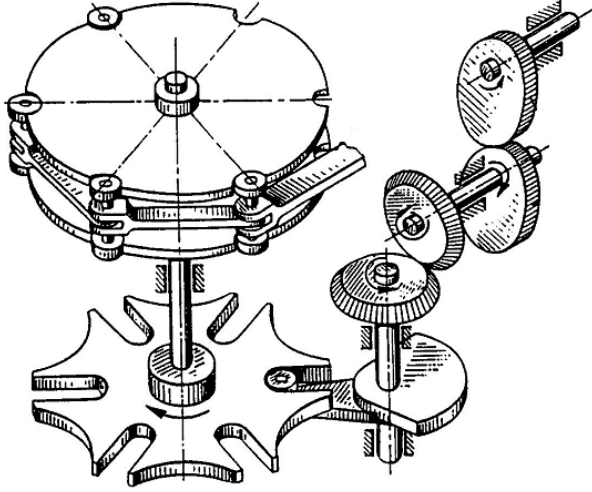

Şekil 9. Genova Mekanizması

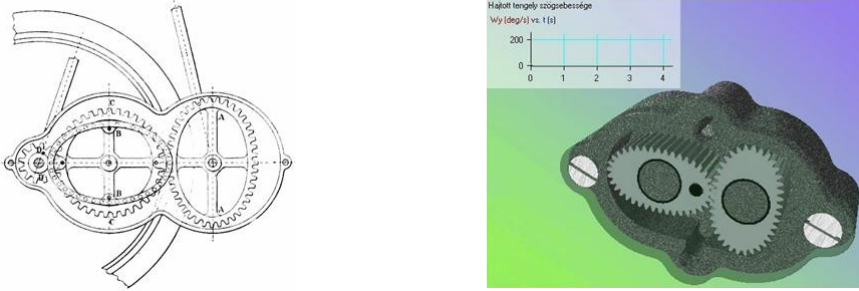

Şekil 10. Debi metre

Bağlantıların benzer olmayan tork dalgalanmalarının dengelenmesi için dairesel olmayan dişliler kullanılmaktadır. Mekanizmaların genel teorisinde, birleştirilmiş dairesel olmayan dişli ve bağlantı, kam ve vida mekanizmaları hakkında birçok makale yayınlanmıştır Mekanik şekillendirme preslerinde yeni ve önemli uygulamalar kullanılmaktadır. Ramın teknolojik olarak optimize edilmiş yol-zaman davranışı, en yeni

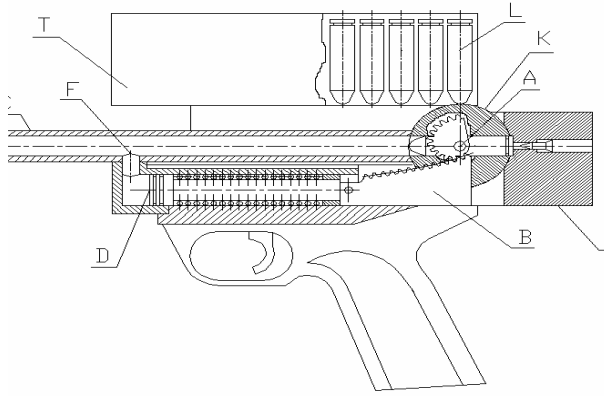

Şekil 12. Şarjör mekanizmasında dairesel olmayan dişli kullanımı

Hülse & Co. Tarafından üretilen bir kanal açma makinesinde kullanılmıştır. Tepeler arasında yakalanan iş parçasının alternatif itme hareketi, yapının sol tarafındaki iticinin eliptik dişlileri tarafından kontrol edilmektedir (Şekil 13).

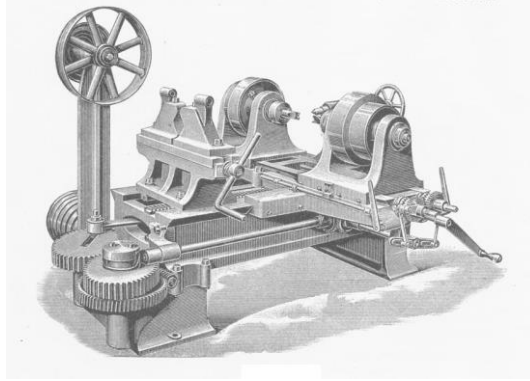

Şekil 13. Kanal açma makinesi

Ahşap endüstrisi kütük soyma makinesinin 9-10 sivri, dairesel olmayan dişlileri, soyulmuş kütüğü değişen açılarda döndürür. Kütük soyma makinesi yapısal diyagram Şekil 14'te gösterilmiştir.

Sabit açısal hızda tek yönde dönen vidalı mil somun elemanı sabit eksenel hızda hareket eder. Bir somuna bağlı bir krank dişlisinin krank kolunun değişken açısal hız dönme hareketi iyi bilinmektedir. Makale, krank hareketinin tekdüzeliğini geliştirmek için dairesel olmayan bir dişlinin kullanılmasını önermektedir (Şekil 16).

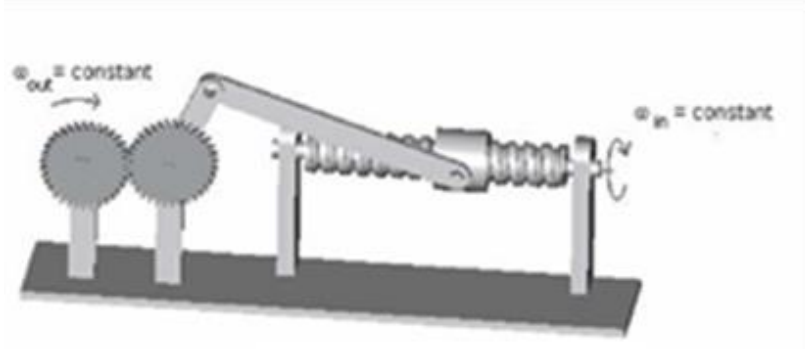

Şekil 16. Krank biyel mekanizması

Dairesel olmayan dişli çarkların pres makinelerinde kullanımının iyi bir çözüm olduğu belirtilmiştir. İmıştır (şekil 17).

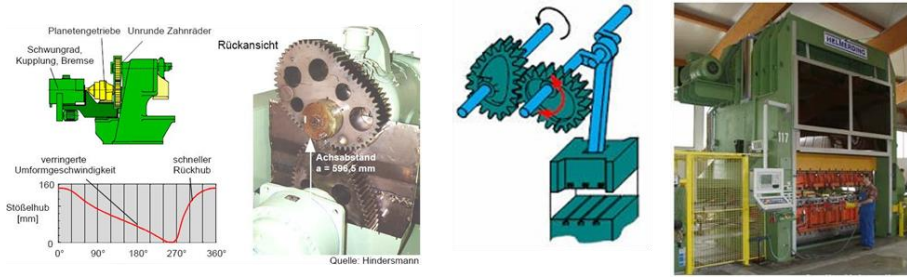

Şekil 17. Dairesel olmayan dişlilerin pres makinelerinde kullanımı

6. SONUÇ VE TARTIŞMA

Son zamanlarda dairesel olmayan dişliler; yalnızca mekanik ve üretimlerinde değil, bununla birlikte sıvı ve gaz transferinin yapıldığı sistemlerde hem pompa hem de debimetre sistemlerinde istenilen ve tercih edilen bir makine elamanıdır. Ancak tasarım ve üretimlerinin zorluğu nedeniyle, tasarım ve üretim proseslerini hızlandırmaya ve kolaylaştırmak için imalat usullerini kolaylaştırmaya yönelik çalışmalar yapılmaktadır.

Çin'in inanılmaz dinamik gelişimi, tüm dünya ekonomisi için belirleyici öneme sahip bir gerçektir. Bir araştırma alanının gerçek önemi, açık bir şekilde sonuçların kullanılmasıyla karakterize edilir; Çin makine endüstrisinin dairesel olmayan dişlilere olan ilgisi yine de dikkate değerdir.

Yapılan literatür taramasından aşağıda sıralanan sonuçlar belirtilebilir:

- ❖ Dairesel olmayan dişlilerin bilgisayar destekli tasarımında kremayer ve düz dişli şeklindeki kesici, eliptik bölüm yayı üzerinde yuvarlanarak istenilen diş geometrisini meydana getirmektedir.
- ❖ Diş geometrisi bilgisayar destekli tasarım paket programları ile gerçekleştirilmektedir.
- ❖ Bölüm yayının eksantrikliği ve dişli basınç açısı diş geometrisini etkileyen en önemli kriterdir.
- ❖ Dairesel olmayan dişlileri standart modülde tasarlayabilmek, bölüm yayının uzunluğunun doğru olarak hesaplanması gerektirmektedir.
- ❖ Dairesel olmayan dişlilerin imatlatları için CNC tel erozyon, lazerle kesme, 3D yazıcı veya azdırma tezgâhında işleme yaygınlaşmaktadır.

KAYNAKÇA

- H. Chr. Graf., S. ve T. Munchen. (1965), Die Entwicklung der Zahnradtechnik, Springer Verlag Berlin- Heidelberg-New York, 54-81.Olsson, U., (1953), Noncircular Cylindrical Gears, Acta Polytechnica Nr 135, Mech. Eng. 2, 10.
- Beech, M., (2002), The Mechanics and Origin of Cometaria Journal of Astronomical History and Heritage, 155-163.
- Beech, M. (2005), Cometaria and demonstration of Keplers 1st and 2nd laws, Bulletin of Scientific, Instrument Society, 29-33.
- Mckinley, J.R, Dooner, D.B, Crane, C., Kammath, J-F., (2005), Planar Motion Generation Incorporating a 6-Link Mechanism and Non-Circular Elements, ASME 108-122.
- Mundo, D., Yan, H.S., (2008), Kinematic optimisation of ball-screw transmission mechanisms, Mechanism and Machine Theory, 354-400.

- Tsay, M-F., Fong, Z-H., (2005), Study on the Generalized Mathematical Model of Noncircular, Gears, Mathematical and Computer Modelling, 555-569.
- Voelkner, W., (2000), Present and future developments of metal forming: selected examples, Journal of Materials Processing Technology, 236-242.
- Mundo, D. and al., (2006) , A First Experimental Comparison between Non-Circular Gears Characterized by Teeth Designed According to Meshing Laws, EuCoMeS 1st European Conference on Mechanism Science Obergurgl Austria, 21-26.
- Laczik B., (2006), Egy Leonardo-vázlathoz... Excentrikus, kör alakú evolvens fogaskerékkel kapcsolódó ellenkerék tervezése és gyártása, A Dunaujvárosi Fiiskola Közleményei, 87-94.
- Laczik B., (2006), Re-Discovery of the Non-Circular Gears, Proc. of Manufacturing, Conference, ISBN 978-963-311-364-6, 2006.
- Szeniczai, L. (1955), Az általános fogazás, Műszaki Könyvkiadó.
- Szeniczai, L. (1957), Csigahajtóművek, Műszaki Könyvkiadó.

ULUSAL BASINDA 1930'LU YILLARDA KEŞAN İMAR FAALİYETLERİ (1930-1940)

Ünal ÜSTÜNDAĞ¹

Özet

1828 ve 1877'de Rus işgalini gören Keşan, 1912-1913 Balkan Savaşı'nın psikolojik yıkımını da yaşamıştır. Millî Mücadele döneminde Yunan işgali sonrasında emektar Osmanlı yerleşiminin genç bir Cumhuriyet kenti olarak yeniden toparlanması hızla gerçekleşmiş, Keşan 1930'lu yıllarda bayındır ve örnek bir ilçe haline gelmiştir.

Keşan'da 1930'lu yıllarda, Mustafa Kemal Atatürk'ün özel talimatıyla Keşan-İbrice yolu ıslah edilmiş, Keşan merkezli olarak çok sayıda yol yapılmış ayrıca, Enez, İpsala, Uzunköprü, Gelibolu ile bağlantı yolları yenilenmiştir. Basından takip edilebilen diğer imar faaliyetleri ise göçmen evleri inşası, mezbaha, hastane, borsa, hal ve okul yapılarının oluşturulması, su ve elektrik sıkıntısının giderilmesi, ilçe merkezine yeni yapılarla vizyon kazandırılması, köycülük ve göçmen politikasına yönelik mimari uygulamalar, kanalizasyon gibi alt yapı faaliyetlerinin tamamlanması olarak sıralanabilir. Ayrıca ilçe planı çıkartılarak meydan oluşturulmuş, yeşil alan düzenlemesi yapılmıştır.

Keşan'ın 1930'lu yıllara dair imar faaliyetleri incelenirken, kentin kültürel, sosyal ve iktisadi hayatı da gözlemlenebilmektedir. Çalışma kapsamında Keşan'ın 1930'lu yıllarda imarına dair 16 ulusal gazetede yer alan 244 haber derlenmiş, niteliğine göre sınıflandırılmış 144 haberdan faydalanılmıştır. Cumhurbaşkanlığı Devlet Arşivleri ile konuya katkı sağlayacak araştırma eserler de makale evreni içerisinde değerlendirilmiştir.

Anahtar Kelimeler: Keşan, Basında Keşan, Şehircilik.

Giriş

Dünya iki büyük savaş arasında toparlanmaya çalışırken, 1929 ekonomik buhranını kendini büyük ölçüde hissettirmiştir. Ancak, Türkiye 1930'lu yılların ilk yarısında devletçilik politikasına geçmiş, genç Cumhuriyet yönetimi sanayiden tarıma kadar tüm sektörlerde büyük bir kalkınma hamlesini önclemiştir. Bu hamle, bölgesel kalkınmayı da beraberinde

¹ Uzm. ORCID: [0000-0001-5040-3551](https://orcid.org/0000-0001-5040-3551).

getirmiştir. Trakya için önemli bir geçiş güzergâhı olan Keşan, 1930'lu yıllara elektriksiz, suyu kıt, sokakları dar, yorgun bir ilçe olarak girmiş ancak 1940'lı yıllara ideal bir Cumhuriyet kenti olarak ulaşmıştır.

Keşan 1828 ve 1877'de Rus işgalini görmüş, 1912-1913 Balkan Savaşı'nın psikolojik yıkımını yaşamıştır. 1922'ye dek bir de Yunan işgali gören Keşan'ın genç bir Cumhuriyet kenti olarak yeniden toparlanmaya başlaması 1930'lu yılları bulmuştur. Keşan için 1930'lu yıllar hızlı bir değişim ve dönüşüm ulusal ölçekte yayın yapan gazetelere de yansımıştır. 1930-1940 aralığını kapsayan on yıllık dönem içerisinde Keşan hakkında yayın yapan 16 ulusal gazetelerin başında sırasıyla Cumhuriyet, Son Posta, Akşam, Ulus ve Haber gazeteleri gelmektedir.

I. 1930'lu Yıllarda Keşan

1930'lu yılların ilk yarısında Keşan hakkındaki gözlemleri ulusal basından takip etmek mümkündür. Keşan'ın o dönemdeki görüntüsünün olumlu ya da olumsuzluk arasındaki ince bir çizgide olduğu anlaşılmaktadır.

6 Haziran 1932 tarihli Milliyet Gazetesi, yazarı Ragıp Kemal Bey'in Keşan gözlemlerine yer vermiştir. Ragıp Kemal ziyaret ettiği Keşan'ı koyu renkli taşlarla yapılan, kâğıt evlerden oluşan esmer bir kasaba olarak tanımlamaktadır. Ragıp Kemal sıralanmış yel değirmenleri, temiz ve özenli çarşısı ve çiçekli ağaçlarıyla şirin Keşan'dan bahsederken, fabrika ve eğlence alanlarının bu güzelliğe zarar verdiğini aktarmaktadır. Muhabir mevcut Hükümet Konağı ve bahçesindeki Jandarma İdaresi'nden övgüyle bahsetmektedir. Haber Keşan'a dair istatistikî bilgiler de sunmaktadır. 3 nahiye ve 70 köye sahip Keşan'da toplan nüfus 28.400 kişidir. Merkeze bağlı 1.500 hanede toplam 5.400 kişi ikamet etmektedir. Keşan merkezinde 1 hamam, 5 cami, 12 kahve, 3 meyhane, 4 fabrika, 5 fırın, 4 demirci dükkânı, 2 otel yer almaktayken, kiremit ve tuğla ocakları, çok sayıda gazino bulunmaktadır. Genelde rüzgârlı olan Keşan'a su 3 kilometre uzaklıktan getirilmektedir. Ragıp Kemal, I. Dünya Savaşı döneminde temeli atılan 25 yataklı Keşan Devlet Hastanesi'nin konumu ve personelinden de övgüyle söz etmektedir. Badem ağaçlarıyla dolu olan geniş hastane bahçesi aynı zamanda halkın mesire alanıdır.²

1935 tarihli Son Posta Gazetesi muhabiri de Keşan hakkındaki görüşlerini kalem almıştır. Ancak Naci Sadullah, Ragıp Kemal'e göre çok

² "Keşan Bu İsmi Ne Zaman ve Niçin Almıştır?", *Milliyet*. 06.06.1932.

daha olumsuz bir Keşan manzarası tasvir etmektedir. Son Posta muhabiri, kasım ayının Kasvetli havasında gördüğü Keşan'ı evleri boyanmamış, sisli, sulu, havası kapalı ve gönül karartan bir yer olarak tanımlamaktadır. Diğer yandan Keşan'ın sınıra 30 km mesafede olması, sınırdan gelebilecek tehlikeler karşı tedirgin gençlerin evlenmemesi, nüfusun artmaması ve bölgenin gelişmemesine yol açmaktadır. Muhabir yakın zamanda Trakya'da gerçekleşen askeri manevralar ile bu durumun değiştiği kanaatinde dir.³

II. 1930'lu Yıllarda Keşan'da Şehircilik Faaliyetleri ve Ulusal Basına Yansıması

1930'lu yıllarda Keşan'da yürütülen imar çalışmalarına dair ulusal ölçekli ilk haber 13 Ağustos 1932 tarihli Son Posta Gazetesi'nde yayınlanmıştır. Gazete "*Keşan'da Yapılanlar*" başlığıyla verdiği haberde, bölgedeki kültürel, sportif ve mimari canlanmayı ele almıştır. Haberde yeni inşa edilmekte olan okulun bahçesinde yer alan saha sayesinde Keşan'da futbola ilginin arttığını yazılmaktadır. Bölgeye gelmekte olan demiryolu taşımacılığı da halk arasında sevinç yaratmıştır. Sokakların sürekli ıslatılması vasıtasıyla tozdan kurtulan Keşan günden güne güzelleşmektedir.⁴ Son Posta Gazetesi'nin Keşan'da imar faaliyetlerine dair bir başka haberi de 5 Eylül 1932 tarihinde yayınlanmıştır. Bu haberde, bölgede açılmak üzere olan ilkokulun inşasının bittiği, birkaç sene önce belediye tarafından yaptırılan mağazaların üst katına Ziraat Bankası açıldığı yazılmaktadır.⁵

Keşanlılar için yeni yapılan ilkokul bir sevinç kaynağıdır ancak bölgede bir de ortaokul ihtiyacı vardır. 9 Mayıs 1933 tarihli Akşam Gazetesi, Keşan halkının bir ortaokul yaptırılması için Maarif Vekâlet'ine başvurduğunu yazmaktadır.⁶ Aynı haber üç gün sonra Son Posta Gazetesi'ne de yansımıştır. Son Posta, Keşan'da toplam 550 öğrenci olduğunu ve her sene ortalama 70-80 kişinin ortaokul olmaması nedeniyle eğitimi terk ettiğini yazmaktadır. Keşan halkı Maarif Vekâlet'ine yaptığı başvuruda bir okul binası inşa ya da tahsis edildiği takdirde kendileri tarafından gereken donanımın tamamlanacağı vaadinde bulunmuştur.⁷

³ Naci Sadullah, "Park, Stadyum, Gençlik ve Havailik", *Son Posta*, 20.11.1935.

⁴ H.G. "Keşan'da Yapılanlar", *Son Posta*, 13.08.1932.

⁵ H.H. "Keşan'da Kasaba Yeni Binalarla Güzelleşiyor", *Son Posta*, 05.09.1932.

⁶ "Keşanlılar Orta Mektep İstiyorlar", *Akşam*, 09.04.1933.

⁷ "Keşan'da Halk Bir Orta Mektep İstiyor", *Son Posta*, 12.04.1933.

Haber, Keşan'da dönem itibariyle eğitime verilen değeri göstermesi açısından önemlidir.

1934 yılı ocak ayında Akşam Gazetesi, Keşan Belediyesi'nden övgüyle söz eden bir haber yayınlamıştır. 27 Ocak 1934 tarihli "*Keşan Belediyesi Çok İyi Çalışıyor*" başlıklı habere göre, bir ilkokul ve üç yeni çeşme yapılan ilçedeki gelişim dikkat çekicidir. Ekonomik güçlüklerle rağmen başarılı bir plan yürüten Belediye Başkanı Ahmed Hamdi Bey'den övgüyle bahsedilen haberde, Keşan'ın çevresindeki diğer bölgelere nazaran çok daha zengin ve refah sahibi olduğu yazılmaktadır.⁸ Haber Gazetesi ise 20 Mayıs 1934 tarihinde Belediye Başkanı Ahmed Bey'in Keşan'a elektrik getirmek üzere görüşmeler yaptığını yazmaktadır. Keşan'da bir de park yaptıran Belediye Başkanı Ahmet Hamdi Bey, parka yerleştirmek üzere bir Atatürk heykeli satın almak üzeredir.⁹ Tüm bu gelişmeler bölgede yeni kurulan Trakya Umumi Müfettişliği'nin dikkatinden kaçmamıştır. Umumi Müfettiş İbrahim Tali Bey, Keşan'ı da ilk inceleme gezisi programına dâhil etmiştir. Bu incelemeye dair haberler de ulusal basına yansımıştır. Akşam Gazetesi, Trakya Umumi Müfettişi İbrahim Tali Bey'in, Seddülbahir ve Gelibolu teftişlerinden sonra 3 Haziran 1934'te Keşan'a geldiğini ve coşkuyla karşılandığını yazmaktadır.¹⁰ Son Posta Gazetesi ise, "*Yaşasın Gazi, yaşasın Cumhuriyet!*" sloganları ile karşılanan İbrahim Tali Bey'in incelemelerde bulunmak üzere Belediye'ye geçtiğini bildirmektedir.¹¹

1934 yılı mayıs ayında Keşan'la ilgili bir başka haber Son Posta Gazetesi'nde yer almıştır. 3 Mayıs 1934 tarihli habere göre, Keşan'da eski ahşap evlerin yerini yükselen modern binalar almaktadır. İlk betonarme bina belediye tarafından yaptırılmıştır. Bu binanın alt katında üç dükkân bulunmaktadır, üst katında ise bir banka ve kooperatif açılmıştır. Halkın da şahsi imar faaliyetleri ile güzelleşen Keşan'da modern bir mezbaha inşa edilmiştir. Yeni çeşmeler açılırken eski çeşmeler onarılmıştır. Bölgede bir spor salonu açılmış ve bir park yapımına girişilmiştir. Keşan Belediyesi, kasabanın bir planını ve haritasını yaptırmak için ihaleye hazırlanmakta ve bölgenin elektrik tesisatıyla donatılması için girişimlerde bulunmaktadır.¹² Ayrıca Keşan Belediyesi 1934 yılının temmuz ayında bölgede kasap

⁸ "Keşan Belediyesi Çok İyi Çalışıyor", *Akşam*, 27.01.1934.

⁹ "Keşan'da Elektrik", *Haber*, 20.04.1934; "Keşan'da Gazi'nin Heykeli Dikilecek, Elektrik yapılacak", *Son Posta*, 28.04.1934.

¹⁰ "İbrahim Tali Bey'in Teftişleri", *Akşam*, 05.06.1934.

¹¹ "İbrahim Tali Bey, Mehmet Çavuş Abidesine Çelenk Koydu", *Son Posta*, 05.06.1934.

¹² "Keşan'da Hareketli Bir İmar Faaliyeti Var", *Son Posta*, 03.05.1934.

dükkanları ve bir sebze hali açma girişiminde bulunmuş, ihale için Cumhuriyet Gazetesi'ne ilan vermiştir.¹³ Keşan Belediyesi'nin başlattığı büyük dönüşüm ve ilçede yapılan park alanı 31 Temmuz 1934 tarihli Cumhuriyet ve 4 Ağustos 1934 Son Posta gazetelerine de konu olmuştur.¹⁴ Gazeteler gelişmelerden Keşanlıların duyduğu memnuniyeti aktarmıştır.



Şekil 1. Akşam, 27.01.1934.

8 musluklu çeşmenin başındaki testi kavgaları son bulacaktır. Ragıp Kemal Bey'in yazısından bölgede artezyen kuyuları açılmakta olduğu anlaşılmaktadır. Bu arada Keşan merkezine yapılan parka ağaçlar dikilmiş, bir havuz yapılmış ve alan parmaklıklarla çevrilmiştir. Son düzenlemeleri

1935 yılına gelindiğinde Keşan'da yaşanan su sıkıntısının giderilme çalışmalarına dair haberler başına yansımaya başlamıştır. Akşam Gazetesi, 1 Nisan 1935 tarihli haberinde Keşan'ın su sıkıntısının yaz aylarında çözüleceğini bildirmektedir. Ragıp Cemal Cantürk imzalı habere göre Yahya Kemal'in (Beyatlı) kardeşi yeni Keşan Kaymakamı Reşad Bey, daha önce görev yaptığı bölgelerde halkın takdirini kazanmıştır. Yeni Belediye Başkanı Zati Yörüker ise Milletvekili Mehmed Ali Yörüker'in kardeşidir. Yeni Kaymakam ve Belediye Başkanı daha önce tamamlanamayan elektrik, su ve itfaiye teşkilatının donatım işleri için harekete geçmiştir. Su sorununun çözülmesiyle yaklaşık 200 sene önce yapılan

¹³ “Keşan Belediyesi'nden”, *Cumhuriyet*, 07.07.1934.

¹⁴ “Keşan'da İmar Faaliyeti”, *Cumhuriyet*, 31.07.1934; “Keşan'da İmar”, *Son Posta*, 04.08.1934.

kalan parkın açılışı yakın görünmektedir.¹⁵ 1935 yılı temmuz ayında yayınlanan Son Posta ve Cumhuriyet gazeteleri, harita ve plan işine dair Keşan Belediyesi tarafından verilen ilanları yayınlamıştır.¹⁶

1936 yılı eylül ayında gazetelere Keşan'a bir mezbaha yaptırmak için harekete geçen belediyenin ilanı yansımıştır. Keşan Belediyesi bu iş için yaklaşık 12.000 lira bütçe ayırmıştır.¹⁷ 1937 yılına gelindiğinde ise en önemli gelişmelerden biri Keşan'da bir Halkevi inşa edilecek olmasıdır. Haber 14 Ocak 1937 tarihli Ulus Gazetesi'nden duyurulmuştur.¹⁸ Bahsi geçen Halkevi, şubat ayında açılmış, Anadolu Ajansı kaynaklı haber gazetelerde yayınlanmıştır. Akşam ve Cumhuriyet gazeteleri şubat ayında, bayramın birinci gününde, Keşan Halkevi'nin Trakya Umumi Müfettişi General Kâzım Dirik tarafından açıldığını yazmaktadır.¹⁹ Tan Gazetesi bu açılışı yakından takip etmiştir. Gazete, İstiklâl Marşı ile yapılan açılışın ardından bölge öğretmenlerinden Naci Bey'in, özel bir konuşma yaptığını aktarmaktadır. Ardından konuşan Müfettiş Kâzım Dirik, Halkevlerinin sevgi ve kudret yurdu olduklarını vurgulamıştır. Dirik konuşmasında Trakya'da yürüttüğü kültürel kalkınma hareketine de değinmiştir. Aynı gün Keşan halkı Atatürk'e bir telgraf göndererek şükranlarını iletmiş ve cevap alma mutluluğunu yaşamıştır. Açılış gecesi için Keşan Spor Birliği özel bir müsamere düzenlemiştir.²⁰

1937 yılı mart ayı itibariyle daha önce çalışması başlatılan Edirne Kalkınma Planı uygulamaya konuşmuştur. 31 Mart 1937 tarihli Ulus Gazetesi bu plana göre Keşan, Edirne ve Uzunköprü'de muhasebe binaları oluşturulacağını ve kalkınma hareketlerinin buralardan takip edileceğini yazmaktadır. Köylere yönelik faaliyetleri önceleyen kalkınma programında, kültür işlerine ayrılan bütçe en yüksek kalemi oluşturmaktadır.²¹ 1937 yılı ekim ayında Keşan İmar Planı çalışmaları bitirilmiştir. Son Posta Gazetesi uygulamaya konacak plan uyarınca hükümet binası önündeki Jandarma İdaresi yapısının yıktırılarak yeniden yapılacağını yazmaktadır. Bu işleme

¹⁵ Ragıp Kemal Cantürk, "Keşan'da Yollar Düzeltilmelidir", *Kurun*, 21.03.1935; Ragıp Kemal Cantürk, "Trakya'nın Şen ve Şirin Bir Merkezi: Keşan", *Akşam*, 01.04.1935.

¹⁶ "Keşan Belediye Reisliğinden", *Cumhuriyet*, 10.07.1935; "Harita ve Plan Yaptırılacak", *Son Posta*, 13.07.1935.

¹⁷ "Keşan Belediye Riyasetinden", *Kurun*, 01.09.1936, 03.09.1936, 05.09.1936, 07.09.1936.

¹⁸ "Yeni Açılacak Halkevleri", *Ulus*, 14.01.1937.

¹⁹ "Trakya Umumi Müfettişinin Seyahati", *Akşam*, 28.02.1937; "Trakya Umumi Müfettişinin Tetkikleri", *Cumhuriyet*, 28.02.1937.

²⁰ "Keşan Halkevi", *Tan*, 09.03.1937.

²¹ "Edirne'nin Bütçesi", *Ulus*, 31.03.1937.

katkı sunmak için Halkevi Spor Şubesi bir müsamere düzenleyerek 360 lira toplamıştır.²² Plan uyarınca 1937 yılı kasım ayı itibariyle yeni bir belediye binası inşasına başlanmış, konu Son Posta Gazetesi'nde haber yapılmıştır. Habere göre Belediye Başkanı Zati Yörüker yaptırdığı belediye binasına ek olarak bir mezbaaha ve bir sebze hali yaptıрма girişiminde bulunmuş ve uygulamaya geçirmiştir.²³



Şekil 2. Son Posta, 13.11.1937.

yapacaklardır. Eski ahşap evler yıkılarak yerlerine yeni betonarme yapılar dikilecektir. Her yana konan çöp kutuları ve rutin bir çerçevede planlamayla toplanacak çöpler sayesinde sıhhi bir ortam sağlanacaktır. Habere göre Keşan'da açıktan akan atık sular kapalı bir kanalizasyon sistemiyle izole edilmiş, arabacıların çeşmelerde hayvan sulaması yasaklanmıştır. Arabacıların sulama işlemi kendilerine verilen kovayla yapacaktır. Motorlu taşıtların park sorununa da çözüm getirilmiş, araçlara garaj ve park alanları tahsis edilmiştir. Belediye ticari taşımacılığı denetim altına almış, yaz ve kış aylarında daima çeşitli bölgelere ulaşım kolaylığı sağlanmıştır. Haberi yapan Son Posta Gazetesi, Umumi Müfettiş Kâzım

Keşan'da artık ulusal çapta da görünür olan kalkınma hamlesi, 1937 yılı kasım ayında Son Posta Gazetesi'nde kendine yer bulmuştur. Gazete, uygulamaya konan Keşan İmar Planı ile bölgenin artık dar sokaklardan kurtulup geniş ağaçlı caddelere kavuşmakta olduğunu yazmaktadır. Bakırcı, kalaycı, tenekeci ve nalbantlar kendileri için hazırlanan bir çarşıda toplanacak ve gürültü kirliliğinin önüne geçilecektir. Açık alanlarda satış yapan pazarcılar ise borsa alanında ve hemen etrafındaki halde satış

²² "Keşan'ın İmar Planı Tamamlandı", *Son Posta*, 30.10.1937.

²³ "Keşan'da Yeni Belediye İnşaatı", *Son Posta*, 09.11.1937.

Dirik, Kaymakam Hamdi Orhon ve Belediye Başkanı Zati Yörüker'i bir arada gösteren bir fotoğraf paylaşmıştır.²⁴

1938 yılı itibariyle Keşan'a elektrik gelmemiştir. Ancak Belediye Başkanlığı'nın bu konuda girişimlerine devam etmekte olduğunu 9 Ocak 1938 tarihli Haber Gazetesi'nden anlaşılmaktadır. Haberde Keşan'da elektrik işlerine başlanılacağı yazılmaktadır. Belediye Başkanı bu işler için Ankara'da temaslarda bulunmaktadır.²⁵ Aynı yıl Keşan'ın elektrik tesisatı için 30.000 lira ödenek ayrılması temasların başarılı geçtiği anlamına gelmektedir.²⁶

Keşan'daki şehir imarına dair haberler çok sayıda gazetede görülmektedir. Gazeteler yeni bir çarşı yapılan Keşan'da çok sayıda binanın yükseldiğini belirtmektedir.²⁷ Keşan'da 1938 yılında yükselmeye başlayacak binalardan biri de Türk Hava Kurumu Keşan Şubesi'dir. Türk Hava Kurumu bölgede bir bina oluşturmak için ihale ilanını nisan ayı itibariyle ulusal gazetelerde paylaşmıştır.²⁸ 20 Mayıs 1938 tarihi itibariyle Keşan Elektrik Planı'nın hazırlandığını ve uygulaması için ihaleye çıkılacağını Son Posta Gazetesi'nden öğrenmekteyiz.²⁹ 24 Mayıs 1938 tarihli ulusal gazetelerden ise elektrik tesisatı uygulama işinin ihale sürecine konduğu anlaşılmaktadır.³⁰ 1938 yılı imar işlerine okulların da dahil edildiği 24 Temmuz 1938 tarihli Son Telgraf Gazetesi haberinden anlaşılmaktadır. Habere göre Meriç, Keşan ve Uzunköprü'de beş yeni okul açılacaktır.³¹

1939 yılında Keşan'a dair ilk haberlerden biri Akşam Gazetesi tarafından aktarılmıştır. Habere göre Keşan'da bir ortaokul yaptırılmaktadır. Keşan esnafı tarafından desteklenmekte olan ortaokulla Trakya Umumi Müfettişi Kâzım Dirik yakından ilgilenmektedir. Ortaokul

²⁴ “Keşan'da Belediye İşlerine Hız Verildi”, *Son Posta*, 13.11.1937.

²⁵ “Trakya'da Her Sahada Çok Geniş Bir Kalkınma Var”, *Haber*, 09.01.1938.

²⁶ Murat Burgaç, *Türkiye'de Umumi Müfettişliklerin Kurulması ve Trakya Umumi Müfettişliği*, Atatürk Araştırmaları Merkezi, Ankara, 2013, s. 304.

²⁷ “Trakya Kalkınma Hareketleri”, *Cumhuriyet*, 04.03.1938; “Trakya Kazalarında Yeni Yılın Planlı Kalkınma Hareketleri”, *Tan*, 08.03.1938; “Yeşil Trakya”, *Haber*, 14.03.1938; “Trakya'da Büyük Kalkınmanın Neticeleri”, *Anadolu*, 08.03.1938.

²⁸ “100 Lira Mükâfatla Keşan T.H.K. Başkanlığından”, *Akşam*, 15.04.1938, 25.04.1938; *Cumhuriyet*, 25.04.1938.

²⁹ “Trakya Kasabaları Elektriğe Kavuşuyor”, *Son Posta*, 20.05.1938.

³⁰ “Keşan Belediye Riyasetinden”, *Cumhuriyet*, 24.05.1937, 03.06.1938, 27.06.1938; “Elektrik Yaptırılacak”, *Ulus*, 27.05.1938.

³¹ “Trakya'da Canlı Bir Kültür Faaliyeti Var”, *Son Telgraf*, 24.07.1938.

bölge halkı tarafından memnuniyetle karşılanmıştır.³² 1939 yılı başlarında Keşan'da yapılan çalışmalar, 31 Ocak 1939 tarihli Vakit Gazetesi'nde kendisine yer bulmuştur. Gazete, Keşan'daki mimari dönüşüme dikkat çekerek tüm mahallelerin değiştiği bölgede meydan, park yeri ve idari binaların yapıldığını, ayrıca Keşan'da hayvan ıslahı için bir aşım durağı kurulacağını yazmaktadır.³³

1939 yılında, Keşan'a dair ulusal basında en çok görülen haber, elektrik tesisatı projesi olmuştur. Son Posta, 9 Mart 1939 tarihi itibarıyla Keşan elektrik tesisatının birkaç ay içerisinde tamamlanacağını bildirmektedir.³⁴ Benzer bir bilgi 14 Mart 1939 tarihli Vakit Gazetesi tarafından da verilmektedir.³⁵ Elektrik tesisatı sürecinde son noktalara ulaşıldığı 11 Nisan 1939 tarihli Cumhuriyet Gazetesi'nde yayınlanan bir ihale ilanından anlaşılmaktadır. İlane göre Keşan'da yapılan elektrik tesisatı için direk ve diğer ekipman montajını üstlenecek yüklenici aranmaktadır.³⁶ Keşan elektrige 1940 yılında kavuşmuştur. Buharlı makine yoluyla elde edilen elektrik, 1946'da yerini mazotlu bir makineye bırakmıştır.³⁷

1930'lu yıllarda Keşan'da yapılan imar faaliyetlerine dair ulusal basına yansıyan son haberlerden biri ise 20 Mart 1939 tarihli Yeni Sabah Gazetesi'nde yer almaktadır. Gazete Trakya'da açılan artezyen kuyularına dair özel bir haber yapmıştır. Haberde Hayrabolu ve Keşan'da yakın zamanda artezyen işine başlanacağını yazmaktadır.³⁸ Keşan'da 1930'lu yıllarda görülen su sıkıntısı suyun kalitesinden çok yetersizliğiyle ilgilidir. Keşan için yeterli su kaynakları arayışı 1970'li yıllara dek sürmüştür.³⁹

III. Atatürk'ün Keşan'a Dair Talimatı ve Keşan Merkezli Yolların Durumu:

Keşan bulunduğu stratejik konum itibarıyla Anadolu'yu Batı'ya, Türkiye'yi Avrupa'ya bağlayan en önemli kavşak noktalarından biridir.

³² “Keşan Orta Mektebe”, *Akşam*, 30.01.1939.

³³ “Kırklareli'nde İnşaat”, *Vakit*, 31.01.1938; “Trakya'nın Her Yerinde Geniş İmar Faaliyeti”, *Cumhuriyet*, 05.02.1939; “Trakya'nın Her Tarafında İmar Faaliyetine Devam Ediliyor”, *Son Posta*, 08.02.1939.

³⁴ “Trakya Şehir ve Kasabalarının Elektrik İşleri”, *Son Posta*, 09.03.1939; Trakya'da Elektrik ve Su İşleri”, *Akşam*, 09.08.1939.

³⁵ “Trakya Kasabalarında Elektrik”, *Vakit*, 14.03.1939.

³⁶ “Keşan Belediyesi'nden”, *Cumhuriyet*, 11.04.1939, 19.04.1939.

³⁷ Hilmi Dinçer, *Keşan Tarihi*, Cem Matbaacılık, Çorlu, s.228.

³⁸ “Trakya'da Artezyen Faaliyeti”, *Yeni Sabah*, 20.03.1939.

³⁹ Hilmi Dinçer, *Keşan Tarihi*... s. 227-228.

Anadolu'dan Rumeli'ye açılan sol kolda yer alan Keşan, İstanbul, Silivri, Tekirdağ, Gelibolu ve Malkara'dan sonra Ferecik, Dimetoka ve Gümülcine üzerinden Selanik ve İstefe'ye kadar uzanan bir güzergâh üzerinde yer almaktadır.⁴⁰ Diğer yandan Keşan Havzası, sahip olduğu linyit madenleriyle de ilgi çeken bir bölge olmuştur. Keşan, doğal İbrice Limanı ve Saros Körfezi'ne yakınlığı nedeniyle demiryolu ve deniz taşımacılığına uygun bir yapıdadır. Bu yönüyle Keşan, XIX. yüzyıl sonrasında Osmanlı ve Avrupa devletleri için önemli bir bölge haline gelmiştir.⁴¹

Keşan yollarına ve İbrice Limanı'nın stratejik önemine dair diğer bir nokta ise Mustafa Kemal Atatürk'ün 1930 yılındaki Edirne seyahatinde karşımıza çıkmaktadır. Cumhurbaşkanı Atatürk 21-25 Aralık 1930 tarihleri arasında gerçekleştirdiği Edirne seyahati sırasında, 23 Aralık 1930'da Başbakan İsmet İnönü'ye bölgenin kalkınmasına yönelik dört maddelik bir öneri sunarak uygulanmasını rica etmiştir. Mustafa Kemal Atatürk'ün önerileri arasında Edirne'de mahalli kredi ihtiyacına cevap verebilecek bir Emlak ve Eytam Bankası şubesi kurulması, bölge halkının ihracatını kolaylaştırmak için yeni bir sınır kapısı açılması, Ergene Nehri kanal inşasına devam edilmesi, Keşan-İbrice Limanı yolunun ıslahı ve limana bir iskele yapılması vardır. Başbakan İsmet İnönü konuyu ertesi gün Maliye ve Nafia Vekâletlerine iletmiştir. Nafia Vekaleti 28 Aralık 1930 tarihli yazısıyla demiryolları ile kesişmeyen limanların İktisat Vekaleti idaresinde olduğunu, İbrice Limanı'na bir iskele yapılabilmesi konusunda bütçelerinin yetersiz olduğunu belirtmiştir. Maliye Vekâleti ise 18 Ocak 1931 tarihli yazısıyla Ede Köy ve Sofulu arasında bir gümrük kapısının açıldığını ancak Emlak ve Eytam Bankası'nın mahalli kredi ihtiyacına cevap verebilecek yapıda olmadığından Edirne'de şube kurulmasının gereksizliğini bildirmiştir. İktisat Vekâlet'ine bildirilen İbrice Limanı İskelesi konusu değerlendirilmiş, vekâlet tarafından 19 Ocak 1938 tarihinde verilen cevapla konu hakkında yeterli bütçe bulunmadığı belirtmiştir. 19 Ocak itibarıyla Başbakanlık makamı konuyu Dâhiliye Vekâlet'ine yazmış, bölgedeki belediyelerin İbrice Limanı ve bağlantı yolu inşasına dâhil edilmesini rica etmiştir.⁴² Konu hakkında sonraki süreçlerin gazetelere yansıdığı

⁴⁰ Mehmet Taşdemir, "Klasik Devirde Osmanlı'da Kara Ulaşımı ve Yollar", *Osmanlı'da Ulaşım* (Ed: Vahdettin Engin, Ahmet Uçar, Osman Doğan), Çamlıca Yayınları, İstanbul, 2013, s. 14-15.

⁴¹ Bk: Dağlar, Oya, "19. Yüzyılda Avrupa Devletlerinin Keşan ve Hinterlandında Demiryolu ve Liman Yatırım Faaliyetleri". *Keşan Sempozyumu (15-16 Mayıs 2003)*, Edirne, 2006, s. 267-276.

⁴² BCA. 30.10.0.0/2.10.2.

görülmektedir. 10 Kasım 1932 tarihli Milliyet Gazetesi, İbrice Limanı ile Keşan arasındaki yolun tesviye edildiğini yazmaktadır. Habere göre yol bittiğinde İbrice önemli bir ihracat merkezi olacaktır.⁴³ Konu 6 Haziran 1934 tarihli Son Posta Gazetesi'ne yansımıştır. Trakya Umumi Müfettişi İbrahim Tali Bey, Mecidiye Nahiyesi ve bölgedeki köyleri ziyaret etmiş sonrasında İbrice-Keşan yolu ve İbrice Limanı çalışmalarını denetlemiştir.⁴⁴ 1935 yazı itibarıyla Keşan-İbrice Limanı arasındaki yol ve bölgedeki imar çalışmaları Keşan halkını sahillere çekmiş, o güne kadar pek görülmeyen bu canlılık 3 Ağustos 1935 tarihli Akşam Gazetesi'ne yansımıştır.⁴⁵ Son Posta Gazetesi'nin 13 Mart 1939'da yaptığı bir başka habere göre Keşan-İbrice yolu inşasına yakın zamanda başlanacaktır.⁴⁶ Henüz 1935 yılında ikinci kez tesviye edilen şose yol bile Keşan'da sahil hayatını canlandırmaya yetmiş görünmektedir.

10 Ekim 1932 tarihli Cumhuriyet Gazetesi, Atatürk'ün İbrice Limanı ve yoluna dair talimatının sebebini anlamamızı gerektirecek bir haber yayınlamıştır. Habere göre, 1929 ekonomik buhranı, Edirne ilçelerinden toplanarak Uzunköprü üzerinden demiryolu ile İstanbul'a aktarılan hububatın sevkiyat fiyatı üzerinde ciddi bir kriz oluşturmuştur. Demiryolu taşımacılığı maliyetlerine nazaran üçte bir daha ucuz denizyolu taşımacılığı İbrice Limanı'nda hareketlilik oluşturmuş görünmektedir.⁴⁷ Limana iskele kurulması ve Keşan-İbrice arasındaki yolun ıslahı isabetli bir karar olarak görünmektedir.

Diğer yandan bölge, XIX. yüzyıl sonrasında olduğu gibi Cumhuriyet döneminde de önemli bir kavşak noktası olması özelliğini koruyacak, Keşan merkezli yollar gerek ilçenin kendi gelişimi gerekse çevresiyle olan sosyal ve ekonomik ilişkilerinin sürdürülebilirliği noktasında belirleyici olacaktır.

1930'lu yılların gazeteleri tarandığında Keşan'la ilgili karşımıza çıkan en büyük imar faaliyetlerinin yol merkezli olduğu anlaşılmaktadır. Vakit Gazetesi 1930 yılı ekim ayında Keşan-İpsala şose yolu tamiratına dair üç ihale ilanı yayınlamıştır.⁴⁸ 15 Aralık 1930 tarihli Cumhuriyet Gazetesi, Yunanistan'da ihtiyaç duyulan linyit kömürünün Keşan

⁴³ "Keşan'ı Denize Bağlayan Yol", *Milliyet*, 10.11.1932.

⁴⁴ "Umumi Müfettişin Keşan'daki Tetkikleri", *Son Posta*, 06.06.1934.

⁴⁵ "Keşan'da Yaz", *Akşam*, 03.08.1935.

⁴⁶ "İstanbul-Edirne Asfalt Yolunun İnşaatı", *Son Posta*, 13.03.1939.

⁴⁷ "Trakya'nın Buhrandan Gördüğü Zararlar", *Cumhuriyet*, 10.10.1932.

⁴⁸ "Edirne Vilayetinden", *Vakit*, 27.09.1930, 01.10.1930, 06.10.1930.

Havzası'ndan temin edilebileceğine dair bir haber yayınlarak Kestanbol dekovil hattının Keşan'a uzatılması gerekliliğine dikkat çekmiştir.⁴⁹

1931 yılında ise Cumhuriyet Gazetesi, Uzunköprü-Keşan yolundaki muhtelif bölgelerin tamiratına dair bir ilan paylaşmıştır.⁵⁰ 1932 yılı temmuz ayında Milliyet ve Son Posta gazeteleri Uzunköprü-Keşan arasında yapılacak tren hattının ray döşemelerinin başladığı bilgisini vermektedir.⁵¹ Aynı tarihlerde Akşam Gazetesi, I. Dünya Savaşı şartlarında başlanan bu hattın, uzmanlarca Alpullu, Hayrabolu ve Malkara ile bağlanmasına dair güzergâh çalışmaları yapıldığını bildirmektedir. Haber Keşan ve Uzunköprü halkı arasında heyecan yaratmıştır.⁵²

Bölgede demiryolu hareketliliğine dair haberler, İstanbul-Edirne arasındaki otobüs taşımacılığını da etkilemiş görünmektedir. Demiryolu ulaşımının ekonomik olarak kara ve deniz taşımacılığına kıyasla daha masraflı bir hal alması, rekabetin temel nedenlerinden biri olarak görülebilir. Durum 25 Temmuz 1932 tarihli Akşam Gazetesi'ne yansımış, gazete Keşan ve Uzunköprü çevresindeki ticari nakliyatın daha çok otobüslerle yapıldığını yazmıştır.⁵³

Her ne kadar Keşan hinterlandında deniz, kara ve demiryolu taşımacılığı yoğun olarak görülse de 1930'lu yıllarda bölgede deve taşımacılığı hala aktiftir. Keşan'da taşımacılığın yakın tarihe dek develerle yapıldığını ve XX. yüzyıl başlarında nakil vasıtalarının artması nedeniyle bölgede deve sayılarının hızla azaldığını 9 Ağustos 1932 tarihli Son Posta Gazetesi bildirmektedir.⁵⁴ Gazete, 31 Ağustos 1932 tarihli haberinde, Keşan ve Tekirdağ arasında 3 günde alan deve sayısının iki sene içerisinde 300'den 150'ye düştüğünü gözlemlemiştir.⁵⁵

Yaklaşık 3 sene sonra, 1933 yılı haziran ayında Hakimiyeti Milliye Gazetesi haberinde görülebilen Keşan-İpsala yolu için yeniden ihaleye çıkılmış olması, şose yolların ortalama tamir ömrü konusunda da fikir vericidir.⁵⁶ Dönem basınına verilen yol inşa ihalelerine bakıldığında

⁴⁹ "Yunanistan Bizden Kömür Alıyor", *Cumhuriyet*, 15.12.1930.

⁵⁰ "Edirne Vilayetinden", *Cumhuriyet*, 01.04.1931.

⁵¹ "Uzunköprü-Keşan", *Son Posta*, 12.07.1932; *Milliyet*, 17.07.1932.

⁵² "Uzunköprü-Keşan", *Akşam*, 16.07.1932.

⁵³ "Otobüs Rekabeti", *Akşam*, 25.07.1932.

⁵⁴ "Keşan'ın Develeri", *Son Posta*, 09.08.1932.

⁵⁵ "Keşan'da Develerin Adedi Günden Güne Eksiliyor", *Son Posta*, 31.08.1932.

⁵⁶ "Edirne Vilayeti Encümeni Daimisinden", *Hakimiyeti Milliye*, 04.06.1933, 10.06.1933.

ortalama üç senede bir mevcut şose yolların tamir edildiği ya da yenilendiği görülebilir.

1934 yılı tüm Trakya’da olduğu gibi Keşan’da da yeni bir dönemin, değişim ve dönüşümün başlangıç yılları olacaktır. Bölgede Trakya Umumi Müfettişliği’nin kurulmasıyla her alanda başlayan hareketlilik, yol politikasıyla da kendini göstermiştir. 1934 yılı nisan ayında göreve başlayan Trakya Umumi Müfettişi İbrahim Tali Bey, uzun süredir atıl kalan Uzunköprü-Keşan demiryolu çalışmalarının devam ettirilmesi çalışmalarına girişmiştir. 24 Nisan 1934 tarihli Haber Gazetesi, İbrahim Tali Bey’in, uzun süredir karayolları ile süren ticari rekabetten zarar görmüş demiryolları için özel fiyat düzenlemesi yapmaya başladığını yazmaktadır.⁵⁷ Umumi Müfettişlik, daha önce Edirne ve Kırklareli belediyelerinin ekonomik güçlükleri nedeniyle ertelenen Edirne-İstanbul asfalt yolunu yeniden ele almıştır. 24 Haziran 1934 tarihli Cumhuriyet Gazetesi, Umumi Müfettiş İbrahim Tali Bey’in incelemeleri sonrasında kullanılan mevcut şose yolun asfalta döndürülmesi kararını haberleştirmiştir. Küçükçekmece’den başlatılan asfalt çalışmaları bir sene içerisinde Edirne’ye ulaşması planlanmıştır.⁵⁸ Edirne üzerinden Avrupa’ya açılacak bu yol üzerinde önemli duraklardan biri de Keşan olacaktır.

Trakya Umumi Müfettişi İbrahim Tali Bey’in 1934 tarihindeki teftiş gezileri sonrasında hazırlanan rapor göz önüne alındığında Kırklareli ve Çanakkale bölgelerindeki yolların durumu genel olarak iyidir. Ancak Tekirdağ ve Edirne yolları bozuk ve bakımsızdır. Bu durumun önemli nedenlerinden biri bu illerdeki mahalli idarelerin bütçe yetersizliğidir. İbrahim Tali Bey önceliği mevcut yolların onarımına ayırmış, yeni yol yapımlarını sonraki aşamaya bırakmıştır.⁵⁹

21 Mart 1935 tarihli Kurun Gazetesi’nde Ragıp Kemal Cantürk’ün “*Keşan’da Yollar Düzeltilmelidir!*” başlıklı eleştirel haberine bakıldığında Keşan’da yol sıkıntısının devam ettiği anlaşılmaktadır. Cantürk haberinde Keşan-Malkara arasındaki yolun 9 kilometrelik kısmının bakıma muhtaç olduğunu yazmaktadır. Keşan-İpsala yolu ise yağmurlu havalarda kullanılamayacak duruma gelmektedir. Bu yolun Hacışaban Köprüsü’ne kadar olan kısmı tamir edilmiş, sonrası bataklık haline gelmiştir. Haber, Keşan-Gelibolu yolunun Keşan tarafındaki 5 kilometrelik kısmının

⁵⁷ “Trakya İçin Şark Şimendiferi İdaresinde Faaliyet Başladı”, *Son Posta*, 23.04.1934.

⁵⁸ “Edirne Yolu”, *Cumhuriyet*, 23.06.1934.

⁵⁹ Murat Burgaç, *Türkiye’de Umumi Müfettişliklerin ...* s. 296-297.

kullanıma bağlı olarak bozulduğunu yazmaktadır.⁶⁰ Mart ayında yapılan haber sonrası Keşan'da ilk yol tamiri 1935 yılı ekim ayında gerçekleşecektir. Tamire alınacak ilk yol Uzunköprü-Keşan yoludur. Cumhuriyet Gazetesi'nde yayınlanan ihale ilanına göre bu yolun 5,26 kilometrelik kısmında kapsamlı bir tamir öngörülmektedir.⁶¹

1936 yılı mayıs ayında Son Posta Gazetesi Çanakkale-Keşan yolu inşasına başladığını bildirmektedir.⁶² Diğer yandan Uzunköprü-Keşan yolunda yaklaşık 5 kilometrelik yola dair bir onarım ihale ilanı Cumhuriyet Gazetesi'nde paylaşılmıştır.⁶³ Bölgede denetimler yapan Nafia Vekili Ali Çetinkaya, gazetecilere verdiği röportaj 5 Ekim 1936 tarihli Akşam ve Tan gazetelerinde yayınlanmıştır. Çetinkaya, yakın zamanda incelediği Tekirdağ-Keşan yolunun daha dikkatli çalışılması konusunda gerekli tedbirlerin alındığını söylemektedir. Çetinkaya ayrıca Keşan-Gelibolu arasında yapılacak Kavaklı Suyu Köprüsü'nün müjdesini vermiştir.⁶⁴ Bu açıklamanın hemen ardından Edirne Valiliği tarafından Keşan-Gelibolu arasındaki 3 metre genişliğindeki bir köprü tamiri ve keşif ihalesi açılmıştır.⁶⁵ 20 Ekim 1936 tarihli Anadolu Gazetesi, Trakya bölgesinde çok sayıda köprü'nün inşa edilmekte olduğu haberini yayımlamıştır. Haberde sıralanan köprüler arasında Gelibolu-Keşan yolu üzerindeki Kavaklı Köprüsü de vardır.⁶⁶

1937 tarihine gelindiğinde büyük oranda yol çalışmaları tamamlanan Keşan'da, köprüler konusuna ağırlık verildiği görülmektedir. Son Posta Gazetesi, 17 Ocak 1937 tarihinde Keşan yolu üzerindeki Kavakdere Köprüsü'nün 22.800 lira bedelle ihaleye konulduğunu yazmıştır. Gazete ayrıca Keşan merkezli olmak üzere Uzunköprü ve Keşan yollarının da kapsamlı bir tamire gireceğini yazmaktadır.⁶⁷ 10 Mart 1937 tarihli Son Posta Gazetesi, Uzunköprü-Keşan yoluna dikilen 3.000 akasya ağacından bahsetmektedir. Bu yol tamir edilmiş ve işaret tabelaları konmuştur.⁶⁸ 1937

⁶⁰ Ragıp Kemal Cantürk, "Keşan'da Yollar Düzeltilmelidir", *Kurun*, 21.03.1935.

⁶¹ "Edirne İlbaylığından", *Cumhuriyet*, 13.10.1935, 28.10.1935.

⁶² "Çanakkale'de Yeni Yollar ve Köprüler Yapılıyor", *Son Posta*, 07.04.1936.

⁶³ "Edirne Vilayeti Daimi Encümeni'nden", *Cumhuriyet*, 11.08.1936, 16.08.1936, 21.08.1936, 22.09.1936, 25.09.1936.

⁶⁴ "Vekil: Gördüklerimden Memnunum diyor", *Akşam*, 05.10.1936; "Tan, Muhabiri Nafia Vekili İle Konuştu", *Tan*, 05.10.1936.

⁶⁵ "Edirne Valiliği'nden", *Cumhuriyet*, 14.10.1936.

⁶⁶ "Trakya'da Yeni Köprülerimiz", *Anadolu*, 20.10.1936; "Nafia Vekaletinden", *Ulus*, 07.01.1937, 11.01.1937; *Tan*, 11.01.1937.

⁶⁷ "Trakya'da Yol Faaliyeti", *Son Posta*, 17.04.1937.

⁶⁸ "Uzunköprü'de 15 Ayda 40 Köy Yapısı...", *Son Posta*, 10.03.1937.

yılı temmuz ayı itibariyle bahsi geçen Uzunköprü-Keşan yolunda muhtelif bölgelere ulaşım için tali şose yol yapımına dair bir ihale ilanı gazetelerde yayınlanmıştır. Ağırlıklı Keşan civarında yapılacak yol çalışması ile çok sayıda bölgenin ulaşım sıkıntısı son bulacaktır.⁶⁹

Keşan'ı diğer ilçelere bağlayan yollar hızla tamire alınıp, çok sayıda köy yolunun açılması sağlanmışsa da dönem itibariyle Keşan'a bağlı bir bucak olan Enez bölgesinin yoluna dair bir girişimde bulunulmaması Haber Gazetesi tarafından eleştiri konusu olmuştur. Gazete 25 Mart 1937 tarihli sayısında nüfusu 30-40.000'lerden 300'e kadar düşen Enez'den göçlerin temel nedenini Keşan'a giden düzgün bir yol olmamasına bağlamaktadır. 60 kilometrelik bu yol motorsuz taşıtlarla 14-15 saatte alınmaktadır. Gazete, yolun düzeltilmesi ve bölgede motorlu taşıtlarla ulaşımın sağlanması durumunda Enez nüfusunun eski haline döneceğini yazmaktadır.⁷⁰

1937 yılı ağustos ayı başlarında Uzunköprü-Keşan ve Gelibolu-Keşan yollarının tamirata alındığını görmekteyiz.⁷¹ Cumhuriyet Gazetesi'nde yer alan ilanlar kapsamlı bir tamirat çalışmasının başlatıldığının habercisidir. 28 Ağustos 1937'de Ulus, Cumhuriyet, Kurun ve Tan gazeteleri Nafia Vekili Ali Çetinkaya'nın demecine yer vermiştir. Çetinkaya daha önce planlandığını açıkladığı Gelibolu-Keşan yolu üzerindeki köprünün inşa sürecinde olduğunu belirtmektedir.⁷²

1938 yılı ekim ayı itibariyle Malkara-Keşan yolu yapımı da ihaleye çıkartılmıştır.⁷³ Gelibolu-Keşan yolu tamiratu 1938 yılı aralık ayında yeniden ihaleye çıkartılmış⁷⁴ ancak talep almadığı için 10 Mart 1939'da ihale tekrarlanmıştır.⁷⁵ 27 Aralık 1938 tarihli Akşam gazetesi Malkara-Keşan yolundaki 7 kilometrelik kısmın inşasına başlanacağını yazmaktadır. Ayrıca ilkbahar sonuna dek Keşan-Gelibolu ve Keşan-İpsala yolları

⁶⁹ “Edirne Vilayeti Daimî Encümeni'nden”, *Ulus*, 19.07.1937, 22.07.1937, 23.07.1937; *Cumhuriyet*, 19.07.1937, 25.07.1937.

⁷⁰ “Enez Nahiyesi Eski Haline Kavuşmalıdır”, *Haber*, 25.03.1937.

⁷¹ “Edirne Vilayetinden”, *Cumhuriyet*, 05.08.1937, 13.08.1937; “Çanakkale Vilayeti Daimî Encümeni'nden”, *Ulus*, 05.08.1937, 16.08.1937.

⁷² “Lüleburgaz Asfalt Yolu Dün Açıldı”, *Ulus*, 28.09.1937; “İstanbul-Londra Yolu Açıldı”, *Kurun*, 28.09.1937; “Asfalt Yol Dün Nafia Vekili Tarafından Açıldı”, *Cumhuriyet*, 28.09.1937; “Modern Asfalt Yol Dün Merasimle Açıldı”, *Tan*, 28.06.1937.

⁷³ “Tekirdağ Vilayetinden”, *Cumhuriyet*, 26.10.1938, 17.12.1938, 03.01.1938; “Edirne Vilayetinden”, *Son Posta*, 05.01.1938.

⁷⁴ “Çanakkale Encümeni Daimîsinden”, *Cumhuriyet*, 12.12.1938, 06.02.1939, 08.02.1939.

⁷⁵ “Edirne Nafia Müdürlüğü'nden”, *Cumhuriyet*, 04.03.1939.

bitirilecektir.⁷⁶ Başvekalet makamı eylül ayında özel bir karar alarak bahsi geçen yollardan 50.000 lirayı aşanların pazarlık usulüyle yaptırılmasına dair bir karar almıştır.⁷⁷

Son Posta Gazetesi 13 Mart 1939'da verdiği İstanbul-Edirne yoluna dair haberinde Keşan-İpsala, Keşan-İbrice yolları inşasının yakın zamanda başlanacağını ve Keşan-Gelibolu yolunun tamire alınacağını yazmaktadır.⁷⁸ Tan Gazetesi'nin verdiği bilgiye göre Malkara-Keşan yolu 1939 yılı mayıs ayında 35.000 lira bedelle ihale edilmiştir.⁷⁹ Ancak Eylül ayında bu yolun yeniden ihaleye çıkartıldığı görülmüş bir aksiliğe işaret etmektedir.⁸⁰ Tekirdağ-Malkara-Keşan yoluna toplam 150.000 lira bütçe ayrılmış olmasına rağmen, Malkara-Keşan yoluna 35.000 lira bedelle bir yüklenici aranması, ihale sürecinin uzamasının nedeni gibi görünmektedir.⁸¹ 18 Eylül itibariye Uzunköprü-Keşan yolu tamirine başlanmıştır⁸² aynı ay Keşan-İpsala yolu da ihale edilmiştir.⁸³

Ana hatları ile bakıldığında, 1930-1940 yılları aralığında Keşan merkezli olarak çok sayıda yol ve köprünün ihale usulüyle inşa edildiği ya da onarıldığı anlaşılmaktadır. Özellikle 1938'den sonra çok sayıda yol ihalesinin yeniden yapılmak zorunda kalındığı anlaşılmaktadır. Keşan merkezli yollar bölgede Trakya Umumi Müfettişliği'nin devreye girmesi sonrasında yoğun bir yenileme sürecine girer. Bu durum, daha çok bölge halkının ulaşım ve ticaret faaliyetlerini rahatlatmaya yöneliktir. Ancak diğer yandan bölgedeki yollara dair yoğun imar faaliyetleri bir güvenlik ve denetim ihtiyacı açısından da önem taşımaktadır. Zira Keşan'ın hem karasal sınıra yakınlığı hem de Saros Körfezi'nde kıyısının bulunması, özellikle II. Dünya Savaşı döneminde yürütülen kaçakçılık ve casusluk faaliyetleri açısından elverişli bir zemindir. Bu dönemde Trakya Umumi Müfettişliği'nin bölgedeki yol inşası ve onarımlarına dair politikası Boğazların batı kısmının denetimiyle ilgili bir durumdur. Zira 1939 yılında dönemin Nafia Vekili Ali Fuat Cebesoy, Trakya bölgesindeki yol projelerine dair bir röportaj vermiş ve Boğazların batı yakasındaki ulaşım

⁷⁶ "İstanbul Edirne Asfalt Yolu", *Akşam*, 27.12.1938.

⁷⁷ *BCA.30.18.1.2/88.92.15*.

⁷⁸ "İstanbul-Edirne Asfalt Yolunun İnşaatı", *Son Posta*, 13.03.1939.

⁷⁹ "Malkara-Keşan Yolu", *Tan*, 14.05.1939.

⁸⁰ "Kapalı Zarf Usulüyle Eksiltme İlanı", *Akşam*, 09.09.1939, 12.09.1939, 15.09.1939.

⁸¹ *BCA.30.18.1.2/88.82.2*.

⁸² "Edirne Yolları Yapılıyor", *İkdam Sabah Postası*, 18.09.1939.

⁸³ "Edirne Vilayetinden", *Vakit*, 27.09.1930, 01.10.1930, 06.10.1930.

ve ulaştırma keyfiyetinin denetim altına alınması gerekliliği üzerinde durmuştur.⁸⁴

IV. 1930'lu Yıllarda Keşan'daki Diğer Faaliyetler ve Ulusal Basına Yansıması

Keşan'da 1930'lu yıllarda yaşanan değişim ve dönüşüme dair şehir imarını dolaylı olarak etkileyen çok sayıda haber ulusal basında yer almıştır. Bu haberlerin özellikle köycülük politikaları temelli, zirai faaliyetler konusunda olduğu görülmektedir. 1930'lu yıllarda Balkanlar ve Rumeli'de meydana gelen siyasi gelişmeler sonucu bu bölgelerden Trakya'ya gelen göçmenlerin iskânına yönelik çok sayıda faaliyet ulusal basına konu olmuştur.



1930'lu yıllar Keşan'da modern tarıma geçildiği bir dönemdir. Özellikle 1934 ve sonrasında Trakya Umumi Müfettişliği'nin liderliğinde ele alınan köycülük çalışmaları kapsamında Keşan'da da bazı faaliyetler yürütülmüştür. Bu dönemde Keşan'daki zirai faaliyetlere dair ilk haber Son Posta Gazetesi'nde yer alan 22 Ağustos 1932 tarihli "Keşan'da Bağcılık" başlıklı haberdir. Haber, Balkan Savaşı sırasında bağları büyük oranda zarar gören Keşan'da bağcılığın yeniden ele alındığını ve bölgede 50 bin kadar bağ çubuğu dikildiğini yazmaktadır.⁸⁵ Bölgede ilk planlı zirai faaliyetlere dair haberlerden biri de 1936 tarihinde Ulus Gazetesi'nde yer alan Keşan'a

⁸⁴ "Nafia Vekili Trakya'da Yapılacak Yollar Hakkında İzahat Verdi", *Yeni Asır*, 17.08.1939; Ayrıca bk. Trakya Umumi Müfettişliğinin iç güvenlik ve denetim fonksiyonlarına dair bk.; Murat Burgaç, *Türkiye'de Umumi Müfettişliklerin Kurulması...* s. 120-131.

⁸⁵ "Keşan'da Bağcılık", *Son Posta*, 22.08.1932.

bağlı Çamlıca ve Paşayığit köylerinde açılacak iki tarım kredi kooperatifiyle ilgilidir.⁸⁶ Bu dönemde Trakya'da çok sayıda tarım kredi kooperatifi hayata geçirilmiştir.

1937 itibarıyla Keşan'da bir fidanlık ve tavuk istasyonu kurulduğu anlaşılmaktadır. 8 Kasım 1937 tarihli Yeni Asır Gazetesi, Trakya Umumi Müfettişi General Kâzım Dirik'in girişimleriyle oluşturulan fidanlığın Cumhuriyet Bayramı'nda açıldığını yazmaktadır. Bölgede ayrıca tavuk ve arıcılık istasyonları da kurulmuştur. Haberde Dirik'in açılış anına dair görseline yer verilmiştir.⁸⁷ 22 Kasım 1937 tarihli Son Posta Gazetesi ise kurulmuş olan Keşan Fidanlığı'nın genişlemekte olduğu bilgisini vermektedir.⁸⁸

Haber Gazetesi, 9 Ocak 1938 itibarıyla Keşan'da fidanlığın büyütüldüğünü, köy planlarının hızla uygulamaya alındığını, esnaf için hayata geçirilen çarşının da işlemeye başladığını yazmaktadır.⁸⁹ Son Posta Gazetesi, 10 Mart 1939 tarihli haberinde, Trakya'da aygır ıslahı için aşım durakları yapılacağını bildirmektedir. On iki bölgede açılması planlanan aşım duraklarından biri Keşan'da açılacaktır.⁹⁰ 1938 yılı mart ayı itibarıyla çok sayıda gazete Keşan'da yapılan zirai faaliyetlere yer vermiştir.⁹¹ Trakya Umumi Müfettişliği döneminde Keşan'a bir Selektör Merkezi inşa edilmiş, burada 104,510 kg tohum temizlenmesi sağlanmıştır.⁹²

Keşan'da 1930'lu yıllara dair ulusal basının dikkatini çeken, şehircilik gelişmelerine dair en önemli yapılardan biri de göçmen evleridir. 1930'lu yılların ortasında siyasal nedenlerle Bulgaristan ve Romanya başta olmak üzere çok sayıda Balkan ülkesinden Trakya'ya yapılan göç, göçmenlere yönelik beş senelik bir iskân planının hayata geçirilmesini zorunlu kılmıştır. 22 Haziran 1935 tarihli Zaman Gazetesi, göçmenler için 11 milyon harcanarak 52 bin ev imar edileceğini bildirmektedir. 263 bin göçmene iskân sağlayacak bu evler ağırlıklı olarak Edirne'ye inşa edilecektir. Keşan'a yerleştirilecek 53 bin göçmen için yapılacak evler

⁸⁶ “Yeniden Kurulan Tarım Kredi Kooperatifleri”, *Ulus*, 06.11.1936.

⁸⁷ “Keşan'da Fidanlık”, *Yeni Asır*, 07.11.1937.

⁸⁸ “Trakya'da Zirai Çalışmalar”, *Son Posta*, 22.11.1937; “Güzel Trakya Baştan Başa Ağaçlandırılıyor”, *Haber*, 27.11.1937; “Trakya'da Kalkınma”, *Akşam*, 29.11.1937.

⁸⁹ “Trakya'da Her Sahada Çok Geniş Bir Kalkınma Var”, *Haber*, 09.01.1938.

⁹⁰ “Trakya İçin İki Aygır Daha Satın Alındı”, *Son Posta*, 10.03.1939.

⁹¹ “Trakya Kalkınma Hareketleri”, *Cumhuriyet*, 04.03.1938; “Trakya Kazalarında Yeni Yılın Planlı Kalkınma Hareketleri”, *Tan*, 08.03.1938; “Yeşil Trakya”, *Haber*, 14.03.1938; “Trakya'da Büyük Kalkınmanın Neticeleri”, *Anadolu*, 08.03.1938.

⁹² Murat Burgaç, *Türkiye'de Umumi Müfettişliklerin Kurulması...* s. 242.

sayesinde nüfusun 32.816'dan 85.816'ya çıkartılması ön görülmektedir.⁹³ Ancak, 1935 sayımı itibariyle Keşan nüfusu 30.939 kişiden oluşmaktadır.⁹⁴ 1940 nüfus sayımına göre ise Keşan nüfusu 35.101 kişidir.⁹⁵ Sonraki nüfus sayımları dikkate alındığında artışın olağan seyrin dışına çok çıkmadığı gözlemlenmektedir. Dolayısıyla Zaman Gazetesi'nin 22 Haziran 1935 tarihli haberinde ön gördüğü rakamların uygulamada hayata geçirilmediği ya da geçirilemediği anlaşılmaktadır. Diğer yandan Keşan'a 1930'lu yıllarda yerleştirilen göçmen sayısı 2.278 kişi olup, bu kişiler Çelebi, Bahçe, Kadıköy, Karlıköy, Şükrüköy, Altıntaş, Beğendik, Kırcaali, Maltepe, Paşayığit, Sigilli, Türkmen, Yenimuhacı, Gökçetepe, Küçükdoğanca, Maltepe, Türkmen ve Mahmut köylerine yerleştirilmişlerdir.⁹⁶

Edirne'ye gelen göçmenlerin Keşan'a yerleştirilmeye başlandığına dair ilk haber Akşam Gazetesi'nde 14 Ekim 1935 tarihinde yayınlanmıştır. Haberde Edirne'ye sürmekte olan göçmen akınının devam ettiğini belirtilmektedir. Edirne'ye gelen göçmenlerin yerleştirildikleri bölgeler arasında Keşan da vardır. Bu süreçte göçmen evlerinin projelendirilmesi devam etmektedir.⁹⁷ 18 Aralık 1935 tarihli Son Posta Gazetesi ise Edirne'ye gelen göçmenlerin Keşan, İpsala ve Kavaklı'ya yerleştirildiklerine dair başka bir haber yayınlamıştır.⁹⁸ Ancak Keşan'da inşa edilen göçmen evlerinin ihtiyaçları ile ilgili ilanlar ulusal gazetelerde 1936 yılı kasım ayında yayınlanmaya başlamıştır.⁹⁹ 1937 yılı haziran ayında Keşan'da bir göçmen evi projesi daha uygulanmak üzere ihaleye çıkartılmıştır. Keşan İskân Memurluğu tarafından açılan ihale ilanına göre Keşan'da 130 göçmen evi inşa edilecektir.¹⁰⁰ 17 Temmuz 1937 tarihli Akşam Gazetesi ise Trakya bölgesine yerleştirilen 90.000 göçmene dair özel bir haber yayınlamıştır. Kurulan 10.000 civarında göçmen eviyle Trakya adeta yeniden imar edilmiştir. Gazete Keşan'da inşa edilmekte olan

⁹³ "Trakya'mızda Bayındırlık", *Zaman*, 22.06.1935.

⁹⁴ T.C. Başbakanlık İstatistik Genel Direktörlüğü, *Genel Nüfus Sayımı, 20 İkteşrin 1935*, İstanbul, Hüsnü Tabiat Basımevi, 1937.

⁹⁵ T.C. Başbakanlık İstatistik Genel Direktörlüğü, *Genel Nüfus Sayımı, 20 İkteşrin 1940*, <http://kutuphane.tuik.gov.tr/pdf/0013482.pdf> (02.10.2022)

⁹⁶ Hilmi Dinçer, *Keşan Tarihi*... s.89-90.

⁹⁷ "Göçmen Akını", *Akşam*, 14.10.1935.

⁹⁸ "Memlekete Gelen Göçmenler Yerleştirme Faaliyeti", *Son Posta*, 18.12.1935.

⁹⁹ "Edirne Vilayeti İskân Müdürlüğünden", *Haber*, 13.11.1936; *Akşam*, 16.11.1936; *Cumhuriyet*, 15.01.1937.

¹⁰⁰ "Keşan İskân memurluğundan", *Ulus*, 27.06.1937, 07.07.1937, 17.07.1937, 23.07.1937; *Cumhuriyet*, 21.07.1937.

130 ev olduğunu doğrulamaktadır.¹⁰¹ 7 Eylül 1937'de Cumhuriyet ve Akşam gazeteleri Keşan'da imar edilen göçmen evleri için kiremit ihtiyacına dair bir ilan yayınlamıştır.¹⁰² Benzer bir ilan 15 Ocak 1938 tarihli Cumhuriyet Gazetesi'nde yer almıştır.¹⁰³

Bu arada mevcut göçmen politikası dâhilinde Keşan'da bir göçmen hastanesi kurulmuştur. Kızılay tarafından kurulan Keşan Göçmen Hastanesi'ne dair haber 25 Aralık 1937'de Ulus Gazetesi'nde yayınlanmıştır. 1 Şubat 1936'da açılan 30 yataklı hastane tüm donanımıyla birlikte Kızılay'a 23.310 liraya mal olmuştur. Hastanede 5.776 göçmen tedavi görmüştür. Ulus Gazetesi haberinde, ilk kadın milletvekillerinden Fatma Memik'in Trakya'da bir göçmen hastanesinde çalışırken çekilmiş fotoğrafını yayınlamıştır.¹⁰⁴

Sonuç

Keşan'da 1930'lu yıllarda görülen yoğun imar hareketliliği, ulusal basında sıklıkla kendini göstermiştir. Basına yansıyan İmar hareketliliğinin ağırlıklı olarak Belediye Başkanı Zait Yörüker zamanında yapılan faaliyetler olduğu görülmektedir. Ayrıca 1934 yılında Trakya Umumi Müfettişliği'nin kurulması, bölgede yoğun zirai, kültürel ve mimari kalkınmayı hızlandırmıştır. Dönemin ulusal gazetelerine yansıyan en büyük imar hareketinin Keşan merkezli yolların tamirat ve yenilemesine dair olduğu görülmektedir. Bu durum Keşan'ın demiryolu, karayolu ve denizyolu taşımacılığa elverişli bir coğrafi noktada bulunmasıyla ilgilidir. Ayrıca dönemin ulaşım ve yol politikası gereği, stratejik önem taşıyan Keşan hinterlandında faaliyetlerin yoğunlaştığı anlaşılmaktadır. Atatürk'ün 1930 yılındaki Edirne gezisi sonrasında verdiği Keşan-İbrice Limanı yoluna dair talimatın, gecikmeli de olsa hayata geçirilmesi Keşan'da daha önce görülmeyen bir sahil hayatına tanıklık edilmesini sağlamış ve bu durumda ulusal basının dikkatinden kaçmamıştır.

Radyoların henüz yaygınlaşmadığı ve gazetelerin evlere kadar giren tek iletişim aracı olduğu dönemde ulusal basına yansıyan haberler, adeta bir tanıtım malzemesi gibi görülebilir. Keşan'la ilgili olarak 1930 ve 1940 yılları arasında ulusal basına yansıyan çok sayıda haber, bölgenin bilinirliği ve görünürlüğü artırılmış ve tanıtımına da katkı sağlamıştır.

¹⁰¹ Şevket Hıfzı Rado, "Güzel Trakya'da Bir Dolaşma", *Akşam*, 17.07.1937.

¹⁰² "Uzunköprü İskân Memurluğundan", *Cumhuriyet*, 05.09.1937; *Akşam*, 07.09.1937.

¹⁰³ "Keşan Kaymaklığı'ndan", *Cumhuriyet*, 15.01.1938.

¹⁰⁴ "Sulh Hizmetlerinde Kızılay", *Ulus*, 25.12.1937.

KAYNAKÇA

BCA. 30.10.0.0/2.10.2.

BCA.30.18.1.2/88.82.2.

BCA.30.18.1.2/88.92.1.

Burğaç, Murat, *Türkiye’de Umumi Müfettişliklerin Kurulması ve Trakya Umumi Müfettişliği*, Atatürk Araştırmaları Merkezi, Ankara, 2013.

Dağlar, Oya, “19. Yüzyılda Avrupa Devletlerinin Keşan ve Hinterlandında Demiryolu ve Liman Yatırım Faaliyetleri”. *Keşan Sempozyumu (15-16 Mayıs 2003)*, Edirne, 2006.

Diñçer, Hilmi, *Keşan Tarihi*, Cem Matbaacılık, Çorlu.

T.C. Başbakanlık İstatistik Genel Direktörlüğü, *Genel Nüfus Sayımı, 20 İlkteşrin 1935*, İstanbul, Hüsnü Tabiat Basımevi, 1937.

T.C. Başbakanlık İstatistik Genel Direktörlüğü, *Genel Nüfus Sayımı, 20 İlkteşrin 1940*, İstanbul, Hüsnü Tabiat Basımevi, 1940.

Taşdemir, Mehmet, “Klasik Devirde Osmanlı’da Kara Ulaşımı ve Yollar”, *Osmanlı’da Ulaşım* (Ed: Vahdettin Engin, Ahmet Uçar, Osman Doğan), Çamlıca Yayınları, İstanbul, 2013.

Akşam Gazetesi, 16.07.1932; 25.07.1932; 09.04.1933; 27.01.1934; 05.06.1934; 01.04.1935; 03.08.1935; 14.10.1935; 05.10.1936; 16.11.1936; 28.02.1937; 17.07.1937; 07.09.1937; 29.11.1937; 15.04.1938; 25.04.1938; 27.12.1938; 30.01.1939; 09.08.1939; 09.09.1939; 12.09.1939; 15.09.1939 tarihli sayılar.

Anadolu Gazetesi, 20.10.1936; 08.03.1938 tarihli sayılar

Cumhuriyet Gazetesi, 15.12.1930; 01.04.1931; 10.10.1932; 23.06.1934; 07.07.1934; 31.07.1934; 10.07.1935; 13.10.1935; 28.10.1935; 11.08.1936; 21.08.1936; 22.09.1936; 25.09.1936; 14.10.1936; 15.01.1937; 28.02.1937; 24.05.1937; 19.07.1937; 21.07.1937; 25.07.1937; 05.08.1937; 13.08.1937; 05.09.1937; 28.09.1937; 03.01.1938; 15.01.1938; 04.03.1938; 25.04.1938; 03.06.1938; 27.06.1938; 26.10.1938; 12.12.1938; 17.12.1938; 05.02.1939; 06.02.1939; 08.02.1939; 04.03.1939; 11.04.1939; 19.04.1939; 16.08.1936 tarihli sayılar.

Haber Gazetesi, 20.04.1934; 13.11.1936; 25.03.1937; 27.11.1937; 09.01.1938; 14.03.1938 tarihli sayılar.

Hakimiyeti Milliye Gazetesi, 04.06.1933; 10.06.1933 tarihli sayılar.

İkdam Sabah Postası Gazetesi, 18.09.1939.

Kurun Gazetesi, 21.03.1935; 01.09.1936; 03.09.1936; 05.09.1936; 07.09.1936; 28.09.1937 tarihli sayılar.

Milliyet Gazetesi, 06.06.1932; 17.07.1932; 10.11.1932 tarihli sayılar.

Son Posta Gazetesi, 12.07.1932; 09.08.1932; 13.08.1932; 22.08.1932; 31.08.1932; 05.09.1932; 12.04.1933; 23.04.1934; 28.04.1934; 03.05.1934; 05.06.1934; 06.06.1934; 04.08.1934; 13.07.1935; 20.11.1935; 18.12.1935; 07.04.1936; 10.03.1937; 17.04.1937; 30.10.1937; 09.11.1937; 13.11.1937; 22.11.1937; 05.01.1938; 20.05.1938; 08.02.1939; 09.03.1939; 10.03.1939; 13.03.1939 tarihli sayılar.

Son Telgraf Gazetesi, 24.07.1938.

Tan Gazetesi, 05.10.1936; 11.01.1937; 09.03.1937; 28.06.1937; 08.03.1938; 14.05.1939 tarihli sayılar.

Ulus Gazetesi, 06.11.1936; 07.01.1937; 11.01.1937; 14.01.1937; 31.03.1937; 27.06.1937; 07.07.1937; 17.07.1937; 19.07.1937; 22.07.1937; 23.07.1937; 05.08.1937; 16.08.1937; 28.09.1937; 25.12.1937; 27.05.1938 tarihli sayılar.

Vakit Gazetesi, 27.09.1930; 01.10.1930; 06.10.1930; 31.01.1938; 14.03.1939; 01.10.1939 tarihli sayılar.

Yeni Asır Gazetesi, 07.11.1937; 17.08.1939 tarihli sayılar.

Yeni Sabah Gazetesi, 20.03.1939.

Zaman Gazetesi, 22.06.1935.

KEŞAN'IN KIYI KOMŞUSU: SAROS KÖRFEZİ'NDE TRAKLAR'IN İLK İZLERİ

Dr. Umut M. DOĞAN¹

ÖZET

Anahtar Kelimeler: Traklar, Erken Demir Çağı, Saros Körfezi, Keşan Vadisi

Türkiye Trakyası'nın genelinde olduğu gibi Keşan çevresinde de Trak halklarının bölgeye ilk geldikleri Geç Tunç ve Erken Demir Çağlar'ı yeterince araştırılmamıştır. Bu iki dönem arasındaki geçiş sürecinde yaşanan toplumsal hareketlilik açısından Keşan Ovası çok önemli bir konuma sahip. Bölge Balkan kültürünü Anadolu'ya taşıyan ana güzergahlardan biriydi.

Keşan'daki Mezarlık Tepe Höyüğü, bölgenin tarih öncesi çağlarda Anadolu ile kurduğu kültür bağının kanıtlarını bünyesinde barındırmaktadır. Öte yandan Keşan, Altıntaş Köyü'ndeki Yılanlı Tepe Tümülüsü'nün dolgusunda tespit edilen Erken Demir Çağı keramikleri Keşan'ın Traklar'ın bölgeye ilk geldiği dönemler için tercih edilen bir yöre olduğunun kanıtları arasında yer alır.

Keşan ilçesinin güney kıyılarını oluşturan Saros Körfezi, geniş sahil bandıyla tarihin birçok döneminde olduğu gibi Erken Demir Çağı'nda da iz bırakmış bir yöredir. Körfez'in kuzey kıyıları boyunca uzanan Ainos Kalesi, Hocaçeşme Höyüğü, Umurbey Yamaç yerleşimi, Gökçetepe yerleşimlerinde izlenebilen Erken Demir Çağı yüzey malzemeleri Trakya'dan Anadolu'ya uzanan Ege Göçleri sürecinde Saros Körfezi'nin oynadığı rolü ortaya koyacak niteliktedir.

Abstract

Key Words: Thracians, Early Iron Age, Saros Bay, Keşan Valley

As in the whole of Turkish Thrace, the Late Bronze and Early Iron Ages, when Thracian peoples first came to the region, have not been adequately researched around Keşan. Keşan Plain has a very important position in terms of social mobility experienced during the transition phase between these two periods. The region was one of the main routes that carried the Balkan culture to Anatolia.

¹ Arkeolog-Edirne Müze Müdürlüğü

The Mezarlık Tepe Höyük in Keşan contains the evidence of the cultural bond that the region established with Anatolia in prehistoric times. On the other hand, Early Iron Age pottery found in the fill of Yılanlı Tepe Tumulus in Altıntaş Village, Keşan is among the proofs that Keşan was a preferred region for the first periods when the Thracians came to the region.

Saros Bay, which forms the southern shores of Keşan district, is a region that has left its mark in the Early Iron Age as in many periods of history. The Early Iron Age surface materials that can be traced in Ainos Castle, Hocaçeşme Mound, Umurbey Slope settlement, Gökçetepe settlements along the northern shores of the Gulf, reveal the playful role of Saros Bay in the process of Aegean Migrations from Thrace to Anatolia.

Giriş

Tunç Çağı'nın son yüzyıllarında tüm Doğu Akdeniz coğrafyasında olduğu gibi Trakya Bölgesi de köklü sosyo-kültürel değişimlere sahne olmaya başlamıştır. Bu değişim en köklü haliyle Demir Çağı'nda kendini gösterir. Ege'de başlayan antik uygarlıkların köklerinde Demir Çağı başlarında Trakya'da oluşan yeni kültürel yapının da katkısı vardır.

Kimi araştırmacılar bugün bölgemize de adını veren Trak etno-kimliğinin erken prehistorik dönemlerden beri bu bölgede var olduğunu iddia eder (Modi vdğ. 2019; Trankova vd. 2015, 6). Oysa Trakya Bölgesi'nden ve dolayısıyla Traklar'dan söz eden en eski yazılı kaynaklar, Ege coğrafyasında kaleme alınmış Hellenic metinlerdir. MÖ. 8. Yüzyılda kaleme alındığı kabul edilen ve Tunç Çağı'nın sonlarında yaşandığı inanılan Troia Savaşı'nı anlatan Homeros'un İlyada isimli epik destanında ilk defa Traklar'dan söz edilir (İlyada 2.596; 2.844; 4.519; 4.533; 4.537; 5.462; 10.559; 13.13; 13. 557; 23.230; 23. 808). Batı Anadolu büyük tarihçi Herodotos ise MÖ. 5. Yüzyılda kaleme aldığı kitapta Traklar'ı şöyle tanımlar:

“Yeryüzünde Hintlilerden sonra en kalabalık olanlar Trakyalılardır; tek bir kişinin komutasında ya da tek iradeyle hareket etseler hiç yenilmez ve bence ulusların en güçlüsü ve en kalabalığı olurlardı. Ama onlar için olanaksızlık buradaydı ve bu birlik hiçbir zaman kurulamadı; bunların en zayıf yerleri burasıdır. Oturdıkları yerlere göre birçok adlar alırlar ama tüm bu ulusların görenekleri her noktada hemen hemen aynıdır...”
(Herodot Tarihi V.3).

Tarihte ilk defa MÖ. Birinci binyılın ilk yarısında adını duyurması nedeniyle Traklar'ın bölgedeki ilk kültürel izlerinin Erken Demir Çađı'nda (MÖ. 12 -7. Yüzyıllar) ortaya çıktığını söyleyebiliriz.

Geç Tunç Çađı Göçleri

Tunç Çađlarının sonlarından itibaren bugünkü Trakya Bölgesi'nde görülen Tümülüs ve Dolmenler, Karadeniz'in kuzeyinden Trakya'ya bir kültür göçü olduğunun kanıtı olarak kabul edilir. Benzer bir göç hareketliliđi Balkanlar'ın diđer bölümlerinde de izlenir (Dzięgielewski vd. 2010). Azak Denizi'nden Aşaađı Tuna ve Transilvanya'daki Apuseni Dađları arasındaki geniş cođrafyada M.Ö. 2. binyılın ortalarından itibaren görülen Sabatinovka-Coslogeni-Noua kültürünün tipik el yapımı keramiklerinin bu binyılın sonlarından itibaren ve Erken Demir Çađı'nda Trakya Bölgesi'nin genelinde yaygın bir şekilde ortaya çıkması (Kansu 1971; Özdođan 1985; Özdođan 1987; Ceylan vd. 2008; Dönmez 2006; Dönmez 2017; Aydıngün-Aydıngün 2013), kuzeydeki kültürün/halkların güneye dođru göç etmeye başladığının kanıtları olarak kabul edilmiştir (Başaran Mutlu 2018: 180; Ceylan vd. 2008: 3).

Geç Tunç Çađı sonlarında, Balkan cođrafyasına dođru yönelen göçlere ilişkin teoriler tartışmalı olsa da (Ailincăi 2020), Balkan cođrafyasından ve özellikle Trakya'dan güneye, Kıta Yunanistan ve Anadolu'ya dođru kitleler halinde göçler olduğu tartışılmaz bir gerçektir.

Kuzeybatı Anadolu'daki Troia yerleşiminin Erken Demir Çađı'na tarihlenen VIIIb tabakasında bir anda ortaya çıkan Trakya ve Balkan etkili kültür materyali, Balkanların iç ve kuzey bölgeleri ile Karadeniz'in kuzeyindeki step bölgesinden başlayan büyük göçlerinin Anadolu kıtasına ulaşan izleri olarak kabul edilir (Aslan ve Hnila 2015; Aslan 2009; Aslan vd. 2014; Hnila 2012; Pavuk 2017; Guzowska vd. 2002).

M. Özdođan göç sürecinin birkaç kuşak sürdüğünü önerir. Ona göre Kırklareli'ndeki Taşlıcabayır mezar tepesi, MÖ. 1300-1200 tarihleri arasına tarihlenmelidir ve bu mezar kuzeyden Trakya'ya gelen göçlerin ilk aşamasını temsil eder (Özdođan1987). Özdođan, Edirne'deki Ađaçköprü ve Yedigöz Kemeri yerleşimleri ile diđer benzer buluntu veren merkezlerde tespit edilen keramiğin MÖ.1100-1000 yılları arasına ve Arpalık dolmeni buluntularının ise 1200-700 yılları arasındaki periyoda ait olduğunu önerir (Özdođan 1985: 225). Bu teoriye göre Marmara Denizi'nin kuzeyi kıyısındaki Menekşe Çatađı Höyüğü'nde (Erim Özdođan vd. 2004) ve

Gelibolu Yarımadası'ndaki Maydos Kilisetepe Höyüğü'nün (Başaran Mutlu 2018; Başaran Mutlu 2019) Erken Demir Çağı tabakaları, Troia'ya yönelen göçlerin zamansal diziliminde ara dönemleri temsil eder.

Trakya'dan Anadolu'ya Kültür Göçlerinin Güzergahları

Türkiye Trakyası ölçeğinde bakıldığında, Erken Demir Çağı'nda başta Istranca (Yıldız) Dağları ve o dağlardan doğan birçok akarsuyun yarattığı vadiler boyunca çok sayıda yerleşim kurulduğu bilinmektedir. Bu yerleşimler daha çok akarsu yataklarına yakın doğal teraslar üzerinde kurulan küçük kabile köyleri şeklinde çıkar karşımıza. Bu yerleşim dağılımına göre incelendiğinde Trakya Erken Demir Çağı kültürlerinin Anadolu'ya geçiş güzergahında birkaç stratejik nokta öne çıkmaktadır.

Arkeolojik verilerin yayılımı izlenerek Doğu Trakya'dan Anadolu'ya geçiş için iki ana güzergâh önerilmiştir. Bunlardan biri Büyük Çekmece, Silivri, Çatalca çevresinde bulunan Erken Demir Çağı materyalleri ile tanımlanan İstanbul Boğazı hattı (Dönmez 2006; Dönmez 2011; Dönmez 2017; Aydıngün ve Aydıngün 2013), diğeri ise Menekşe Çatağı ve Marmara Denizi'ndeki Avşa Adası'nda bulunan arkeolojik malzemenin tanımladığı Marmara Denizi hattıdır (Erim Özdoğan vd.1999; Erim Özdoğan vd. 2002; Erim Özdoğan vd.2003; Erim Özdoğan vd.2004; Özdoğan 1987: 17).

Doğu Trakya- Anadolu kültür geçişine izin verebilecek doğal yol hatlarının yer aldığı bir diğer stratejik nokta ise Saros Körfezi'nin çevresidir. Ne yazık ki bu yörenin kültür geçişindeki rolü çoğu kez göz ardı edilmiştir. Oysa körfez çevresindeki yol hatları Trakya'nın Anadolu kıtasına bağlandığı en kısa deniz mesafesine sahip olan Gelibolu Yarımadası'na açılmaktadır. Troai'ya ulaşım için de en ideal yollardan biridir.

Saros Körfezi çevresinde Anadolu'ya ulaşan iki önemli kervan yolundan söz etmek mümkündür. Doğal peyzajın yarattığı bu yollardan biri '*Trakya-Anadolu Kervan Yolu*' olarak tanımlayabileceğimiz hattır. Edirne ve çevresinden gelerek Gelibolu Yarımadası'na bağlanan bu vadi, günümüzde de kullanılan karayolunun geçtiği hattır. Keşan ilçesi, *Trakya-Anadolu Kervan Yolu*'nun tam merkezinde yer alır.

Saros Körfezi'nin kuzeyinden Anadolu'ya açılan bir diğer karayolu ise '*Ainos- Anadolu Kervan Yolu*' olarak tanımlanabilecek doğu-batı yönlü hatlardan oluşur. Batıda *Trakya-Anadolu Kervan Yolu*'na bağlanan bu hat

için önerilebilecek en uygun iki güzergâh vardır. Bunlardan biri Ainos'un kuzeyindeki Gala Gölü Milli Parkı ile başlayıp Keşan ilçe merkezine kadar uzanan Kocaçay Vadisi'dir. Bu vadi doğal görünümü ve verimli coğrafi yapısıyla bu yol hatlarından biri olabilir. Hattın batı ucunda tespit edilen Döken Çiftliği, Kocatarlalar, Kayık Yolu, (Karaca 2016, 108,111, 113) ve Ortataş Tepe (Beksaç ve Nurengin Beksaç 2021, 12) arkeolojik alanları, yol güzergahının varlığı için küçük de olsa bir ipucu vermektedir.

Ainos- Anadolu Kervan Yolu'nun ikinci kolunu ise büyük ölçüde yörenin tepelikleri arasından kıvrılarak akan bugünkü Enez-Keşan karayolunun izlediği hat oluşturmaktadır. Hem Kocaçay Vadisi'ni izleyen kol hem de modern yolun hattında devam eden kol, Körfez karasının batı yarısında birleşerek bir süre sonra *Trakya-Anadolu Kervan Yolu*'na ulaşır. Bu hat üzerinde de çok sayıda prehistorik ve antik dönem yerleşimi tespit edilmiştir (Res. 1).

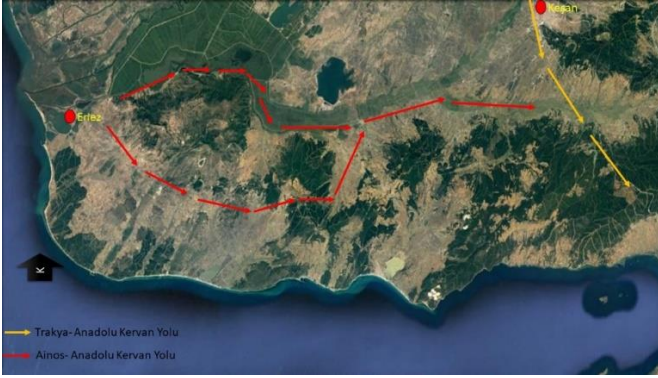

Resim 1: Saros Körfezi'nin Kuzeyinde Önerilen Tarihi Kervan Yolları²

Kültür Göçü Kervan Yolu Üzerinde Bir Kavşak: Keşan ve Çevresi

Trakya-Anadolu Kervan Yolu'nun merkezinde yer alan Keşan ilçe merkezinde yer alan ve yakın geçmişte mezarlık alanı olarak kullanılan Keşan Höyük (Keşan Mezarlık Tepe), bölgenin en görkemli prehistorik yerleşim merkezlerinden biridir (Res. 2). Trakya Bölgesi'nde eşine ender rastlanan bir kültür dolgusuna sahip olan Keşan Höyük Erken Tunç Çağı'ndan itibaren kullanılan bir yerleşim geleneğini barındırır. Höyükte

² Görsel www.googleearth.com 'dan alınarak düzenlenmiştir

Troia I evresine inen Anadolu bağlantılı bir kültür tespit edilmiştir (Harmankaya ve Erdoğan 2002: “Keşan Mezarlık Tepe” Maddesi)



Resim 2: Keşan Hüyük'ün Batı Cepheden Görünümü

Üzerine kurulmuş olan mezarlık nedeniyle hakkında yeterince detaylı arkeolojik araştırma yapılamayan Keşan Hüyük'ün Erken Demir Çağı'nda, bölgenin ilk Trak yerleşimcileri tarafından da yurt edinilip edinilmediği konusunda kesin bilgilere sahip değiliz. Buna rağmen Keşan Hüyük gibi önemli bir yerleşim merkezinde Trak yerleşimcilerin de iz bırakmış olması güçlü bir olasılıktır. Nitekim Hüyük yüzeyinde yaptığımız kısa süreli arkeolojik yüzey araştırmasında saptanan birkaç parça keramik örneği bile kentin Erken Demir Çağ evresine ışık tutar niteliktedir (Res. 3).



Resim 3: Keşan Höyük Yüzeyinde Bulunan Erken Demir Çağı (?)
Keramiği

İlçe merkezinin kuzeydoğusundaki Altıntaş Köyü sınırları içinde tespit edilen Yılanlı Tepe Tümülüsü'nün toprak dolgusu içinde tespit edilen Erken Demir Çağı keramikleri de Traklar'ın bölgedeki varlığını kanıtlamaktadır³ (Res. 4).



Resim 4: Yılanlı Tümülüsü Dolgusunda Bulunan Erken Demir Çağı
Keramikleri

³ Yılanlı Tümülüsü'nde Edirne Müze Müdürlüğü tarafından kurtarma kazısı yapılmıştır. Dolguda bulunan EDC malzemesi inceleme ve yayınlamama izin veren Müze Müdürlüğü'ne ve kazıyı yapan Arkeolog E. Kırçın'a teşekkür ederiz.

Saros Körfezi'nin kuzey kıyı bandını kateden '*Ainos- Anadolu Kervan Yolu*' boyunca belirli aralıklarla sıralanan çeşitli yerleşimlerde de Erken Demir Çağı keramikleri saptanmıştır. Ainos antik kenti, Hoca Çeşme Höyüğü, Pandır Bahçe Höyüğü, Hasköy Yamaç Yerleşimi, Değirmen Tepe Yamaç Yerleşimi gibi merkezlerde tespit edilen Erken Traklar'a dair bu veriler, Erken Demir Çağı'nda *Ainos- Anadolu Kervan Yolu*'nun Gelibolu Yarımadası ya da İstanbul Boğazı üzerinden Anadolu Kıtası'na yapılan ticari ya da kültürel göçler için kullanıldığının kanıtıdır. Söz konusu yerleşimlerin yaya ya da atlı seyahatler için elverişli mesafelere sahip aralıklarla kurulması, buraların birer göç istasyonu için de kullanılmış olabileceğini düşündürür.

Saros Körfezi'nin Kuzeyinde Erken Demir Çağı Verileri



Resim 5: Saros Körfezi'nin Kuzeyindeki Erken Demir Çağı Yerleşimleri⁴

Enez ilçe merkezinde yer alan Ainos antik kenti her ne kadar tarihsel görkemini MÖ. 6. yüzyıldan itibaren yakalamış olsa da kentin akropolü niteliğindeki Enez Kalesi'nde yapılan arkeolojik kazılarda en alt tabakada ana kaya üzerine yerleşmiş olan Erken Demir Çağı toplumundan izler bulunmuştur. Kaledeki K4 açmasının en alt tabakasında tespit edilen siyah hamur ve aklı keramikler arasında yer alan mahmuzlu kulp, bölgenin Orta/Geç Tunç Çağı ve Erken Demir Çağı tipolojisi için tipiktir (Berciu 1967, fig. 45; Ailincăi 2011, Fig. 9). Öte yandan Ainos'un bilinen en erken

⁴ Görsel www.googleearth.com 'dan alınarak düzenlenmiştir

nekropol sahalarından biri olan Su Terazisi'nde yapılan kazılarda ve kentin antik dönem keramik üretim mahallesi olduğu düşünülen Killik sektöründe bulunan bazı keramiklerde görülen hamur, astar ve bezeme unsurları Erken Demir Çağı ile Arkaik Dönem arasındaki teknolojik geçiş sürecini işaret eder. Yaptığımız incelemeler Erken Demir Çağı'nın el yapımı keramiklerinde görülen siyah hamur, siyah astar ve kaliteli perdah özelliklerinin çark yapımı mal grupları içinde de sürdürüldüğünü göstermiştir. Arkaik Dönem'e geçişte belirgin bir yoğunlukta seyredilen çark yapımı gri keramiklerde görülen yumrucuk süsleme, Erken Demir Çağı Trakya Bölgesi'nin asli bezeme unsurlarından biri olarak geleneğini sürdürmektedir (Res. 6). Tüm bu özellikler Ainos'un erken kültür evrelerindeki sürekliliği göstermesi açısından önemlidir⁵.



Resim 6: Ainos'un EDC özellikleri taşıyan MÖ. 7/6. yy. Keramiklerinden Örnekler

Enez'in 4 km güneydoğusunda keşfedilen Hoca Çeşme Höyüğü, Ainos antik kentinin de en erken evresi olarak kabul edilir. Höyükte M. Özdoğan tarafından 1990-1993 yılları arasında yapılan kazılarda dört kültür evresi olduğu ve bu evrelerin de kendi içinde yedi yapı katına/tabakaya sahip olduğu tespit edilmiştir (*Karul 1994: 22 vd*). MÖ. 5300'lere inen tarihi ile Hocaçeşme Höyüğü Balkanlar'daki en erken Neolitik yerleşim olarak tanımlanmıştır (*Karul 1994: 123; Özdoğan 1996: 336, 337; Başaran 1999; Özdoğan 2013: 179 vd; Karul ve Bertram 2005*).

Hoca Çeşme Höyüğü kazı raporlarında değinilmemekle birlikte E. Beksaç, höyüğün tarımsal faaliyetlerle yok edilmiş olan en geç tabakasının Geç Tunç Çağı'ndan Erken Demir Çağı'na geçişi simgeleyen bir evreye ait olduğu önermiştir (Beksaç 2014: 77). Nitekim tarafımızdan tespit edilen az

⁵ Ainos'un arkeolojik verilerini değerlendirmeye izin veren ve bilgilerini paylaşan Ainos'un eski kazı başkanı ve onursal ekip üyesi Sayın Prof. Dr. Sait Başaran ve şimdiki kazı başkanı Sayın Dr. Gülnur Kurap'a teşekkür ederim.

sayıdaki keramik höyüğün son kültür katını Erken Demir Çağı'nın oluşturduğunu ortaya koymaktadır⁶ (Res. 7).

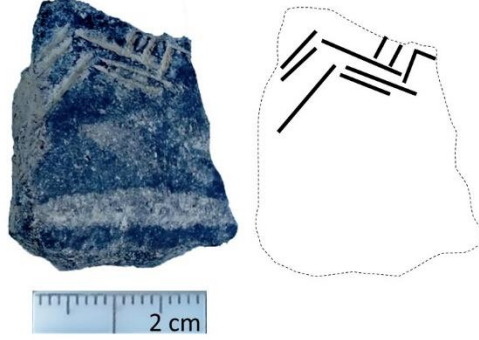

Resim 7: Hoca Çeşme Erken Demir Çağı Keramiği

Modern Enez-Keşan karayolu yakınlarında yer alan Pandır Bahçe (Pandül) Höyük ile Hasköy Yamaç yerleşiminde yaptığımız araştırmalar, yerleşimlerin özellikle kıyıya yakın belirli bir bölümünde Erken Demir Çağı yerleşimi olabileceği izlenimi vermiştir. Kısa süreli araştırmalarımız nedeniyle ne yazık ki kesin dönem tahlili yapılabilecek nitelikte bezemeli ve form veren keramik örneğine rastlanmamıştır. Buna rağmen her iki yerleşimde Erken Demir Çağı'nın siyah hamur ve astarlı, el yapımı mal grupları ile paralellik kurulabilecek az sayıda örnek tespit edilmiştir.

⁶ Prof. Dr. Mehmet Özdoğan ile konu hakkında yaptığımız görüşmede höyüğün kuzey yanındaki sırta bağlanan ve kazı yapılmamış olan düzlükte Erken Demir Çağı bulgularına rastladıklarından söz etmiştir. Kendisine verdikleri bilgiler için teşekkür ederim.



Resim 8: Değirmen Tepe Yerleşiminin Güneyden Görünümü

İlk defa S. Başaran (1999: 175) tarafından araştırılmış olan Umurbey Köyü'ndeki Değirmen Tepe isimli yamaç yerleşimi, Erken Tunç Çağı'ndan Antik Dönem sonuna kadar yerleşim görmüştür (Karaca 2016: 117). Bu görkemli yerleşimin akropol niteliğindeki tahkimatlı üst bölümünde Erken Demir Çağı'na tarihlenen keramik parçalarına rastlanmıştır (Res. 9).

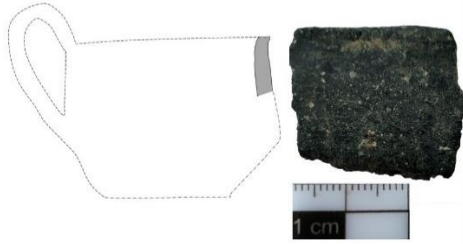

Resim 9: Değirmen Tepe'den Erken Demir Çağı'na Ait Bir Kupanın Parçası

Bölgenin üst topografik kotlarında yer alan, Hisarlı Dağı eteklerindeki Değirmen Tepe, Trakya Bölgesi'nin genelinde görülen kale tipi (hillfort) yönetim merkezlerini hatırlatmaktadır.

Çevresindeki vadi ve ova tabanı tarımsal yerleşimlerin yönetildiği, savaş zamanında halkın toplandığı kale tipi yerleşimler Erken Demir Çağı'nda başlayıp bu dönemin sonlarına doğru yaygınlaşan bir yerleşme modelinin parçasıdır. Nitekim Hisarlı Dağı'nın zirvesinde yer alan ve kuru örgü tekniği ile inşa edilmiş sandık duvar formundaki tahkimatla

güçlendirilmiş olan **Hisarlı Kalesi** bu tip yönetim merkezi ya da dönemsel kullanım merkezlerinin Geç Demir Çağı'ndaki temsilcidir (Res. 10). Hisarlı Kalesi'nde yer yer izlenebilen pithos parçaları kalenin, tehlike anında bölge halkı tarafından tercih edildiğini göstermesi bakımından önemli bir detaydır. Kalede keramik bulgusuna ya da mimari unsurlara yoğun olarak rastlanmayışı ise kalenin sürekli kullanıma açılmadığı izlenimini güçlendirmektedir. Nitekim mimarisi ve arkeolojik içeriği ile benzer özellikler sunan birçok kaleye aynı dönemlerde hem Trakya'da (Kurtuluş 2014, 107 vdd) hem de Troas'tan Karia'ya kadar tüm Batı Anadolu hattında rastlanır (Polat 2010; Aybek vd. 2017: 305, 306, Res. 1-5).



Resim 10: Hisarlı Kale'den Bir Tahkimat Duvarı Parçası

Hisarlı Dağı'nın kuzey eteklerinde yer alan Yazır, Çeribaşı gibi yamaç köylerinin kırsalında "Fırınkaya" adlı megalitik anıtlar iç kesimlerde özgün Trak kültürünün birer temsilcisi olarak dikkat çeker (Res. 11). İşlevi konusunda tartışmalar olmakla birlikte Trak kültüründe yaygın olan kremasyon uygulamalarında ceset yakma alanları olduğu önerilen Fırınkayalar, Değirmentepe yerleşimi ile bir arada düşünüldüğünde Hisar Dağı'nın güney eteklerinin Trak yerleşimleri açısından önemli bir yer edindiği ortaya çıkar. Bu bağlamda E. Beksaç'ın bu yöreyi Absinthi isimli Trak kabilesinin merkezi olarak değerlendirmesi son derece önemli bir tespittir (Beksaç 2015: 263, 264).



Resim 11: Yazır Köyü Kırşalında Bir Fırınkaya Megalitik Anıtı

S. Başaran'ın 1991 yılında Saros Körfezi'nin kuzey karasasında yaptığı arkeoloji yüzey arařtırmalarında saptayarak "Hasköy Höyüğü" adıyla kayıtlara geçmiş olan yerleşim, adını aldığı Hasköy Köyünün yaklaşık 200 m kadar doğusunda, vadi içinde yer alır. Bir doğal tepelik ve bu tepenin batı eteklerinden oluşan topografik bir alanda yayılım gösteren yerleşim höyükten ziyade bir yamaç yerleşimi izlenimi vermektedir. S. Başaran, höyük olarak tanımladığı ancak yerleşimin akropolü olduğunu düşündüğümüz tepe üzerinden ve batısındaki dere yatağında Erken Tunç Çağı I ve II evresine tarihlenebilecek keramikler topladığından söz eder (Başaran 1991: 172).

Ainos yönünden gelerek doğuya doğru giden doğal yol hattını kontrol eden Hasköy Yerleşimi'nin etek kısımlarında tarafımızdan toplanılan az sayıda keramik, yerleşimin Erken Demir Çağı Trak halkı tarafından da tercih edildiğini düşündürecek niteliktedir.

Kıyı Yerleşimleri ve Deniz Yolu

Saros Körfezi'nin kuzeydeki kıyı hattı da Anadolu kültür göçü için ideal coğrafi rotalara sahiptir. Keşan ilçesine bağlı Yayla, Danişment, Mecidiye, Gökçetepe gibi kıyı yerleşimleri boyunca Saros Körfezi liman olabilecek son derece elverişli koy ve girintilere sahiptir. Eskiçağ'da bu doğal liman alanlarının ortalama 6 deniz mili uzaktaki Gelibolu Yarımadası

üzerinden Anadolu'ya ticari ve kültürel aktarım için tercih edilmemiş olması düşünülemez.

Çanakkale Boğazı'nın dip akıntısı ve mevsimsel rüzgar yoğunluğu nedeniyle tarih boyunca karşıdan karşıya gemi geçişi için zor bir alan olduğu gerçeği (Korfmann, 2012: 9, 10) dikkate alınacak olursa, Saros Körfezi'nin kuzey limanlarından kalkan gemilerin Gelibolu Yarımadası'nı batı kıyıları boyunca aşarak Gökçeada üzerinden Troas sahiline ulaştığı öngörülebilir (Res. 12).

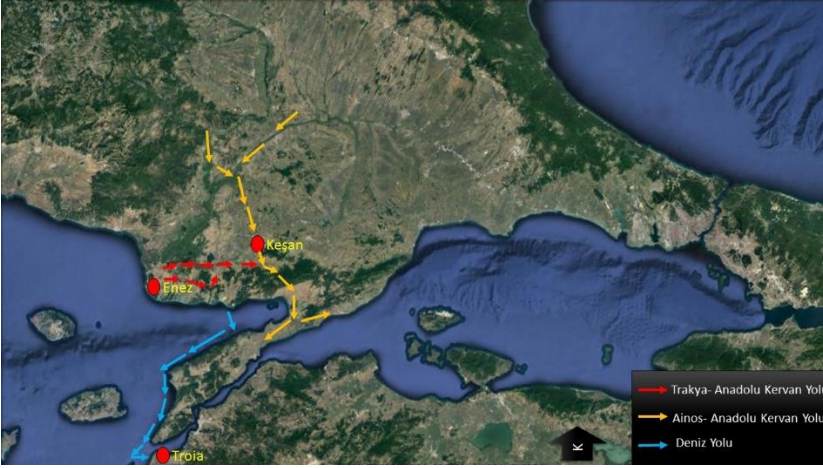

Resim 12: Keşan Çevresindeki Erken Demir Çağı Göç Yolları Önerisi⁷

Doğu Trakya'nın Ege Denizi'ne bakan Saros Körfezi kıyılarında tespit edilen bazı arkeolojik veriler tarihin farklı evrelerinde olduğu gibi Erken Demir Çağı'nda da kıyı şeridinin yerleşim için tercih edilmiş olabileceğini akla getirir.

Karaincirli Köyü sınırları içinde yer alan Göztepe, deniz kıyısında yer alan görkemli bir yerleşim merkezidir (Res. 13). Antik Dönem'de kuzey yönde bir yamaç yerleşimi yaparak büyüdüğü anlaşılan yerleşimin ana merkezini oluşturan akropol tepesi kalın bir kültür dolgusuna sahip höyük görünümündedir. Denizden yaklaşık 30 m yüksekliğe sahip olan tepedeki kültür toprağı doğal bir kayalık üzerinde yükselir. Yerleşimin doğu eteklerinde yaptığımız araştırmalar sırasında bulunan az sayıda

⁷ Görsel www.googleearth.com 'dan alınarak düzenlenmiştir

keramik, Göztepe'nin Erken Demir Çağı'nın Trak halkı tarafından da kullanıldığına işaret eder (Res. 14).



Resim 13: Göztepe Yerleşimi.

Resim 14: Göztepe EDC Keramiği

Yerleşimde yaptığı yüzey araştırmaları sırasında Geç Tunç Çağı, Erken Demir Çağı ve Protogeometrik Devir keramiği bulunduğunu belirten E. Beksaç Göztepe Yerleşiminin de mitolojik Trak şefi Polytis'in idari merkezi olan *Politymbria* olarak lokalize edilebilecek önemde bir yerleşim olduğuna dikkat çeker (Beksaç 2015: 263, 264).

Göztepe Yerleşimi ile doğusunda yer alan Tuzla Gölü arasındaki karasal yapının, zaman içinde dere alüvyonları ile dolmuş bir koy olabileceği önerisi (Karaca 2016: 117), burada bir liman olabileceğini ve güneye yapılan tarihi göçlerde Göztepe Yerleşimi'nin oynadığı rolü gözler önüne koymaktadır.

Mecidiye Beldesi'nin sınırları içinde yer alan İtalyan Koyu Saros Körfezi'nin kuzey cephesindeki en kullanışlı doğal limanlardan biridir. Koyun doğu kenarındaki kayalık alana kurulu olan Mecidiye Kalesi, bugünkü yüzey kalıntıları itibarıyla MS. 14. Yüzyıla tarihlenen bir Bizans kalesi görüntüsü verse de kale içinde yapılan araştırmalar sırasında bulunan bazı keramik bulgular kalenin olduğu alanın Erken Demir Çağı'nda da çeşitli şekillerde kullanıldığını kanıtlamıştır (Kurtuluş 2021: 320 vdd, Res. 436). Kale içinde tespit edilen kaya sunağı (Beksaç ve Nurengin Beksaç 2021:3) bu stratejik noktanın Demir Çağı başlarından beri farklı amaçlarla kullanıldığını göstermesi açısından dikkate değer.

Sonuç

Keşan, sahip olduğu coğrafi konumu gereği hem kent merkezi hem de ilçe ve çevresi ile son derece stratejik bir noktada, önemli yol kavşakları

üzerindedir. Bu konumu dışında, sahip olduğu iklim koşulları ve verimli arazileri ise yaşam kültürüne elverişli bir coğrafyaya sahipti. Böylesine önemli bir bölgede tarihin hemen her döneminde olduğu gibi Traklar'ın tarih sahnesine çıktığı Erken Demir Çağı'nda da yerleşimler olmaması düşünülemez.

Başta, ilçenin dip tarihini barındıran Keşan Höyük olmak üzere birçok alanda yapılacak sistematik arkeolojik araştırma ilçenin tarihsel geçmişini zenginleştirecektir.

Bugüne kadar yapılmış kısa süreli araştırmalarda elde edilen veriler bile Traklar'ın Anadolu'ya açılan kültür yolunda Keşan'ın birçok yönde katkısı olduğuna işaret eder. Kent bu yönüyle “Trakya'dan Anadolu'ya Kültür Yolu” başlıklı bir turizm destinasyona ev sahipliği yapabilecek zenginliktedir.

KAYNAKÇA

- Ailincăi, S.C. (2020), Early Iron Age Stamped Pottery in Southeastern Europe. Analysis, Chronology and Interpretation. J. Maran, R. Băjenaru, S.-C. Ailincăi, A.-D. Popescu ve S. Hansen (ed), *Objects, Ideas and Travelers Contacts between the Balkans, the Aegean and Western Anatolia during the Bronze and Early Iron Age Volume to the memory of Alexandru Vulpe Proceedings of the Conference in Tulcea, 10–13 November, 2017*, (ss. 447-472).Bonn,
- Ailincăi, S.C. (2011). Ceramica din siturile culturii Babadag. Cu privire specială asupra descoperirilor din Dobrogea/ Pottery from the Babadag culture sites. Special focus on finds in Dobrudja. *Peuce Serie Nouă IX*, 55-179.
- Aslan, C. C. (2009). End or beginning? The Late Bronze Age to Early Iron Age transformation at Troia. C. Bachhuber ve R. G. Roberts (ed), *Forces of Transformation: The End of the Bronze Age in the Eastern Mediterranean* İçinde. (144–152 ss).Oxford: Oxbow.
- Aslan, C. C., Kealhofer, L. ve Grave, P. (2014). The Early Iron Age at Troy reconsidered. *Oxford Journal Of Archaeology* 33(3). 275–312.
- Aslan, C. C. ve Hnila, P. (2015). Migration and integration at Troy from the end of the Late Bronze Age to the Iron Age. N.

Stampolidis, Ç. Maner, K. Kopanias (ed), *NOSTOI: Indigenous Culture, Migration and Integration in the Aegean Islands and Western Anatolia during the Late Bronze and Early Iron Ages* içinde (185-209 ss). İstanbul.

Aybek, S., Gülbay, O., Kılıç, M., Arslan, B.; Balım, Y. ve Canseven, U. (2017). 2016 Yılı Metropolis çevresi yüzey araştırması. C. Keskin (Yay. Haz), 35. *Araştırma Sonuçları Toplantısı 2. Cilt* içinde (303-318 ss). 22-26 Mayıs 2017 Bursa.

Aydınğün, Ş. ve Aydınğün, H. (2013). Erken Demirçağ'da "İstanbul Boğazi" üzerinden Trak/Frig kavimlerinin Anadolu'ya geçişlerine ait ilk bulgular. *Arkeoloji Sanat Dergisi*-142, 65-78.

Başaran, S. (1999). *Enez Çevresinde Yapılan Arkeolojik Araştırmalar*. N. Başgelen, V. Çelgin, G. Çelgin (Ed), Zafer Taşlıkhođlu Armađanı: Anadolu ve Trakya Çalışmaları, Cilt I içinde (169-172 ss). İstanbul.

Başaran Mutlu, M. (2018), *M.Ö. 2. Binyıl kuzey ege kültürel iletişim ađı içinde Maydos Kilisetepe Höyüđü*. (Yayımlanmamış Doktora Tezi) Çanakkale Onsekiz Mart Üniversitesi, Sosyal Bilimler Enstitüsü, Çanakkale.

Başaran Mutlu, M. (2019). Maydos Kilisetepe Höyüđü M.Ö. 2. Binyıl yerleşim özellikleri. *Fırat Üniversitesi Sosyal Bilimler Dergisi*, Cilt: 29, Sayı: 1 (Ocak 2019), 1-16.

Beksaç, E. (2015). Kuzeybatı Anadolu ve Trakya'da erken kültistik kaya (kaya oyma ve megalit) anıtları ve kült alanları projesi Edirne Kırklareli yüzey araştırması 2013. A. Özme (Yay. Haz), 32. *Araştırma Sonuçları Toplantısı* Cilt: 1 içinde (253-268 ss). Gaziantep 02-01 Haziran 2014. Ankara.

Beksaç, E. ve Nurengin Beksaç, Ş. (2021). Keşan'ın Arkeolojisi. F. Çalik Orhun ve B. İşçimen (ed). *Keşan Araştırmaları, Keşan'ın Kurtuluşunun 100. Yılı Anısına* içinde (3-16 ss). Edirne. Trakya Üniv. Yayınları.

Berciu, D. (1967). *Ancient Peoples and Places, Romania*. New York – Washington.

- Ceylan A.; Kobze, G.; Polat, Y.; Sivas, T.; Sivas, H.; Şahin, I. ve Topaloğlu, Y. (2008). Türkiye Demir Çağı araştırmaları üzerine değerlendirmeler. *Türkiye Arkeolojik Yerleşimleri (TAY)*, 6a-b, (1-42 ss). İstanbul. Ege Yayınları.
- Dönmez, Ş. (2006). The prehistory of İstanbul region: A survey. *Ancient Near Eastern Studies*. 43. 239-264.
- Dönmez, Ş. (2011). Yeni arkeolojik araştırmalar ışığında İstanbul'un (Tarihi Yarımada) Neolitik, Kalkolitik ve Demir Çağı kültürleri üzerine genel değerlendirmeler. *Vakıf Restorasyon Yıllığı*. 2. 19-25.
- Dönmez, Ş. (2017). The protohistoric times of Istanbul in the light of new evidence. *TÜBA-AR Türkiye Bilimler Akademisi Arkeoloji Dergisi* -21. 93-116.
- Dzięgielewski; K.; Przybyła, M. S. ve Gawlik, A. (ed). (2010). *Migration in Bronze and Early Iron Age Europe*. Krakow. Prace Archeologiczne No. 63 Studies.
- Erim Özdoğan, A. ve Işın, M. A. (1999). Tekirdağ Menekşe Çatağı Kazıları 1997 Yılı Çalışmaları. K. Olşen vdğ. (Yay. Haz.), 20. *Kazı Sonuçları Toplantısı*, Cilt: I içinde (295-310 ss). Tarsus-25-29 Mayıs 1998. Ankara.
- Erim Özdoğan, A. ve Işın, M. A. (2002). Tekirdağ Menekşe Çatağı Kurtarma Kazıları. K. Olşen vdğ. (Yay. Haz), 23. *Kazı Sonuçları Toplantısı* Cilt: 1 içinde (313-326 ss). Ankara 28 Mayıs-1 Haziran 2001. Ankara.
- Erim Özdoğan, A. ve Işın, M. A. (2003). Tekirdağ Menekşe Çatağı, Doğu Çatak Kazısı. K. Olşen vdğ. (Yay. Haz.), 24. *Kazı Sonuçları Toplantısı*, Cilt: 1 içinde (377-388 ss). Ankara- 27-31 Mayıs 2002. Ankara.
- Erim Özdoğan, A.; Aksaç, F. ve Işın, M. A. (2004). Tekirdağ Menekşe Çatağı, Doğu Çatak Kazısı. K. Olşen vdğ. (Yay. Haz), 25. *Kazı Sonuçları Toplantısı*, Cilt: 2 içinde (421-434 ss.) Ankara- 26-31 Mayıs 2003. Ankara.
- Guzowska, M.; Kuleff, I; Pernicka, E. ve Satir, M. (2002). On the origin of coarse wares of Troia VII. G.A. Wagner, E. Pernicka

- ve P. Uerpmann (ed). *Troia and the Troad. Scientific Approaches* içinde (233–249 ss).
- Harmankaya, S. ve Erdoğan, B. (2002), *TAY - Türkiye Arkeolojik Yerleşmeleri: 4a/4b: İlk Tunç Çağı*. İstanbul. Ege Yayınları
- Hnila, P. (2012). *Pottery of Troy VIIb. Chronology, classification, context and implications of Trojan ceramic assemblages in the Late Bronze Age/Early Iron Age transition*. (Unpublished Doctoral Dissertation). Philosophischen Fakultät der Eberhard-Karls-Universität. Tübingen
- Karaca, E. (2016). *Arkaik, Klasik ve Hellenistik Dönem'de Doğu Thrakia*. (Yayımlanmamış Doktora Tezi). Ege Üniversitesi, Sosyal Bilimler Enstitüsü. İzmir.
- Karul, N. (1994). *Hoca Çeşme en alt evresinin tarihleme sorunları*. (Yayımlanmamış Yüksek Lisans Tezi). İstanbul Üniversitesi, Sosyal Bilimler Enstitüsü. İstanbul.
- Karul, N. ve Bertram, J. K. (2005). From Anatolia to Europe: The ceramic sequence of Hoca Çeşme in Turkish Thrace. C. Lichter (ed.), *How did farming reach Europe? BYZAS 2*, 117–129
- Kansu, Ş. A. (1971). *Edirne'nin Lalapaşa çevresindeki Kalkansöğüt, Vaysal, Karagöl dolmenleri*. *Bulleten- XXXV/ 137*, 123-126.
- Korfmann, M. (2012). Troia rüzgâr-ulaşım ve geçiş. R. Aslan ve F. Polat (ed), *Troia Rüzgârı, M. Osman Korfmann'dan Seçme Makaleler* içinde (7-14 ss). İstanbul.
- Kurtuluş, İ. H. (2014). *Kırklareli'nin Bilinmeyen Trak-Roma-Bizans Kaleleri*. İstanbul. Arkeoloji ve Sanat Yayınları
- Kurtuluş, İ. H. (2021). *Edirne Kaleleri*. İstanbul. Arkeoloji ve Sanat Yayınları
- Modi, A.; Nesheva, D.; Sarno, S.; Vai, S.; Karachanak-Yankova, S.; Luiselli, D.; Pilli, E.; Lari, M.; Vergata, C.; Yordanov, Y.; Dimitrova, D.; Kalcev, P.; Staneva, R.; Antonova, O.; Hadjidekova, S.; Galabov, A.; Toncheva, D. ve Caramelli, D. (2019). Ancient human mitochondrial genomes from Bronze Age Bulgaria: new insights into the genetic history of Thracians, *Bilimsel Raporlar, Açık Erişim 2019*; 9(1), Madde

numarası 5412; <https://doi.org/10.1038/s41598-019-41945-0>
(Eriş. Tar: 25.09.2022)

- Özdoğan, M. (1985). 1983 Yılı Trakya ve Doğu Marmara araştırmaları. II. *Araştırma Sonuçları Toplantısı* içinde (221-232 ss). İzmir -16-20 Nisan 1984. Ankara.
- Özdoğan, M. (1986a). Prehistoric sites in the Gelibolu Peninsula. *Anadolu Araştırmaları- X, (Prof. Dr. Bahadır Alkım Hatıra Sayısı)* içinde (51-71 ss). İstanbul. İstanbul Üniversitesi Edebiyat Fakültesi Yayınları
- Özdoğan, M. (1986b). Trakya Bölgesinde yapılan tarihöncesi araştırmaları. *IX. Türk Tarih Kongresi (Ayırbaşım)*. 29-39.
- Özdoğan, M. (1987) Taşlıcabayır, a late bronze age burial mound in Eastern Thrace. *Anatolica XIV*. 7-39.
- Özdoğan, M. (2013). Neolithic sites in the Marmara region. Fikirtepe, Pendik, Yarımburgaz, Toptepe, Hoca Çeşme and Aşağı Pınar. M. Özdoğan, N. Başgelen ve P. Kuniholm (Yay). *The Neolithic in Turkey. New Excavations & New Research, Vol. 5: Northwestern Turkey and Istanbul* içinde (167-269 ss). İstanbul. Arkeoloji ve Sanat yayınları
- Pavúk, P. (2017). Thrakien, Troia und Anatolien. Troia und seine Kontakte in den Balkan. S. Haag vdğ. (ed.), *Das erste Gold. Ada Tepe: Das älteste Goldbergwerk Europas* içinde (105-109 ss). Wien.
- Polat, A. B. (2010) *Troas bölgesindeki arkaik ve klasik dönem yerleşmeleri: Kent planlama ve savunma sistemleri açısından bir inceleme*. (Yayımlanmamış Doktora Tezi). İstanbul Üniversitesi, Sosyal Bilimler Enstitüsü. İstanbul.
- Trankova, D.; Vasileva, M. ve Georgieff, A. (2015). *A Guide to Thracian Bulgaria*, Sofya.

TMS-21 KUR DEĞİŞİMLERİNİN İŞLETMELER ÜZERİNDEKİ ETKİLERİNİN MUHASEBELEŞTİRİLMESİ: KEŞAN İLÇESİ ÖRNEĞİ

Özgür ÖZDEMİR¹, Hazal TÜKÜÇ²

ÖZET

Globalleşen dünya ile birlikte işletmelerin de uluslararası pazarlarda gösterdikleri faaliyet süreçleri hız kazanmıştır. Dünyanın her yerinde kabul gören muhasebe standartlarını Uluslararası Muhasebe Standartları Komitesi, Uluslararası Muhasebe Standartları (UMS) başlığı altında yayınlamıştır. Bu standartların içinden çalışmamızın konusunu oluşturan TMS-21 Kur Değişim Etkileri Standardı ile kur farkları işlemlerinin muhasebeleştirilmesinin ve Türk mevzuat sistemimizde var olan kur farklarına ait ilgili işlemlerin Keşan ilçesinde bulunan bazı işletmeler üzerindeki etkilerinin incelenmesi amaçlanmıştır. Bu amaç doğrultusunda Keşan ilçesinde faaliyet gösteren bazı işletmelerin finansal bilgilerinden yararlanarak, kur değişimlerinin bu işletmeler üzerindeki etkileri ve kur değişimlerinin nasıl muhasebeleştirildiği örnekler verilerek değerlendirilmiştir.

Anahtar Kelimeler: kur değişimleri, TMS-21, kur farkları muhasebesi

IAS-21 ACCOUNTING THE EFFECTS OF CURRENCY CHANGES ON BUSINESSES: THE CASE OF KEŞAN DISTRICT

ABSTRACT

Together with the globalizing world, the activity processes of enterprises in international markets have gained momentum. The International Accounting Standards Committee has published the accounting standards accepted all over the world under the title of International Accounting Standards (IAS). Among these standards, it is aimed to examine the accounting of foreign exchange differences and the effects of foreign exchange differences in the Turkish legislation system on some businesses in the Keşan district with the TAS-21 Exchange Rate Effects Standard, which is the subject of our study. For this purpose, by using the financial

¹ Dr. Öğr. Üyesi, Trakya Üniversitesi, Keşan Yusuf Çapraz Uygulamalı Bilimler Yüksekokulu, Uluslararası Ticaret ve Finansman Bölümü, e-mail: ozgurozdemir@trakya.edu.tr, ORCID ID: 0000-0001-5660-4485

² Sosyal Bilimler Enstitüsü Muhasebe ve Finansman Doktora Programı öğrencisi e-mail: hazaltukuc@rakyu.edu.tr ORCID ID: 0000-0001-7553-3774

information of some businesses operating in Keşan district, the effects of currency changes on these businesses and how currency changes are accounted for are evaluated by giving examples.

Key Words: currency changes, IAS-21, foreign exchange accounting

EXTENDED ABSTRACT

Developments in financial markets reveal the necessity of using a common language in the accounting world. The fact that the harmonization of financial accounting and reporting standards in the capital markets has become a necessity today has led to the abandonment of the local accounting standards applied in the countries and the transition to the implementation of international financial reporting standards that everyone has adopted. In addition to deepening the financial system, it needs to be restructured and globalized so that the financial markets can thoroughly do their job, that is, to transfer the resources created by savings to productive areas and investments. Globalization is a phenomenon that promotes solidarity between economies and reduces the poverty process in all economies. Globalization is the process of implementing policies such as tax reforms, fiscal discipline, privatization, restrictive regulations, and free trade.

The widespread use of computers with technological developments has led to the emergence of new financial tools and products. As the circulation area of capital expands, the need for financial innovations increases. When the free circulation of money started to grow at the national and international levels, it caused the formation of new markets and increased capital transfer. Developments in information and communication technologies have also changed the financial reporting process and the nature and content of financial statements by reducing physical distances and providing information globally.

Compliance with accounting standards requires high-quality, user-delivered, and comparable information welcomed by investors, lenders, financial analysts, and other financial information users. Using high-quality accounting standards reduces the cost of capital, increases market efficiency, and facilitates cross-border investment and economic decisions. Compliance with accounting standards is the reduction of international differences in accounting standards and practices and elimination of such disparities to increase the international comparability of financial

statements. Thus, it is possible to obtain comparable and easily understandable information about the financial performance of the enterprises. The way to harmonize financial reports is through the establishment of standards. Standards limit the differences between financial reporting. The globalization of the national economy and the integration of financial markets emphasize the international harmonization of accounting and, as a result, the mandatory application of International Financial Reporting Standards (IFRS).

Together with the globalizing world, the activity processes of enterprises in international markets have gained momentum. The International Accounting Standards Committee has published the accounting standards accepted worldwide under the International Accounting Standards (IAS) title. Among these standards, it is aimed to examine the accounting of foreign exchange differences and the effects of foreign exchange differences in the Turkish legislation system on some businesses in the Keşan district with the TAS-21 Exchange Rate Effects Standard, which is the subject of our study. For this purpose, by using the financial information of some businesses operating in the Keşan district, the effects of currency changes on these businesses and how currency changes are accounted for are evaluated by giving examples. The importance of the study is that the accounting processes of TAS-21 Exchange Rate Change Effects are explained on sample applications.

With globalization, the economy has gained vitality all over the world. Businesses have entered the global markets quickly thanks to the developments in technologies. As a result of the globalization of local economies, the volume of transactions based on the foreign currency has increased considerably, and the exchange rate differences that occur as a result of foreign currency transactions have had an impact on the financial statements that businesses prepare and present to their stakeholders. TMS - 21 Exchange Rate Effects Standard has been established to gather the effects of exchange rate changes under a single roof with a common language worldwide.

For businesses that will apply TAS - 21 Exchange Rate Effects Standard, It is essential to know the interconnectedness of accounting principles, basic concepts of accounting, and accounting standards. The reliability of the financial statements, which are prepared and presented by the enterprises and which the stakeholders use when making decisions, and

that they reflect the correct and accurate information, is ensured by the dominance of the enterprises on these issues.

In practice, exchange differences arising from a transaction in foreign currency are recognized in the profit or loss accounts and reflected in the financial results of the period. In other words, it is known that the exchange differences are transferred to the financial statements in the relevant period. Therefore, within the scope of article 29 of the TAS 21 standard, exchange differences related to a foreign currency transaction; should be accrued in the relevant period until the balance of the foreign currency transaction is zero, that is, until the closing date. Therefore, companies are required to accrue their foreign currency assets or liabilities in the relevant periods.

Within the scope of the TAS 21 standard, foreign currency transactions must be accounted for at the exchange rate prevailing on the transaction date, regardless of any distinction (either a monetary item or a non-monetary item status). Within the scope of the TAS 21 standard, foreign currency-indexed transactions must be valued as of balance sheet dates. At this valuation point, the basis for valuation differs in monetary and non-monetary items. Balance sheet items of financial nature, such as foreign currency-denominated receivables and foreign currency-denominated liabilities, must be valued at the exchange rate prevailing on the balance sheet date. Within TAS 21, foreign exchange differences are reported in the income statement. The only exception in this reporting, as stated within the scope of the standard, arises from the exchange rate differences of monetary items related to net investments made in foreign companies. The accounting for these currency differences differs from other currency differences.

1. GİRİŞ

1970'li yılların başlarında Bretoon Woods Anlaşmaları sabit kur politikaları sebebiyle çökmüştür. Yaşanan bu çöküşün ardından kur değişimleri ile kur değişimlerinden sebeple ortaya çıkan riskler hayati derecede önem arz eden bir konu haline gelmiştir. İşletmeler, globalleşme ile birlikte uluslararası pazarlarda faaliyetlerini icra etmekte hız kazanmışlardır. Uluslararası şirketlerin yabancı paralı işlemlerinin sonucunda hazırlanan finansal tabloların hangi kura göre çevrilerek sunulacağı hususunda finansal tabloların karşılaştırılabilirliğine dair

zorluklar doğurmuştur. Uluslararası Muhasebe Standartlarından 21 numaralı standart (UMS21), yabancı para ile gerçekleştirilen alım satımların, işletmenin kullandığı ve finansal tablolarında da geçerli olduğu para birimi cinsinden gösterilmesi gerektiğini vurgulamaktadır. Türkiye’de de uygulanmaya başlanan TMS-21 standardının amacı, işletmenin kullandığı ve finansal tablolarında da geçerli olan para birimi ile kayıtların nasıl yapılacağı, finansal tablolarda nasıl raporlanacağı anlatılmıştır.

Globalleşme ile işletmelerin uluslararası pazarlara girişi kolaylaştı ve böylelikle de uluslararası yatırımlar artarak uluslararası piyasada hareketlilik canlandı. Bu canlılık ile birlikte yeni iş olanakları doğdu ve işletmeler için uluslararası para türleri ile işlem hacimlerini yerine getirmek normal bir olgu şeklini aldı. Böylece işletmelerin şirket kaynaklarına yabancı para birimleri girer hale geldi ve bu durum finansal tablolarda değişimler yaşanmasına neden oldu. Bu noktada ortak bir muhasebe diline ihtiyaç duyulmaya başlandı ve dünya genelinde ortak bir muhasebe dili konuşulması amacı ile Uluslararası Muhasebe Standartları ortaya çıktı (Polat, 2017: 3).

Uluslararası Muhasebe Standartları Komitesi (International Accounting Standards Committee - IASC) 1973 yılında muhasebe dünyasında kavram bütünlüğünü sağlama amacıyla faaliyetlerine başlamış ve 2000 yılına değin 39 adet Uluslararası Muhasebe Standardı (International Accounting Standards – IAS) yayınlanmıştır. Türkiye’de IAS ile uyumlu Türkiye Muhasebe Standartları (TMS) ve Türkiye Finansal Raporlama Standartları (IFRS) oluşturulmuştur.

Yaşanan skandallar, tüm önlemlere rağmen içi boşaltılan bankalar muhasebeye olan güveni derinden zedelemiştir ve muhasebe standartlarına olan ihtiyaç doğmuştur. Ancak bunlara ek olarak kurumsallaşmak amacı ile dünya genelinde kabul gören muhasebe standartlarının oluşturulmasını da bu ihtiyacın önemini göstermiştir (Kocamaz, 2012: 23). Uluslararası Muhasebe Standartları Komitesi (International Accounting Standards Committee – IASC) tarafından Uluslararası Muhasebe Standartları (International Accounting Standards – IAS) ve Uluslararası Finansal Raporlama Standartları (International Financial Reporting Standards - IFRS) adı ile yayınlanan standartlar; Kamu Gözetimi ve Muhasebe Standartları Kurumu tarafından Türkçe ’ye çevrilerek Türkiye Muhasebe Standartları (TMS) ve Türkiye Finansal Raporlama Standartları (IFRS) adı ile yayınlanmıştır (Erdoğan ve Dinç, 2009:156).

2. TMS– 21 KUR DEĞİŞİM ETKİLERİ STANDARDININ İNCELENMESİ

Kur, bir ülkenin para biriminin diğer ülkelerin para birimleri karşısındaki fiyatıdır. Kur ile yabancı paraların ulusal para türünden değeri gösterilir. Yabancı para ile gerçekleştirilen alım satım işlemleri muhasebe kayıtlarına Türk Lirası cinsinden yansır. Yabancı para ile hazırlanmış olan ödeme araçlarının Türk Lirasına çevrilirken gün gün değişen kurlar baz alınır. Bu kur ise yabancı para karşısında ulusal paranın o günkü değerini yansıtır. Çekler, senetler, dövizler, yabancı para cinsinden efektifler aktif piyasa şartlarına göre değişiklik göstermektedir. Değerleme anında muhasebe kayıtları yapılırken mevzuatta geçerli olan kur dikkate alınır. Döviz kuru, bir ülkenin para biriminin diğer bir ülkenin para birimi türünden değeridir. İşlem tarihi ile ödeme tarihi arasında gerçekleşen kur değişimlerden dolayı kur farkı oluşmaktadır. Yabancı ülkelerde gerçekleştirilen işlemler ve yurtiçi yabancı para biriminde meydana gelen işlemler sebebiyle kur farkları ortaya çıkmaktadır. TMS – 21 Kur Değişim Etkileri Standardı, yabancı faaliyetler gerçekleştiren firmaların hazırlayıp sundukları finansal tablolarında kur farklarının nasıl görüneceğini açıklar. TMS – 21 Standardı aşağıda yer olan durumlar meydana geldiğinde uygulanır:

- TFRS - 9 Standardının kapsamında yer alan türev olaylar haricinde kalmak üzere, ulusal para dışındaki faaliyetlerin muhasebeleştirilme işlemlerinde,
- İşletmelerin hazırlayıp sundukları finansal tablolarına, konsolidasyon veya öz kaynak yöntemi ile ilave edilen yurtdışında faaliyet gösteren işletmelerin faaliyetlerinin çıktılarını ve finansal durumlarının ulusal rapor para türüne çevrilme işlemlerinde,
- İşletmelerin faaliyet çıktılarının ve finansal durumlarının, ulusal rapor para türüne çevrilme işlemlerinde (Gürsoy, 2016).

TMS – 21 Kur Değişim Etkileri Standardının amacı, “yabancı para işlemlerin ve yurtdışındaki işletmelerin finansal tablolara nasıl dahil edileceğini ve finansal tablolarda kullanılan para birimine nasıl çevrileceğini düzenlemektir.”³

³ TMS 21, M.1. 31/12/2005 Tarih ve 26040 Sayılı Resmi Gazete.

Yurtiçinde işlemlerini sürdüren firmalar hem üretim faaliyetlerinde kullanmak adına hem de yurtiçinde veya yurtdışında pazarlama yapabilmek adına dış ülkelerden hammadde, makine veya yardımcı malzemeleri yabancı para türü ile satın alabilirler. Bunlara ek olarak danışmanlık hizmetlerini de yurtdışından temin edebilirler. Satın alınan ürün veya hizmet tutarları içerisinde bulunan dönemde gerçekleşebilir veya yaşanacak dönemlerde gerçekleştirilmek üzere aktarılabilir (Yılmaz, 2013; 29).

TMS – 21 Kur Değişim Etkileri Standardına göre yabancı paralı işlemler, yabancı para üzerinden gerçekleştirilip ödemelerin de yabancı para birimi ile yapılmasını gerektiren işlemlerdir. TMS – 21 Standardına göre, aşağıda maddeler halinde sunulan durumlar, yabancı para ile yapılan hesaplamalar kapsamına dahil edilmektedir:

- Alış-satış hareketlerinde var olan mal veya hizmetin, yabancı para cinsinden gerçekleşmesi durumunda,
- Yabancı para türleri kapsamında borç almak veya vermek,
- Yabancı para türleri ile varlık satın alma veya elde çıkarma durumunda, yükümlülüklerin gerçekleşmesi (TMS-21, M. 20).

TMS – 21 Kur Değişim Etkileri Standardı kapsamında yapılan çalışmalara ve detaylarına aşağıda yer verilmiştir.

Demirgil 2004 yılında yaptığı çalışmada, yaşanan 2001 krizi sonrası Türkiye’de değişikliğe uğrayan kur politikaları ve Reel Efektif Döviz Kurunda gerçekleşen farklılıkların, alt sektörler tarafından yapılan ihracatın etkilerini değerlendirmiştir. Reel döviz kurlarının imalat sanayi ihracatı üzerindeki etkilerini incelemek için 1997-2003 yıllarına ait veriler kullanılarak makroekonomik anlamda ekonometrik bir yöntem ile analiz yapılmıştır.

Şahin 2007 yılında yaptığı çalışmada kur farklarının muhasebeleştirilmesi ve vergi uygulamaları kapsamında incelenmesini araştırmıştır. Araştırma sonucunda yabancı paraya dayalı gerçekleşen işlemlerin muhasebe kayıtlarında mevcut muhasebe sisteminde kullanılan uygulamalar ile TMS arasında bir fark olmadığını fakat kur farklarının kayıtlara alınmasında bazı farklılıkların meydana geldiğini tespit etmiştir.

Mutluay ve Turaboğlu 2013 yılında yaptıkları çalışmada döviz kuru hareketlerinin işletmeler üzerindeki etkilerini ölçmüşlerdir. BIST’te

faaliyette bulunan 55 adet firmanın 1997-2007 dönemlerindeki verileri incelenerek Adler, Dumas ve Jorion geliştirdiği regresyon modelleri test edilmiştir. Yapılan analizler sonucunda döviz kurlarında yaşanan gecikmelerin firma performansı üzerinde etkisi olduğu ortaya çıkarılmıştır. İşletmelerin performansları ile döviz değişimleri ve yurtdışı satışları arasında ters yönlü ilişki tespit edilmiştir.

Ceran ve Ortakarpuz 2013 yılında yaptıkları çalışmada kur farklarını TMS kapsamında incelemiştir. İnceleme sonucunda dış ticaret işlemleri muhasebeleştirilirken mevcut muhasebe sistemi ile TMS arasında önemli sayılabilecek bir fark olmadığı sonucunu elde etmişlerdir. Ancak kur farklarının finansal raporlarda beyan edilmesi konusunda bazı farklılıklar olduğunu tespit etmişlerdir. Yabancı paralı işlemler vasıtası ile gerçekleşen kur farklarının maliyete ilave edilmesi veya gider işlemlerinin uygulanması konusunda farklılıklar ortaya çıkmaktadır.

Boyacıoğlu danışmanlığında Çürük tarafından 2015 yılında yazılan tezde döviz kurundaki değişimlerin firma performansı üzerindeki etkisi araştırılmıştır. Borsa İstanbul 100 Endeksi'nde imalat ve ticaret sektöründe faaliyetlerini sürdüren 42 adet firmanın 2006-2014 yıllarına ait verileri incelenmiştir. Firmaların performanslarını ölçebilmek için finansal raporlarında yer alan aktif ve öz sermaye karlılıkları, net kaynak ve hisse senedi getirileri hesaplanmıştır. Elde edilen veriler ile panel veri analizi yapılmıştır. Yapılan analizler sonucunda, reel döviz kuru endeksinde yaşanan değişimin aktif karlılığına, öz sermaye karlılığına ve net kaynak getirisine matematiksel açıdan anlamlı bir etkinin varlığının bulunmadığı tespit edilmiştir. Fakat reel döviz kuru endeksinde yaşanan değişim, hisse senedi getirisini matematiksel açıdan artı yönde etkilediği görülmektedir.

Taşdelen 2015 yılında yaptığı çalışmada Türkiye'de yaşanan kur değişimlerinin, demir-çelik sektöründe faaliyet gösteren işletmelerin dış ticaret hacimleri üzerine etkilerini incelemiştir. Çalışma kapsamında demir-çelik sektöründe faaliyet gösteren işletmelerin 2005-2014 yıllarına ait aylık verileri kullanılarak DF Birim Kök ve Engle-Granger Koentegrasyon testleri yapılmıştır. Çalışmanın araştırma kısmında kurulan ihracat ve ithalata ait modeller ile Türkiye'de gerçekleşen kur değişimlerinin demir-çelik sektöründe faaliyet gösteren firmaların ihracat ve ithalatlarına dair matematiksel açıdan bir etkisinin var olduğu sonucuna ulaşılmıştır.

Göleç 2015 yılında yaptığı çalışmada yabancı para değişim etkilerinin finansal tablolarında nasıl raporlanacağını incelemiştir. Çalışma sonucunda çok uluslu şirketlerin döviz kuru değişiminden kaynaklı karşılıklarına çıkabilecek riskleri en aza indirmek ve döviz kuru farkı etkisinden komple kaçınmak amacıyla finansal tablolarında geçerli olan para birimlerinin değiştirilebileceğini vurgulamıştır.

Ağsakal ve Baral 2016 yılında yaptıkları çalışmada dış ticaret işlemlerinin muhasebeleştirilmesi üzerine bir araştırma yapmışlardır. Çalışma sonucunda dış ticaret işlemlerinin muhasebeleştirilmesi aşamasında mevcut muhasebe sistemi ve TMS arasında önemli sayılabilecek bir farklılığın olmadığı tespit edilmiştir.

Gürsoy 2016 yılında yaptığı çalışmada kur farklarından oluşan etkilerin finansal tablolar üzerinde belirlenmesi amacıyla bir çalışma yapmıştır. Çalışma sonucunda uluslararası işletmelerin doğaları gereği yabancı para ile işlemler gerçekleştireceğine ve gerekli durumlar ortaya çıktığı takdirde finansal tablolarının farklı bir para birimine çevrilmesi gerekeceğine değinmiştir. Finansal tabloların başka bir para birimine çevriminde ise; bilançoda yer alan tüm kalemler kapanış kurundan, gelir tablosunda yer alan tüm kalemlerin de gerçekleştiği tarihteki kurdan ve öz kaynakların da işlemin meydana geldiği tarihteki kurdan çevrilmesi gerektiğini vurgulamıştır.

Akalin ve Uzgören 2016 yılında yaptıkları çalışmada döviz kuru, işletmelerin ortaya koydukları katma değer ve işletmelerin sermaye/emek oranı ile yurt içi satış tutarları, ihracat tutarları, toplam satışlarından elde ettikleri tutar ve karlılıkları arasında var olan uzun döneme ait ilişki incelenmiştir. Bu ilişki 1993-2009 yılları verileri ile ekonometrik modeller yardımıyla araştırılmıştır. Çalışma kapsamında yapılan Durbin-Hausman eş bütünleşme testine göre analize dahil edilen değişkenler arasında, uzun dönemli bir ilişki tespit edilmiştir. Common Correlated Effect (CCE) olarak bilinen uzun döneme yaygın katsayı öngörücüsü ile varılan uzun döneme yaygın katsayı öngörülerine göre, döviz kurunda gerçekleşen artışlar işletmelerin ihracat tutarlarını ve toplam satışlarından elde ettikleri tutarı eksi yönde etkilerken; işletmelerin ortaya koydukları katma değer seviyelerinde ortaya çıkan artış ise işletmelerin ihracat tutarlarını, yurtiçi satış tutarlarını, toplam satışlarından elde ettikleri tutarları ve işletmelerin karlılıklarını artı yönde etkilemektedir. Sermaye/emek oranında gerçekleşen artış ise, işletmelerin karlılıklarını artı yönde etkilemektedir.

Tunçez 2019 yılında yaptığı çalışmada TMS ve VUK arasındaki değerlendirme ölçümlerini karşılaştırarak incelemiştir. Çalışma sonucunda BOBİ FRS, TMS'ye göre daha sade ve daha kolay bir biçimde ticari karın hesaplanmasını sağladığı ve TMS'nin daha anlaşılır olmasına katkı sağladığı bulgusu elde edilmiştir.

3. TMS – 21 KUR DEĞİŞİM ETKİLERİ STANDARTININ MUHASEBELEŞTİRİLMESİ

Uluslararası Muhasebe Standartları Komitesi altında 2001 yılında kurulan Uluslararası Muhasebe Kurulu standartları yayınlama, geliştirme, yorumlama görevlerini üstlenmiştir. Uluslararası Muhasebe Kurulu tarafından 2005 yılında “IAS - 21 The Effects of Changes in Foreign Exchange Rates” başlıklı standart yayınlanmış ve Türkiye’de de “TMS - 21 Kur Değişim Etkileri Standardı” başlığı ile uygulanmaya başlanmıştır. İşletmeler TMS – 21 standardı kapsamında yabancı para türünden gerçekleştirdikleri işlemleri mali tablolarında geçerli para türüne göre çevirip, geçerli para birimine göre raporlama yaparlar.

TMS – 21’e göre yabancı paralı işlemlerde uygulanacak olan kur, işlemin gerçekleştiği tarihteki kur veya spot kur olmalıdır. Ancak uygulama kapsamında birden fazla değişik spot kur ile karşılaşılması durumunda, işletmeler optimal kuru kendileri seçmektedirler.

TMS - 21 Standardı madde 20’de yer alan yabancı para işlemi; yabancı para birimi ile meydana gelmiş veya yabancı para birimi ile ödeme gerçekleştirilmesi gereken bir işlemdir ve aşağıdaki işlemleri kapsamaktadır:

- İşletme tarafından fiyatı yabancı para birimi ile değerlendirilmiş bir mal veya hizmetin satın alınması veya satılması.
- İşletme tarafından alacak veya borç tutarlı yabancı para birimi ile değerlendirilmiş kredilerin alınması veya borç verilmesi.
- İşletme tarafından, fiyatı yabancı para birimi ile değerlendirilmiş varlıkların iktisap edilmesi veya elden çıkarılması (Bozkurt, 2016; 469).

3.1. TMS – 21 Kur Değişim Etkileri Standardı Kapsamında İlk Muhasebe Kaydı

İlk muhasebeleştirilme esnasında yabancı paraya dayanan işlem; yabancı para birimindeki tutara, geçerli para birimi ile işlem tarihinde

gerçekleşen yabancı para birimi arasındaki geçerli kur uygulanır ve geçerli para birimi üzerinden kayıt yapılır.⁴

İşletmelerin hazırlayıp paydaşlara sundukları finansal tablolardaki kayıtlarda kullanılan para cinsi, işletmenin geçerli para cinsi olarak kabul edilir ve işlem gerçekleştirildiği tarihteki kur çoğu zaman spot kur olarak kabul edilir. Uygulamada ise işlem gerçekleştirildiği tarihteki geçerli kura ortalama kur uygulanır, örneğin ayın ortalama kuru veya haftanın ortalama kuru gibi. Döviz kurlarında meydana gelen volatilitelerin önem arz etmesi durumunda ise ortalama kur uygulanamaz, işlemin gerçekleştirildiği tarihteki kur uygulanır.

TMS - 21 Kur Değişim Etkileri Standardı kapsamında gerçekleştirilen ilk muhasebe kayıtlarının anlaşılması amacıyla Keşan ilçesinde faaliyet gösteren bazı işletmelerin finansal bilgilerinden yararlanarak kur değişimlerinin nasıl muhasebeleştirildiğine dair örnekler aşağıda verilmiştir. Örneklerde yer alan finansal bilgilerin sahibi olan işletmelerin gerçek ve tüzel isimlerinin kullanılmaması kapsamında işletmelere genel isimler atanmıştır. Verilen örnekler TMS - 21 Kur Değişim Etkileri Standardı kapsamında yapılan ilk muhasebe kayıtlarının anlaşılabilmesi adına basit bir şekilde sunulmuştur.

ÖRNEK

ABC Şirketi tarafından, 01.06.2021 tarihinde %59'una sahip olduğu bağlı ortaklığının duyduğu nakit ihtiyacını gidermek üzere 2.000.000 \$ miktarına sahip nakit borç ödemesi banka üzerinden gerçekleşmiştir.

TMS – 21 Standardı kapsamına göre; gerçekleştirilen bu işleme ilişkin ilk muhasebeleşme tarihindeki kur 1 USD = 7,14 TL'dir.

$2.000.000 \$ \times 7,14 \text{ TL} = 14.280.000 \text{ TL}$ gerçekleşecektir. Böylece ilk muhasebe kaydı aşağıda yer almaktadır;

1.06.2021	
133.Bağlı Ortaklıklardan Alacaklar Hesabı	14.280.000
102.Bankalar	14.280.000

⁴ Kamu Gözetimi Muhasebe ve Denetim Standartları Kurumu
<https://kgk.gov.tr/DynamicContentDetail/10253/TFRS-2021-Seti>
 Tarihi:19.10.2022)

ÖRNEK

XYZ İşletmesi, bankada yer alan 250.000 \$ tutarındaki parasını, piyasa borçlarını ödemek amacıyla Türk Lirasına çevirecektir.

XYZ Şirketi banka ile görüşükten sonra döviz kurunun 1 USD = 8,19 TL olduğunu öğrenmiştir.

XYZ Şirketi 05.11.2021 tarihinde işlemin gerçekleşmesini belirlemiştir.

XYZ Şirketi tarafından yapılacak olan ilk muhasebeleştirme işlemi esnasında bankanın beyan etmiş olduğu kur ile kayıt yapılacaktır. Bu işlem yapılırken Türkiye Cumhuriyeti Merkez Bankası tarafından yayınlanan döviz kuru dikkate alınmayacaktır. Çünkü banka kayıtlarında yer alan 250.000 \$ tutarının Türk Lirası cinsinden ederi şirket kayıtlarında eşit olmalıdır. Banka ile şirket kayıtlarının mutabık kaldığı tutar, gerçeğe uygun değer ile gösterildiğinden dolayı kayıt yapılırken de gerçeğe uygun değer kullanılmalıdır. Muhasebe kaydı aşağıdaki gibidir:

5.11.2021	
102 Bankalar	
102.01. Ticari Mevduat Hesabı (X bankası)	2.047.500
102.Bankalar 102.02.DövizTevdiat Hesabı (X bankası)	2.047.500

ÖRNEK

ERT firması FRS Fransa firmasına 100.000 \$ tutarında ihracat yapmıştır.

İhracatın yapıldığı tarihte kur 1 \$ = 13,19 TL'dir. İhracat tutarı ileri bir tarihte ödenecektir.

İlk muhasebe kaydı yapılırken ihracat işlemlerinin muhasebe kaydı yapılırken üç temel ihracat türüne göre farklılıklar bulunmaktadır.

- I. İhracat yapan işletmenin ilk muhasebe kayıtları
- II. İmalat yapan ve ihracat yapan işletmenin kaydı
- III. İhraç kayıtlı satış yapan işletmenin muhasebe kaydı

TMS - 21 Kur Değişim Etkileri Standardı kapsamında yabancı paraya dayanan işlemlerin gerçekleştiği tarihte kayıt yapılır. Yabancı paraya dayanarak gerçekleşen ihracat işlemi, o tarihte merkez bankası tarafından yayınlanan döviz kuru dikkate alınarak kayıt yapılır. Muhasebe kaydı aşağıdaki gibidir:

120.Alıcılar Hesabı	
120.02.ABC Firması	1.319.000
601.Yurtdışı Satışlar Hesabı	
601.01.Fransa	1.319.000

ERT firmasının yukarıdaki şekilde muhasebe kaydı yapması gerekir. KDV hesaplanmaz. Dönem sonunda kur 13,75 olur ise Muhasebe Sistemi Uygulama Tebliğine göre ortaya çıkacak kur farkı, gelir olarak 56.000 TL olarak gelir tablosunda raporlanması gerekir. Muhasebe kaydı aşağıdaki gibidir:

102.Bankalar Hesabı	
102.02.Yurtdışı Bankalar	56.000
646.Kambiyo Karları Hesabı	
646.01.Fransa	56.000

3.2. TMS – 21 Kur Değişim Etkileri Standardı Kapsamında İzleyen Bilanço Tarihlerinde Raporlama

TMS - 21 Kur Değişim Etkileri Standardı madde 23 kapsamında, yabancı para ile işlem yapan işletmelerin her bilanço tarihinde çevrim işlemi aşağıdaki gibi yapılmaktadır:

- “ Her raporlama dönemi sonucunda aşağıda yer alan çevrim işlemleri yapılır:
- Yabancı para tutarlı kalemler, kapanış kurundaki endeks ile çevrilir;
 - Tarihi maliyet cinsi ile hesaplanan yabancı para türündeki parasal olmayan kalemler, işlem tarihinde gerçekleşen döviz kurundan faydalanarak çevrilir;
 - Gerçeğe uygun değerden ölçülen yabancı para türündeki parasal olmayan kalemler, gerçeğe uygun değer ölçüldüğü tarihte gerçekleşen döviz kurlarından yararlanarak çevrilir.”⁵

ÖRNEK

⁵ TMS 21, M. 23. 31/12/2005 Tarih ve 26040 Sayılı Resmi Gazete

250 | Tms-21 Kur Değişimlerinin İşletmeler Üzerindeki Etkilerinin
Muhasebeleştirilmesi: Keşan İlçesi Örneği

BNM İşletmesinin finansal işlemlerinde geçerli olan para birimi TL'dir ve Türkiye' de faaliyette bulunmaktadır.

BNM İşletmesi yurtdışında faaliyetlerini sürdüren KLM İşletmesinden 01.03.2021 tarihinde bir yıl vadeli 20.000 \$ değerinde makine satın almıştır.

Satın alma işleminde tarihi kur 14,2 TL'dir. İşletme maliyet modelini kullanmaktadır. Muhasebe kaydı aşağıdaki gibidir:

1.03.2021 - Makinanın Alınması	
253.Tesis Makine Cihazlar	284.000
336.Diğer Çeşitli Borçlar	284.000

20.000 \$ x 14,2 TL = 284.000 TL değerinde makine satın alındı. 31.12.2021 tarihinde kur 14,7 TL'dir. Muhasebe kaydı aşağıdaki gibidir:

31.12.2021 - Dönem Sonu Yapılacak Değerleme İşlemi	
780.Finansman Giderleri	10.000
336.Diğer Çeşitli Borçlar	10.000

20.000 \$ x (14,7 – 14,2) = 10.000 TL Kur Farkı BNM İşletmesi 01.01.2022 tarihinde borcunu ödemiştir. İşlem tarihinde kur 15,1 TL'dir. Muhasebe kaydı aşağıdaki gibidir:

01.01.2022	
336. Diğer Çeşitli Borçlar	294.000
780. Finansman Giderleri	10.000
102. Bankalar	302.000

3.3. TMS – 21 Kur Değişim Etkileri Standardı Kapsamında Mali Tabloların Çevrilmesi

İşletmelerin hazırlayıp paydaşların kullanımına sundukları finansal tablolarının amaçlarından bir tanesi, işletmelerin faaliyetleri sonucu gerçekleşen işlemlerin finansal açıdan işletmeleri nasıl etkilediğini göstermektir. Globalleşen dünya ile ülkelerin ekonomileri de uluslararası bir hal almıştır. İşletmelerin finansal tabloları da uluslararası ticarete anlaşılabilir olmalıdır. Bu sebeple mali durum tablolarının tek para türüne dönüştürülmesi gerekebilir (Bekçioğlu ve Köroğlu, 2008; 29).

TMS - 21 Kur Değişim Etkileri Standardına göre işletmelerin faaliyette buldukları ülkelerde geçerli olan para birimi ile finansal tablolar hazırlanır. Ancak finansal tablolar, farklı bir para birimi ile de hazırlanabilir. Böyle bir durumun gerçekleşmesi halinde, finansal tabloların başka bir para birimi ile hazırlanmasının nedeninin dipnotlarda açıklanması gerekir.

Finansal tabloların çevrim işlemleri yapılırken 4 adet yöntem kullanılmaktadır. Bunlar:

- I. Cari-cari olmayan yöntem: cari hesaplar bilanço gününde geçerli olan kur ile yabancı para birimine çevrilirken, cari olmayan kalemler işlemin gerçekleştiği tarihte geçerli olan kur ile yabancı paraya çevrilirler.
- II. Parasal-parasal olmayan yöntem: parasal kalemler işlemin gerçekleştiği tarihte geçerli olan kur ile yabancı paraya çevrilirken, parasal olmayan kalemler ise ortalama kur ile yabancı paraya çevrilirler.
- III. Geleneksel yöntem: bilançoya maliyet bedeli üzerinden kayıt yapılan kalemler işlemin gerçekleştiği tarihte geçerli olan kur ile yabancı paraya çevrilirken, bilançoya net gerçekleşebilir değer üzerinden kayıt yapılan hesaplar bilanço gününde geçerli olan kur ile yabancı para birimine çevrilirler.
- IV. Dönem sonu kuru yöntemi: bilanço hesapları (öz kaynak hesap grubunda yer alan kalemler hariç) dönem sonunda var olan kur ile yabancı para birimine çevrilirken, dönem karı hesabı dışında kalan bilanço hesapları ise ortalama kur ile yabancı paraya çevrilirler (Polat, 2017; 51).

ÖRNEK

KŞN A.Ş Şirketi faaliyetlerini Türkiye’de göstermektedir. Bir Alman Şirketi olan GMN Şirketi, KŞN A.Ş.’yi satın almış bu şirketin %100’üne sahip olmuştur. GMN Şirketi, KŞN A.Ş.’ nin finansal tablolarını, kendi para birimi ile hazırlanmış bir finansal tabloya çevirmeye karar vermiştir.

31.12.2020 tarihli KŞN A.Ş Şirketinin bilançosu ve gelir tablosu aşağıdaki gibidir.

KŞN A.Ş Şirketinin 31.12.2020 Tarihli Bilançosu (TL)

AKTİF		PASİF	
Kasa	192.000	Kısa Vadeli Yabancı Kaynaklar	130.000
Alacaklar	157.500	Uzun Vadeli Yabancı Kaynaklar	145.000
Alacak Senetleri	90.500	Sermaye	190.000
Stoklar	227.500	Dönem Karı	402.500
Taahhütler (Net)	200.000		
TOPLAM	867.500		867.500

KŞN A.Ş Şirketinin 31.12.2020 Tarihli Gelir Tablosu (TL)

Satışlar	1.809.000
Satılan Malın Maliyeti (-)	-1.270.000
Brüt Satış Karı	539.000
Faaliyet Giderleri (-)	-175.000
Faaliyet Karı	364.000
Diğer Faaliyet Olağan Gider ve Zararlar (-)	-38.500
Dönem Karı	402.500

01.01.2020 (Dönem Başı Euro Kuru) = 5,9478 TL

31.12.2020 (Dönem Sonu Euro Kuru) = 7,3405 TL

Ortalama = 6,6441 TL

KŞN A.Ş Şirketinin 31.12.2020 Tarihli Bilançosunun Çevrimi

Bilanço Kalemleri	TL	/	Döviz Kuru	=	Euro Çevrimi
Kasa	192.000	/	7,3405	=	26.156,25
Alacaklar	157.500	/	7,3405	=	21.456,30
Alacak Snt.	90.500	/	7,3405	=	12.328,86
Stoklar	227.500	/	7,3405	=	30.992,43
Taşılar	200.000	/	7,3405	=	27.246,10
Aktif Toplam	867.500				118.179,94
K.V.Y.K.	130.000	/	7,3405	=	17.709,96
U.V.Y.K.	145.000	/	7,3405	=	19.753,44
Sermaye	190.000	/	5,9478	=	31.944,58
Dönem Karı	402.500	/	6,6441	=	60.580,06
Pasif Toplam	867.500				129.988,04
Fark					-11.808,10

KŞN A.Ş Şirketinin 31.12.2020 Tarihli Gelir Tablosunun Çevrimi

Gelir Tablosu Kalemleri	TL	/	Döviz Kuru	=	Euro Çevrimi
Satışlar	1.809.000	/	6,6441	=	272.271,63
Satılan Malın Maliyeti (-)	-1.270.000	/	6,6441	=	-191.147,03
Brüt Satış Kârı	539.000	/	6,6441	=	81.124,60
Faaliyet Giderleri (-)	-175.000	/	6,6441	=	-26.339,15
Faaliyet Karı	364.000	/	6,6441	=	54.785,44
Diğer Faaliyet Olağan Gider ve Zararlar (-)	-38.500	/	6,6441	=	-5.794,61
Dönem Kârı	402.500	/	6,6441	=	60.580,06

Tüm varlıklar ve borçlar bilanço tarihinde geçerli olan kapanış kuruna göre çevrilmektedir. Gelir tablosunda yer alan kalemler ise ortalama kur üzerinden, öz kaynakların içerisinde bulunan sermaye 01.01.2020 dönem başında geçerli olan kur üzerinden ve dönem karı da ortalama kur üzerinden çevrilmiştir. Çevrim sırasında 11.808,10 değerinde bir kur farkı ortaya çıkmıştır. Bu fark, varlık ve borçların dönem sonunda geçerli olan kur üzerinden ve dönem karının ortalama kur üzerinden çevrilmesinden dolayı oluşmaktadır.

4. KURLARDA YAŞANAN DEĞİŞİMLERİN İŞLETMELER ÜZERİNDEKİ ETKİSİ

Döviz kurlarında yaşanan değişimlerin işletmeler üzerindeki etkisini dört ana başlıkta incelemek mümkündür (Konuralp, 1990; 31). Bunlar: işlem etkisi, ekonomik etkisi, muhasebe (çevirme) etkisi ve vergilendirme etkisidir.

4.1. Kur Değişimlerinin İşletmeler Üzerindeki İşlem Etkisi

Kur farkının işlem etkisi, işletmelerin döviz üzerinden işlem yapması durumunda oluşur. Döviz kurlarında yaşanan değişimler, satıcılar açısından düşünüldüğü takdirde ödenecek olan miktar alıcılar açısından alınacak olan miktarı değiştirir. Alım satım işlemlerinin yabancı para birimi ile gerçekleştirilmesi işlem etkisinin oluşmasını sağlar. İşlemlerin gerçekleştiği tarihte geçerli olan kur ile işlemlerin sona erdiği tarihte geçerli olan kur arasındaki değişimler, işletmeyi gerçekleştiren nakit akışı ve beklenen nakit akışı gibi konularda etkiler. İşletmeler; ithalat ve ihracat işlemleri, döviz piyasalarında yer alan vadeli işlemlere girişme, dış pazardan borç alma işlemleri veya dış pazarlara kredi verme gibi işlemler gerçekleştirdikleri takdirde kur değişimlerinin işlem etkisine maruz kalırlar (Bozkurt, 1993; 31).

4.2. Kur Değişimlerinin İşletmeler Üzerindeki Ekonomik Etkisi

Kur değişimlerinden kaynaklanan ekonomik etki, işletmelerin borç, alacak, gelir ve gider gibi konularının üzerindeki durumunu göstermektedir. Ekonomik etki, kur değişimlerinden dolayı işletmenin gelecekteki nakit akımlarının nasıl etkileneceğini gösterir (Seyidoğlu, 1994; 138). Gelecekte gerçekleşecek nakit akımları, işletmenin ekonomik açıdan değerini belirlemeye yardımcı olan bir etkidir. Kur seviyelerinde yaşanan değişimlerin işletmeler üzerindeki uzun vadeli etkileri, ekonomik etkilerdir.

Kur değişimlerinin işletmeler üzerindeki ekonomik etkiler, kısa vadede ortaya çıkmamaktadır (Semuels, 1995; 351).

4.3. Kur Değişimlerinin İşletmeler Üzerindeki Muhasebe (Çevirme) Etkisi

Kur farklarındaki değişimlerin muhasebe (çevirme) etkisi kısaca finansal tabloların kur değişimlerinden etkilenmesini ifade eder. Muhasebe etkisi, döviz kuru üzerinden aktif ve pasif kalemlerde yer alan hesapların ulusal para türünden hesaplanan değerlerinin, muhasebe döneminin sona ermesi ile döviz kurlarında gerçekleşen herhangi bir fiziki işlem olmadan değişmesini ifade eder (Erdoğan, 1993; 128).

Muhasebe etkisine; literatürde çevirme etkisi, bilanço etkisi, dönüştürme etkisi de denir. Finansal tabloların çevrim işlemi yapılırken hangi yöntem ile ve hangi kur üzerinden çevrim yapılacağı önem arz eder çünkü çeviri yöntemlerinin arasında farklılıklar bulunmaktadır ve bu farklılıklar finansal tabloları da farklı biçimlerde etkilemektedir.

Muhasebe etkisi çoğunlukla uluslararası pazarlarda faaliyet gösteren işletmelerin karşı karşıya kaldıkları ve verimli bir şekilde yönetilmesi gereken bir etkidir. Uluslararası pazarlarda faaliyet gösteren işletmeler, alım satım işlemlerini faaliyette buldukları ülkenin para birimi üzerinden gerçekleştirmektedirler. Bu işletmeler, finansal tablolarını da yine faaliyette buldukları ülkede geçerli olan para birimi üzerinden hazırlayıp sunmaktadırlar. Farklı ülkelerde şubeleri bulunan uluslararası işletmeler ise, şubelerinin finansal tablolarını ana merkezin finansal tabloları ile bir araya getirirler. Şubelerin finansal tablolarında yer alan gelir, gider, borç, alacak hesaplarının ana merkezde geçerli olan para birimine çevrilmesi esnasında hangi kuralların uygulanması gerektiği gibi etkiler, kur farklarının muhasebe etkisinden dolayı ortaya çıkmaktadır. Aslında muhasebe etkisi, uluslararası işletmelere bağlı firmaların finansal tablolarının farklı kur ile çevrilmesi sebebiyle ana işletme açısından doğacak olan olumlu veya olumsuz kazanç veya kayıplardır diyebiliriz. Doğacak olan bu kazanç veya kayıplar, işletmelerin karlılık oranlarını, hisse senetlerinin borsadaki değerini ve paydaşlar bakımından ise işletmenin değerini etkileyeceği için önem taşımaktadır.

4.4. Kur Değişimlerinin İşletmeler Üzerindeki Vergilendirme Etkisi

Uluslararası pazarlarda faaliyet gösterirken kur farkı kaçınılmaz bir oluşumdur. Örneğin, kredili mal veya menkul değer alım satım işlemleri esnasında kur farkı meydana gelmektedir. Kur farklarının, vergi ve kambiyo kuralları ile bir bütün oluşturup uyum halinde olmaları gerekmektedir (Özel, 1995; 16). Kur farklarının işlenmesi konusuna dair üç farklı görüş mevcuttur (Tarakçı, 1995; 11). Bunlar:

Birinci Görüş: Dönem sonu işletmenin stokunda bulunan malların finansmanında uygulanan kredilerle ilgili oluşan kur farklarının, dönem gideri olarak kaydedilmesi gerektiğine ilişkin görüştür. Bu görüşe göre alınan mal maliyeti, malın alım yapıldığı tarihte hesaplanır. Mal satın alımı sırasında, yabancı para birimi üzerinden borçlanma gerçekleştirilerek alım yapılmış ise, maliyet bedeli alım yapılan tarihteki kur üzerinden hesaplanmaktadır. Alım işlemi tarihinden sonra oluşan kur farkları, malın maliyetini etkilememektedir. Satın alım işleminin gerçekleştirildiği tarihteki kur ile mal bedelinin hesaplanması, uluslararası bir kural haline gelmiştir. Vadeli borçlanma sebebi ile oluşan kur farkları, işletmelerin yaşadığı finansal sıkıntılardan kaynaklanır.

İkinci Görüş: İşletmenin hammadde veya mallarının depoya girdiği ana kadar oluşan kur farklarının maliyete eklenmesinin zorunlu oluşundan ve o andan itibaren meydana gelen kur farklarının ise aktifleştirilmesi veya giderleştirilmesi konusunda işletmenin tercihine dayalı oluşundan bahseden görüştür. Vergi Usul Kanununa göre, malların depoya ilk giriş tarihinden itibaren yılsonuna kadar meydana gelen kur farkları maliyet bedeli olarak kabul edilirken, daha sonra meydana gelen kur farkları ise işletmelerin politikalarına göre gider yazılabilir veya yazılmayabilir.

Üçüncü Görüş: İşletmenin ticari mallarının aktifleştiği tarihe ve hesap döneminin sonuna kadar meydana gelen kur farklarının maliyet bedellerine eklenmesi, daha sonraki hesap dönemlerinde meydana gelen kur farklarının ise doğrudan sonuç hesaplarına aktarılması vurgulanır. İkinci görüşten farklı olarak, şirket politikalarına göre karar verme durumu söz konusu değildir.

SONUÇ

Globalleşme ile birlikte ekonomi tüm dünyada canlılık kazanmıştır. İşletmeler teknolojilerdeki gelişimler sayesinde hızlı bir şekilde küresel

pazarlara giriş yapmıştır. Yerel ekonomilerin de küreselleşmesi sonucu yabancı paraya dayanan işlem hacmi bir hayli artmıştır ve yabancı paralı işlemlerin sonucunda meydana gelen kur farkları, işletmelerin hazırlayıp paydaşlarına sunduğu finansal tablolarda etkiler yaratmıştır. Kur değişimlerinden kaynaklanan etkilerin dünya genelinde ortak bir dil ile bir çatı altına toplanması amacıyla TMS - 21 Kur Değişim Etkileri Standardı oluşturulmuştur.

TMS - 21 Kur Değişim Etkileri Standardını uygulayacak olan işletmeler tarafından; muhasebe ilkelerinin, muhasebenin temel kavramlarının ve muhasebe standartlarının birbiri ile ilgili bağlantılarının bilinmesi oldukça önem taşımaktadır. İşletmelerin hazırlayıp sundukları ve paydaşların da karar verirken yararlandıkları finansal tabloların güvenilir olması, doğru ve gerçek bilgileri yansıtması, işletmelerin bu konulara hakimiyeti ile sağlanmaktadır.

KAYNAKÇA

- Ağsakal, Ahmet ve Baral, Gökhan, “Dış Ticaret İşlemlerinin TMS 21 Kur Değişim Etkileri Standardına Göre Muhasebeleştirilmesi”, *Kastamonu Üniversitesi İktisadi ve İdari Bilimler Fakültesi Dergisi*, Cilt 2, Sayı 12, 2016, s. 262-277.
- Akalin, Güray ve Uzgören, Ergin, “Reel Döviz Kuru Hareketlerinin Firma Performansına Etkisi: Türk Firmaları Üzerine Ampirik Bir Çalışma”, *Çankırı Karatekin Üniversitesi İktisadi ve İdari Bilimler Fakültesi Dergisi*, Cilt 6, Sayı 1, 2016, s. 449-469.
- Bekçioğlu, Selim ve Köroğlu Çağrı, “TMS 21 Kur Değişim Etkileri Standardına Göre Finansal Tabloların Çevrimi ve Kur Farklarının Muhasebeleştirilmesi”, *Mali Çözüm Dergisi*, Sayı 86, 2008, s. 29-39.
- Bozkurt, Orhan, “TMS-21 Kur Değişiminin Etkileri Standardının Uygulanması ve Finansal Tablolara Yansımaları.” *Bartın Üniversitesi İ.İ.B.F. Dergisi*, Sayı 7, Cilt 14, 2016.
- Bozkurt, Ünal, “Kur Dalgalanmalarının Çok Uluslu Şirketler Üzerindeki Etkisi-1”, *İ.Ü. Muhasebe Enstitüsü Dergisi*, Sayı 31, 1993.
- Ceran, Yunus ve Ortakarpuz, Metehan, “Kur Farklarının Muhasebe Uygulamaları Ve Türkiye Muhasebe Standartları Kapsamında İncelenmesi”, *Kahramanmaraş Sütçü İmam Üniversitesi İktisadi ve İdari Bilimler Fakültesi Dergisi*, Cilt 3, Sayı 2, 2013, s.65-80.

- Çürük, Derya, “Döviz Kuru Değişimlerinin Firma Performansına Etkisi: Türkiye Örneği.” (Yüksek Lisans Tezi, Selçuk Üniversitesi, 2015).
- Demirgil, Hakan, “Türkiye’de kur Değişimlerinin İhracatçı Sektörler Üzerindeki Etkileri: İmalat Sanayi Örneği.” (Yüksek Lisans Tezi, Süleyman Demirel Üniversitesi, 2004).
- Erdoğan, Niyazi, *Uluslararası İşletmelerde Mali Risk Yönetimi ve Çağdaş Finansman Teknikleri*, Mü-Ka Matbaacılık, Ankara, Eylül 1993.
- Göleç, Nazire, “Yabancı Para Değişim Etkilerinin Finansal Tablolarda Raporlanması”, (Yüksek Lisans Tezi, Sakarya Üniversitesi, 2015).
- Gürsoy, Ahmet, “Kur Farklarının Finansal Tablolar Üzerindeki Etkilerinin Belirlenmesi”, *Muhasebe ve Denetim Dünyası*, Sayı 2, 2016, s.1-14.
- Standart, Kamu Gözetimi Muhasebe ve Denetim Standartları Kurumu <https://kgk.gov.tr/DynamicContentDetail/10253/FRS-2021-Seti> (19.10.2022).
- Kocamaz, Hilal, “Uluslararası Muhasebe Standartlarının Dünyada ve Türkiye’de Oluşum ve Gelişim Süreci”, *Kahramanmaraş Sütçü İmam Üniversitesi İktisadi ve idari Bilimler Fakültesi Dergisi*, Sayı 2, 2012, s.105-120.
- Konuralp, Gürel, “Döviz Kuru Riski Yönetimine Portföy Yaklaşımı ve Uygulama”, (Doktora Tezi, İstanbul Üniversitesi, 1990).
- Mutluay, Ali Hakan, “Beklenmeyen Döviz Kuru Değişimlerinin İşletmeler Üzerindeki Etkisi ve Türkiye Örneği”, (Yüksek Lisans Tezi, Mersin Üniversitesi, 2009).
- Özel, Salih, “Kur Farkları ve Yeni Muhasebe Sistemine Göre Kayda Alınması”, *Yaklaşım Dergisi*, Ocak Sayısı, 1995.
- Polat, Hatice Dilara, “TMS 21 Kur Değişiminin Etkileri Standardı Kapsamında Kur Farklarının Muhasebeleştirilmesi ve Raporlanması” ,(Yüksek lisans tezi, Atılım Üniversitesi, 2017).
- Samuels, J.M., R.E. Brayshaw ve J.M. Craner, *Financial Statement Analysis in Europe*, The Chapman & Hall Series in Accounting, London, 1995.
- Seyidoğlu, Halil, *Uluslararası Finans*, Güzem Yayınları, İstanbul, 1994.
- Şahin, Abdülkadir, “Kur Farklarının Muhasebeleştirilmesi, Vergi Uygulamaları Karşısındaki Durumu Ve Bir Uygulama”, (Doktora Tezi , İstanbul Üniversitesi, 2007).

Tarakçı, Hızır, “Kur Farklarının Ne Şekilde İşleme Tabi Tutulacağı Konusunda Oluşan Üç Ayrı Görüş”, *Vergi Dünyası Dergisi*, Sayı 163, 1995.

Taşdelen, İsmail, “Türkiye’de Kur Değişimlerinin Demir-Çelik Sektörü Dış Ticareti Üzerine Etkisi.”, (Yüksek Lisans Tezi, Dokuz Eylül Üniversitesi, 2018).

TMS 21 - 31/12/2005 Tarih ve 26040 Sayılı Resmi Gazete.

Tunçez, Hacı Arif, “Türkiye Muhasebe Standartları (TMS) ile Vergi Usul Kanunu (VUK) Açısından Değerleme Ölçümlerinin Karşılaştırılması”, *Avrasya Sosyal ve Ekonomi Araştırmaları Dergisi (ASEAD)*, Cilt 6, Sayı 1, 2019, s. 208-214.

Yılmaz, Sibel, “21 No’lu Türkiye muhasebe Standardı Kapsamında Kur Farklarının Muhasebeleştirilmesi ve Finansal Tabloların Çevrilmesine ilişkin Uygulama”, (Yüksek Lisans Tezi, İstanbul Aydın Üniversitesi, 2013).

ASİMETRİK ŞİFRELEMENİN ARDINDAKİ MATEMATİK

THE MATH BEHIND ASYMMETRIC ENCRYPTION

Nursel İŞÇİMEN

Trakya Üniversitesi, Keşan Yusuf Çapraz Uygulamalı Bilimler Yüksekokulu, Bankacılık ve Sigortacılık Anabilim dalı

Trakya University, Keşan Yusuf Çapraz School of Applied Sciences, Department of Banking and Insurance

nurselgurakar@trakya.edu.tr, 05066292353

ORCID ID: 0000-0002-4454-7388

ÖZET

Bilgiyi gizlemenin tüm dünyada hemen hemen her alanda tartışmasız en kıymetli uğraşlardan biri haline gelmesi; şifreleme için matematiğin gücüne olan ihtiyacı arttırmıştır. “Matematik bilimlerin kraliçesidir.” Carl Frederich Gauss bu sözü söylediğinde şifreleme biliminde bu denli öneme sahip olacağını bilemezdi elbet. İstedığımız her bilgiyi (düz metni) sayılarla ifade edebildiğimiz sürece Binary sistemde temsil ettiğimiz her şeyi şifreli metne dönüştürebiliriz demektir. Bunu gerçekleştirebilmek her ne kadar kolay gibi görünsede aslında bilgiyi kitlemek ve kildini açmak için ihtiyacımız olan her şeye matematiksel bir karşılık belirlenmelidir. Asimetrik şifreleme kriptosistemlerinde veri güvenliği; kullanılan algoritmaların gücüne, algoritmalarındaki anahtarın gizliliğine, şifreleme ve deşifreleme basamaklarında kullanılan cebirsel fonksiyonlarla ilişkilidir. Kripto sistemin saldırılara karşı dayanma durumu güvenli olmasını göstergesidir. Asimetrik şifreleme algoritmalarından RSA şifreleme gücünü matematiksel çarpma işleminden almaktadır. Çarpma işleminde kullanılan sayıların büyüklüğü çarpanlara ayırmada zorluğa sebep olur ve RSA bu zorluğa dayanan bir algoritmaya sahiptir. Sayılar teorisi önemli bir konu olan çarpanlara ayırma problemi RSA’da, modül N ’i oluşturan ($N=p.q$) p ve q asal çarpanları küçük ve birbirine yakın değerler aldıklarında sistemin güvensizliği sorunu doğmaktadır. Güvenliği rastgele seçilen çok büyük asal sayılara bağlı olan RSA algoritmasında N modülü yeterince büyük olduğunda ve rastgele oluşturulduğunda RSA problemini çözmek son derece zordur. Ancak bu zorluk beraberinde hem matematiksel işlem zorluğuna hem de algoritmanın yavaş çalışmasına sebep olmaktadır. Bu

çalışmada RSA algoritması için bir dezavantaj olan bu durum değerlendirilmiştir.

Anahtar Kelimeler: Asimetrik şifreleme, RSA güvenliği, Matematiksel algoritmalar

ABSTRACT

The fact that hiding information has become indisputably one of the most valuable endeavors in almost every field all over the world; increased the need for the power of mathematics for encryption. "Mathematics is the queen of the sciences." When Carl Frederick Gauss said this, he could not have known that it would be of such importance in cryptography. As long as we can express any information (plain text) we want with numbers, we can convert anything we represent in the Binary system into ciphertext. Although it may seem easy to achieve this, a mathematical response must be determined for everything we need to lock and unlock information. Data security in asymmetric encryption cryptosystems; It is related to the strength of the algorithms used, the secrecy of the key in the algorithms, the algebraic functions used in encryption and decryption steps. The ability of the crypto system to withstand attacks is an indicator of its security. One of the asymmetric encryption algorithms, RSA takes its encryption power from mathematical multiplication. The size of the numbers used in multiplication causes difficulty in factoring, and RSA has an algorithm based on this difficulty. The problem of factorization, which is an important issue in number theory. In RSA, the problem of insecurity of the system arises when the prime factors p and q , which make up the module N ($N=p.q$), take small and close values. In the RSA algorithm, whose security depends on very large randomly chosen prime numbers, it is extremely difficult to solve the RSA problem when the N modulus is large enough and it is randomly generated. However, this difficulty causes both mathematical processing difficulty and slow operation of the algorithm. In this study, this situation, which is a disadvantage for the RSA algorithm, has been evaluated.

Keywords: Asymmetric cryptology, RSA security, Mathematical algorithms.

I. GİRİŞ

Bilginin kaynak ve alıcı arasında transferi süresince üçüncü şahıslarca ele geçirilememesinin sağlanması çabası güvenli bir biçimde iletişilemek kavramının en temel gerekliliğidir. Kriptografi, mesajı güvenli ve saldırılardan uzak tutmak için matematiksel teknikleri inceleyen bilim dalıdır (Mathur, H., & Alam, Z. , 2015). Bilgiyi gizlemenin tüm dünyada hemen hemen her alanda tartışmasız en kıymetli uğraşlardan biri haline gelmesi; güvenli iletişimde matematiğin gücüne olan ihtiyacı arttırmıştır. Veri şifreleme yöntemlerini anlayabilmek gerekli matematiksel bilgi birikimi, analitik muhakeme ve matematiksel araçları, sayı teorisi ve cebirin belirli alanlarının kullanılmasını gerektirmektedir. Matematiksel kriptolojinin güçlü şifreleme yöntemleriyle bağlantılı olduğunu söylemek mümkündür. “*Matematik bilimlerin kraliçesidir.*” Carl Frederich Gauss bu sözü söylediğinde şifreleme biliminde bu denli öneme sahip olacağını bilemezdi elbet. Matematik, bilgiyi şifreleyerek veri güvenliğini sağlama çabasında ne kadar önemliyse aslında güvenli iletişimi analiz edip ve bozmak, şifreli bilgiye ulaşmak içinde o kadar mühimdir. Kriptolojide kullanılan matematiksel problemlerin aslında pek çok matematikçi tarafından çok uzun yıllardır üzerinde çalışılmaktadır. Kanıtlanması son derece zor olan bu problemlerin şifreleme biliminde kullanımı şifrelemeyi kırmak için bazı büyük teorik hamleleri gerektirmektedir. Ruohonen, (2010) “*Mathematical Cryptology*” kitabında asimetrik şifrelemede kullanılan Euler Fonksiyonu ve Teoremi, Fermat Teoremi, Çin Kalan Teoremi gibi pek çok teoreme yer vermiş ve açıklamıştır. Ruohonen’e göre açık anahtarlı şifrelemede faydalı bulunan problem türleri genellikle başlangıçta sadece teorik ve oldukça soyut sayı teorisi veya cebir problemleridir. Buna göre şifreleme sistemlerinin temelinde tamamen matematiksel olarak kabul edilen birçok sorunu beraberinde getirdiği belirtilmektedir. Ayrıca kitapta özellikle cebirsel sayılar teorisinin ve cebirsel eğriler teorisinin sonuçları, çok teorik ve "işe yaramaz" bir alanda çalıştıklarına inanan matematikçileri hayrete düşürecek şekilde, somut ve yaygın bir şekilde kullanılır hale geldiği vurgulanmaktadır. Galbraith, (2010) açık anahtarlı bir şifreleme sisteminin güvenliğinin,

matematikteki bazı hesaplama problemlerinin zorluğuna bağlı olduğunu belirtmektedir. Ayrıca açık anahtar kriptografisini ve güvenliğini derinlemesine anlamının cebir, sayı teorisi ve geometride önemli bir altyapı gerektirdiğini vurgulamaktadır. Modern matematiksel kriptografi, özellikle sayı teorisi, soyut cebir (gruplar, halkalar, alanlar), olasılık, istatistik ve bilgi teorisi dahil olmak üzere matematiğin birçok alanından yararlanmaktadır (Hoffstein, J., Pipher, J., Silverman, J. H., & Silverman, J. H., 2008). İstedığımız her bilgiyi (düz metni) matematiksel olarak ifade edebildiğimiz takdirde Binary Sistem vasıtasıyla temsil ettiğimiz her şeyi şifreli metne dönüştürebiliriz demektir. Matematiğin büyüleyici dönüşümleri sayesinde şifreleme bilimi her ne kadar kolay gibi görülsede aslında bu, asimetrik şifrelemede bilgiyi kilit altına alırken harcanan performansın çok daha fazlasının kilitleri açmak için ihtiyacımız olan matematiksel zorluğa karşılık geldiğininde beraberinde getirmektedir. Kullanılan algoritmaların gücü, algoritmalarındaki anahtarın gizliliği, şifreleme ve deşifrelemeye ait cebirsel fonksiyonlar Asimetrik Şifreleme Kriptosistemlerinde veri güvenliği için gerekli unsurlardandır. Sistemin saldırılara karşı dayanabilme yetisi güvenli olduğunun bir göstergesidir. Hoffstein ve arkadaşları (2008) Açık Anahtar Kriptografisinin temelde hiç tanışmamış olsalar bile ve bir düşman tarafından izlenen bir kanal aracılığıyla iletişim kurabilseler dahi iki kişi arasında bilginin gizli biçimde alışverişinin sağlanmasına olanak sağlama hedefinde olduğunu ifade etmektedirler. Asimetrik şifreleme algoritmalarından RSA şifrelemenin kriptoloji dünyasında hissedilen gücünün matematiksel çarpma işleminden aldığı bilinmektedir. Çarpma işleminde kullanılan sayıların büyüklüğü ise çarpanlara ayırmada yarattığı zorluk seviyesi sebebiyle ve RSA’ında bu zorluğa dayanan bir algoritmayla şifreleme basamaklarını gerçekleştiriyor olması belkide en çok tercih edilme sebeplerinden biri olarak karşımıza çıkmaktadır. RSA algoritmasında zorluğu meydana getiren işlemlerin dayanağı Sayılar Teorisidir ve bu teoriyi bilmek ve uygulamanın sadece matematik dünyasında değil şifreleme dünyasında da güvenli iletişim için ne kadar önemli ve gerekli olduğunu ortaya

koymaktadır. Çarpanlara ayırma problemi RSA’da gücü arttırdığı gibi, modül N ’i oluşturan ($N=p.q$) p ve q asal çarpan değerleri küçük ve birbirine yakın değerler aldıklarında sistemin güvensizliği sorunu doğmaktadır. Güvenliği rastgele seçilen çok büyük asal sayılara bağlı olan RSA algoritmasında N modülü yeterince büyük olduğunda ve rastgele oluşturulduğunda RSA problemini çözmek son derece zordur. Ancak bu zorluk beraberinde hem matematiksel işlem zorluğuna hem de algoritmanın yavaş çalışmasına sebep olmaktadır. Peki RSA algoritması; p ve q gibi iki adet çok büyük bitlerle değilde daha çok sayıda daha küçük bitler ile gerçekleştirilse güvenlik ne düzeyde olurdu?

II.MATERYAL VE METOD

Bu çalışmada rastgele seçilen 2^k adet ($k=3$) 8 bit asal sayı kullanılarak RSA algoritması revizesi ile anahtar oluşturma, şifreleme ve deşifreleme basamakları gerçekleştirilecek ve çarpanlara ayırma yöntem ve teknikleri kullanılarak güvenlik araştırması yapılacaktır.

ÇALIŞMADA KULLANILAN RSA ALGORİTMASI

2016 yılında yapılan bir çalışmada Lone, & Khaliq, 8 ve 16 asal sayı ile gerçekleştirdikleri RSA algoritması için 8 asal sayı anahtar üretimi şifreleme ve deşifreleme basamakları örneği aşağıda belirtilmiştir. Bu çalışmada ilgili örnek algoritma birebir kullanılmıştır. Sınırlı asal sayı kümeleri ile uygulamalar gerçekleştirilmiş ve bu durumun güvenliğe etkileri incelenmiştir.

8 asal sayı ile anahtar üretimi

Girdi:

- 8 asal sayı seç: $p_1, p_2, p_3, p_4, p_5, p_6, p_7, p_8$

Çıktı:

- Genel anahtar bileşenleri: $\{E, n\}$
- Özel anahtar bileşenleri: $\{D, n\}$ Prosedür:

- $n \leftarrow p_1 \cdot p_2$
- $m \leftarrow p_3 \cdot p_4 \cdot o \leftarrow p_5 \cdot p_6$
- $p \leftarrow p_7 \cdot p_8$
- $N_1 \leftarrow n \cdot m \cdot N_2 \leftarrow o \cdot p$
- $N \leftarrow N_1 \cdot N_2$

/*n, m, o ve p'nin Euler phi değerlerini hesaplanması*/:

- $\varphi(n) \leftarrow (p_1 - 1) \cdot (p_2 - 1)$
- $\varphi(m) \leftarrow (p_3 - 1) \cdot (p_4 - 1)$
- $\varphi(o) \leftarrow (p_5 - 1) \cdot (p_6 - 1)$
- $\varphi(p) \leftarrow (p_7 - 1) \cdot (p_8 - 1)$

/*N'nin Euler phi değerlerini hesapla */

- $\varphi(N) \leftarrow \varphi(n) \cdot \varphi(m) \cdot \varphi(o) \cdot \varphi(p)$
- Rastgele bir e_1 sayısı bul , $1 < e_1 < \varphi(n)$ ve $\gcd(e_1, \varphi(n)) = 1$
- Rastgele bir e_2 sayısı bul , $1 < e_2 < \varphi(m)$ ve $\gcd(e_2, \varphi(m)) = 1$
- Rastgele bir e_3 sayısı bul , $1 < e_3 < \varphi(o)$ ve $\gcd(e_3, \varphi(o)) = 1$
- Rastgele bir e_4 sayısı bul , $1 < e_4 < \varphi(p)$ ve $\gcd(e_4, \varphi(p)) = 1$
- Hesapla $A_1 \leftarrow e_1^{e_2 \text{ mod } N_1}$
- Hesapla $A_2 \leftarrow e_3^{e_4 \text{ mod } N_2}$
- Hesapla $E' \leftarrow A_1^{A_2 \text{ mod } N}$
- Rastgele bir E sayısı bul,
- $1 < E < \varphi(n) \cdot E'$, $\gcd(E, \varphi(n) \cdot E') = 1$
- Rastgele bir D sayısı hesapla,

$$\bullet D \leftarrow E^{-1} \text{mod}(\varphi(N).E')$$

(Lone, & Khalique, (2016)

<https://onlinelibrary.wiley.com/doi/full/10.1002/sec.1619>)

UYGULAMA SONUÇLARI

Çalışmada, RSA şifrelemenin güvenliğini küçük bitlerde araştırmak için şifreleme ve deşifreleme basamağında anahtar oluştururken iki büyük asal sayı yerine rastgele seçilen 2^k adet ($k=3$) 8 bit asal sayı kullanılarak Lone ve Khalique 2016 yılında gerçekleştirdikleri çalışma önderliğinde RSA algoritmasının anahtar oluşturma, şifreleme ve deşifreleme aşamaları gerçekleştirip güvenlik üzerinde etkileri incelenmiştir. Önerilen RSA algoritmasında şifreleme ve deşifreleme basamakları açıklanmış ve uygulama sonuçları sunulmuştur. Çalışma İ5 -2500k işlemci ve 12gb ram özellikli bir bilgisayarda yapılmıştır. Algoritmalarda Phyton şifreleme dili kullanılmış ve ile analizde çarpanlara ayırma algoritmaları kombinasyonu olan YAFU (Test division algorithm, Quadratic sieve, The number field sieve, Eliptic curves) denenmiştir.

Şekil 1. 8 bit uzunluğunda 8 asal sayı uygulama örneği

```
Python 3.11.1 (v3.11.1:a7a450f84a, Dec 6 2022, 15:24:06) [Clang 13.0.0 (clang-1
300.0.29.30)] on darwin
Type "help", "copyright", "credits" or "license()" for more information.

===== RESTART: /Users/nurseliscimen/Downloads/olcum.py =====
Primes:[83, 89, 211, 41, 191, 109, 31, 43] Size:8
N = 1773472365576199
φ(N)= 1567197434880000
e 1 = 898841613305985673
e 2 = 5599425893595712987
e 3 = 5126175882214328033
e 4 = 4411650573494173523
E'= 381568191742197
E= 1208582509852194391
D= 179055700218442359557866468711
input=45901081015
output=847856107146560
decrypted=45901081015
Anahtar Oluşturma Süresi: 356.0 ms
Encryption Süresi: 41.0 ms
Decryption Süresi: 56.0 ms
```

```

def randomWithGCD1(max):
    value= abs(random.randint(0,sys.maxsize))
    while not math.gcd(value,max)==1:
        value = abs(random.randint(0,sys.maxsize))
    return value

start = time.time_ns()

size = 8
primeNumbers = []
primeCopy = []
eulerPhi = []
randome = []
AValues = []

primes = [ , 89, 211, 41, 191, 109, 31, 43]

primeNumbers = primes.copy() #mersenne.copy
primeCount = len(primes)
primeCopy = primeNumbers.copy()

count = len(primeCopy)
while count > 1:
    for i in range(0,count,2):
        Nn = primeCopy[i] * primeCopy[i + 1];
        primeNumbers.append(Nn)
        primeCopy.append(Nn)
        eulerPhi.append((primeCopy[i] - 1) * (primeCopy[i + 1] - 1))
    primeCopy = primeCopy[count:]
    count = len(primeCopy)

N = primeCopy[0];
eulerPhiN = 1;
for i in range(primeCount//2):
    randome.append(randomWithGCD1(eulerPhi[i]))
    eulerPhiN *= eulerPhi[i];

primeCounter = 0;
for i in range(0, len(randome),2):

```

Şekil 2. 8 bit uzunluğunda 16 asal sayı uygulama örneği

```

Python 3.11.1 (v3.11.1:a7a450f84a, Dec 6 2022, 15:24:06) [Clang 13.0.0 (clang-
300.0.29.30)] on darwin
Type "help", "copyright", "credits" or "license()" for more information.

===== RESTART: /Users/nurseliscimen/Downloads/olcum.py =====
Primes: [223, 251, 163, 89, 227, 157, 73, 47, 241, 181, 67, 199, 149, 61, 181, 22
9] Size:8
N = 21754849361365371658471577388879527
φ(N) = 1900759745801581971848036352000000
e 1 = 5258669375756009531
e 2 = 7849576480738657637
e 3 = 4815418873371267331
e 4 = 1285722928244369803
e 5 = 7725348499904166179
e 6 = 3963489829578735547
e 7 = 3891822014133509017
e 8 = 993275144449487389
E' = 14897447287104096163221783626312431
E = 8951345405208625481
D = 84818563410194618948582173200987689791815387856213900313925497372921
input=45901081015
output=16204676500695918851034827365476187
decrypted=6009626895404798800682802085854365
Anahtar Oluşturma Süresi: 414.0 ms
Encryption Süresi: 61.0 ms
Decryption Süresi: 182.0 ms

```

Tablo 1. Rastgele Seçilen 8 Asal Sayı için Performans Analizi

Anahtar uzunluğu (bit)	Anahtar oluşturma süresi (ms)	Şifreleme Süresi (ms)	Deşifreleme Süresi (ms)
8	300	48	62

Tablo 2. Rastgele Seçilen 16 Asal Sayı için Performans Analizi

Anahtar uzunluğu (bit)	Anahtar oluşturma süresi (ms)	Şifreleme Süresi (ms)	Deşifreleme Süresi (ms)
8	420	65	180

Tablo1 ve Tablo2 2^k ($k=3$) için 8 adet ve 16 adet 8 bit uzunluğundaki asal sayıların kullanımını sonucu algoritmada anahtar oluşturma, şifreleme, deşifreleme basamakları için süre gereksinimi belirtilmiştir. Bit uzunluğu aynı olmasına rağmen seçilen asal sayı adedinin artması algoritmadaki anahtar oluşturma, şifreleme, deşifreleme basamakları için süre gereksinimi de arttırmıştır. 8 asal sayı ile yapılan uygulamada 16 asal sayı ile yapılan uygulamada bit uzunluğu aynı olsada ortalama anahtar oluşturma ve şifreleme süreleri yaklaşık 1- 1,5 katına; deşifreleme süresi ise 2,5- 3 katına çıktığı belirlenmiştir.

Güvenlik Analizi

Asimetrik şifreleme algoritması güvenlik analizleri kullanılan asal sayı büyüklüğüne göre pek çok farklı çarpanlara ayırma algoritmasıyla gerçekleştirilebilir. Fermat's Factorizing Algoritim, Quadratic Sieve, Number Field Sieve, General Number Field Sieve bunlardan bazılarıdır. Bu çalışmada birkaç algoritmanın kombinasyonu olan YAFU kullanılmıştır. YAFU, JavaScript programlamada kullanışlı işlevsel bir programlama örneğidir. YAFU (Yet another Factoring Algorithm), birleşik tamsayıları otomatik olarak çarpanlara ayırmada için en güçlü modern algoritmaları bir arada kullanabilen karma bir uygulamadır. YAFU; SNFS, GNFS, SIQS ve ECM gibi çarpanlara ayırma yöntemlerini aynı anda kullanmaya olanak sağlamaktadır (B. Buhrow. Yet Another Factoring Utility (YAFU). <https://sites.google.com/site/bbuhrow/>). 8 bit 8 asal sayı için YAFU

uygulama sonucu Şekil 3 'te sunulmuştur. Phyton uygulama gerçekleştirilen önerilmiş RSA algoritması YAFU ile tersine çevrilip çevrilemediği araştırılmış ve N modül değerini oluşturan 8bit uzunluğunda 8 asal sayının tespit edilmeye çalışılmıştır. Uygulamalar sonucunda asal sayıların tespit edilemediği görülmektedir.

Şekil 3 Çarpanlara ayırma uygulama sonuç örnekleri

```

=====
Welcome to YAFU (Yet Another Factoring Utility) =====
=====
                bbuhrow@gmail.com                =====
=====
                Type help at any time, or quit to quit        =====
=====

>> nfs(670611800655375605)

starting SIQS on c18: 670611800655375605

***factors found***

P3 = 811
P10 = 2605255109
P2 = 19

***co-factor***
C5 = 16705

ans = 16705

```

III. SONUÇ VE ÖNERİLER

Şifreleme bilimi verinin şifrenmesiyle, yani bilginin belirli yöntemlerle gizlenmesi sonucunda oluşan şifrenmiş karıştırılmış karmaşıklaşmış veri yığını, ona ulaşan herhangi bir bireyin şifrelemeyi kırmadığı sürece hiçbir şey anlayamaması hedefindedir. Asimetrik şifrelemede saldırganın odağında ulaştığı şifreli bilgiden p ve q gibi iki asal sayıyı elde etmek varken 2^k adet asal sayısının varlığından habersiz olarak şifrelemenin gerçekleştirilmesi şifeli metinden orijinal metni elde edebilmek için hesaplamalarda zorluk yaratacağı ve gerekenden daha fazla süreye ihtiyaç duyulacağı sonucunu doğuracağı düşünülmektedir. Çalışmada gerçekleştirilen Çarpanlara Ayırma uygulamasında da gözlemediği gibi 8 bit ve 16 bit uzunluğundaki 2^k adet ($k=3$) asal sayının tespit edilemediği gözlenmiştir. Açık anahtar (E, n) ikilisinde E değerinin, kullanılan matematiksel teoremlerin gücü sebebiyle kolay erişim sağlanamayacağı düşünülmektedir. Modül N değerinin çarpanlarının elde

edilmesi sonucu özel anahtar (D,n) ikilisi nde D'nin değerine ulaşmak son derece zorlayıcı olacaktır. Güvenli iletişimin hesaplamalardaki bu karmaşıklığın artması nedeniyle sağlanacağı düşünülmektedir. Asimetrik şifrelemelerden RSA Algoritması'nda çok büyük iki asal sayı bulma odaklı saldırgan için zaman kaybı olacağından çok büyük asal sayılar olmadan da güvenli bir bilgi iletimi gerçekleştirilebileceği anlaşılmaktadır. Veri büyüklüğü, değeri ve şifrenin kırılma gücü 2'den daha fazla asal sayı değeri kullanılarak gerçekleştirilen algoritma ile sağlanabileceği sonucuna ulaşılmıştır. Araştırma farklı bit uzunluğunda 2^k adet farklı k değerlerinde sayılarla da uygulanıp sonuçlarının karşılaştırılıp analizlerin incelenmesinin gerekli olduğu düşünülmektedir.

KAYNAKÇA

- Aksuoğlu, A. (2010). Rsa algoritmasının iyileştirilmesi için yeni bir yaklaşım (Doctoral dissertation, Anadolu University (Turkey)).
- Bergamo, P., D'Arco, P., De Santis, A., & Kocarev, L. (2005). Security of public-key cryptosystems based on Chebyshev polynomials. *IEEE Transactions on Circuits and Systems I: Regular Papers*, 52(7), 1382-1393.
- Beşkirli, A., Özdemir, D., & Beşkirli, M. (2019). Şifreleme yöntemleri ve RSA algoritması üzerine bir inceleme. *Avrupa Bilim ve Teknoloji Dergisi*, 284-291.
- Galbraith, S. D. (2012). Mathematics of public key cryptography. Cambridge University Press.
- <https://asecuritysite.com/encryption/nprimes>
- <https://github.com/bbuhrow/yafu>
- Hinek, M. J. (2008). On the security of multi-prime RSA. *Journal of Mathematical Cryptology*, 2(2), 117-147.
- Hoffstein, J., Pipher, J., Silverman, J. H., & Silverman, J. H. (2008). *An introduction to mathematical cryptography* (Vol. 1). New York: springer.
- Lone, A. H., & Khalique, A. (2016). Generalized RSA using 2k prime numbers with secure key generation. *Security and communication networks*, 9(17), 4443-4450.
- Lunde, P. (Ed.). (2009). The Secrets of Codes: Understanding the World of Hidden Messages. Pier 9, Murdoch Books Australia.

- Mathur, H., & Alam, Z. (2015). Analysis in symmetric and asymmetric cryptology algorithm. *International Journal of Emerging Trends & Technology in Computer Science (IJETTCS)*, 4(1).
- Milanov, E. (2009). The RSA algorithm. *RSA laboratories*, 1-11.
- Paar, C., & Pelzl, J. (2009). Understanding cryptography: a textbook for students and practitioners. Springer Science & Business Media.
- Pund, S. M., & Desai, C. G. (2014). Implementation of RSA algorithm using mersenne prime. *International Journal of Networking and Parallel Computing*, 1, 33-41.
- Querejeta, I., Lange, T., de Valence, H., Balasoïu, C., Esslinger, B., & Krauss, A. (2016). *A study of the General Number Field Sieve and a development of a CT2 plug-in using YAFU* (Doctoral dissertation, Technical University of Eindhoven).
- Rivest, R. L., & Silverman, R. D. (1999, November). AreStrong'Primes Needed for RSA?. In *IN THE 1997 RSA LABORATORIES SEMINAR SERIES, SEMINARS PROCEEDINGS*.
- Rivest R, Silverman R (2001) Are 'strong 'primes needed for RSA. Cryptology ePrint archive, report 2001/007. <http://eprint.iacr.org/>
- Rivest, R. L., Shamir, A., & Adleman, L. (1978). A method for obtaining digital signatures and public- key cryptosystems. *Communications of the ACM*, 21(2), 120-126.
- Ruohonen, K. (2010). Mathematical cryptology. *Lecture Notes*, 1(1), 1-138.

ALPULLU ŐEKER FABRİKASI'NIN KURULUŐU VE EKONOMİ POLİTİKASI İÇİN BİR PERSPEKTİF: ERKEN CUMHURİYET DÖNEMİ TÜRK BASININDAN ÖRNEKLER (1925-1926)

Murat YÜMLÜ

Bartın Üniversitesi, Ortak Dersler Bölümü. muratyumluhistory@gmail.com.

Bu çalışma geliŐmekte olan bir ulus-devlet ekonomisinde temel tüketim maddelerinin rolünü anlamak üzere stratejik bir konseptle odaklanmaktadır. Bu perspektiften hareket ederek, bir ulus-devlet olan yeni Türkiye olgusu erken Cumhuriyet dönemi basın organları arasında yer alan *Cumhuriyet*, *Son Saat* ve *Milliyet* gazeteleri incelenerek ele alınmaktadır. Çalışmanın araştırma süreci ve portföyünde Devlet Arşivleri Genel Müdürlüğü Cumhuriyet dönemi arşiv belgeleri, süreli yayınlar birincil kaynakların önemini yansıtırken, ikincil literatür de çalışmanın yardımcı kaynakları arasına dahil edilmiştir. Erken Cumhuriyet dönemi ekonomi politikalarının inşa düzeylerine dikkat gösteren çalışma tarımsal ham maddelerin sağlam temellerine başvurmak üzere endüstriyel perspektif ve Őeker sanayisinin rolünü anlamayı amaçlamaktadır. Ulusal Kurtuluş Savaşı'nın sonrası ve Lozan Barış Konferansı'na ara verilen dönemde İzmir'de toplanan Türkiye İktisat Kongresi dengeli, sağlam ve ekonomik gelişmeye aday bir ülke vizyonunun ilk örneklerini temsil etmiştir. Çalışma, bu bilgiler ışığında, üretim kapasitesinin artırılması yolunda endüstriyel adımların ulaşılabilir unsurlarına dayanarak Őeker fabrikaları arasında dikkat çeken bir örneğı oluŐturan Alpullu Őeker Fabrikası'nın kuruluŐu ve ulusal basındaki yansımalarının analizine dair bir çerçeve sunmayı amaçlamaktadır.

Anahtar Sözcükler: Alpullu Őeker Fabrikası, Erken Cumhuriyet Dönemi, Türkiye Cumhuriyeti'nin Ekonomi Politikası, 1923 Türkiye (İzmir) İktisat Kongresi, Sınai Kalkınma.

FOUNDATION OF ALPULLU SUGAR PLANT AND THE PERSPECTIVE FOR AN ECONOMIC POLICY: EXAMPLES FROM THE TURKISH EARLY REPUBLICAN PRESS (1925-1926)

This paper targets to focus on a strategic concept to understand the role of basic consumption goods in an emerging economy. By this perspective, the case of new Turkey as a nation-state is taken into the scrutiny of early Republican press organs such as the dailies *Cumhuriyet*, *Son Saat* and

Milliyet newspapers. The periodicals, the documents of the General Directorate of State Archives to represent the importance of primary sources and the secondary literature was taken as the components of the auxiliary sources through the research levels of the study. Paying attention to the construction levels of economic policies during the early Republican period, the study aspires to bring a brief back ground of early Republican economic policies to understand the role of sugar industry and industrial perspective to apply the strong basis of agricultural raw materials. The aftermath of the Turkish National Struggle and the Economic Congress of Turkey that had convened in İzmir through the interruption phase of the Lausanne Peace Conference represented the first steps to build up a balanced, strong and aspirant economic vision towards the national independence. The study, by relying upon the achievable elements of industrial steps towards the increase of production capability offered an analysis by the lens of foundation of sugar plants.

Key Words : Alpullu Sugar Plant, Early Republican Period, Economic Policy of the Republic of Turkey, 1923 Economic Congress of Turkey (İzmir), Industrial Development.

1.GİRİŞ

Amaç, Kapsam ve Metodoloji

Bu çalışma temel tüketim maddelerine yönelik stratejik konsept etrafında yeni kurulan genç Cumhuriyet'in şeker endüstrisini temsil eden önemli girişimlerden Alpullu Şeker Fabrikası'nın kuruluş sürecini ve bu sürecin ulusal basındaki yansımalarını ele almaktadır.

Gelişmekte olan ekonomileri anlamak açısından anahtar niteliğinde bir kavram olarak temel tüketim maddelerine dayalı ekonomi politikasının merkezinde öz kaynaklardan yararlanılması ve üretim ekonomisine geçilmesi hedefi yer almıştır. Çalışmada bu kapsamda bazı sorulara yanıtlar aranmaktadır:

1. Cumhuriyet'in ekonomi politikalarıyla doğrudan ilgili karar süreçleri Alpullu Şeker Fabrikası'nın 14 Haziran 1925 tarihinde açılmasıyla yeni bir evreye ulaşmıştır. 1925 yılında daha somut bir görünüm arz etmeye başlayan ekonomi politikasının dayanak noktası olarak Türkiye İktisat Kongresi önemli bir aşamadır. Kongrede şeker endüstrisine yaklaşım nasıl değerlendirilmiştir?

2. Genç Türkiye Cumhuriyeti'nin çağdaş uygarlık ülküsü ışığında kalkınma çalışmaları arasında dikkat çeken ve öz yeterliliğini sağlayan

ekonomi vizyonuna dayanarak Alpullu Şeker Fabrikası'nın kuruluşunda karar mekanizmalarını etkileyen ne tür faktörler bulunmaktadır?

3.Edirne ve Kırklareli kentlerinin bağlantı noktasında yer alan Alpullu'da kurulan fabrikanın açılışı ulusal basında öne çıkan gazetelerde nasıl ele alınmıştır?

Çalışmanın metodolojisi kapsamında Türkiye'nin sınai kalkınma arayışlarını konu alan ikincil literatürün yanı sıra tarihsel kaynaklar arasında birincil kategorideki kaynakların ele alınması amaçlanmıştır.

Bu kaynaklar arasında *Cumhuriyet*, *Hâkimiyet-i Milliye*, *Milliyet* ve *Son Saat* gazeteleri dikkat çekmektedir. İki savaş arası dönem sermaye birikiminin sınırlı olanaklara göre değerlendirildiği ve sınai kalkınma hedeflerinin tarımsal kalkınma vizyonu ile buluşturulmaya çalışıldığı bir yapılanma dönemidir. Bu yapılanma döneminde 19. yüzyıl sonlarından başlayarak dış borçlanma sorununun ortaya çıkmasına karşılık yeni, öz kaynaklardan yararlanan ulusal bir üretim ekonomisi vizyonu belirleyici olmuştur. Bu vizyonun başlangıcı, milli iktisat siyasetinin yansımalarının görüldüğü II. Meşrutiyet döneminden ziyade erken Cumhuriyet dönemidir. Böylelikle sömürgecilik mirasından farklı bir çizgide ilerleyen; ancak yarı sömürgeci etkilere açık bir ekonomik mirası üstlenen genç Türkiye Cumhuriyeti'nin dış borçlanma konusuna dikkat gösterdiği ekonomik yatırım programı hayata geçirilmeye çalışılmıştır. Sinan Sönmez'in değerlendirmesi ile I. Dünya Savaşı'ndan II. Dünya Savaşı'na kadar geçen evrede ekonomik genişleme sağlanırken, 1921-1933 aralığında sermaye birikiminin tıkanıklığı dolayısıyla yatırımlar sınırlı düzeyde gerçekleştirilebilmiştir. Bu kapsamda, genç Türkiye Cumhuriyeti'nin şeker endüstrisi gibi temel tüketim maddelerinin öz kaynaklara dayalı olarak güçlendirileceği bir sanayi dalının kurulması girişimi ülkenin sermaye birikimi açısından kritik önemde kabul edilen adımlar arasında yer almıştır.¹

2.Tarihsel Arka Plan

Şeker tarih boyunca insanlığın kullanımına sunulmuştur. Türevleriyle şekerin kullanımına örnekler verildiğinde öncelikle pancar ve kamıştan üretilmesi; işlenen ürünün meta haline gelmesi ve uluslararası ticaret rotasının değişmesi akla gelmektedir. Yüzyıllar içinde üretim

¹ Sönmez, 2005: 65-66.

rotasında bazı değişiklikler meydana gelmiştir. Bu değişiklikler sadece bir ürünün ticaret yollarının etkilenmesi açısından önem taşımamaktadır. Yeni Çağ'da İpek ve Baharat Yolu'nun yüzlerce yıllık ticaret havzasından Atlas Okyanusu yoluyla kıtalar arasında yeni bir rota izlemeye başlaması ile tarihsel meta değerinin etkilendiği yeni bir sürecin ilk işaretleri ortaya çıkmıştır. Şeker bu rotada devletlerin ticaret hayatında önemli bir yere sahip olmuştur.

Şeker, Osmanlı-Türk modernleşme süreçleri ve iktisadi açıdan dünya ekonomik sistemine entegrasyonun analizinde de dikkat çeken bir üretim/tüketim meselesi başlığını oluşturmuştur. İmparatorluktan Cumhuriyet Türkiye'sine ağır şartlar sunulan ve iktisadi yönden öz kaynaklara dayalı olarak kurulması planlanan bir bakiye miras kalmıştır. İktisadi analizlerin sınırlı olanaklar ışığında hayata geçirildiği bu dönemde genç Türkiye Cumhuriyeti'nin çok büyük ölçüde yetersiz bir bakiye ile karşılaşmasının arka planında tarım ve sanayi dallarının yetersizliği, yaşanan savaşların ağır bilançoları ve üretim yapısının yetersizliği dikkat çekmektedir. Türkiye'nin sanayileşme arayışlarında iki yüzyıla yaklaşan bir geçmiş karşısında dikkat çeken olgu çoğunlukla başarısızlığa uğramış, gelişmemiş ancak yerli girişimciliğin öykülerini ihmal etmemek üzere sanayileşme kapasitesinin yetersiz kalmış olmasıdır.

Bu konuda Cumhuriyet'e Osmanlı sanayi envanterinden miras kalan Beykoz Kundura Fabrikası örneğinde olduğu gibi bazı tesislerin geliştirilmesine çalışılmıştır.² İlk yirmi yıllık döneminde genç Türkiye Cumhuriyeti'nin takip ettiği sanayileşme stratejisini Yücel "öndekileri takip etme" olarak nitelendirmiştir. Bu tespitin çeşitli sanayi envanteri örnekleri ışığında haklılık payı bulunmaktadır. Bununla birlikte öz kaynaklara dayalı ve ülkeden döviz çıkışı konusunda daha etkili bir denge standardı yakalayacak üretim kapasitesinin temel tüketim maddeleri düşünülerek hayata geçirilmesi gerektiği düşünülmüştür.

Bu kapsamda belirtmek gerekir ki, bir sanayi dalı olarak şeker üretiminde yüzyıllar boyunca ziraat geliştirilememiştir. Cumhuriyet'e öz kaynaklara dayalı temel tüketim maddelerini konu alan bir strateji miras kalmamıştır. Bu ürün buğday, arpa, yulaf, un gibi temel maddelerin tüketimi konusundaki sanayileşme hedefinin ulusal boyutunu yansıtan örnekler arasında yer almıştır. Ürünün stratejik önemine dayanarak

² Yücel, 2015: 3.

Cumhuriyet öncesinde de ülke ekonomisinin üretim yapısına katkı sağlayacak imalathaneler ve fabrikalar yoluyla temel tüketim maddeleri arasına kazandırılmasının amaçlandığı belirtilebilir. Bununla birlikte, şeker endüstrisi Osmanlı Devleti'nin Tanzimat dönemindeki bir kısım başarısız girişimlerinin ardından II. Meşrutiyet yıllarında gelişen milli iktisat programı dışında bir ivme yakalayamamıştır. Türkiye Cumhuriyeti'nin ilk yılları yüksek bir coşkunlukla ulusal kurtuluş günlerinde yaşandığı, halkın Osmanlı Devleti'nden miras kalan ekonomik yapıyı güçlendirme arayışının ivme kazandığı önemli bir sıçrama dönemidir. Bu amaçla 5 Nisan 1925'te 601 sayılı “Şeker Fabrikalarına Bahşolunan İmtiyazat ve Muafiyat Hakkında Kanun” çıkarılmıştır. Bu kanunun maddeleri incelendiğinde şu noktalar dikkat çekmektedir. Kanunla imtiyazların sunulmasında kazanç vergisi muafiyeti sağlanmaya çalışılmıştır. 1935 yılına kadar bu muafiyet devam ettirilirken temel amaç ulusal düzeyde sermaye birikiminin sağlanmasıdır. Kazanç vergisi muafiyeti konusunda kanunda 1935 yılında yapılan değişiklik önerisiyle ilgili layihada şu ifadeler yer verilmiştir: “601 numaralı ve 5 Nisan 341 tarihli kanunun 8 inci maddesi mucibince şeker fabrikaları memur ve müstahdem ve amelesi, fabrikanın açıldığı tarihten itibaren on sene temettü veya kazanç vergisinden muaf tutulmuştur. Gümrük resminin yüksekliği, şeker maliyet fiatlarının indirilmesi hususundaki teşebbüs ve kararların tatbiki halinde dahi şeker fabrikalarının varlıklarını korumağa ve inkişaflarını temine kâfi geleceğinden, şeker sanayiinin memleketimizde teessüsünü teşvik için 341 senesinde kabul edilen imtiyaz ve muafiyetlerin idamesine ihtiyaç kalmamıştır. Bu vaziyet nazarı dikkate alınarak 935 senesi bütçesindeki yeni masraflara karşılık olacak membalardan birini teşkil etmek üzere bu muafiyetlerin de kaldırılması düşünülmüş ve lâyiha bu maksatla tanzim olunmuştur”.³ Kanunun belirli ölçülerde amaçlarına ulaşan on yıllık dönemi sonunda, I. Sanayi Planı uygulamaya konulmuştur. Uluslararası ilişkiler gündeminin Türkiye Cumhuriyeti'nin dış siyasetine etki ettiği dönemde revizyona tabi tutulması sanayileşme hedefinden uzaklaşma şeklinde değil, daha çok aynı döneme rastlayan, 1926 yılının sonlarında açılan Uşak Şeker Fabrikası⁴ ve daha sonra 1930'lu yılların ilk yarısında açılan Eskişehir ve Turhal Şeker Fabrikası örneklerinde görüldüğü üzere fabrikalaşma ve sanayi üretim sürecindeki yükseliş çizgisine dayandırılmıştır. Bu yaklaşım İktisat Vekâleti'nin mazbatasında şeker endüstrisi hedeflerinden geri kalmamak

³ Başvekâlet Kararlar Müdürlüğü, Sayı 6/671, S. 59: s. 1-2.

⁴ Almanak Türkiye: Cumhuriyet Dönemi, 1986: s. 88.

kaydı şartıyla çabaların sürdürüldüğü şeklinde ifade edilmiştir: “Yapılan şeker fabrikaları az zamanda ümit edilen terakki ve tekâmülü göstermiş ve temin edilen himaye ve yardım sayesinde muntazam çalışmağa başlamış olduklarından Hükümetçe artık buralarda çalışanların kazanç vergisinden istisnalarının devamına lüzum kalmadığı kanaat ile bu muafiyetin kaldırılması teklif edilmiştir. Meseleyi müzakere eden encümenimiz de Hükümetin bu mütalaasına iştirak ederek lâiyhayı aynen kabul etmiştir. Havalesi mucibince Maliye ve Bütçe encümenlerine verilmek üzere Yüksek Reisliğe sunulur”.⁵

Cumhuriyet'in iktisadi gelişim tarihinde ilk açılan fabrikalar arasında yer alan ve temel tüketim maddelerinin ülkenin öz kaynaklarıyla yurt içinde üretilmesine dayalı stratejiyi benimseyen uygulamalar 1930'ların koşullarından önce, 1920'lerin ortalarında gündeme gelmiştir. Un, şeker ve pamuk üçlüsü iktisat tarihi yazınında “üç beyaz” olarak tanımlanmış ve ülke tarım ve sanayi politikalarının entegrasyonu açısından katalizör işlevi gören ürünler arasında yer almıştır. Şeker, kamış ya da pancara dayalı tarımsal faaliyetlerle üretilmektedir. Fabrika sürecinin modern uygulamalarla geliştirilmesi için hem sanayi teşviğine hem de kredi olanaklarına ihtiyaç duyulduğu düşünüldüğünde sınai kalkınma projelerinin temelinde yatan ana faktörün sermaye birikimi olduğu dikkat çekmektedir. Bu kapsamda dönemin basınında Alpullu Şeker Fabrikası'ndan söz edilirken “milli inkişaf” vurgusuna yer verilmiş ve çeşitli açılardan ele alınırken sınai kalkınmanın bu yeni penceresine “ulusal sermaye birikimi” açısından yaklaşmıştır. Fabrika 5 Nisan 1925'te çıkarılan kanuna dayandırılmaktadır. Bununla birlikte fabrikanın temelinin 1925 yılı sonlarında atılması ve açılışının 1926 yılının Kasım ayında Edirne'nin kurtuluş tarihinde planlanmış olması ayrıca anlam taşımıştır. Aşağıda basına yansımalarından bazı örnekler sunulmuştur.

3. Basına Yansımalarından Örnekler

Ulusal bir şeker sanayiinin kurulmasının taşıdığı önem ve bu öneme atfedilen çeşitli değerlendirmeler dönemin gazetelerinde genellikle ana sayfada yer alan haberlerle vurgulanmıştır. Bu dönemde çalışma kapsamında incelenen ulusal gazetelerde yer alan haberlere bakıldığında kanunun nasıl bir boyuta yaslandığı incelenebilmektedir. Ulusal projeksiyonda iktisadi kalkınma hedefinin göz ardı edildiği bir kurtuluş

⁵ Başvekâlet Kararlar Müdürlüğü, Sayı 6/671, S. 59: s. 2.

günü kutlaması fikri öne çıkmamıştır. Bu fikir sadece İzmir'in 9 Eylül'de kurtuluş günü itibariyle ele alınmamış olmakla birlikte, Edirne'nin kurtuluş gününde de iktisadi vizyona yönelik değerlendirmeler aracılığı ile paylaşılmıştır.

Kamuoyunun bilinçlendirilmesinde iktisadi bağımsızlık olgusu genel olarak iktisadi politika arayışlarının ötesinde sosyal çağrışımlar yoluyla anlam kazanmıştır. Halkın, iktisadi bağımsızlık hedefleri konusunda bilinçlendirilmesi için sergiler ve panayırar türünde etkinliklerle ulus-devletin iktisadi dayanaklarının sağlamaştırılması amaçlanmıştır. Bu çerçevede fabrikaların önemi üzerinde durulmuştur. Cumhuriyet'in genç bir ülke olarak temel stratejisi fabrikalara endekslidir; ancak üretim yapısının ulusal ekonomik vizyona dayandırılarak bağımsızlık esasına ve ilkelerine göre düzenlenmesi ayrıca önem taşımaktadır. 1927 yılından bir örnek verildiğinde İzmir'in kurtuluşu dolayısıyla Cumhuriyet Türkiye'sinin ekonomik atılımlarının bir sergi ışığında anlatılması dikkat çekmiştir. Haberde şu satırlar üzerinde dikkatle durulmaktadır:

“Bugün İzmir'in kurtuluş günü. Bu başlı başına bir tarihtir. Bu istiklal cidalinin temsilidir. Bir zaman Türkiye, İzmir'de can evinden (v)urulmuştu. Bir zaman Türkiye yine İzmir'de denize döktüğü düşmanla hâlâsa erişmişti. Bugün İzmir ve İzmir'in şahsında bütün Türkiye hâlâs ve istiklalini tesit ediyor. Yine bugünlerde İzmir'de bu sergi açılmıştır. Türk'ün iktisad vadisindeki terakkilerini teşhir ediyor. Bu, behemehâl yaşamak, behemehâl var olmak ve yükselmek isteyen bir milletin gösterebileceği en büyük kabiliyet ve marifettir. Yine İzmir'de bütün bundan dört sene evvel bir iktisad kongresi kurulmuştu. Hatırlıyoruz ki, orada büyük reis ve rehber Gazi Mustafa Kemal hazretleri birçok kıymetli sözleri meyanında şunları da söylemişti:

- Dâhil olduğumuz halk devrini milletin tarihini yazabilmek için kalemlerimiz sabanlarımız olacaktır.
- Bence halk devri, iktisad devri mefhumu ifade olunur. Öyle bir iktisad devri ki, onda memleketimiz mamur olsun, milletimiz müreffeh olsun ve zengin olsun. Bu noktada bir felsefeyi size hatırlatayım:

- ...Fakru fazilet bilmek felsefesinde iktisad devri artık hitam versin...”⁶

Haberde, İzmir'in Karantina bölgesinde özel bir muhabirin aktardığı bilgiler ışığında 9 Eylül sergisinin resmi küşadının Eylül ayının dördüncü Pazar günü gerçekleştirileceği, “zevalden sonra icra edileceği ve bu vesile ile Cumhuriyet'in büyük eseri iktisadiyesinin tesid olunacağı” belirtilmiştir. Bu örnek iktisadi vizyonun siyasal programlarla buluşturulması açısından dikkat çeken bir örnek olarak kaydedilmektedir. Öte yandan politik iktisadi vizyonun bileşenlerinde İzmir'de toplanan ve Cumhuriyet Türkiye'sinin iktisadi esaslarını ortaya koyan Türkiye İktisat Kongresi deneyimini izleyen uygulamalar ışığında ekonomik kalkınma ideallerini yansıtan fabrikaların açılışı da diğer önemli bir dönüm noktasını oluşturmuştur. Bu çerçevede Alpulu'da Trakya ve İstanbul çevresi için bir şeker fabrikasının açılışıyla “şeker istihlakı” konusunda döviz kaynağı çıkışına yol açan bir ekonomik kayıp kaleminin giderilmesi hedeflenmiştir.

1925 yılından başlayarak “iktisadi esaslar” çerçevesinde harekete geçen Türkiye Cumhuriyeti, ekonomik bağımsızlığı doğrultusunda temel tüketim maddeleri arasında kritik bir yerde duran ve ülke ithalat kalemleri dolayısıyla kontrol edilmesiyle çalışılan şeker üretimi için fabrikalar açmaya karar vermiştir. Bu fabrikaların ilk örneğini oluşturması bakımından 26 Teşrinisani (Kasım) 1926'da açılan Alpulu Fabrikası tamirhane, kurutma dairesi ve laboratuvarlarıyla modern bir fabrika konseptinin geliştirilmesini hedeflemiştir.

Fabrika, sosyal bir mekân olarak sınıfsal bilinci siyasal model tasarımıyla ele alırken, ülke ekonomisine artı değer yaratılması için kurulmaktadır. Bu açıdan fabrikanın açılışı (küşadı) basında ele alınırken ayrıca önemli bir nokta da vurgulanmıştır. Edirne'nin Yunan ordusu işgalinden kurtuluş günü dolayısıyla Ankara'dan bir mebuslar heyetinin katılımıyla fabrikanın açılışının kutlanması amaçlanmıştır. Alpulu Şeker Fabrikası, Mudanya Mütarekesi'ni takip eden süreçte 26 Kasım 1922'de Edirne'nin İtilaf devletleri işgalinden kurtuluşunun yıldönümünde açılmıştır. Kurtuluş günlerinin iktisadi bağımsızlık ideali ile siyasal temsil açısından özel anlam yüklenen bir çerçeve içinde değerlendirilmesi Alpulu örneğine bakılarak izlenebilmektedir. 26 Kasım 1926 tarihli Cumhuriyet

⁶ “9 Eylül”, *Cumhuriyet*, 9 Eylül 1927, s. 1, 2.

gazetesi haberinde öncelikle kurtuluş günü etkinliklerine yer verilmiştir. Cumhuriyet gazetesinin kurtuluş gününün anlam ve önemini irdeleyen yazısında ayrıca iktisadi bağımsızlık açısından fabrikanın önemine vurgu yapılmıştır. Haber başlığı “Edirne Kurtuluş Bayramını Tes’id Etti. Bayram Edirne’de Büyük Bir Sürur İçinde Tes’id Edildi. Bugün Alpulu Şeker Fabrikası Açılıyor” şeklinde verilmiştir.

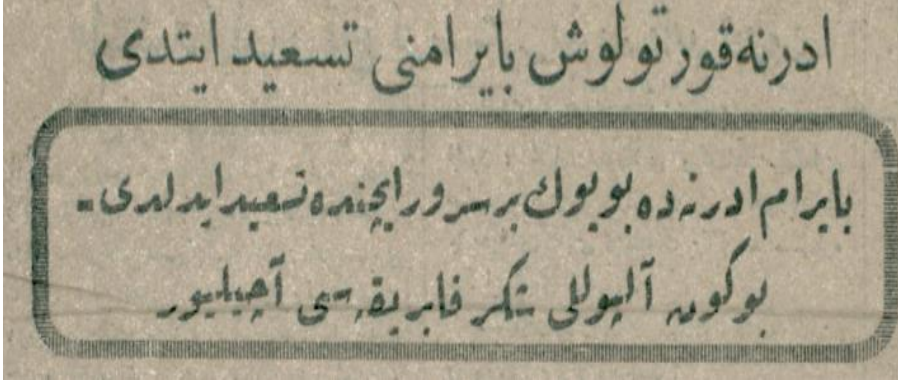

Cumhuriyet, 26 Teşrinisani 1926, s. 1.

Haberin devamında yer alan satırlar fabrikanın kuruluş sürecine gösterilen yoğun ilgiyi ortaya koymaktadır:

Edirne 25 [Muhabiri Mahsumuzdan] – Merasim dokuz buçukta Belediye Meydanı’nda başladı. On bir buçukta bitti. Bütün memurini mülkiye ve askeriye ve binlerce halk belediye önünde toplanmışlardı. Vali, devairi rüesasını, heyeti mebusanı Reis Hüsnü Bey’e takdim eyledi. Bundan sonra heyet kâmilen belediye önüne indiler. Halk, belediye ve hükümet namına nutuklar irad edildi. Misafirin meyanında bulunan Antalya mebusu Rasih ve Aksaray mebusu Besim Atalay Beyler de nutuklar söylediler. Bütün mektepler, müessesat, esnaf cemiyetleri resm-i geçit yaptılar. Edirne civarı çiftçileri ve köylüleri resm-i geçide iştirak ettiler. Bunlardan Süloğlu karyesinden Mehmed Ağa kurtuluş gününün halka verdiği sürura samimi bir lisan ile tercüman oldu ve heyeti mebuse reisine başaktan yapılmış bir buket hediye etti. Birçok fotoğraflar alındı. Bu akşam Türk Ocağı’nda resmi ziyafet ve Edirne Kulübü’nde balo vardır. (Akil Şinasi).

“Heyet-i Mebuse Edirne’de” başlığıyla devam eden haberde Anadolu Ajansı aracılığıyla aktarılan kutlama bilgilerine yer verilmektedir. Ankara’dan görevlendirilen mebuslar heyetinin katılımına ilişkin bilgiler haberin başında yer almıştır: “Edirne kurtuluş bayramına iştirak etmek üzere Büyük Millet Meclisi’nden müntehip heyeti mebuse ve diğer davetliler bugün saat on dokuz buçukta Edirne’ye muvasalat etmiş ve İstanbul’da kadın erkek binlerce halk tarafından istikbal edilmişlerdir”. Haberde Anadolu Ajansı’nın Edirne’den aktardığı bilgilerle kurtuluş bayramına ilişkin ayrıntılara yer verilmektedir. “Edirne 24 (A.A.) – Edirne kurtuluş bayramına iştirak etmek üzere Büyük Millet Meclisi’nden müntehip heyeti mebuse ve diğer davetliler bugün saat on dokuz buçukta Edirne’ye muvasalat etmiş ve İstanbul’da kadın erkek binlerce halk tarafından istikbal edilmişlerdir. İstanbul’dan itibaren bütün istasyonlarda fevkalade hararetle istikbal edilmiş ve Uzunköprü Kaymakamı ve Edirne Valisi, Halk Fırkası ve Ticaret Odası reisleri tarafından karşılanmıştır. Bu akşam heyet şerefine Türk Ocağı’nda bir ziyafet ve konser verilecektir.

*

“Şeker Fabrikası’nın Resmi Küşadı” başlıklı haberde fabrikanın açılışı dolayısıyla yapılan etkinliklere yer verilmiştir: “Alpullu’da ilk şeker fabrikamızın küşad merasimi bugün yapılacaktır. Merasimde hazır bulunmak üzere Alpullu’ya gidecek zevatı götürmek üzere bu sabah saat sekizde Sirkeci’den hususi bir tren tahrik edilecek ve tren Hadımköy, Çatalca, Çerkesköy, Çorlu, Muradlı ve Lüleburgaz’a uğrayarak tam saat on dört yirmide Alpullu’ya muvasalat edecektir. Merasimde hazır bulunacaklar arasında Edirne’ye giden Heyet-i Mebuse de vardır. Heyet aynı günde Edirne’den bir trenle Alpullu’ya vasıl olacaktır”.

Haberin devamında programa ilişkin detaylar sunulmaktadır: “Bugün şehrimizden Alpullu’ya hareket edecek olan zevat meyânında dün şehrimize gelen Maliye Vekili Mustafa Abdülhalik ve Ticaret Vekili Rahmi Beylerle Vali Süleyman Sami, Vilayet mektupçusu Abdülhalik Hakkı, şehrimizdeki bankalardan bir mümessil ve ticaret odası namına da bir zevat ve erkânı matbuat vardır. Evvel ki günde yazdığımız üzere fabrika binasının kapısı önünde merasime mübaşeret olunacak ve küşad resmini müteakip müdürin ve züvvara sırasıyla fabrikanın kurutma dairesi, tamirhane ve laboratuvar gezdirilecektir. Davetliler akşam on sekizi beş

geçe trenle yola çıkacak ve gece yirmi üç kırk birde Sirkeci'ye vasıl olacaklardır".⁷



Güzel Edirnemizden Bir Manzara: Saat Kulesi
Cumhuriyet, 26 Teşrinisani 1926, s. 1.

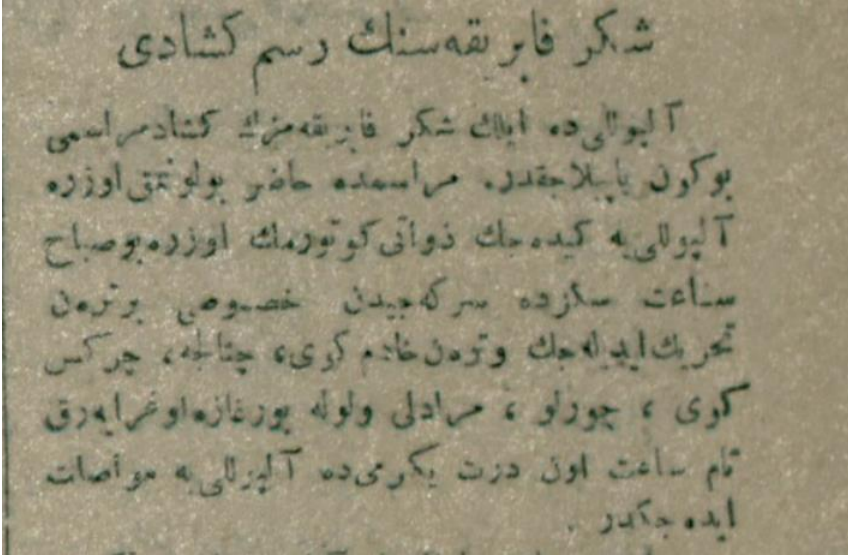

Şeker Fabrikasının Resmî Küşadı Başlıklı Haber
Cumhuriyet, 26 Teşrinisani 1926, s. 1.

⁷ *Cumhuriyet*, 26 Teşrinisani 1926, s. 1, 2.

Diğer bir haber *Son Saat* gazetesinde “Türk Parasını Ecnebilere Vermekten Kurtulacağız!” başlığıyla ve “Alpullu Türk İnkişafında Bir Merhaledir” alt başlığıyla yayımlanmıştır. 28 Teşrinisani (Kasım) 1926 tarihinde yayımlanan bu haberde Alpullu'nun iktisadi vizyon açısından anlam ve önemine değinilmiştir. Resmi açılışta yer alan bir grubun fotoğrafı eşliğinde fabrika fotoğrafına da yer verilen haberde şu satırlar dikkat çekmektedir: “Dün, Alpullu'da memleketimizin ilk şeker fabrikasının resmi küşadı muazzam merasimle icra edilmiştir. Bu merasim için şeker fabrikaları şirketi bir müddetten beri istihzaratta bulunuyordu. İstanbul ve Ankara'dan dört yüzü müteceviz kimse davet edilmiştir. Şark şimendiferlerinin tahsis ettiği hususi bir katar sabah saat sekizde Sirkeci'den hareket etti. Katarda birçok mebuslarımız ile beraber Maliye ve Ticaret vekilleri beyler, İstanbul Vilayeti erkânı matbuat mümessilleri, muteber tacirler bulunuyordu. Hat boyu tamamen donatılmıştı. Erkânı belde ve halk Hadımköyü'nde, Çerkesköyü'nde, Çorlu'da, Muradlı'da, Lüleburgaz'da istasyona gelmişler hararetli tezahüratta bulunmuşlardı. Tren saat on beşte Alpullu İstasyonu'na vasil oldu. Daha ta ufukta fabrikanın yetmiş beş metrelik uzun bacası görülmüş ve fabrikanın büyüklüğü hakkında bir fikir elde edilmişti. Filhakika istasyonun pek yakınında bulunan fabrikanın azameti göze çarpıyordu. Bütün Alpullu'yu donatmıştı. Halk istasyonu ve fabrikanın etrafını doldurmuştu”. Haberin devamında coşku dolu sahnelerden kesitler sunulmuştur: “Bir askeri musika terennüm ediyordu. Önde Ticaret ve Maliye Vekilleri bulunduğu halde fabrikanın en önüne gidildi. Güzel kurdelalar ile kapısı örülmüştü. Herkes bir an evvel fabrikayı gezmeğe heveskâr görünüyordu. Program veçhile kapının önünde söylenecek nutuklar vardı. Çatalca mebusu ve Şeker Fabrikaları Şakir Bey nutkunu irticalen söylemiştir”.⁸

⁸ *Son Saat*, 26 Teşrinisani 1926, s. 2.



“İlk Pancar Fabrikaya Sevk Ediliyor”
Son Saat, 28 Teşrinisani 1926, s. 1.

Basından yansımaları pek çok örnek verilebileceğini eklemek gerekmektedir. Çalışmamız kapsamında son bir örnek olarak *Milliyet* gazetesinde 26 Teşrinisani 1926’da yer bulan “Alpullu’da Merasim” başlıklı haberden şu alıntılara yer verilebilir: “İlk şeker fabrikamızın küşadı parlak bir surette yapılacaktır”. Haberde “Alpullu’da inşa olunan ilk şeker fabrikamızın resmi küşadı bugün icra kılınacaktır” sözleriyle paylaşılan bilgilerde Ankara’dan İstanbul’a gelen ve buradan da Edirne’ye ulaşan vekillerden oluşan heyetle ilgili şu ifadeler dikkat çekmiştir: “Dün Edirnemizin kurtuluş bayramına iştirak eden heyeti murahhasamız da bu sabah Edirne’den trenle hareket ederek aynı saatte Alpullu’ya muvasalat etmiş olacaktır”.⁹

⁹ *Milliyet*, 26 Teşrinisani 1926, s. 1.



“Alpullu’da İlk Merasim”
Milliyet, 26 Teşrinisani 1926, s. 3.

Haber metninde vurgulanan ve dönemin ulusal basınında daha az yer bulan bilgiler arasında yabancı uzmanların katkıları ve şeker endüstrisinin tanıtımı ve yaygınlaştırılması konusunda gösterilen gayretler dikkat çekmektedir. Bu kapsamda fabrikanın açılış törenine katılanlar için bir film gösterimi düzenlenmiştir: “Küşad merasimini müteakib sırasıyla fabrika ve kurutma dairesi, tamirhane ve laboratuvar tesisatı gezilecektir. Fabrika müdürü Mösyö Gutriç ile muavini Mühendis Kazım Bey tarafından izahat-ı lazıme verilecek ve laboratuvarda pancar tahlilatı (analizleri) görülecektir. Şeker fabrikasında bir büfe tertip edilmiş olup burada pancar ziraatına ait bir film gösterilecektir. Resmi küşad biterek fabrika gezildikten sonra aynı trenle İstanbul’a avdet edilecektir. Tren bu gece saat birde İstanbul’a muvasalat eyleyecektir”.¹⁰

4. Sonuç

Cumhuriyet’in kurucu kadrosunun siyasi fikriyatının yanı sıra iktisadi alanda yansıyan fikir çerçevesinin ana bileşenlerinden biri iktisadi bağımsızlıktır. Bu fikrin biçimlendirdiği iktisadi siyasa temel kavramları araştırmayı, maddeye nüfuz etmeyi, bilimsel yaklaşımları dikkate almayı ve

¹⁰ “Alpullu’da Merasim”, *Milliyet*, 26 Teşrinisani 1926: s. 3.

halk sağlığına uygun bir projeksiyon ışığında sanayi ve tarım alanında kalkınmayı benimsemektedir. Genç Türkiye Cumhuriyeti'nin Avrupa'da çağdaş uygarlık ailesinin bir parçası olma iddiası kıtaya özgü bir sınırlandırmayı ifade etmemek üzere tarımdan endüstriye uzanan bir kalkınmayı ifade etmektedir. “Milel-i Müttehede” ya da milletler birliği fikri etrafında ekonomik ve siyasi entegrasyon arayışlarında bulunan tüm Avrupa ulusları arasında yükselişe geçilen kuruluş yılları, 19. yüzyıldan ve II. Meşrutiyet döneminin yapılanma arayışlarından çıkarılan dersleri göz önüne almaktadır. İki savaş arası dönemin jeopolitik dengelerini, yeni kurulmakta olan ülkenin ekonomik sınırlılıklarını dikkate alarak sürdürülen iktisadi bağımsızlık politikasında ülkenin Avrupa'da, Sovyetler Birliği'nde, ABD'de ve yeni ekonomik atılım programlarının arayışında olan Latin Amerika'daki değişim ve kalkınma hamlelerine yönelik sentezleyici bir yaklaşımı benimsediği; bu yaklaşımların karşılığında görece bir özerklik siyasetinin iktisadi olanaklarını değerlendireceği tarihsel bir aşamaya ulaşılmaya çalışıldığı görülmektedir. Bütçe, dış ticaret, ulusal para sağlamlığı başlıklarının yer aldığı ilk uygulamalarda yasal çerçevenin endüstri alt yapısını geliştirmeye yönelik bir vizyonu desteklemesi amaçlanmıştır. Cumhuriyet'in sermaye kısıtlılığını dikkate alan alt yapı yatırımları açısından 1920'li yıllar önemli bir dengelenme dönemidir. François Georgeon'un ortaya koyduğu üzere dışa bağımlılık döngüsü Ulusal Kurtuluş Savaşı yıllarında ciddi bir uyarı konusu olarak ortaya konulmuş ve bu çerçevede çeşitli eleştirilere yer verilmiştir. Askeri zafer olgusunun 1922 yılının Eylül ayından itibaren artık yeni bir anlam ve çehre kazanması gerektiği vurgulanmaya başlamıştır. Modern devletin “büyük bir sanayi alt yapısına” kavuşması gerekliliği tarım ve sanayi arasında kalmadan, dikotomik bir bakış açısına yer açmadan sürdürülecek bir ekonomik kalkınma vizyonunu ifade etmiştir.¹¹

“Siyasi, askeri muzafferiyetler ne kadar büyük olurlarsa olsunlar, iktisadi muzafferiyetler ile tetviç (taçlandırma) edilemezlerse husule gelen zaferler payidar olamaz, az zamanda söner...”¹² Gazi Mustafa Kemal Paşa'nın, 1923 yılının Şubat ayı ortalarında Lozan Konferansı'na ara verilen dönemde İzmir'de toplanan Türkiye İktisat Kongresi'nde söylediği söz, temel tüketim maddelerinin ithal ikameci politikalar ekseninde öz kaynaklar yoluyla üretilmesi hedefini kapsayan bir programı vurgularken ülkenin sınırlı olanaklarla sürdürdüğü kalkınma hamlelerine de işaret

¹¹ François Georgeon, “Kurtuluş Savaşı Sonrasında Türkiye'nin Sanayileşme Sorunu (1923-1932)”, *Osmanlı-Türk Modernleşmesi (1900-1930)*, çev. Ali Berktaş, İstanbul, Yapı Kredi Yayınları, 2006: 187-189.

¹² Gündüz Ökçün, *Türkiye İktisat Kongresi, 1923 – İzmir: Haberler, Belgeler*, 1968: s. 247-251.

etmiştir. Ulusal Kurtuluş Savaşı mücadelesinin öncesinde on yıla yaklaşan savaş döneminin bakiyesinin ağırlığı ve yüzyıllara dayanan ekonomik yorgunluğun yansımaları genç Cumhuriyet açısından sürekli gündeme gelmiş ve sanayi alanında tarımsal üretimle buluşturulabilecek bir üretim hedefi ortaya konulmuştur. Şeker endüstrisinin Uşak ve Alpullu ile başlayan girişimleri ülke sathında döviz kayıplarının telafi edileceği bir tüketim yapısını geliştirmeyi hedeflemiştir. Fabrikanın modernizmin bir sembolü olarak yükseldiği dönemde müjdelemeye çalıştığı asıl kavram “üretim ekonomisi” kavramıdır. Alpullu, bu açıdan mütevazı bir başlangıçtır ve genç Cumhuriyet’in kuruluş yıllarında ekonomi vizyonunun örnek sayılan fabrikaları arasında yer almıştır. Fabrikaya siyasal ve ekonomik aklın yansıtıldığı bir referans olarak bakıldığında yapının temel özelliğinin modernist üslupla mimarlık tarihine bir yansımaya kapsadığı görülmektedir. Yapı tek başına bir üretim ölçeğini ortaya çıkaramaz ve bu konudaki sınırlılıklar Georgeon’un çalışmasında ifade ettiği şekilde devletin şeker üretimi konusunda ithalatı sınırlayacak önlemler almasını güçleştiren faktörler ışığında değerlendirilmiştir: “Devlet şeker konusunda sınırlayıcı tarifeler oluşturamazdı, üstelik işgücü yetersizliği, yolların kötü durumu, makinelerin bakım ve tamir sorunları yüzünden bu iş çok şüpheli görünüyordu. Kurtuluş Savaşı sonrasında Türkiye’de tüketilen bütün şeker ithal ediliyordu”. Georgeon, bu aşamada Cumhuriyet’in erken döneminde ithal ikamesine uygun bir arayışı simgelediği için “ideal ürün” olarak şekerin tercih edildiğinden söz etmektedir. Böylece şeker fabrikalarının zarar etmeyeceği ve piyasada tröstleşme tehlikelerini göz ardı etmeden devletin öncülük yapacağı bir şeker sanayiinin kurulması amaçlanmıştı. Bu motivasyon iktisadi bağımsızlık hedefini ön planda tutmaya devam etmekteydi. İktisadi rasyonalite gereğince sanayileşme sorununun asli ve tali faktörlerini de dikkate alarak 1925 yılının Nisan ayında şeker fabrikalarına imtiyaz ve muafiyet sağlayan bir kanun çıkarılmıştı. Ertesi yıl açılan Alpullu Fabrikası’nı yaklaşık bir aylık süre içinde Uşak Şeker Fabrikası takip etmişti. Georgeon, bu çerçevede “çoşkulu sahnelerle açılan bu fabrikaların milli bir sanayi kurulmasını yansıtan ekonomik hesapların ötesinde, çok simgesel bir olay olduğunu” belirtmiştir.¹³ Son olarak şeker sanayiinin kurulması sürecinde, 1920’li yılların yeni bir yapılanma dönemi olduğunu ve iç üretimin yüzdesinde sıfırdan başlayarak bir aşama kaydedildiğini eklemek gerekmektedir. 1924’te ithalat ve iç üretim toplamının 53 bin ton düzeyinden, 1927’de 67 bin ton düzeyine çıkması sınırlı bir artışın sağlandığını göstermiştir. Bu yıllarda iç üretimdeki yüzdelik payın sıfır düzeyinde seyrettiği dikkat çekmektedir. 1929’da ithalat ve iç üretim düzeyi 77 bin tona ulaşmış olmakla birlikte, iç üretimin

¹³ Georgeon, “Kurtuluş Savaşı Sonrasında...”, s. 195-197.

yüzdesi sadece yüzde onluk kısmı karşılamaktaydı. Bu noktada Cumhuriyet gazetesinin kurucusu ve Türkiye'nin 20. yüzyıl basın hayatına damgasını vuran kalemlerden Yunus Nadi "Bir Şeker Tröstü mü?" yazısında tüccarlardan Amar Efendi'nin kumpanyasının piyasadaki koşullardan yararlanarak tröstleşmeye çalıştığı ve fiili bir inhisar (tekel) kurma girişimine değinmiştir. Nadi, "şaşırlmadığımı" belirttiği bu girişimlerle ilgili olarak piyasa kulislerinin yansıtılabileceği bilgileri okurları ile paylaşmış ve şu değerlendirmeyi eklemiştir: "Tröst sermayenin cinneti ve vahşetidir. İşte Türk piyasasında şimdilik şeker üzerinde böyle bir cinnet veya vahşet hazırlanılmak istenildiğini öğreniyoruz. Aldığımız malûmata nazaran bu işin elebaşısı bin bir tarakta bezi olan milyoner Amar Efendidir. Allah daha ziyade etsin, kendisinin iki milyon lira serveti olduğunu söylüyorlar. Türkiyeye şeker ithalinde Amar Efendi birçok memleketlerdeki şeker fabrikalarının yegâne adamıdır. Diğer bazı fabrikaların bazı mümessillerini de beraberine almıştır. Bu hal ile Amar Efendi artık istediği gibi at oynatabileceği bir meydana da malik olmak üzeredir..."¹⁴ Dolayısı ile 1920'lerin sonlarına gelindiğinde Türkiye Cumhuriyeti'nin piyasa koşulları iç üretim kapasitesini arttıracak ve yüzdelik payın tröstleşmeye çalışan ithalatçı firmaların inisiyatifine bırakılmadan devlet tarafından kurulan ya da desteklenen şeker fabrikalarına bırakılması hedefi tam olarak sağlanamıştır.

Öte yandan 1934'te, 1929 Dünya İktisadi Buhranı'nın etkilerinin ve korumacı sanayi anlayışının yükselişe geçmesinin ardından, iç üretim yüzdesi neredeyse bütün piyasaya hâkim olunarak yüzde 94 düzeyine çıkmıştır. Buna karşılık ithalat ve iç üretim düzeyinde miktar 63 bin tona gerilemiştir. 1936'da rakam 88 bin tona yükselirken, iç üretim yüzde 75 düzeyine gerilemiştir. 1938'de şeker endüstrisinde ithalat ve iç üretim toplamı 88 bin 107 bin tona yükselirken, oran yüzde 40'a gerilemiştir. 1940'ta ise miktar 99 bin tona gerilerken, iç üretim yüzde 90'lar düzeyine artış göstermiştir.¹⁵ Bu değerlendirmeyi tamamlarken nicelik ve nitelik dengesi açısından bakıldığında şeker sanayiinin genç Türkiye Cumhuriyeti'nin sanayileşme sorununun bir parçası olarak kurulmaya ve 1929 Dünya İktisadi Buhranı sonrasında yapılandırılmaya çalışıldığını dikkate almak gerekmektedir. 1930'ların başlarında kazanılan ivme ithal ikamesine dayalı sanayileşme stratejisi ışığında milli bir sanayi kolunun gelişmesini hedeflemiştir. Buna karşılık, 1938'de bu çizginin gerisinde kalınmış ve iç tüketimin tamamını karşılayabilirken bu şeker sanayii

¹⁴ Yunus Nadi, "Bir Şeker Tröstü Mü", *Cumhuriyet*, 27 Kânunusani (Ocak) 1926: s. 1.

¹⁵ Yahya Sezai Tezel, *Cumhuriyet Döneminin İktisadi Tarihi*, 4. Baskı, İstanbul, Tarih Vakfı Yurt Yayınları, 2000, s. 146'dan aktaran, Georgeon, "Kurtuluş Savaşı Sonrasında...", s. 196.

konumunu yitirmiştir. Böylece 1920'lerin ortalarından İkinci Dünya Savaşı başlarına kadar bu sanayi dalında dar bir çerçevede görece iktisadi özerklik sağlanabilmiş; ancak dalgalanmalara uğrayan bir kalkınma süreci yaşanmıştır.

KAYNAKÇA

- Almanak Türkiye: Cumhuriyet Dönemi.* (1986). İstanbul, Milliyet Yayınları.
- Georgeon, François. (2006). "Kurtuluş Savaşı Sonrasında Türkiye'nin Sanayileşme Sorunu (1923-1932)", *Osmanlı-Türk Modernleşmesi (1900-1930)*. çev. Ali Berktaş, İstanbul, Yapı Kredi Yayınları: s. 187-197.
- Ökçün, A. Gündüz. (1968). *Türkiye İktisat Kongresi, 1923-İzmir: Haberler, Belgeler.* Yorumlar, Ankara: AÜSBF Yayınları.
- Tezel, Yahya Sezai. (2000). *Cumhuriyet Döneminin İktisadi Tarihi.* İstanbul, Tarih Vakfı Yurt Yayınları.
- Yücel, T. Fikret. (2015). *Cumhuriyet Türkiye'sinin Sanayileşme Öyküsü.* Ankara: Türkiye Teknoloji Geliştirme Vakfı.
- Sönmez, Sinan. (2005). *Dünya Ekonomisinde Dönüşüm: Sömürgecilikten Küreselleşmeye.* Ankara, İmge Yayınevi.
- "Şeker Fabrikalarına Bahşolunan İmtiyazat ve Muafiyat Hakkındaki 601 Sayılı Kanununun 8 nci maddesinin Kaldırılmasına Dair Kanun Layihası ve İktisad, Maliye ve Bütçe Encümenleri Mazbatası". *Başvekâlet Kararlar Müdürlüğü*, Sayı 6/671, S. 59: s. 1-4.
- "Bugün Alpulu Şeker Fabrikası Açılıyor", *Cumhuriyet*, 26 Teşrinisani 1926, s. 1, 2.
- "Edirne Kurtuluş Bayramı'nı Tesid Etti...", *Milliyet*, 26 Teşrinisani 1926, s. 2.
- "Alpulu'da Merasim", *Milliyet*, 26 Teşrinisani 1926, s. 3.
- "Alpulu Türk İnkişafında Bir Merhaledir", *Son Saat*, 28 Teşrinisani 1926, s. 1.
- "9 Eylül", *Cumhuriyet*, 9 Eylül 1927, s. 1, 2.
- Nadi, Yunus. "Bir Şeker Tröstü Mü", *Cumhuriyet*, 27 Kânunusani (Ocak) 1926: s. 1.

EKLER
EK-1



İstanbul Büyükşehir Belediyesi
Atatürk Kitaplığı
KRT-011361

EK-2



Alpullu Fabrikası Bayram Tebriği
İstanbul Büyükşehir Belediyesi
Atatürk Kitaplığı
KRT-018833

EK-3

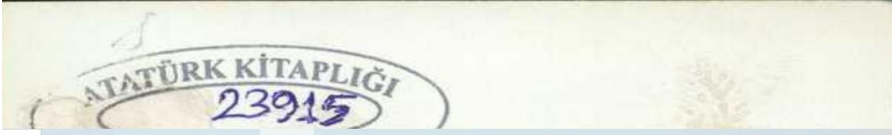

**Alpullu İstasyonu Açılışı
İstanbul Büyükşehir Belediyesi
Atatürk Kitaplığı
KRT-023915**

OSMANLI DÖNEMİNDE KEŞAN'DA KURULAN PARA VAKIFLARI

Doç. Dr. Mehmet DOĞAN

Ankara Yıldırım Beyazıt Üniversitesi, mdogan3@yahoo.com

GİRİŞ

Müslüman toplumlarda hayır işlerinin ve kamuya ait hizmetlerin yürütülmesinde vakıfların önemi büyüktür. Türk-İslam tarihinde, özellikle Selçuklu ve Osmanlı dönemlerinde evkafın cemiyet hayatının önemli bir parçası olduğu bilinmektedir. Bu çerçevede vakıflar, özellikle hayır işleri için kurulmuş; eğitim, sağlık, dini hayat, ticaret, ulaşım, konaklama ve şehir yaşamının oluşmasında önemli bir yere sahip olmuşlardır. Miktarları yüz binlere varan vakıflar, yüzyıllarca varlıklarını ve fonksiyonlarını korumuşlardır. Bu durumun en önemli sebeplerinden biri, banilerinin hayatta iken bu hayır kurumlarının kendilerinden sonra da hizmete devam edebilmesi için gerekli miktarda maddi altyapıyı sağlamış olmalarıdır. Vakıflar, ev, dükkân, ticarethane, tarla, bağ, bahçe gibi gayrimenkuller, değirmen, şişehane, boyahane, han, hamam, bedesten gibi ticari oluşumlar ve kendi gelir kaynaklarından olan nakit paralar ile desteklenmiştir.

Keşan, Osmanlı Devleti'nde "Sol Kol" olarak adlandırılan Via Egnatia yolu üzerinde yer alan önemli bir şehirdir. Coğrafi konumu, şehrin sosyal hayatından ekonomik faaliyetlerine kadar birçok alanını olumlu ya da olumsuz yönden etkilemiştir. Dolayısıyla Keşan, Osmanlı Devleti'nin kuruluş döneminden itibaren stratejik konumu sebebiyle önemli bir kavşak noktası olmuş ve çevresi, önemli devlet adamlarının vakıf köylerine sahip olmuştur. Osmanlı döneminde para vakıfları da toplumun ihtiyaçlarına cevap verecek şekilde fonksiyon icra eden kurumlar arasında yerini almıştır. Keşan'da Osmanlı döneminde kurulan 8 adet para vakfının varlığı tespit ettik. Keşan'da kurulan para vakıfları, genellikle bir kişi tarafından kurulan ve bölgenin sosyo-ekonomik hayatına bir nebze katkı sunan mütevazı ölçektir. Bu çalışmada; bu vakıfların sahiplerini, nerede ve hangi bölgede bu vakıflarını kurduklarını ve ne miktarda bir değere sahip olduğunu belgeler üzerinden göstermeyi amaçladık. Osmanlıların Keşan'daki iktisadi, sosyal ve kültürel alanlardaki kurumsallaşma ve

toplumun ihtiyaçlarını karşılama noktasında bu vakıfların önemi üzerinde durmaya çalıştık.

Keşan'ın Osmanlı İdaresine Katılışı

Keşan, günümüzde Edirne'nin en büyük ilçesi olarak bilinen bir şehirdir ve Osmanlı Devleti'nin Trakya'da fethettiği ilk yerlerden biridir. Şehzade Murad, Edirne'yi fethetmek için harekete geçerken, İstanbul ile Edirne arasındaki bağlantıyı kesmek amacıyla Gazi Evrenos'u Keşan'a göndererek kaleyi fethetmiştir. Ne zaman fethedildiği konusunda kesin bir bilgi yoktur, ancak Süleyman Paşa'nın ölümünden sonra tekrar Bizans'ın eline geçmiş olabilir. Keşan, kuruluş döneminde stratejik konumu nedeniyle önemli bir durak noktası haline gelmiş ve çevresi, önemli devlet adamlarının vakıf köylerine sahip olmuştur. Has ve vakıf arazilerin yanı sıra timar araziler de Keşan'da tahsis edilmiştir, bu da şehrin tarımsal ve ekonomik potansiyeline işaret etmektedir. (Karagöz, 2021, s.48-49). Osmanlı idaresine katıldıktan sonra, Keşan belirli bir iskân siyasetine tabi tutulmuş ve Osmanlı vergi ve hukuk sistemine dâhil edilmiştir. Farklı bölgelerden göçmenlerin yerleştirilmesiyle şehir Türkleştirilmiş ve İslamlaştırılmıştır. Timar araziler ise daha çok iskân politikası ile bağlantılı olup köylerin fetihten sonra yeni gelen nüfusla kurulmaya çalışıldığını göstermektedir.

Keşan Osmanlı idaresine katıldıktan kısa bir süre sonra Rumeli Eyaleti'nin Paşa Livâsı'na tabi bir kazâ olarak taşra sistemi içerisinde yerini almıştır (Ateş, 2021, s. 40). Keşan ismi, 16. yüzyıl başlarında bir şehir adı olarak değil bir idarî birim adı olarak kazanın bütünü için kullanılmaktadır. Bu yüzyılın ilk yarısında idarî olarak Rumeli Beylerbeyliği'nin Paşa Sancağı'na bağlı iken, ikinci yarısında Cezayir-i Bahr-i Sefid Beylerbeyliği'nin Gelibolu Sancağı kazalarından biridir. Mühimme defterlerinde "Keşan Kadılığı'na" şeklindeki ifade edilmektedir (Karagöz, 2021, s.40).

Fethinden itibaren idari ve fiziki anlamda çok fazla bir gelişme kaydedemeyen Keşan 16. yüzyılın sonlarından itibaren kale içinde Hersekzâde yapıları ve küçük bir çarşı ile etrafında dükkânların bulunduğu bir kazâ merkezi durumuna gelmiştir. Kadılık merkezinde klasik şehir görüntüsünün en önemli emarelerinden olan mahallelerle ilgi kayıtlar 17. yüzyılda karşımıza çıkmaktadır (Ateş, 2021, s.41). Bu yüzyıla gelindiğinde Rumeli eyaletine, bu yüzyılın sonlarına doğru da Gelibolu sancağına bağlı

görülmektedir. 1839 Tanzimat Fermanı sonrası gerçekleşen bir dizi idari reformun sonucunda kurulmuş olan Edirne vilayetine Gelibolu sancağı bağlanırken bu sancağın kazalarından bir tanesi yine Keşan olmuştur. 1923 yılında ise Gelibolu vilayeti kurulmuş ve Keşan şehri Eceabat, Şarköy, İpsala ve Enezden oluşan 5 ilçe ile birlikte bu defa Edirne vilayetinden alınarak buraya bağlanmıştır. Ancak 30 Mayıs 1926 yılında çıkarılan ve resmi gazetede yayınlanan 877 sayılı Teşkilat-ı Mülkiye Kanunu ile içinde Gelibolu'nun da bulunduğu 11 şehrin vilayet statüsüne son verilince Keşan şehri tekrar Edirne'ye bağlanmıştır.

Osmanlı Balkan fetihlerinde uç beylerinin Batı'ya doğru üç farklı koldan ilerledikleri bilinmektedir. Sağ kol Tunca Vadisi boyunca Kuzey taraftan Batıya doğru fethin ilerleyiştir. Sol kol Selanik, Gümülcine, Üsküp-Kosova ve Bosna hattıdır. Orta kol ise Meriç Vadisi boyunca Filibe-Sofya, Niş ve Belgrad hattıdır.

Keşan şehri Osmanlı Devleti'nde "*Sol Kol*" olarak adlandırılan Via Egnatia yolu üzerinde yer almaktadır. Keşan'ın idari durumu yukarıda ifade ettiğimiz gibi zamanla değişmiştir. Başlangıçta Cezayir-i Bahr-i Sefid eyaletine bağlıyken, sonraki dönemlerde Gelibolu sancağına bağlı bir kaza olarak görülmüş ve daha sonra Rumeli eyaletine bağlanmıştır.

Keşan, *Via Egnatia* yolu üzerinde yer aldığı için "Sol Kol" olarak bilinen Osmanlı Balkan fetihlerinde stratejik bir öneme sahip olmuştur. İstanbul'dan başlayıp İstefe'ye kadar uzanan bu yol, Osmanlı ordusunun sefer amacıyla kullandığı ana yollardan bir tanesidir. Bunun dışında gerek İstanbul'un iaşe ve ikmal için ve gerekse de ticari faaliyetler için bu yol sıkça kullanılmıştır. Coğrafi konumu, onun sosyal hayatından iktisadi faaliyetlere kadar birçok alanını olumlu ya da olumsuz yönden etkilemiştir (Taş, 2021, s.115-116). Bu yol, askeri seferler için önemli bir güzergâh olmuş ve aynı zamanda İstanbul'un iaşesi ve ticareti için de sıkça kullanılmıştır. Bu nedenle, Keşan'ın lojistik ve ulaşım açısından önemi iyice artmıştır.

Para Vakıfları

Vakıf, bir malın veya gelirin mülk sahibi tarafından ebediyen bir dinî, sosyal veya hayır amacı için ayrılmasıdır. Bu şekilde vakfedilen mal, alınıp satılmaktan kurtarılır ve geliri, dinî, sosyal veya hayrî hedeflere yönlendirilir. Vakıflar genellikle cami, medrese, çeşme, hastane, han, hamam, zaviye, imaret gibi hayrat kurumları olarak kabul edilir veya gelir

getiren binalar ve araziler gibi doğrudan kullanılmayan ancak gelirinden faydalanılan vakıflar olarak ikiye ayrılır. Osmanlıların hayata geçirip kurumsallaştırdığı ve üçüncü bir model olarak değerlendirilebilecek Para Vakıfları'nın gelirinden istifade etme yöntemiyle de vakıfların kurulduğunu görmekteyiz. Sermayesinin tamamını yahut bir kısmını vakfedilmiş nakit paranın oluşturduğu vakıflara para vakfı denilmektedir (Çımar, 2017, s.150).

Şunu da ayrıca ifade etmek gerekirse vakıflar, Osmanlı döneminde sadece zengin ve yönetici sınıftan olan hayırseverler tarafından değil, sıradan vatandaşlar da tek başlarına veya bir araya gelerek kurdukları kurumlardır. Standart bir vakfiye, vakfeden kişinin kim olduğunu, cinsiyetini ve varsa unvanını içerir. Aynı şekilde, vakfın yönetiminden sorumlu mütevellinin de ismi, cinsiyeti ve unvanı belirtilir. Vakıf kurucusunun nerede ve hangi köy veya şehirde bu vakfı kurduğu ayrıntılı bir şekilde belgelenir. Vakfedilen sermaye miktarı ve borç verme şartları sözleşmede açıkça yer alır. Gelirin nasıl kullanılacağı ve hangi alanlara harcanacağı da detaylı bir şekilde belirtilir. Vakıf bünyesinde istihdam edilecek görevliler, alınması gereken malzemeler ve yapılacak tamir masrafları da sözleşmede yer alır. Sözleşme aynı zamanda vakfın hukuki dayanağı hakkında bilgi içerir. Görevlilerin ücretleri ve mütevellî ücretleri de belirtilir. Yatırım harcamaları da hangi alanda yapılacağı açıklanarak ancak miktar belirtilmeden ifade edilir.

Menkul mallar içinde yer alan nakit para vakfının özellikle Osmanlı vakıf hukuku ve tarihinde ayrı bir önemi vardır. Mâlikîler'deki mutemed görüşle Şâfiî ve Hanbelî fakihlerinden bir kısmına göre câiz ve geçerli sayılan nakit para vakfı klasik dönem Hanefî fıkhında hakkında nas ve teamül bulunmadığı gerekçesiyle câiz görülmemiştir. Sadece bazı Hanefî mezhebi eserlerinde İmam Züfer'in nakit para vakfına kayıtsız şartsız cevaz verdiği nakledilmekte, ayrıca örf ve teamülde yer alması halinde bunun câiz kabul edileceği mezhepte zayıf bir görüş olarak ifade edilmektedir. Bununla birlikte Osmanlı toplumunda 15. yüzyıldan itibaren yaygınlık kazanmaya başlayan para vakfı uygulaması ilk dönemlerde ulemâ arasında ciddi bir görüş ayrılığına sebep olmazken daha sonra, özellikle 16. yüzyılın ilk yarısında karşıt görüşlü Osmanlı ulemâsı ve şeyhülislâmlar arasında hararetle tartışmaların yapılmasına sebep olmuş, konu hakkında birçok risâle kaleme alınmıştır. Bu tartışmalarda, vakıf paralarının işletilmesi yollarından biri olan “muâmele-i şer‘iyye” usulünün İslâm'ın yasak ettiği

ribâ ile yakından ilgili bulunmasının da önemli payı vardır. Ancak 1548 yılında Şeyhülislâm Ebussuûd Efendi tarafından para vakfının caiz olduđu yönünde fetva ve emir çıkartılmasıyla birlikte para vakıfları resmî ve bağlayıcı bir uygulama haline gelmiştir. Bu dönemde para vakfının cevazı İmam Züfer'e nisbet edilen olumlu görüş, İmam Muhammed'in örf ve teamül kıstası ve genelde maslahat ve ihtiyaç ilkeleriyle temellendirilmiştir (Günay, 2012, s.477).

Edirne'de 1423 yılında Hacı Muslihiddin tarafından kurulan ilk para vakfı, 17. yüzyıla gelindiğinde hızla yaygınlaşmış ve toplumda kafa karışıklıklarını ortadan kaldırarak meşruiyete kavuşmuştur. Vakfiyelerde yer alan para vakıfları, vakıf banisinin ekonomik durumuna, amaç ve hedeflerine bağlı olarak mütevazı rakamlardan yüksek meblağlara kadar deđiştirdiği görülmektedir (Çınar, 2017, s.150-151). Bu tür vakıflar, dini hizmetlerin yanı sıra toplumsal ihtiyaçları karşılamak için de kullanılmıştır. Örneğin, avâriz vakıfları yangın, deprem gibi afetlerin zararlarını karşılamak, fakir ve yetimlere yardım etmek, işsizlere sermaye sağlamak gibi toplumun refahını artırmayı amaçladığı da görülmektedir (Çınar, 2017, s.152).

Para vakıfları, toplum içindeki refah seviyesi yüksek bireyler tarafından hem bu dünya hem de öbür ahiret hayatında uzun vadeli kazançlar düşünülerek kurulmuş ve geliştirilmiş kurumlardır. Bu vakıflar, dinî hizmetlerin temini, yatırımlar, kamu harcamaları ve kredi işlemleri için de kaynak sağlamıştır. Borç ilişkilerinde elde edilen gelirler, vakfın amaçlarını gerçekleştirmek için kullanılmıştır. Geniş yerleşim alanlarında yaygın olarak kurulan para vakıfları, Osmanlı İmparatorluğu'nda birçok köy ve kasabanın temel bileşenlerini oluşturmuş ve toplumun faydasını ve sosyal refahını artırmak amacıyla yapılan yatırımları finanse etmiştir (İnalçık, 2006, s.125).

Keşan'da kurulan para vakıfları, Vakıflar Genel Müdürlüğü arşivinde bulunan vakfiyelerden tespit edilmiştir. 1705 ile 1912 yılları arasında Keşan'da toplam 8 adet para vakfı mevcuttur. Bu vakıfların sermaye ve gelirleri büyük ölçüde nakit paradan oluşmaktadır. Genellikle vakıfların sermayesini tek bir kişi sağlamıştır. Vakıfların gelirleri, vakfiyelerde belirtilen şartlara uygun şekilde harcanmıştır. Bu para vakıfları, Keşan'ın mahalle ve köylerinde özellikle dini müesseselerin ihtiyaçlarını karşılamak üzere ve diđer bazı faaliyetlerin devamı için kullanılmıştır.

1. Hacı Mehmed Ağa ibn Hasan Vakfı: 1705 tarihli vakfiyede, Keşan Kasabası'ndan Hasan oğlu Hacı Mehmed Ağa'nın 60.000 akçesini ve emlakını cami ve görevlilerin ihtiyaçları için vakfettiği görülmektedir (VGMA Defter No,623, s.25-26, Sıra,032).

2. Hacı Mahmud bin Hacı İbrahim Vakfı: 1739 tarihli vakfiyede, Keşan Kasabası'ndan Hacı İbrahim oğlu Hacı Mahmud'un 50 Kuruş'u Cami-i Kebir'de Kur'ân-ı Kerim ve Muhammediye okutulması için vakfettiği belirtilmektedir (VGMA Defter No, 626/2, s.476, Sıra, 560).

3. Osman bin Emin Vakfı: 1905 tarihli vakfiyede, Şabanmera Köyü'nden Emin oğlu Osman'ın 1.000 kuruşunu köyündeki caminin hatibi ile caminin ihtiyaçları için vakfettiği anlaşılmaktadır (VGMA Defter No, 598, s.262, Sıra, 217).

4. Hacı Şakir Ağa ibn Mustafa Vakfı: 1906 tarihli vakfiyede, Yaylak Köyü'nden Mustafa oğlu Hacı Şakir Ağa'nın 1.000 kuruşunu köy camisinin hatibi ve ihtiyaçları için vakfettiği belirtilmektedir (VGMA Defter No, 596, s.196, Sıra,173).

5. Hamza bin Salih Vakfı: 1911 tarihli vakfiyede, Kılınç Köyü'nden Salih oğlu Hamza'nın 300 kuruşunu köy camisinin hatibi ve zaruri ihtiyaçları için vakfettiği ifade edilmektedir (VGMA, Defter No, 606, s.059, Sıra, 084).

6. Ali ibn Mehmed Vakfı: 1911 tarihli vakfiyede, Kocahasır Köyü'nden Mehmed oğlu Ali'nin 600 kuruşunu köy caminin hatibine ve ihtiyaçları için vakfettiği görülmektedir (VGMA Defter No,604, s.139, Sıra, 186).

7. Salih bin Ahmed bin Musa Vakfı: 1911 tarihli vakfiyede, Danişmend Köyü'nden Ahmed oğlu Salih'in 700 kuruşunu köy camisinin hatibi ve diğer ihtiyaçları için vakfettiği anlaşılmaktadır (VGMA Defter No, 606, s. 67, Sıra, 95).

8. Hasan bin Sadık bin Hasan Vakfı: 1912 tarihli vakfiyede, Türkmen Köyü'nden Sadık oğlu Hasan'ın 1.000 kuruşunu köy caminin hatiplik ücreti için vakfettiği ifade edilmektedir (VGMA Defter No,606, s. 90, Sıra,119).

SONUÇ

Keşan'da kurulan para vakıfları, Osmanlı döneminde toplumun çeşitli kesimleri tarafından hayırseverlik ve sosyal yardımlaşma amacıyla kurulmuş önemli kurumlardır. Vakıflar, genellikle camii ve diğer dini müesseselerin ihtiyaçlarını karşılamak için kullanılmış, aynı zamanda toplumun diğer ihtiyaçlarını gidermek ve refahını artırmak için de önemli bir fon kaynağı olmuştur. Bu vakıfların kurulmasında zenginlerden sıradan insanlara kadar geniş bir yelpazedeki kişilerin katkısı ve fedakârlığı görülmüştür.

Keşan'da 1705-1912 yılları arasında kurulan 8 adet para vakfı, o dönemdeki toplumun sosyal dayanışma ve yardımlaşma kültürünün güçlü bir işaretidir. Bu vakıflar, genellikle camii hizmetlerinin finansmanında önemli rol oynamıştır. Vakıflar, toplumun çeşitli ihtiyaçlarını karşılayarak insanların refahını artırmış, sosyal adaletin sağlanmasına katkı sağlamış ve hayırseverlik geleneğinin sürdürülmesine yardımcı olmuştur.

Osmanlıların Keşan'daki iktisadi, sosyal ve kültürel alanlardaki kurumsallaşma ve toplumun bu alanlardaki ihtiyaçlarını karşılama noktasında para vakıflarının 18. yüzyıldan 20. yüzyıl başlarına kadar önemli bir etkisi ve rolü olduğu kanaatindeyiz.

Keşan'da kurulan para vakıflarının ana teması genellikle dinî hassasiyet çerçevesinde camilerin muhtelif harcamalarındaki tahsisatla ilgilidir. "Ağa" unvanlı kimseler ise sıradan insanları izlemektedir. Sadece çalışmamızın konusu olan ve değerlendirdiğimiz vakfiyelere baktığımızda, vakıf büyüklüğünün cüzi bir miktardan, binlerce kuruşluk büyük miktarlara kadar değiştiğini görmekteyiz. Bu sayede iyilik ve hayırseverlik halk arasında cazip bir hal almış, insanlar bu alanlarda adeta yarış içinde olmuşlardır.

İncelememizin amacı, Keşan'da kurulmuş olan para vakıflarının tespitini yapmaktır. Keşan'da 18. yüzyılın ikinci yarısından 20. yüzyılın başına kadar mütevazı bir kredi kurumu olarak fonksiyon icra ettiği, hem kent halkının hem de kırsal kesimde hayatını idame ettirmeye çalışanların nakit ihtiyaçlarını karşılamaya çalıştığı anlaşılmaktadır. Bölgede kurulan bu vakıflar, bölge insanının dini ve sosyal ihtiyaçlarını karşılama yanında onların nakit para sorunlarını da çözmesi açısından mühim bir yere sahip olduğunu düşünülmektedir.

Bugün dahi Osmanlı döneminin bu hayırseverlik ve yardımlaşma kültürü, toplumun sosyal sorumluluk duygusunu ve yardımlaşma geleneğini şekillendiren önemli bir unsur olabileceği kanaatindeyiz. Günümüzde de hayırseverlik ve vakıf kültürü, toplumun refahını artırmak ve sosyal sorunlara çözüm bulmak için önemli bir araç olarak kullanılabileceği fikrine sahibiz.

KAYNAKÇA

Vakıflar Genel Müdürlüğü Arşivi

Defter No: 623, Sayfa: 25-26, Sıra: 032

Defter No: 626/2, Sayfa 476, Sıra 560.

Defter No: 598, Sayfa: 262, Sıra: 217.

Defter No: 596, Sayfa No: 196, Sıra: 173.

Defter No: 606, Sayfa: 059, Sıra: 084.

Defter No: 604, Sayfa No: 139, Sıra: 186.

Defter No: 606, Sayfa: 67, Sıra: 95.

Defter No: 606, Sayfa: 90, Sıra: 119.

Araştırma Eserler

Ateş, H. (2021). “Keşan’da Osmanlı İdaresinin İlk İzleri”, Keşan Araştırmaları Keşan’ın Kurtuluşunun 100. Yılı Anısına, ed. Fatma Çalık Orhun ve Burak İşçimen, Trakya Üniversitesi Yayınları, 37–46.

Bulut, M. Ed. (2019). Osmanlı Dönemi Rumeli Para Vakıfları, Haz. Hüseyin Çınar, Rahman Ademi, Ahmet Demir, Aydın Kudat, Mehmet Doğan, Cem Korkut, Mevlüt Çam, Mehmet Tuğrul, 1. cilt, İZÜ Yayınları.

Çınar, H. (2017). “Osmanlı Döneminde Rumeli’de Vakıf Paranın Kullandırılmasında Aranan Şartlar”, ADAM AKADEMİ, 7(2), 149–165.

Günay, H. M. (2012), “Vakıf”. TDVİA, 42, 475-479.

İnalçık, H. (2006).“Vakıf Medeniyeti”, Vakıflar Dergisi Özel Sayı, 125.

- Karagöz, S. (2021). Mühimme Defterlerine Göre XVI. Yüzyılın Son Çeyreğinde İstanbul İâşesinde Keşan'ın Yeri", Keşan Araştırmaları Keşan'ın Kurtuluşunun 100. Yılı Anısına, ed. Fatma Çalik Orhun ve Burak İşçimen. Trakya Üniversitesi Yayınları, 47–62.
- Koyuncu Kaya, M. (2014). "Vakıf Kurucusu Olarak Osmanlı Esnafı", Vakıflar Dergisi, 42, 35–50.
- Taş, M. (2021). "18. Yüzyılda Keşan'da Sosyo-Ekonomik Hayata Bakış", Keşan Araştırmaları Keşan'ın Kurtuluşunun 100. Yılı Anısına, ed. Fatma Çalik Orhun ve Burak İşçimen. Trakya Üniversitesi Yayınları, 113–138.

EK 1: Hacı Mehmed Ağa ibn Hasan Vakfı (Bulut, 2019, s.286-287).

VAKFIYE METNİ:

Sûret-i vakfiyye-i Hacı Mehmed Ağa der-Keşan bâ-arz-ı hâl-i vâkıf fi-Gurrei Ramazân sene 117.

Yedinde olan vakfiyye-i ma'mûlün bihâ Küçük Evkâf Muhâsebesi'ne kaydolundu fi-Gurrei Ramazân sene 117.

Keşan Kasabası mahallâtından Câmi'-i Kebîr Mahallesi'nde sâkin sâhibü'l-hayrât el-Hâc Mehmed Ağa ibn Hasan meclis-i şer'-i şerîfde vakf-ı âti'l-beyâna li-ecli't-tescîl mütevellî nasb eylediği Mehmed ibn Ali nâm kimesne mahzarında ikrâr-ı sahîh-i şer'î ve i'tirâf idüb taht-ı tasarrufumda olub Keşan Kasabası mahallâtından Mescid-i Cedîd Mahallesi'nde vâki' cevânib-i erba'ası tarîk-i âmmle mahdûd dâhiliyesinde bir bâb fevkânî oda ve bir sofa ve bir tahtânî matbah ve hâriciyesinde iki bâb tahtânî oda ve bir sundurma ve bir kebîr ahur ve bir mikdâr havlı ve zokâk kapusunu müştemil menzîlim ile Câmi'-i Kebîr Mahallesi'nde vâki' bir taraftan Küçükzâde Ali Çelebi mülkü ve bir taraftan yine mezbûr Küçükzâde zevcesi dükkânı ve tarafeyni tarîk-i âmma müntehî altı bâb dükkânımı ve yine Sûk-i Keşan'da vâki' bir taraftan Rabia Hatun mülkü ve bir taraftan Ümmühani ve taraf-ı sâlisi Ahmed Efendi kerîmesi dükkânına mülâsık ve taraf-ı râbî'i tarîk-i âmma müntehî üç bâb dükkânlarımı ve yine sûk-ı mezbûrda vâki' bir taraftan kendi vakf eylediğim dükkânlar ve bir taraftan Arslan Bey dükkânı ve bir taraftan Küçükzâde havlusuna muttasıl ve taraf-ı râbî'i tarîk-i âmm ile mahdûd bir bâb dükkânımı ve yine Keşan Kazâsı tevâbî'inden Karahisarlı toprağında vâki' ahcârdan mebnî âb-ı cârî on aded dâir bir kıt'a dolab ta'bîr olunur mülk değirmenimi bi-cümleti't-tevâbî' ve'l-levâhık vakf ve habs idüb ve dahi atyeb-i menâlden altmış bin nakd-i râyic-i fi'l-vakt akçe ifrâz idüb onu dahi vakf ve habs idüb şöyle şart eyledim ki;

Menzil-i mezkûr ve dekâkîn ve değirmen-i merkûm mütevellî yediyle icâre-i şer'iyye ile icâr olunub ve nukûd-ı merkûme dahi ber-vech-i helâl istîrîbâh olunub rehn-i kavî ve kefil-i melî ile yâhûd ikisinden biri olmadıkca kimesneye akçe virilmeyüb ve hâsıl olan nemâsından vakf-ı mezbûr mütevellîsine yevmî üç akçe ve kitâbet ve cibâyet ikisi ma'an müstehik kimesneye yevmî iki akçe ve Keşan Kazâsı'nda hâkimü'ş-şer' olan efendiler hazerâtı nâzır olub yevmî birer akçe nezâret vazîfesine mutasarrıf ola ve yine Kasaba-i Keşan'da müceddeden binâ eylediğim

câmi'-i şerîfde bir sâlih hamele-i Kur'ân'dan imâm olub yevmî beş akçe mihrâbiyeye mutasarrîf ola ve ba'de salâti'l-fecr mihrâb-ı şerîfde beher yevm bir Sûre-i Yâsîn-i Şerîf tilâvet idüb yevmî bir akçe vazîfeye mutasarrîf olub sevâbını şefî'-i rûz-ı mahşer Resûl-i Ekrem Habîb-i Muhterem Muhammed Mustafa salla'llâhu te'âlâ aleyhi ve sellem hazretlerinin rûh-ı şerîflerine ihdâ eyleye ve yine câmi'imde imâm olan kimesne yevmî dört akçe vazîfe ile hatîb ola ve yine imâm olan kimesne beher yevm-i Cum'a vaz' eylediğim kürsîde tefsîr-i şerîf-i hazret-i Kur'ân ve hadîs-i Resûl-i Rabb-i Rahmân ve mesâil-i fıkhiyyeden va'z ve nakl eyleye ve yevmî dört akçe vazîfe-i va'ziyyeye mutasarrîf ola eğer imâmdan imâmet ve hitâbetine isti'dâd olub va'za gayr-i müsta'idd ise yine kazâ-i mezbûrda sâkin ulemâdan bir müstehik ve müsta'idd kimesneye re'y-i hâkimü'ş-şer'le va'ziyye tevcîh oluna imâmdan va'z-ı şerîfe isti'dâd var iken âhardan kimesneye meşîhat tevcîh olunmaya ve sülehâdan iki kimesne hamele-i Kur'ân ve hoş-elhân müezzin olub yevmî üçer akçe müezzinlik vazîfesine mutasarrîf ola ve müezzin-i evvel beher yevm vakt-i kable's-salât üçer İhlâs-ı Şerîf tilâvet idüb sevâbını vâlideynim rûhuna ihdâ idüb mukâbelesinde yevmî bir akçe vazîfeye mutasarrîf ola ve müezzin-i sânisî yevm-i Cum'a'da kable'l-ezân salâ ve ahşâm ezânı kırâat idüb mukâbelesinde yevmî bir akçe vazîfeye mutasarrîf ola ve yine müezzinlerim yevm-i Cum'a'da kabl-i salât-i Cum'a'da devr-i şerîf tilâvet idüb ikişer akçe devr-hânlik vazîfesine mutasarrîf ola ve beher Cum'a ve îdeyn ve Ramazân-ı Şerîf gicelerinde müezzinlerim mevcûd olalar ve bir kimesne dahi îkâd-ı şem' ve kanâdîl ve câmi'-i şerîfi tathîr için kayyım nasb olunub mihrâb-ı şerîfin yemîn ve yesârında vaz' olunan iki aded sehpa üzerinde olan şem'dânlarda olan şem'a yevmî bir akçe virilüb ve yine mihrâb-ı şerîfin yemîn ve yesârında vaz' olan iki aded kebîr bakır şem'dânlarda beşer vukiyyeden ikisi on vukiyye şem'-i asel îkâd idüb ve yevmî iki akçe kayyımlık vazîfesine mutasarrîf ola ve mezbûr kebîr balmûmları nısfî Şehr-i Şa'bân'da mütevellî yediyle kayyım-ı mezbûra teslim olunub îkâd oluna ve câmi'-i mezbûre dâhilinde yedi aded billûr kandîl âvîzân olub ve bir aded kandîl-i kebîr dahi kapu önünde vaz' olunub ve minârede vaz' ve îkâd olunan kanâdîl için beher sene on beş vukiyye şîr-i revgan yed-i kayyıma teslim olunub îkâd oluna ve kayyım-ı mezbûr âdetân-ı vechle hizmet idegelmişler ise ol vechle mukîm ola ve rağbet olunur ise kayyımlık dahi müezzinlerimden birine tevcîh oluna ve Ramazân-ı Şerîf'in otuz gicesinde ve dört leyle-i mübâreke minâremde kandîl îkâd oluna ve mâdâm ki ben hayâtda olam vakfıma kendim

mütevellî olub azl u nasb-ı erbâb-ı vezâyif ve naks u ziyâde-i masârif ve tebdîl ve tahvîl ve teksîr kendi yedimde ola ve benden sonra Keşan'da sâkin aslâh ve erşed ve mütemevvili mütevellî olub ba'de'l-vefât evlâdına ve evlâd-ı evlâdına ba'de'l-inkırâz min cihet-i zevi'l-erhâm akrabâm olub yine kasaba-i mezbûrede sâkin olanların aslâh ve erşedine ba'de'l-vefât evlâd ve evlâd-ı evlâdına ba'de'l-inkırâz utekâma ve evlâd-ı evlâd-ı evlâd-ı utekâma batnen ba'de batnin karnen ba'de karnin tevliyet-i mezbûr meşrûta ola inkırâz vâki' oldukda yine kasaba-i mezbûr sükkânından tevliyet-i mezbûre bir sâlih ve mütenevvil hâkimü'ş-şer' arzıyla mütevellî nasb oluna ve bundan sonra erbâb-ı cihât ve vezâif yine kazâ-i mezbûrede nâzırı olan hâkim-i arz tavsiyeleri ile birer müstehikke tevcîh oluna ve beher senede mütevellî-i mezbûremler nâzırım olan hâkimü'ş-şer' ma'rifetiyle muhâsebesi görölüb yedine memhûr mecelle defteri i'tâ oluna deyu vakfiyye-i ma'mûlün bihâsına musarrah olmağla kaydolundu.

Târîh-i vakfiyye fi-gurrei Muharrem sene 1117

Be-imzâi Mehmed Haşim Efendi Nâib-i Keşan

Be-imzâi Abdurrahim Efendi Kādî-i İstanbul

Be-imzâi Abdullah Efendi Kazasker-i Rumili

Be-imzâi Ebubekir Efendi Kazasker-i Anadolu.

EK 2: Hasan bin Sadık bin Hasan Vakfı (Bulut, 2019, s.305-307).**VAKFIYE METNİ:**

Hulâsa-i vakfiyye: 2443

İşbu vakfiyye Mahkeme-i Evkâf'ın fi-selhi Muharrem sene 1331 târîhli i'lâmı üzerine fi 15 Rebî'ulevvel sene 331 târihinde sudûr iden irâde-i aliyye mücebince kaydolunmuşdur.

Keşân Nâibi Abdülhak Hâlis.

Edirne Vilâyet-i celilesine tâbi' Gelibolu Sancağı'na mülhak Keşan Kazâsı'na tâbi' Türkmen Karyesi ahâlîsinden sâhibü'l-hayrât ve'l-hasenât Hasan bin Sadık bin Hasan kazâ-i mezkûre Mahkeme-i Şer'iiyyesi'nde ma'kûd meclis-i şer'-î şerîf-i enverde zikri âti vakfin tescili için tarafından mütevellî nasb ve ta'yîn eylediği karye-i mezkûre ahâlîsinden Hamza bin Mehmed bin Ahmed muvâcehesinde ikrâr-ı sahîh-i şer'î ve i'tirâf-ı sarîh-i mer'î idüb ben atyeb-i mâlımdan sîm Mecîdiye onu dokuz gurusu hesâbıyla bin gurusu ifrâz ve kemâl-i imtiyâz ile mümtâz hasbeten li'llâhi vakf-ı sahîh-i şer'î ve habs-i sarîh-i mer'î ile vakf ve habs idüb şöyle şart eyledim ki;

Meblağ-ı merkûm mütevellîsi yediyle her sene yüzde on iki gurusu hesâbıyla alâ-vechî'l- helâl rehn-i kavî ve kefil-i melî ve yâhûd ikisinden biriyle iktifâ olunarak istirbâh ve istiğlâl olunub hâsıl olan ribhi karye-i mezkûre câmi'-i şerîfinin hatîbine virilmek üzere meblâğ-ı merkûmu mütevellî-i mezbûr Hamza Ağa yedine teslim eyledim ol dahi ahz ve kabz ve mütevellî-i sâire misillü mu'âmele ve tasarruf eylemekle ücret olmak üzere dahi mütevellî-i mezbûra yirmi beş gurusu teslim eyledim didikde gıbbe't-tasdîki's-şer'î vâkıf-ı merkûm Hasan Ağa vakf-ı mezkûrdan rücû' ve mukaddimât-ı nizâ'a şurû' ile vakf-ı denânîr ve nukûd eimme-i selâse aleyhi'r-rahmetü'l-Meliki'l-Ma'bûd hazretlerinin re'y-i münîr ve mezheb-i hatîrlerinde bâtil ve âna müteferri' olan şurût ve kuyûd âtil olmağın meblâğ-ı mezkûrun yine tarafıma reddini ve mütevellî-i merkûmun tasarrufu vâkı'asında seddini ve ücret olmak üzere virdiğim yirmi beş gurusun dahi i'âdesini taleb ve da'vâ eyledim didikde mütevellî-i mezbûr dahi kendüye lâzım ve mahalle mülâyim vech üzere mücâdele ve muhâsama idüb fi'l-vâki' eimme-i selâse indlerinde nukûdun vakfı bâtil ise de İmâm Züfer hazretlerinin vakf-ı nukûdun ve âna müteferri' kuyûdun sıhhatini rivâyet iden İmâm Muhammed ibn Abdullah el-Ensârî aleyhi rahmetü'l-Bârî kavli-i şerîfi müftâ-bih olduğu ecilden rücû'u müte'azzirdir deyu kavli-i imâm-ı mûmâ

ileyh eliyle hükm taleb iderim dedi ba'de't-teemmül ve't-tefekkür cânib-i vakfı îsâr ve taraf-ı hayrı ihtiyâr ile âlimen bi'l-hilâf beyne'l-eimmeti'l-eslâf ve vâkıfen bi'l-ihtilâfı beyne'l-ecilleti'l-eşrâf vakf-ı mezbûru alâ-kavli men yerâhu sıhhatine ve zımnında olan kuyûd ve şurûtun istikâmetine şer'an hükm olunduktan sonra vâkıf-ı mezbûr vakf-ı nukûd ve zımnındaki kuyûd ve şurût ve hükm-i şer' ile tamâm olub kesb-i hulûd etmiş ise de İmâm-ı A'zam Hümâm-ı Efhâm Ebû Hanîfeti'n-Numan aleyhi'r-rahmetu ve'l-gufrân indinde sıhhat lüzûmu müstelzim olmadığından yine vakf-ı mezbûrdan rücû' murâdıdır deyu bast-ı nizâ' ve serd-i cidâl itdi mütevellî-i merkûm dahi gerçi hâl minvâl-i muharrer üzeredir lâkin imâm-ı celîlü'l-unvân Ebû Yusuf Hazretleri indinde vâkıf yalnız vakf itdim dimekle ve İmâm Muhammed ibn Hasan eş-Şeybânî teslîm-i ile'l-mütevellî bulunub hükm-i şer'î luhûkuyla lüzûm ârız olduğunda rücû' olmaz deyu irâd-ı cevâb eylemekle tercîhen li-cânibü'l-vakf re'y-i imâmeyn-i müşârun ileyhimâ üzere vakf-ı meşrûhun lüzûmuna ve mütevellî-i merkûma teslîm olunan yirmi beş gurusun adîmü'l-istirdâdına hükm olunmağın mâ vaka'a bi't-taleb ketb ve imlâ olundu hurrîre fi'l-yevmi'l-hâdî min-şehri Rebî'ulevvel li-seneti selâsîn ve selâsemietin ve elf.

SLOW FOOD ÜYESİ ŞEHİRLERE AİT GELENEKSEL TATLILAR VE İÇECEKLERİN GASTRONOMİ TURİZMİ AÇISINDAN ÖNEMİ: GÖKÇEADA ÜZERİNE BİR ARAŞTIRMA

Mehmet ÇAVUŞOĞLU

Dr. Öğr. Üyesi, Çanakkale Onsekiz Mart Üniversitesi
mcavusoglu@comu.edu.tr, ORCID: 0000-0003-0395-5382

Olena ÇAVUŞOĞLU

Gastronomi Uzmanı Şef, Gökçeada, Türkiye
lunnacik@gmail.com, ORCID: 0000-0002-1865-3339

1. GİRİŞ

Binlerce yıllık bir insanlık tarihi geçmişiyle Türkiye'nin en büyük adası olan Gökçeada, tarihi, arkeolojik, mitolojik, jeolojik, turistik, coğrafi ve doğal çevre zenginliği ile son yıllarda özellikle gastronomi turizmi pazarında önemli bir destinasyon olarak dünya turizm pazarında yerini almış bir bölgedir. Gökçeada'nın son on yılda elde etmiş olduğu Cittaslow ve Slow Food hareketine üyelikleri, adanın özellikle gastronomi turizmi pazarında dünya çapında bilinirliğini ve turistik bir detinasyon olarak değerini artıran unsurlar olmuştur. Bu çalışma, Slow Food hareketine üye bir ada olan Gökçeada'nın sahip olduğu geleneksel yiyecek içecek kültürünün önemli bir parçası olan geleneksel tatlılar ve içecekler konusunda farkındalık yaratmayı amaçlamaktadır. Çalışma ayrıca adanın sahip olduğu çok önemli gastronomik değerler olan geleneksel tatlılarla içeceklerin gastronomi turizmi kapsamında daha yoğun kullanılması, üretim ve sunum özelliklerinin korunması, adanın uluslararası çapta tanıtılması ve bu ürünlerin ada ekonomisine daha etkin katkı sağlaması için yapılması gerekenler hakkında öneriler içeren bir çalışma olma özelliği de taşımaktadır.

1.1.İlgili Alanyazın

1.1.1. Gastronomi Kavramı

Gastronomi kelimesinin literatürde ilk defa Sicilyalı bir yazar ve düşünür olan Archehestratus bir eseri olan Gastronomia adlı eserinde

kullanılmıştır. Yazar Archehestratus bu eseri, Akdeniz havzasında yetiştirilen gıdalar ve bölgede üretilen şaraplarla ilgili bir eserdir (Savaşkan, 2021). Gastronomi kelimesi, Yunanca Gastro yani mide ve Nomos ise kural veya yasa kelimelerinin birleşiminden oluşmuş olan bir kelimedir. Bir kavram olarak gastronomi, bir topluma ait olan mutfak kültüründe yer alan yiyecek ve içeceklerin hazırlanmasında kullanılan malzemeler ve bunların kullanım ölçüleri, yapım tarifleri, sunum şekilleri ve gıda ile alakalı olan tüm inançları da kapsayan bir yeme içme rehberi olarak tanımlanabilir (Yılmaz, 2017). Gastronomi ne kadar da bir bölgenin ya da bir toplumun yeme içme kültürü ile ilgili birçok şeyi kapsayan bir rehber özelliği taşısa da gastronomi günümüzde artık birçok üniversite bünyesinde faaliyet gösteren bir bilim dalı olarak da karşımıza çıkmaktadır (Zengin & Gürkan, 2019).

Gastronomi, kimya, fizik, matematik, ekonomi gibi birçok bilim dalını ve aynı zaman da resim, heykel ve mimarlık gibi birçok görsel sanat dalını da bünyesinde barındıran bir kavramdır. Bu çok yönlülük gastronomiye ulusal ve uluslararası çapta ilgi çeken bir boyut kazandırmaktadır (Çavuş ve ark., 2018). “Birçok kişni hayatın mutluluğa açılan penceresi şeklinde adlandırdığı gastronomi, diğer birçok insan için de vazgeçilmez zenginlik ve varlığı olan sağlık unsurunun temel taşı olarak değerlendirilmektedir. Gastronominin taşıdığı bu değer, onun insan tarihi için kuşaklar arasında korunması gereken ve aktarılan önemli bir bilim dalı olmasına neden olmuştur. Gastronomi aynı zamanda sosyal, politik, ekonomik, kültürel, ideolojik yapı içerisinde yer almaktadır. Bu nedenle en geniş tanımıyla gastronomi insanın beslenmesiyle alakalı her konuda edinilmiş olan en kapsamlı bilgi birikimi şeklinde ifade edilebilmektedir” (Sabancı & Sarıışık, 2021). Son derece geniş bir anlama sahip olan gastronomiyi sadece yeme içme ile sınırlamak yanlış olur.

1.1.2. Gastronomi Turizmi

Gastronomi turizmi, belirli bir bölgeye ait yöresel lezzetlerini üretim süreçlerini görmek ve bu gıda ürünlerini tatmak maksatlı yapılan turistik geziler olarak tanımlanmaktadır. Gastronomi turizmi kapsamında seyahat eden turistler, sadece gidilen bölgede üretilen yöresel yiyecek ve içecekleri tatma yanında bu ürünlerin üretim süreçlerine katılma (örneğin bağ bozumunda üzüm toplam gibi), bölgede oluşturulmuş olan gıda ürünü veya gastronomi müzelerini ziyaret etme, hasat şenliklerine ve panayırlara katılma imkanlar da bulmaktadırlar (Şimşek & Aytuğar, 2021). Gastronomi

turizmi, bir bölgede yapılan tarımsal faaliyetler ile bölgenin sahip olduđu kültürel aktiviteleri içine alan bir turizm çeşidi olarak tanımlanabilir. Gastronomi turizmi aynı zamanda, kitle turizmi olarak da adlandırılan deniz kum güneş turizmi faaliyetlerine alternatif bir model olarak ortaya çıkmış, bölgenin turistik çekiciliđini artıran ve bölgenin turizm gelirlerinin artmasına neden olan bir fırsat yaratmaktadır. Gastronomi turizmi çalışmalarında kullanılan altyapıyı genellikle kitle turizm altyapısı desteklemektedir (Gülen, 2017). Gastronomi turizminin ana fikri genellikle, bir bölgedeki yiyecek içecek üretim faaliyetlerini yerinde inceleme, bu faaliyetlere katılma ve üretilen gıda maddelerini deneyimleme seyahatleri olarak tanımlanmaktadır. Fakat bunun yanında gastronomi turizmi, bölgenin gastronomi tarihini inceleme, bölgede var olan tarım ve hayvancılık çiftliklerin, gezme ve hasat şenliklerine katılma faaliyetleri olan bir turizm şekli olarak da tanımlanmaktadır (Özdemir & Altın, 2019).

1.1.3. Geleneksel Gıda Ürünü Kavramı

Geleneksel gıda ürünü, bir bölgeye ait tarımsal ve hayvancılık yöntem ve aletleri kullanılarak üretilen malzeme ve üretim yöntem ve teknikleri kullanılması ile yapılan gıda ürünleridir. Geleneksel gıdalar, genellikle başka bölgelerde üretimi yapılan benzer gıda ürünlerinden; üretim teknikleri, sunum şekilleri ve yapımında kullanılan bölgesel malzeme özelliklerinden kaynaklı lezzet farklılıkları ile farklılık gösteren gıda ürünleridirler (Kadanalı & Dađdemir, 2016). Sınırları belirli bir cođrafi bölgede üretilen geleneksel gıda ürünleri, üretildikleri bölgede yaşayan insanların yiyecek içecek alışkanlıkları, yaşanan bölgenin cođrafi özellikleri, dođal zenginlikleri, kültürleri, gelenek ve görenekleri, inançları, tarihi geçmişleri, gıda tüketim alışkanlıkları ile şekillenmiş bölgeye mahsus gıda ürünleridir. Geleneksel gıdalar, üretildikleri cođrafi bölge içerisinde yaşayan pek çok kişiye, küçük, orta ve büyük ölçekli işletmeye iş imkanı ve ekonomik gelir elde etme imkanı sağlayan gıda ürünü özelliđi de taşımaktadırlar (Büyükmehmetođlu & Oktay, 2021).

1.1.4. Gökçeada'nın Tarihi, Dođal, Ekonomik ve Turistik Potansiyeli

Bir Kuzey ege adası olan Gökçeada, köklü insanlık tarihi geçmişli, binlerce yıldan beri misafir ettiđi onlarca medeniyetin meydana getirdiđi kültür mozaiđi ile son derece rafine bir kültürel altyapıya sahip bir yerdir.

Ada coğrafyasının sunduğu zengin imkanlarla yapılan tarım ve hayvancılık üretim faaliyetleri, adanın özgün günlük yaşam biçimi, taş mimari ile inşa edilmiş köyleri, arkeolojik eserleri, yöresel gastronomi kültürü, turizm potansiyeli ile de günümüzde de popüler bir tatil ve iş yapma potansiyeli olan bir bölge olarak insanların ilgisini çekmektedir (Bilgi, 2013). Türkiye'nin en batı sınırında yer alan Gökçeada'da, anakaradan bağımsız gelişmiş fakat ana kara ile de koparılmaz bağlar kurmuş yaklaşık olarak 8500 yıllık bir tarihi ve ekonomik bir geçmişi vardır (Erdoğu, 2012). Binlerce yıldan beridir bir tarım ve hayvancılık üretim bölgesi ve son yirmi yıldan beri de sürekli gelişen bir turizm destinasyonu ve iki yüz doksan kilometre kare yüzölçümü ile Türkiye'nin en büyük adası olma özellikleri ile Çanakkale'ye bağlı bir ilçedir (Acar ve ark., 2021).

Gökçeada, el değmemiş kumsalları, temiz denizi, yeşilin en güzel tonlarının görülebildiği ormanları, eşsiz bitki örtüsü, Türkiye'de tek olan serbest hayvancılık yöntemi ile yetiştirilen Gökçeada Keçisi ve İmroz Koyunları, cömert Ege denizinin sunduğu deniz ürünleri, adaya özgü arıların ürettiği balları ile kitle ve alternatif turizmüne yönelik önemli bir potansiyel taşımaktadır. Gökçeada, tarih boyunca adada yaşamış birçok uygarlıktan geriye kalan tarihi kaleleri, kaya mezarları, arkeolojik alanlar olan Yeni Bademli ve Uğurlu Köy-Zeytinli Höyükleri, eşsiz şelaleleri, efsanevi Kaşkaval Kayalıkları, tuz gölü, şifalı çamuru ve adanın yüksek tepelerinde bulunan piknik alanları ve asırlık çınar ağaçları ile turizm potansiyeli açısından önemli bir bölgedir.

Gökçeada ekonomisi tarım ürünleri üretimi, küçük ve büyük baş hayvancılık, arıcılık ve balıkçılığa dayanmaktadır. Adada yaklaşık olarak otuz bin dekar verimli tarım alanı bulunmaktadır. Tarım alanlarının yaklaşık olarak yüzde yirmi beşinde organik tarım yapılmaktadır. Adada birçok küçükbaş hayvan doğada serbest hayvancılık sistemi organik olarak yetiştirilmektedir. Adada iki bin civarı arı kovanı ile organik bal üretimi de yapılmaktadır. Adanın bir başka ünlü tarımsal ürünü olan zeytin ve zeytinyağı üretimi de ayrıca organik olarak yapılmaktadır, Gökçeada kendi kendine yeterli tatlı su potansiyeli açısından da zengin bir ada olma özelliği de taşımaktadır (Çavuşoğlu & Çavuşoğlu, 2018). İki binli yılların başından bu yana adada yaygınlaşan organik tarım faaliyetleri ve iki bin sekiz yılından bu yana gerçekleştirilen alternatif turizm uygulamaları ile adaya gelen turistlere eşsiz bir turistik ortam sağlamaktadır. Gökçeada ayrıca iki bin on bir yılında kazanmış olduğu Cittaslow ve Slow Food hareketi

üyelikleri ile dünyanın ilk sakin adası olma özelliđi de taşımaktadır (Köse & Demiral, 2019).

1.1.5. Gökçeada Yiyecek-İçecek Kültürü

Birçok farklı kültür ve inanca sahip insanlara binlerce yıldan beridir ev sahipliđi yapan Gökçeada, sahip olduđu cođrafi özellikleri, iklimi, birçok ekonomik deniz canlısına ev sahipliđi yapan zengin denizi ile eşsiz ve benzersiz flora ve faunası sayesinde zengin ve kendine özgü bir mutfak kültürü geliştirmiştir. Gökçeada, yiyecek içecek kültürü yönünden Ege bölgesindeki diđer adalarına benzer özellikleri olması yanında özgün karakteri olan bir gastronomi adası olma özelliđine de sahiptir. Ada yiyecek içecek kültürü içerisinde öne çıkan birçok gastronomik ürüne sahiptir. Bu ürünler, bademli un kurabiyeleri, çeşitli peynirler, zeytin ve zeytinyađları, İmroz koyun ve keşisinden yapılan kebabları, deniz mahsullü yemek ve mezeleri ve çođu adya özel cinsler olan üzüm, badem ve incirler olarak sıralanabilir (Albayrak & Korkmaz, 2022). Gökçeada, sahip olduđu kültürel çeşitlilik, turistik imkanlar ve gastronomik özellikleri ile özellikle alternatif turizm çeşidi olan gastronomi turizmi ve kitle turizm alanlarında önemli bir destinasyon olmuştur (Korkmaz & Ayduđ, 2020).

1.1.6. Slow Food Hareketi ve Gökçeada

Slow Food hareketi ilk olarak İtalya'nın Cuneo şehrinde 1986 yılında başlamıştır. Geleneksel ve yöresel gıda ürünlerinin üretim ve sunum yöntemlerini kayıt altına alarak gelecek nesillere aktarılmasını sağlamak, geleneksel yöntemlerle tarım ve hayvancılık yöntemlerini korumak, biyo çeşitliliđin sürdürülebilir olmasına katkı yapmak ve yerel ekonomik sistemin korunmasına yardımcı olmak amacıyla kurulmuş olan sosyal bir harekettir (Bucak & Turan, 2016). Slow Food hareketi, yöresel gastronomik kültürlerin korunmasını, sağlıksız endüstriyel tarım ve hayvancılık üretim şekli yerine yerel tohumlar ve yerli hayvan türleri ile küçük ölçekli üretimi destekleyen politikaları benimsemiş küreselleşme karşıtı bir sosyal harekettir (Sađır, 2017). Gökçeada'nın Slow Food hareketine üye olma süreci bu hareketin kurucu başkanı olan Carlo Petrini'nin 2010 yılında adayı bir grup arkadaşıyla ziyaret etmesi ile başlamıştır. Carlo Petrini bu ziyaret sonrasında Gökçeada'nın sahip olduđu pek çok olumlu özelliđi ile Slow Food hareketine üyeliđini uygun bulmuş ve ada aynı yıl üyeliđe kabul edilmiştir (Bucak & Turan, 2016). Slow Food hareketine üye bir şehir olan Gökçeada, yöresel ürün satışlarının yapıldıđı

pazar yerleri olan Slow Food, Yeryüzü Pazarları sistemine katılmış bir şehir olma özelliği de ayrıca taşımaktadır (Atik ve Atik, 2018).

2. YÖNTEM

2.1. Araştırmanın Amacı

Bu çalışma, Gökçeada'nın sahip olduğu binlerce yıllık insanlık tarihi geçmişine dayanan zengin yiyecek içecek kültürü içerisinde yer alan ve günümüzde üretilip satılan geleneksel tatlılarla geleneksel içeceklerin tespit edilmesi amacıyla yapılmış olan bir çalışmadır.

2.2. Araştırmanın Veri Toplama Araçları

Yapılan bu çalışma nitel bir çalışmadır. Nitel araştırmalar; gözlem, görüşme ve doküman analizi gibi nitel veri toplama yöntemlerinin kullanıldığı, algıların ve olayların doğal ortamda, gerçekçi ve bütüncül bir biçimde ortaya konmasına yönelik nitel bir sürecin izlendiği araştırmalar olarak tanımlanmaktadır (Şimşek, 2009). Bu çalışmada öncelikle yapılmış olan kapsamlı doküman analizi neticesinde elde edilmiş olan bilgiler ve ada genelinde faaliyet gösteren kafe tarzı işletmelerde satışı yapılmakta olan geleneksel tatlılarla içeceklerin tespiti için nitel bir araştırma yöntemi olan gözlem tekniğinden yararlanılmıştır. Bu çalışmada kullanılan veriler, nitel araştırma tekniklerinden olan gözlem ve doküman analizi yöntemleri ile elde edilmiştir. Araştırmada toplanan bulgular, Gökçeada'da yapılan seyahatler sırasındaki gözlemlerden (Collecting Primary Data Through Observation) ve yazılı bilimsel kaynakların taranmasından elde edilmiştir. Çalışmada, durum saptayıcı / betimleyici (Descriptive) araştırma modelinden yararlanılmıştır.

2.3. Araştırmanın Evren ve Örnekleme

Araştırma evreni, Gökçeada genelinde faaliyet gösteren 15 kafe tarzı işletmeyi kapsamaktadır.

3. BULGULAR

Gökçeada genelinde faaliyet gösteren kafe tarzı işletmelerde yapılmış olan gözlemlere dayalı olarak, adanın yiyecek içecek kültürü içerisinde yer alan ve adada faaliyet gösteren kafe tarzı işletmelerde üretilip satışı yapılan “geleneksel tatlılara” ait bulgular Tablo 1’de ve “geleneksel içeceklere” ait bulgular ise Tablo 2’de yer almaktadır.

Tablo 1: Gökçeada'ya Ait Geleneksel Tatlılar

No	Geleneksel Tatlı	Satış Yapan İşletmenin Yeri
1.	Bademli Kurabiye	Tepeköy-Merkez
2.	Domates Reçeli	Ada Genelinde
3.	Galaktobourekö	Tepeköy-Merkez
4.	Sakızlı Muhallebi	Zeytinli Köy-Merkez
5.	Keçi Sütü Sütlaç (Rizogalo)	Zeytinli Köy
6.	İmroz Lokması	Zeytinli Köy
7.	Krem Karamel	Zeytinli Köy
8.	Krem Şokola	Zeytinli Köy
9.	Keçi Sütü Dondurma	Merkez-Uğurlu Köy
10.	Karadut Dondurması	Merkez

- **Sakızlı Muhallebi:** Süt, damla sakızı, şeker ve unla yapılan bir muhallebidir.
- **Badem Tatlısı:** Toz badem, şeker ve yumurta akı ile yapılan bir tatlıdır (Sünnetçioğlu & Sünnetçioğlu, 2017).
- **Bademli Kurabiye:** Badem, un, tereyağı ve şekerle yapılan bir çeşit un kurabiyesidir (Sünnetçioğlu & Sünnetçioğlu, 2017).
- **Galaktobourekö:** İnce yufka içerisine konulan muhallebi ile yapılan bol tarçınlı şerbetli bir tatlıdır (Korkmaz & Ayduğ, 2020).
- **Krem Karamel:** Süt, yumurta, şeker, vanilya ve limon suyu ile yapılan ve Gökçeada'da yaz aylarında oldukça rağbet gören bir tatlıdır (Çavuşoğlu & Çavuşoğlu, 2018).
- **Krem Şokola:** Keçi sütü, şeker ve çikolata ile yapılan, bir çeşit çikolatalı muhallebidir (www.posta.com.tr, 2018).
- **Domates Reçeli:** Armut domates, şeker ve iç badem ile yapılan bir reçeldir.
- **Keçi Sütü Sütlaç (Rizogalo):** Keçi sütü, şeker, pirinç, çok az tuz ve üzerini süslemek için tarçın ile yapılan bir sütü tatlıdır (Yavuz, 2019).

- **Keçi Sütü Dondurma:** Gökçeada'nın dünyaca ünlü doğada serbest yetiştirilen İmroz Keçilerinden elde edilen sütlerden imal edilen "Keçi Sütü Dondurması", adanın merkezinde faaliyet gösteren pastanelerde üretilip satılmaktadır.
- **Karadut Dondurması:** Gökçeada'nın dağlarında ve bahçelerinde yetişen karadutlarından yapılan bu dondurma adanın merkezinde faaliyet gösteren pastanelerde üretilip satılmaktadır. Karadutlar, genellikle herhangi bir zirai bakım yapılmadan kendiliğinden doğada organik olarak yetişen karadut ağaçlarından elde edilmektedir (Çavuşoğlu & Çavuşoğlu, 2018).

Tablo 2: Gökçeada'ya Ait Geleneksel İçecekler

No	Geleneksel İçecek	Satış Yapan İşletmenin Yeri
1.	Dibek Kahvesi	Ada Genelinde
2.	Sakızlı Dibek Kahvesi	Ada Genelinde
3.	Salep	Ada Genelinde
4.	Karadut Suyu	Ada Genelinde
5.	Şaraplar (Kırmızı, Beyaz, Reçina)	Tepeköy-Merkez
6.	Karadut Likörü	Ada Genelinde
7.	Vişne Likörü	Ada Genelinde
8.	Limonata	Ada Genelinde
9.	Gelincik Şerbeti	Ada Genelinde
10.	Bitki Çayları (Ada Kekiği, Nane, İhlamur)	Ada Genelinde

4. SONUÇLAR, TARTIŞMA VE ÖNERİLER

Zengin bir yiyecek içecek kültürüne sahip Slow Food hareketine üye Gökçeada'da genelinde yapılmış olan bu çalışmada öncelikle adada faaliyet gösteren kafe tarzı işletmelerde üretim ve satışı yapılan geleneksel tatlılarla içecekler tespit edilmiştir. Bu çalışma ile adanın gastronomi turizmi çalışmalarına katkı sağlamak, Literatürde az sayıda olan Gökçeada gastronomisi konulu akademik çalışmalara katkı yapmak ve bu konuda

daha sonra araştırma yapacak olanlara kaynak sağlamak amaçlanmıştır. Ayrıca Slow Food felsefesine uygun olarak üretilen geleneksel yiyecekler ve içeceklerin gastronomi turizmi açısından önemine dikkat çekmek de amaçlanmıştır.

Slow Food hareketine üye Gökçeada'nın gastronomi turizmi konusunda gelişmesi, geleneksel tatlılarla içeceklerin gastronomi turizmi açısından öneminin vurgulanması, ada yiyecek içecek kültürünün korunması, üretimi yapılan geleneksel gıdaların ada ekonomisine daha çok katkı sağlaması ve üretilen geleneksel gıdaların daha çok tanıtılması için yapılması gerekenler hakkında öneriler aşağıda yer almaktadır:

- Slow Food hareketine üye Gökçeada'nın ve adaya ait geleneksel tatlılarla içeceklerin gastronomi turizmi kapsamında yoğun tanıtımının yapılmasına önem verilmelidir.
- Slow Food felsefesine uygun geleneksel gıda ürünlerinin tespiti için Gökçeada gastronomisi konusunda bilimsel araştırma yapan bilim adamlarının basılı eserleri referans alınmalıdır.
- Ürün çeşitlendirme adına başka yörelere ait yani Gökçeada gastronomisi ile alakası olmayan tatlılarla içeceklerin üretilmesinin önüne geçilmelidir.
- Gökçeada'ya ait geleneksel tatlılarla içeceklerin Coğrafi İşaret tescili yapılarak markalaşmaya önem verilmelidir.
- Kısa süren Gökçeada turizm sezonunu uzatmak ve geleneksel gıda ürünü satışını artırmak için adaya turist getiren tur operatörleri ile anlaşmalar yapılarak yıl boyunca adaya gastronomi turlarının düzenlenmesi için çaba sarf edilmelidir.
- Gökçeada'ya ait geleneksel tatlılarla içeceklerin tüm yıl satışını sağlayabilmek için elektronik ticaret yoluyla satış yöntemine ağırlık verilmelidir.
- Gökçeada'da faaliyet gösteren yerel tatlı ve içecek üreticisi işletmeler için gerekli malzeme ve hammaddeleri sağlamak için Slow Food hareketine uygun yöntemlerle tarım ve hayvancılık teşvik edilmelidir.
- Taklit ve sahte geleneksel tatlı içecek ve diğer gıda ürünlerinin satışını engellemek için bir oto kontrol sistemi geliştirilmelidir.

5. KAYNAKÇA

- Acar, Z., Gönençgil, B. ve Öztürk, B. (2021).** Gökçeada'da Sel Afeti: 2014, *Türk Coğrafya Dergisi*, (77), 183-194.
- Albayrak, R ve Korkmaz, M. (2022).** Gökçeada'da Faaliyet Gösteren Yiyecek İçecek İşletmelerinin Gıda Alerjileri Uygulamaları Kapsamında İncelenmesi, *Journal of Gastronomy, Hospitality and Travel*, 5 (1), 118-132.
- Atik, A. ve Atik, İ. (2018).** Slow City Hareketinden Slow Food Hareketine Doğru Giderken Belediyelerin Rolü, *Paradoks Ekonomi Sosyoloji ve Politika Dergisi*, 14 (Özel Sayı:1), 1-16.
- Bilgi, M. G. (2013).** Türkiye'nin Sakin Şehirlerinde Permakültürel Koruma, Planlama, Yönetim ve Eğitim Pratikleri, *Selçuk Üniversitesi Sosyal Bilimler Enstitüsü Dergisi*, (29), 45-59.
- Bucak, T. ve Turan, Ö. (2016).** Bölge Turizmine Yeni Akımların Etkisi: Gökçeada Slow Food Örneği, *Yaşar Üniversitesi E-Dergisi*, 11 (43), 211-219.
- Büyükmehmetoğlu, N. ve Oktay, K. (2021).** Yöresel Mutfağın Turistik Ürün Olarak Pazarlanması: Kastamonu Örneği, *Ankara Hacı Bayram Veli Üniversitesi Turizm Fakültesi Dergisi*, 24 (2), 241-259.
- Çavuş, A., Işık, M. F. ve Yalçın, C. (2018).** Gastronomi Turizmi Çekiciliği Açısından Zigana Yöresi, *Atatürk Üniversitesi Sosyal Bilimler Enstitüsü Dergisi*, *Atatürk Üniversitesi Sosyal Bilimler Enstitüsü Dergisi*, 22 (Özel Sayı), 3071-3085.
- Çavuşoğlu, M. ve Çavuşoğlu, O. (2018).** Gastronomi Turizmi ve Gökçeada Lezzet Rotası, *Güncel Turizm Araştırmaları Dergisi*, (Ek Sayı 1), 347-359.
- Erdoğu, B. (2012).** Uğurlu-Zeytinlik: Gökçeada'da Tarih Öncesi Dönemlere Ait Yeni Bir Yerleşme, *Trakya Üniversitesi Edebiyat Fakültesi Dergisi*, 2 (4), 1-16.
- Gökçeada Yeme İçme: Gökçeada'da Ne Yenir İçilir? (2018).** Erişim Tarihi: 10/09/2022, <https://www.posta.com.tr/yasam/yemek/galeri-gokceada-yeme-icme-gokceada-da-ne-yenir-icilir-2038563/3>
- Gülen, M. (2017).** Gastronomi Turizm Potansiyeli ve Geliştirilmesi Kapsamında Afyonkarahisar İlinin Değerlendirilmesi, *Güncel Turizm Araştırmaları Dergisi*, 1 (1), 31-42.

- Kadanalı, E. ve Dağdemir, V. (2016).** Tüketicilerin Yöresel Gıda Ürünleri Satın Alma İstekliliği, *Journal of Agricultural Faculty of Gaziosmanpaşa University*, 33 (1), 9-16.
- Korkmaz, M. ve Ayduğ, İ. (2020).** Gökçeada'nın Gastronomik Kimliğinin Ada'da Faaliyet Gösteren Kadın İşletmeciler Perspektifinden Değerlendirilmesi, *Tourism and Recreation*, 2 (2), 84-96
- Köse, B.Ç. ve Demirel, Ö. (2019).** Turizm Alan Yazınında Türk Adaları: Bozcaada ve Gökçeada Üzerine Bibliyometrik Bir Analiz, 20. Ulusal - Uluslararası Turizm Kongresi "Şehir Turizmi", *Anadolu Üniversitesi, Turizm Fakültesi, Yayın No: 14*, 1-810.
- Özdemir, G. ve Altın, D.D. (2019).** Gastronomi Kavramları Ve Gastronomi Turizmi Üzerine Bir İnceleme, *Erzincan Üniversitesi Sosyal Bilimler Enstitüsü Dergisi*, 12 (1), 1-14.
- Sabancı, M. ve Saruşık, M. (2021).** Gastronomi Turizmi Potansiyelinin Değerlendirilmesine Yönelik Nitel Bir Çalışma: Manisa Örneği, *Turizm ve Araştırma Dergisi*, 10 (2), 22-46.
- Sağır, G. (2017).** Küreselleşmeden Geleneksele Dönüşte Slow Food Ve Cittaslow Hareketi, *The Journal of Social Science*, 1 (2), 50-59.
- Savaşkan, Y. (2021).** Türkiye'deki Gastronomi Müzelerine Genel Bakış, *Turizm Çalışmaları Dergisi*, 3 (2), 61-78.
- Sünnetçioğlu, A. ve Sünnetçioğlu, S. (2017).** Çorak Topraklardaki Bereketli Mutfak: Gökçeada, *ÇOMÜ Dergi*, 16, 90-91.
- Şimşek, H. (2009).** Eğitim Tarihi Araştırmalarında Yöntem Sorunu, *Ankara Üniversitesi Eğitim Bilimleri Fakültesi Dergisi*, yıl: 2009, 42 (1), 33-51.
- Şimşek, A. ve Aytuğ, S. (2021).** Bolu İlinin Gastronomi Turizmi Potansiyelinin Belirlenmesi, Sivas Interdisipliner, *Turizm Araştırmaları Dergisi*, 4 (2), 110-124
- Yavuz, M. (2019).** *Yöresel Yiyecek Ve İçeceklerin Gastronomi Turizmine Etkileri: Gökçeada Örneği*, (Yayınlanmamış Yüksek Lisans Tezi), Gaziantep Üniversitesi, Sosyal Bilimler Enstitüsü, Gastronomi Ve Mutfak Sanatları Ana Bilim Dalı
- Yılmaz, G. (2017).** Gastronomi ve Turizm İlişkisi Üzerine Bir Değerlendirme, *Seyahat ve Otel İşletmeciliği Dergisi*, 14 (2), 171-191.

Zengin, B. ve Gürkan, A. S. (2019). Afyonkarahisar Mutfağının Gastronomi Turizmi Açısından Değerlendirilmesi, *Safran Kültür ve Turizm Araştırmaları Dergisi*, 2 (2), 225-240.

KALKINMA PLANLARI'NIN KADIN VE TOPLUMSAL CİNSİYET EŞİTLİĞİ BAĞLAMINDA İNCELENMESİ

EXAMINATION OF DEVELOPMENT PLANS IN THE CONTEXT OF WOMEN AND GENDER EQUALITY

İremnur TEKİN¹, Ebru Z. BOYACIOĞLU²

GİRİŞ

Kalkınma; ekonomik, sosyal ve kültürel yapının değişimi ve gelişimi anlamına gelmekle birlikte çok boyutlu bir yapıya sahiptir. Kalkınmayı sağlayabilmek amacı ile pek çok ülke kalkınma planları hazırlamakta ve bu planları uygulamaktadır. Kalkınma planları genel olarak ekonomi, eğitim, sağlık, adalet gibi konuları temel almakta ve bu konular kapsamında çeşitli politikalar uygulanmaktadır. Kalkınma planları çoğunlukla ülkelerin eksik oldukları yönde gelişim sağlamak amacıyla hazırlanır ve eksiklikleri gidermek amacı ile uygulanır. Türkiye’de 1963 yılından itibaren kalkınma planları hazırlanmakta, sosyo-ekonomik açıdan iyileştirilmesi, değiştirilmesi ve geliştirilmesi gereken durumlara yönelik beşer yıllık kalkınma planları uygulanmaktadır.

Bu çalışmanın amacı Türkiye’de hazırlanan Kalkınma Planlarında kadına yönelik söylemler, söylem değişiklikleri ve yaklaşımların incelenmesidir. Bu yaklaşımlar doğrultusunda planlanan hedef ve politikalar toplumsal cinsiyet eşitliği bağlamında ele alınmıştır. Çalışmada nitel araştırma yöntemi olan doküman analizi uygulanmıştır. Doküman analizi, basılı ve elektronik olmak üzere tüm belgeleri incelemek ve değerlendirmek amacı ile yazılı belgelerin içeriğini titiz ve sistematik olarak analiz etmek için kullanılan bir nitel araştırma yöntemidir (Wach, 2013). Derleme niteliğinde olan bu çalışma; 1963 yılından itibaren hazırlanmış on

¹ Yüksek Lisans Öğrencisi, Trakya Üniversitesi Toplumsal Cinsiyet ve Kadın Çalışmaları ABD, tekiniremnurofficial@hotmail.com, 0000-0003-1415-6017.

² Doç. Dr. Trakya Üniversitesi İİBF İktisat Bölümü, ebruzboyacioglu@yahoo.com, 0000-0002-5514-340X.

bir Kalkınma Planı'nın toplumsal cinsiyet eşitliği açısından durum değerlendirilmesidir.

Çalışma kapsamında Türkiye'de hazırlanan kalkınma planlarında “kadın” ve “toplumsal cinsiyet eşitliği” konularına ne derece önem verildiği ve kalkınma planlarındaki zaman içinde bu konulara yönelik dönüşümler incelenmiştir. Kalkınma planlarının toplumsal cinsiyet eşitliğine duyarlı ve kadını esas alan bir bakış açısı ile incelenmesi kalkınma planlarına farklı bir yaklaşım kazandırmakla birlikte sonraki plan dönemleri için toplumsal cinsiyet körlüğünü ortadan kaldırmak açısından önemlidir. Bunun yanı sıra kadına yönelik gerçekleştirilmesi hedeflenen politikaların ve çeşitli verilerin kalkınma planlarının tümünü kapsayan bütüncül bir yaklaşımla incelenmesi, politikaların gerçekleşme durumunu ve paylaşılan verilerin bahsi geçen politikalar sonucunda var olan güncel durumunun görülebilmesi ve karşılaştırma yapılabilmesi açısından önem taşımaktadır.

1. KALKINMAYA İLİŞKİN KAVRAMSAL ÇERÇEVE

Kalkınma kavramı 2. Dünya Savaşı sonrası yaygın olarak kullanılmaya başlamış olmasına rağmen iktisat bilimi bu konuyu önceki dönemlerde ele almış ve kalkınma kavramı ile özdeşleştirilebilecek ifadeler ortaya atılmıştır. Kalkınma kavramı, farklı dönemlerde farklı anlamlar kazanmış olmasıyla birlikte genel olarak tek boyutta ifade edilebilecek bir kavram olmamıştır (Yumuş, 2011). Kalkınma; ekonomik, sosyal ve kültürel yapının değişimi ve gelişimi anlamına gelmekle birlikte pek çok olguyu daha içinde bulunduran çok boyutlu bir yapıya sahiptir. Kalkınma kapsamında kadınların rolü uzun dönemler boyunca ihmal edilmiş, kadınların kalkınmaya katılımına önem verilmemiştir. Fakat dünya nüfusunun yarısını kadınların oluşturduğu dikkate alındığında kadının rolünün göz ardı edilmemesi gerektiği ortadadır (İşler & Şentürk, 2017).

Kalkınmanın kapsayıcılığı ile ekonomik anlamda kalkınma çeşitli planlamalar ile istihdamın artırılmasını, ekonomik gelişimi ve toplumun refah seviyesindeki artışı amaçlamaktadır. Sosyal kalkınma direkt olarak insanı odak noktasına alan ve bu doğrultuda bireysel refah seviyesindeki artışı amaçlarken, siyasi kalkınma ise bireylerin demokratik haklarını ve bu hakların güçlendirilmesini amaçlamaktadır. Bu açıdan kalkınmanın pek çok alanı kapsadığını ve bu alanlara katkıda bulunarak kalkınmanın bütünsel olarak gerçekleştirilmesinin önemini gösteren bir kavram olduğunu ifade etmek mümkündür (Baran, 2016).

Birleşmiş Milletler Kalkınma Programı'nın geliştirdiđi İnsani Gelişme Endeksi (Human Development Index) yaşam beklentisi, eğitim ve kişi başına düşen gelir gibi unsurlar ile hesaplanmakta olan, ülkeler bazında gelişmişliđi ve kalkınmayı ortaya koymaktadır. İnsani Gelişme Endeksi'nin tek bir unsur ile deđil çeşitli unsurlara dayandırılarak hesaplanması da kalkınmanın tek bir alanı esas almayan çok anlamlı yönünü gösterir niteliktedir (Günsoy, 2005). İnsani Gelişme Endeksi'nin yanı sıra hesaplanan Toplumsal Cinsiyet Eşitsizliđi Endeksi ile de kadınların ve erkeklerin kazanımları açısından eşitsizliğe bađlı insani gelişme kaybı hesaplanmaktadır ve temelde cinsiyet eşitsizliklerinin ölçülmesini esas almaktadır.

Birleşmiş Milletler tarafından hazırlanan İnsani Gelişme 2022 Raporu'na göre Türkiye'nin İGE deđeri 0,838 olarak hesaplanmış TCEE deđeri ise 0,272 olarak hesaplanmıştır. Bu anlamda Türkiye İGE sıralamasına göre çok yüksek insani gelişme grubunda yer alıyor olmasına rağmen TCEE deđerinin İGE deđeri ile karşılaştırılması sonucunda toplumsal cinsiyet eşitliğine duyarlılık anlamında insani gelişmişlik düzeyinden geri kaldığı görülmektedir (UNDP, 2022).

Tablo 1'de insani gelişme gruplandırması bazında seçilmiş ülkelere Birleşmiş Milletler Kalkınma Programı tarafından hazırlanan İnsani Gelişme Raporu 2022 deđerleri yer almaktadır.

Tablo1: Seçili Ülkelerde İnsani Gelişme ve Toplumsal Cinsiyet Eşitsizliđi Oranları

	İGE GRUP	İGE	TCEE
İsviçre	Çok Yüksek	0,962	0,018
Türkiye	Çok Yüksek	0,838	0,272
Arnavutluk	Yüksek	0,796	0,144
Filipinler	Orta	0,699	0,419
Tanzanya Birleşik Cumhuriyeti	Düşük	0,549	0,560

Kaynak: (Birleşmiş Milletler Kalkınma Programı, 2022) verilerinden derlenmiştir.

İnsani gelişme gruplandırmasındaki sıralamaları esas alınarak seçili ülkeler ile oluşturulan tabloda çok yüksek insani gelişme gruplandırmasında birinci sırada yer alan İsviçre ile yine aynı grup içinde

değerlendirilen Türkiye arasında aslında belirgin farklılık olduğu İGE ve özellikle TCEE değerler ile açıkça görülmektedir. Yüksek insani gelişme gruplandırmasında yer alan Arnavutluk ise TCEE değeri açısından Türkiye'den daha iyi durumdadır. Fakat İGE esas alınarak oluşturulan sıralama ve gruplandırma sebebi ile TCEE değeri Türkiye'den daha iyi durumda olmasına rağmen Arnavutluk çok yüksek insani gelişme grubunda yer almamaktadır. Filipinler ve Tanzanya Birleşik Cumhuriyeti ise orta ve düşük insani gelişme gruplandırmasında oldukça düşük değerler ile yer almaktadır. Ayrıca Filipinler ve Tanzanya Birleşik Cumhuriyeti var oldukları grupların ilk sıralarında yer almaktadırlar. Bu sebeple orta ve düşük insani gelişme gruplandırmasında, özellikle düşük insani gelişme gruplandırmasında daha kötü değerlere ve şartlara sahip ülkelerin varlığı görülmektedir. Genel görünümde İGE ve TCEE değerlerinin ortalama bazında doğrusal şekilde ilerlediği, İGE değeri düşük ise TCEE değerinin de düşük olduğu saptanmıştır.

Kalkınma ve gelişimi bünyesinde barındıran İnsani Gelişme Raporu incelendiğinde kalkınmanın hangi görünüme sahip olursa olsun ne denli önemli olduğu var olan tüm göstergelerden açıkça anlaşılmaktadır. Bu sebeple kalkınma tek başına bir kavram olmanın yanı sıra farklı dinamiklere sahip olan ve bu dinamiklerin içinde toplumsal cinsiyet eşitliğini de barındıran bir yapıya sahiptir.

2. KALKINMA VE TOPLUMSAL CİNSİYET EŞİTLİĞİ

İnsan Hakları Evrensel Bildirisine göre; *'Tüm kadın ve erkekler ayrımcılığa uğramadan yaşama, eğitim, sağlık ve çalışma imkanlarından eşit olarak yararlanma haklarına sahiptirler.'* Eşitlik bireylerin tüm imkanlardan tam ve özgürce yararlanabilecekleri ortam yaratılması, tüm toplumsal ve siyasal engellerin ortadan kaldırılmasıdır. Kadın erkek eşitliği, Türkiye Cumhuriyeti'nin Anayasasının 10. Maddesi başta olmak üzere, imzaladığı uluslararası sözleşmeler ile kabul edilmiş temel ilkeler arasındadır. Ancak, geçmişten günümüze bakıldığında birçok alanda erkek ve kadın arasında her alanda eşitsizlikler olduğu görülmektedir. Bu eşitsizlikler özellikle eğitim, çalışma yaşamı, siyaset, evlilik ve aile yaşamı gibi alanlarda daha fazla yer almaktadır (WHO, 1998).

Toplumsal cinsiyet, çeşitli değer yargılar ile şekillenen ve toplum tarafından bireye tanımlanan rolleri kapsamaktadır (Pehlivan, 2017). *"Toplumsal cinsiyet bir toplumda kadınlar ve erkekler için kültür,*

gelenekler, eğitim, din ve diđer kurumlar tarafından uygun görülen toplumsal roller ve sorumluluklar, davranışlar, konumlar, beklentiler, güç ve ayrıcalıklar, hak ve fırsatlar” olarak tanımlanmıştır (Ecevit, 2021). Toplumsal cinsiyet rolleri ile kadına, biyolojik farklılıkları da öne sürülerek, doğurganlık fakat aynı zamanda kırılğanlık tanımlanmaktadır. Geleneksel toplumlarda, toplumsal cinsiyet rolleri ile belirgin olarak karşılaşılmaktadır. Toplumun sahip olduđu değer yargıları, geçmişten günümüze ataerkil yapının var olması ile toplumsal cinsiyet rollerini ortadan kaldırmak oldukça güç hale gelmiştir.

Toplumsal cinsiyet eşitliđi; toplumun bireye tanımladıđı rollerden sıyrılarak kadın ve erkeğin her alanda eşit hak ve fırsatlara sahip olmasını, eşit katılımını ifade eder (Aras vd. 2013). Toplumsal cinsiyet eşitliđi, kadınların ve erkeklerin sosyal, ekonomik ve siyasal haklara erişimlerinde eşit hak ve imkanlara sahip olmaları ve bu hakların kanunlarla korunması şeklindedir. Toplumsal cinsiyet eşitliđi iki cinsiyetin biyolojik olarak eşit olduđu anlamına gelmediđi gerçeğinden hareket ederek, asıl olanın kadın ve erkeğin insanlık onuru ve hakları yönünden eşit olması vurgusunu yapmaktadır (Gözütok vd. 2017). Toplumsal cinsiyet eşitliđinin var olması bireylerin her alanda eşit hak ve fırsatlara sahip olması açısından oldukça önemlidir. Kadın ve erkeklerin her alanda eşit hak ve fırsatlara sahip olmaları toplumsal cinsiyet eşitliđinin var olmasından geçmektedir.

Toplumsal cinsiyet eşitliđi sağlanamayan ataerkil yapıya sahip toplumlarda, kadın sürekli olarak geri plana itilmekte ve kendisine tanımlanan roller ile sadece belirli fırsatlara sahip olabilmektedir. Bu bağlamda kadının kalkınma planlarında var olması toplumsal cinsiyet eşitliđine duyarlılıđı arttırmakla birlikte kadınların sosyo-ekonomik ve politik konumlarını güçlendirme noktasında büyük önem taşımaktadır. Kadınların ekonomik hayata katılımlarının kolaylaşması, cinsiyet temelli maruz kaldıkları bütün ayrımcılıkların sona ermesi ve eşit işe eşit ücret talebinin karşılık bulması için kadının kalkınma planlarına dahil edilmesi gerekmektedir. Bu noktada kadın kalkınma planlarına dahil edilirken cinsiyetçi yaklaşımdan uzak, toplumsal cinsiyet eşitliđine duyarlı bir yaklaşım ile hareket edilmelidir. Nitekim kalkınma yalnızca ekonomik anlamda deđil toplumsal bir iyileşmeyi de ifade eder ve kalkınmanın tam olarak gerçekleşebilmesi toplumsal cinsiyet eşitliđine ve dolayısı ile kalkınma planlarında kadına yer verilmesi ile söz konusu olabilir.

2.1. Kadın, Toplumsal Cinsiyet Eşitliği ve Kalkınma İlişkisi

Kalkınmanın amacı; toplumların özgürlüklerinin ve tercih haklarının çeşitlendirilmesi, refah düzeyinin artırılması, mutlu ve sağlıklı hayatlar yaşamalarıdır. Sadece ekonomik gelişme olmayıp aynı zamanda nitelikli bir dönüşümü de hedefliyor olması kalkınmayı insan hakları ve eşitlik gibi yatay konular ile örtüştürerek toplumsal cinsiyet eşitliği arasındaki ilişkiye de zemin hazırlamaktadır. Kalkınma, toplumun hedeflenen refah seviyesine doğru değişim yaşaması yani her açıdan gelişmesi şeklinde de tanımlanmaktadır (Gürlük, 2010). Bir başka tanım ise kalkınmayı sadece ekonomik boyutlar ile sınırlandırılmayan, toplumu tüm boyutlarıyla kuşatan karmaşık bir süreç olarak nitelendirir (Tıraş, 2012). Dolayısıyla ekonomik büyümenin yanı sıra toplumsal niteliksel bir dönüşümü içermesi bakımından kalkınma; insan hakları ve adalet konularıyla kesişecek biçimde cinsiyet eşitliği ile ilişkilidir. Toplumsal cinsiyet eşitliği kalkınma için gerekli bir koşuldur çünkü bu eşitlik ekonomik verimlilik ve etkin kaynak kullanımı açısından katkı sağlamaktadır.

Kalkınma tüm ülkelerin temel amaçları arasındadır. Kalkınma hedefine ulaşmada insan vazgeçilmez bir unsur olduğundan toplumun yarısını oluşturan kadınlar olmadan kalkınmayı gerçekleştirmek mümkün değildir. 2012 Dünya Kalkınma Raporu'na göre toplumsal cinsiyet eşitliği bir kalkınma aracıdır (World Bank, 2012). Toplumsal cinsiyet eşitliği ekonomide akılcılık/rasyonalite anlamına gelmektedir. Bu anlamda Raporda ekonomik etkinliği arttırmada ve diğer kalkınma çıktıklarını iyileştirmede üç unsur rol oynamaktadır:

1. Kadınların eğitime, fırsatlara ve girişimlere erkeklerle aynı oranda erişebilmesini engelleyen unsurları kaldırmak,
2. Kadınların mutlak ve görel statülerini iyileştirmek,
3. Kadınların ve erkeklerin hem sosyal hem siyasi yönden aktif olmalarını sağlamak ve politika biçimlendirmede eşit bir alan yaratmak.

Sürdürülebilir kalkınma kavramı "*Bugünün gereksinimlerini, gelecek kuşakların gereksinimlerini karşılama yeteneğinden ödün vermeden karşılamanın kalkınma*" olarak tanımlanmıştır. Sürdürülebilir kalkınma kavramına bugün dünya ekonomileri bir kurtuluş gözüyle yaklaşmakta fakat öte yandan paradoksal olarak alabildiğine ekonomide israf, çevre kirliliği, yoksulluk ve eşitsizlik kendini sürdürmektedir. Bu sonuçların

giderilmesi amacıyla Türkiye'nin de bulunduđu 193 BM üyesi tarafından 2016 yılında kabul edilen Sürdürülebilir Kalkınma Amaçları, 17 temel amaç ve bunların altında bulunan 169 hedeften oluşmaktadır. 2030 yılına kadar "herkes için insan haklarının eksiksiz elde edilmesi" fikrini benimseyen anlayışla ülkelerin kalkınma planlarının ve politikalarını şekillendirmek üzere oluşturulmuştur. Oluşan yeni küresel amaçlar, kalkınmaya sürdürülebilirliği eklemeyerek ekonomik, çevresel sorunların dünya üzerinde yaşayan her bireyi etkileyen konular olduğunu vurgulamıştır. (Peşkirçiođlu, 2016).

BM Sürdürülebilir Kalkınma Hedeflerinin 5. kategorisi toplumsal cinsiyet eşitliğine ayrılmıştır.

Sürdürülebilir kalkınmada kadının rolünün artırılması için öngörülen 5. kategorideki hedefler;

- Tüm kadınların sosyolojik yerini sağlayarak bunu korumak,
- Az gelişmiş ve gelişmekte olan ülkelerin yasalarındaki toplumsal cinsiyet eşitliği olmayan anayasal hareketlerin önüne geçmek,
- Ekonomik kaynaklarda kadınların erkeklerle aynı haklara sahip olması gerektiğini vurgulamak ve tüm dünyada durumu bu hale getirmek. (Aktaş vd., 2020).

Bu genel hedeflere ilaveten Toplumsal Cinsiyet Eşitliğini Sağlama Amacı bünyesinde dokuz ayrı hedef barındırmaktadır.

- 5.1. *Kadınlara ve kız çocuklarına her türlü ayrımcılığın sona erdirilmesi.*
- 5.2. *Kamu alanları ve özel alanlarda, bütün kadınlara ve kız çocuklarına yönelik, kadın ticareti, cinsel ve her türlü istismarı da kapsayan şiddetin her türünün ortadan kaldırılması.*
- 5.3. *Çocuk evliliği, erken yaşta zorla evlendirilme ve kadın sünneti gibi bütün zararlı uygulamaların ortadan kaldırılması.*
- 5.4. *Ücretsiz bakım ve ev işlerinin kamu hizmetleri, altyapı ve sosyal koruma politikalarının sağlanması ve hane ve aile içinde sorumluluğun ulusal açıdan uygun bir biçimde paylaşılmasının geliştirilmesi yoluyla tanınması ve değer görmesi.*

- 5.5. *Kadınların siyasi, ekonomik ve sosyal hayatın karar verme süreçlerine tam ve etkin bir biçimde katılımlarının ve kadınlara karar verme mekanizmalarında, her düzeyde lider olabilmeleri için eşit fırsatlar tanınmasının güvence altına alınması.*
- 5.6. *Uluslararası Nüfus ve Kalkınma Konferansı Eylem Programı, Pekin Eylem Platformu ve bunların gözden geçirme konferansları sonucunda ortaya çıkan konferans çıktılarına uygun olarak cinsel sağlık ve üreme sağlığı haklarına evrensel erişimin sağlanması.*
- 5.7. *Kadınların ekonomik kaynaklara ulaşma, toprak ve diğer mülk türlerine sahip olma ve üzerlerinde kontrol kurabilme, finansal hizmetler, miras ve doğal kaynaklara erişimleri gibi konularda ulusal yasalara uygun olarak eşit haklara sahip olmaları için reformlar yapılması.*
- 5.8. *Kadınların güçlenmelerinin ilerletilmesi için özellikle bilgi ve iletişim teknolojileri olmak üzere etkinleştirme teknolojisinin kullanımının geliştirilmesi.*
- 5.9. *Toplumsal cinsiyet eşitliğinin ilerletilmesi ve kadınların ve kız çocuklarının her düzeyde güçlenmeleri için sağlam politikaların ve yasal olarak uygulanabilir mevzuatların kabul edilmesi ve güçlendirilmesi” (UNDP, 2020).*

Tüm hedefler incelendiğinde toplumsal cinsiyet eşitliğinin neden önemli olduğu gerçeği açıkça belirginlik kazanmaktadır. Kadınların cinsiyet ayrımcılığına uğramadan toplumun her alanında var olması toplumsal refahın artmasına ve bu sayede kalkınmanın gerçekleşmesine katkı sağladığı düşünülmektedir (Korkmaz & Budak, 2022). Şimşek'e göre; kadın ve kalkınma etkileşim halindedir, kadının toplumda var olması kalkınmayı sağlayacak ve bununla birlikte kadının ekonomik ve toplumsal statüsü güçlenecektir (Tutar & Yetişen, 2009). Kız çocuklarının okutulmasından kadınların işgücüne dahil olmasına çocuk evliliklerinden kadının meslek kazanımına, tarımsal arazi üzerindeki mülkiyet sahipliği ve denetimden bilişim teknolojilerini kullanmaya kadar tüm ayrımcılık alanlarının giderilmesi ve kadının güçlendirilmesi konularına varıncaya kadar tüm maddelerin aciliyeti gündemde yer almaktadır.

3. TÜRKİYE’DE KALKINMA PLANLARINDA KADIN VE TOPLUMSAL CİNSİYET EŞİTLİĞİNE YÖNELİK DEĞERLENDİRME

Türkiye’de 1963 yılından itibaren hazırlanan, ekonomi, sađlık, eđitim, adalet gibi konularda gelişim ve kalkınmayı hedefleyen kalkınma planları günümüzde de varlığını sürdürmektedir (Aslan & Yılmaz, 2021). Kalkınma Planları, temel olarak kadını esas alan planlar olmamasına rağmen kadın ile ilişkilendirilmesi son derece önemli bir yapıya sahip olması gereken planlardır. Bu bölümde Türkiye’de hazırlanmış ve uygulanmış Kalkınma Planları kadın ve toplumsal cinsiyet odaklı incelenmiş ve kronolojik perspektifte sıra ile belirtilmiştir.

Birinci Kalkınma Planı, (1963-1967) temel olarak milli tasarrufu arttırmak, yatırımları toplumun yararına yönlendirmek ve kalkınmayı sađlamak amacı ile hazırlanmıştır (DPT, 1963). Birinci Kalkınma Planı’na göre kadınların toplumda eşit haklar elde etmeleri bu dönemde başlamaktadır. Fakat bu söylemin gerçekçiliđi incelendiđinde, Birinci Kalkınma Planı’nda “adam başına, iş adamı, sanayi adamı, bilim adamı” gibi söylemlerle karşılaşılmakta ve bu söylemler hazırlanan bu planın eril bir dile hâkim olduğunu açıkça göstermektedir. Eđitim politikaları kapsamında ise kadın ve erkeğin eşit değerlendirildiđi ifade edilirken aynı zamanda kadını bir ev kadını olarak değerlendirmeyi ve yapısına uygun mesleklere hazırlamayı amaç edinen çalışmalarından bahsedilmesi kadın ve erkeğin eşit değerlendirilmediđini göstermektedir. Eşit değerlendirme söylemine rağmen kadınların belirli alanlarda yer almasını amaçlayan bu politikalar da göstermektedir ki Birinci Kalkınma Planı, kadına ve toplumsal cinsiyet eşitliğine duyarsız bir plan durumundadır.

İkinci Kalkınma Planı’nda, (1968-1972) ilk planda var olan “adam başına” kavramı “fert başına” olarak deđiştirilmiş olsa da “iş adamı, sanayi adamı, bilim adamı” gibi kavramların varlığı sürmekte ve eril dil hakimiyetinin devam ettiđi görülmektedir. Kadını, ev kadını ve anne olarak nitelendirerek kadının değerinin etkin şekilde artırılması hedeflenmekte ve Birinci Kalkınma Planı’nda yer alan ifadenin önemine tekrar vurgu yapılmaktadır. Bu ifade şekli açıkça göstermektedir ki planda kadın sadece “ev kadını ve anne” olarak değerli kılınabilir ve ancak bu şekilde toplumdaki değeri artırılabilir. İfade edilen bu söylemlerin eđitim politikaları kapsamında varlığını sürdürdüđünü düşünerek bakıldığında 1960 yılı köy nüfusu okuma yazma oranları, %73 erkek, %27 kadın olarak

görülmektedir (DPT, 1968). Bu bağlamda eğitim politikaları kapsamında kadınların eğitimine önem verilmediği ve bu sebeple kadınların eğitim hayatında yeterince yer alamadığı verilen bu oranlar sayesinde açıkça görülmektedir. Bu kapsamda İkinci Kalkınma Planı; kadının sürekli belirli kalıplarla tanımlanması ve geri planda bırakılması sebebiyle toplumsal cinsiyet eşitliği açısından duyarsız, kadına karşı var olan söylemler ile eşitlikten son derece uzak bir yaklaşım ile hazırlanmış, kadını belirli kalıplar kapsamında nitelendirmeyi ve sınıflandırmayı konu alan bir plandır.

Üçüncü Kalkınma Planı'nda (1973-1977) ise bir önceki planlardan farklı olarak gerçekleştirilmesi hedeflenen, kadınları yapılarına uygun mesleklere hazırlama, ev kadını ve anne olarak değerlendirmeyi esas alan politikaların yanı sıra kadınların çağdaş mesleklere de yönelimini sağlayacak çalışmaların gerçekleştirilmesi planlanmıştır. Bu bağlamda sahip oldukları belirli sınırlardan tam olarak çıkmalarına fırsat verilmese de kadınlar artık “yapılarına uygun” olan mesleklerin yanı sıra çağdaş mesleklerde de var olma fırsatını elde etmişlerdir. Üçüncü Kalkınma Planı kapsamında yer verilen okuma yazma oranındaki gelişme tablosuna göre 1970 yılında erkeklerin okuma yazma oranı %69,5 iken kadınların bu oranı %40,9 olarak görülmektedir (DPT, 1973). Geçmiş yıllar incelendiğinde kadınların okuma yazma oranında belirli bir artış olduğu görülse de erkekler ile aralarındaki keskin fark sebebi ile erkeklerde var olan okuma yazma oranına ulaşamamıştır. Üçüncü Kalkınma Planı kapsamında da kadına yönelik gerçekleştirilen hedef ve tedbirler kadının belli oranda toplumda yer kazanmasına imkan sağlanmış gibi görünse de kadınların aslında sahip olması gereken durumlar bir lütuf şeklinde yansıtılmış ve bu bağlamda kadına yeterli derecede yer verilmeyen bir plan durumundadır.

Dördüncü Kalkınma Planı (1979-1983) kapsamında kadınların işgücüne katılım oranlarında sürekli bir düşüş görüldüğü açıkça ifade edilmekte fakat buna yönelik gerçekleştirilmesi planlanan bir hedef görülmemektedir. Okuma yazma oranlarına dair herhangi bir veri paylaşılmamış olsa da kadınların okuma yazma bilmeyenlerin oranının erkeklerinkine göre daha fazla olduğu ifade edilmiş ve bu duruma ilişkin herhangi bir yol izlenmemiş, açıkça bir çalışmadan bahsedilmemiştir. Bu durumdan yola çıkarak yalnızca bahsedilen plan döneminde değil bir önceki plan dönemlerinde de bu durumun çözümüne yönelik herhangi bir çalışma gerçekleştirilmemiştir. Dördüncü Kalkınma Planı incelendiğinde herhangi bir tedbir çalışmasının yanı sıra herhangi bir çalışma planlaması

dahi yapılmamıştır. Bu durumda açıkça görölüyor ki kadına yönelik var olan problemler önemle değerdendirilmemiş ve bu problemleri çözüme ulaştırmaya yönelik herhangi bir çalışma yürütölmemiştir. Dördüncü Kalkınma Planı bu anlamda toplumsal cinsiyet eşitliđi ve kadına karşı duyarlılıđı düşük bir plan niteliğindedir (DPT, 1979).

Beşinci Kalkınma Planı (1985-1989) kapsamında kadın işsizliđinin varlığına yönelik ifadeler yer alırken bu durumu önlemeye yönelik ise hiçbir ifade yer almamıştır. Bu durumun yanı sıra sosyal hizmetler ve sosyal refah kapsamındaki ilke ve politikalar incelendiğinde kadınların çalışma yaşamına katılımı ile okul öncesi çocukların bakımı ve gelişimi için kreş ve gündüz bakımevlerinin mevcut kapasitelerinin ve verimlerinin artırılması ile sayılarının ve niteliklerinin artırılması hedeflenmiştir. Beşinci Kalkınma Planı'nda yer alan ifadeler incelendiğinde, kadını esas alan hiçbir konuya değinilmemiş, var olan problemler yok varsayılarak problemlere yönelik plan yapılmamıştır. Kadınların çalışma hayatına katılımı ile kreşlerde kapasite ve nitelik artışının hedeflenmesi ise kadına yönelik gerçekleştirilmesi planlanan bir politika gibi görünse de aslında kadının iş hayatının yanı sıra ev içi işleri de yapma sorumluluđunu açıkça gösteren bir hedeftir. Bu sebeple Beşinci Kalkınma Planı da öncesinde hedeflenen ve gerçekleştirilen planlara benzer şekilde kadına ilişkin ve cinsiyet eşitliğine yönelik konulardan oldukça uzak bir plandır (DPT, 1985).

Altıncı Kalkınma Planı'nda (1990-1994) "Aile - Kadın - Çocuk" kapsamında kadına bir başlık olarak yer verilmiştir. Bu kapsamdaki ilke ve politikalar incelendiğinde ise, kadınların eğitim seviyesinin yükseltilmesine yönelik mesleki eğitim olanaklarından faydalanabilmesi amacı ile özellikle tarım dışı sektörlerde istihdamın artırılması için uygun ortamın oluşturulacağı ifade edilmiş, bunun yanı sıra kadınların çalışma hayatı, sađlık, sosyal güvenlik gibi konularda karşılaştığı problemlerin çözölmesi adına tedbirler geliştirilmesi ve çocuklarının bakımlarının artırılmasının teşvik edileceđi ifade edilmiştir. Altıncı Kalkınma Planı kapsamında temel sorunlar incelendiğinde toplumda kadının yerinden bir sorun şeklinde bahsedilmiş ve kadının eğitim, sađlık ve istihdam sorunlarının kısmen devam ettiđi açıkça ifade edilmiştir (DPT, 1990). Sorunlara yönelik amaçlar doğrudusunda ise kadının ve çocuđun korunması ve eğitimine öncelik verilmesi esas alınmış ve yine bu amaçlar doğrudusunda aile, kadın, çocuk kapsamında sađlık, eğitim ve istihdam olanaklarının

arttırılması, kadının konumunun iyileştirilmesi ve tüm imkân ve hakları tam olarak kullanabilmelerine ilişkin tedbirlerin alınması planlanmıştır. Altıncı Kalkınma Planında kadından kalkınma kavramı ile ilk defa bir arada bahsedildiği görülse de içeriği incelendiğinde kadın, kalkınmayı destekleyici değil kalkınmadan faydalanması gereken bir birey olarak tanımlanmıştır. Bu durumun yanı sıra kadına yönelik tedbir ve politikaların arttırılması için somut politikalar ve yapısal düzenlemeler belirtilmemiştir.

Yedinci Kalkınma Planı (1996-2000) incelendiğinde kadın haklarının önemi ve kadın eğitiminin kalkınmanın önemli bir itici gücünü olduğu giderek anlaşılmaya başlandığı tespit edilmiştir. Sosyal gelişmeler incelendiğinde okur yazarlık oranı erkeklerde %88,8 kadınlarda %72'dir (DPT, 1996). Kadınlardaki okur yazarlık oranının düşük olduğu plan kapsamında da açıkça ifade edilmiştir. Kadınların toplumsal statülerinin yükseltilmesi ve kalkınmışlık düzeyine katkılarının arttırılabilmesi için eğitim, sağlık, istihdam, sosyal güvenlik ile ilgili iyileştirmeler yapılması gerekliliğinden söz edilmiştir. İlk defa Yedinci Kalkınma Planı'nda yasal olarak kadın erkek eşitliğinin sağlanması gerekliliğinden söz edilmiştir. Bu durum kadın erkek eşitliğinin sağlanması için oldukça geç bir dönem olmakla beraber bu eşitliğin eksikliğinin tespiti açısından sevindiricidir. Ancak kadın erkek eşitliğinin farkına henüz varılmış olması da kadının şimdiye kadar toplumsal hayatta önceliklendirilmediğinin göstergesidir. Nüfus ve aile planlaması kapsamında "aile – kadın – çocuk" konuları ayrı başlıklar altında ele alınmış ve kadınların, eşit bireyler olarak her alandaki varlıklarının esas olduğu ifade edilmiş ve toplum içinde kadını olumsuz etkileyen durumların çözüme ulaştırılmasına yönelik çalışmaların sürdürülmesi esas alınmıştır. Refahın arttırılması ve kadınların bu durumdan en üst seviyede yararlanabilmesi amacıyla kadınların eğitime ağırlık verilmesi planlanmıştır. Kadının yerini olumsuz etkileyen faktörlerden biri olarak kadına karşı bakış açısı ve buna bağlı olarak kadına karşı var olan söylemler göz önünde bulundurulursa, ilk olarak kalkınma planlarında kadına yönelik söylemlerin gerçekçi bir şekilde iyileştirilmesi yönündeki adımlar olumludur. Yedinci Kalkınma Planı'nda kadının kalkınmadaki önemli rolü anlaşılmış olmasına rağmen bu konuya ilişkin yeterli politikaların olmaması içinde bulunulan ve aslında gelişimi mümkün olan durumu yavaşlatma potansiyeline sahiptir.

Sekizinci Kalkınma Planı'nda (2001-2005) insan kaynaklarının geliştirilmesi kapsamında kadın, aile ve çocuk ile tek bir başlık altında

deęerlendirilmiřtir. Paylařılan veriler incelendięinde 1999 yılı itibari ile okur yazarlık oranları erkeklerde %94,2 kadınlarda ise %77,4 olarak karřımıza çıkmaktadır. Yine 1999 yılı itibari ile iřgücüne katılma oranları erkeklerde %73,5 iken kadınlarda ise %31,1'dir (DPT, 2001). Paylařılan okur yazarlık ve iřgücüne katılma oranları da aıka kadının geri planda olduęunu gstermektedir. Bu konuya iliřkin mevcut durum incelendięinde kadınların istihdam edilmesi amacıyla beceri kazanma kursları dzenlendięi ifade edilmiřtir. lke ortalamasına bakıldıęında her blgede eřit eęitim sonularına rastlanmamaktadır, bu gibi durumlar sebebi ile de kadının statsnn yeterince geliřtirilemedięi ifade edilmiřtir. Bu duruma ynelik blge planlamaları incelendięinde, kadının kalkınma srecine entegrasyonu iin ‘‘ok Amalı Toplum Merkezleri’’ kurulmuř ve kadınlara ynelik hizmetlerin etkinlięini arttırmak amacı ile 13 valilik bnyesinde Kadının Stats Birimleri oluřturulmuřtur. Gemiř planlarla karřılařtırdıęında kadının kalkınmaya entegre edilebilmesine ynelik daha fazla politika gerekleřtirilmesi planlanmıřtır. Fakat ifade edilenler incelendięinde aıka grlmektedir ki, kadının eęitimi ve iřgücüne katılımına nem verilmesinin sebebi kadının kalkınmaya entegre edebilmek olsa da bu durumun temeli kadını deęil kalkınmayı glendirmektir. Bu anlamda Sekizinci Kalkınma Planı'nda kadına ynelik gerekleřtirilmesi hedeflenen politikalar kadının topluma dahil edilebilmesi aısından hala yeterli olmamaktadır.

Dokuzuncu Kalkınma Planı, (2007-2013) Avrupa Birlięi'ne yelik sreci odaklı plan olarak temel strateji erevesinde hazırlandıęından, Avrupa Birlięi mali takvimi dikkate alınarak yedi yıllık olarak belirlenmiřtir. Erkeklerde istihdam oranı %64,8 iken bu oran kadınlarda %22,3 olarak karřımıza çıkmaktadır (DPT, 2007). Bu baęlamda Avrupa Birlięi ortalamasına gre dřk olan iřgc ortalamasının sebebi olarak kadınların iřgcne ve istihdama yeterince katılmaması gsterilmiřtir. Bu sebeple de iřgc piyasasındaki kadınlar iin fırsat eřitlięinin saęlanması ve iřgcne katılımlarının arttırılması amacı ile ocuk ve dięer bakım hizmetlerine eriřimin kolaylařtırılması ve kadınların mesleki eęitim imkanları geliřtirilerek bu sayede istihdam oranlarının arttırılması planlanmıřtır. Dokuzuncu Kalkınma Planı'nda gerekleřtirilmesi planlanan bir dięer soruna ynelik zm ise kadına ynelik řiddetin ve istismarın nlenmesi iin toplumun bilinlendirilmesine iliřkin eęitim alıřmalarının gerekleřtirilmesidir. Avrupa Birlięi ye lkelerle karřılařtırdıęında kadınların karar alma srelerinde temsili de yetersizdir. Avrupa Birlięine uyum srecinde gerekleřtirilen bu plan dneminde, Avrupa Birlięi

ülkelerle yapılan karşılaştırmalar doğrultusunda kadının yalnızca kalkınmaya yönelik değil diğer alanlarda da geri planda kaldığının farkına varılmıştır. Fakat bu dönem gerçekleştirilen ya da gerçekleştirilmesi planlanan hedeflerin tümü Avrupa Birliği'ne üyelik amacıyla var olduğu izlenimi uyandırmaktadır. Bu sebeple Dokuzuncu Kalkınma Plan'ında da kadın amaç olarak değil bu kez de Avrupa Birliği'ne katılmak için bir araç olarak görülmüştür.

Onuncu Kalkınma Planı (2014-2018) incelendiğinde daha önceki planlarda hiç söz edilmeyen “Toplumsal Cinsiyet Eşitliği” kavramından çok geç kalınmış olsa da söz edilmektedir. “Toplumsal cinsiyet eşitliği” kavramı, kalkınma planlarını daha iyi var edebilmek için mutlaka bahsedilmesi gereken bir kavram iken, Onuncu Kalkınma Planı'na kadar hiçbir şekilde ifade edilmemiştir. Onuncu Kalkınma Planı'nda toplumsal cinsiyet eşitliği bağlamında kadının her alanda güçlendirilmesi ve aile kurumunun korunarak kadının statüsünün geliştirilmesi hedeflenmiştir. Plan kapsamında aile ve kadına yönelik yapılan durum analizine bakıldığında kadının güçlendirilmesi bağlamında TBMM Kadın Erkek Fırsat Eşitliği Komisyonu kurulduğu belirtilmiş, fırsat eşitliği konusunda, istihdam ve karar alma mekanizmalarında öncelikli olmak üzere, şiddetin önlenmesi, eğitim ve sağlık alanlarındaki iyileştirmelerin artırılmasının gerekliliğinden söz edilmiştir. İstihdam ve çalışma hayatına yönelik ise Dokuzuncu Kalkınma Planı döneminde kadınların işgücüne katılım ve istihdam oranlarının artış gösterdiği ifade edilmiş ve 2006 yılında %23,6 olan kadın işgücü oranının 2012 yılında %29,5 olduğu belirtilmiştir (Kalkınma Bakanlığı, 2014). Belirtilen verilere göre kadınlarda işgücüne katılımda artış olduğu görülse de bu artış, uzun bir zaman içinde gerçekleştiği de göz önünde bulundurulduğunda yeterli sayılamayacak derecede düşüktür. Nitekim 2018 yılı için tahmin edilen kadın işgücü oranı da %34,4 olarak belirtilmiştir. Bu bağlamda plan sonunda ulaşması tahmin edilen kadın işgücü oranının daha yüksek olması için nitelikli politikalara yer verilmeli, ulaşılan bu oranların oldukça düşük olduğu göz önünde bulundurularak işgücünde kadınlara yönelik pozitif ayrımcılık teşvik edilmelidir.

On Birinci Kalkınma Planı'nda (2019-2023) “*Nitelikli İnsan, Güçlü Toplum*” kapsamında kadın, ilk defa ayrı olarak ele alınmıştır. İlk defa Onuncu Kalkınma Planı'nda bahsedilen toplumsal cinsiyet eşitliğinden On Birinci Kalkınma Planı'nda bahsedilmemiştir. Toplumsal cinsiyet

eşitliğinden bahsetmek için oldukça geç kalınmış ve yetersiz şekilde bahsedilmişken sonrasında toplumsal cinsiyet eşitliği kavramının çıkarılması son derece dikkat çekici bir yaklaşımdır. Nitelikli insan, güçlü toplum bağlamında bahsedilen ifadeye göre, güçlü toplumun inşası kadınların güçlenmesi ile mümkün olacak ve kadının toplumdaki statüsünün geliştirilmesi için farkındalığın arttırılması sağlanacaktır. İşgücü piyasasına ilişkin söylemler incelendiğinde ise kadınların eğitim oranlarındaki artışa rağmen düşük nitelikli, kayıt dışı, ücretsiz aile işçiliği sorunları devam etmekte, kadınların işgücüne katılımı gerilemektedir. Eğitim ile ilgili politika ve tedbirlere bakıldığında, Japonya’da uygulanan sadece kadın öğrencilerin kabul edildiği kadın üniversitelerinin kurulması planlanmıştır. Kadın üniversitelerinin kurulması, karma eğitime son vermek ve yeni bir düzen getirmek anlamlarına gelir ki bu durum tartışmalı bir konudur. Kadınların toplumun her alanına aktif katılımının özellikle yerelden başlayarak teşvik edilmesi, siyasete aktif katılımlarının desteklenmesi, kadın girişimcilerin güçlenmesinin sağlanması, kadınların özel sektör ve kamuda yönetim ve karar mekanizmalarında daha fazla yer alması gibi uygulamalar kadına yönelik hedef ve politikaları oluşturmaktadır. Bahsedilen bu hedeflerin yanı sıra kadınların eğitime etkin katılımlarının sağlanması, kadına yönelik şiddet ve her türlü istismarın önlenmesine yönelik düzenlemelerin etkin uygulanmasının sağlanması, koruyucu ve önleyici hizmetlerin arttırılması, kadına sunulan sağlık hizmetlerinin iyileştirilmesi, medyada kadın temsiline iyileştirilmesi, üniversitelerde medyada kadın temsili konularının ele alınması da hedef ve politikalar arasında yer almaktadır. Kadına yönelik gerçekleştirilmesi planlanan hedefler incelendiğinde ilk defa daha detaylı politikalarla karşılaşmakta fakat bu politikalarda çeşitli eksiklikler bulunmaktadır. Medyada kadın temsiline iyileştirilmesi, toplumsal cinsiyet eşitliğinden söz etmekten kaçınarak sağlanamayacaktır. Lisans veya lisansüstü programlarda medyada kadın temsiline yanı sıra kadına dair işlenmesi gereken pek çok konu bulunmaktadır. Kadın ve hedefler kapsamında çeşitli alanlarda kadın oranlarına yer verilmiştir.

Tablo 2’de kadınlarla ilgili seçilmiş göstergelerde 2018 oranları ve 2023 yılındaki hedefler, Türkiye İstatistik Kurumu tarafından hazırlanan Toplumsal Cinsiyet İstatistikleri Raporundaki 2021 verileri yer almaktadır.

Tablo 2: Seçili Göstergelerde Kadının Durumu-Hedefler

	2018 Durum	2023 Hedeflenen	2021 Durum
Okullaşma Oranı, Kadın (ilkokul) %	91,6	100	93,1
Okullaşma Oranı, Kadın (ortaöğretim) %	83,4	100	87,8
Okullaşma Oranı, Kadın (yükseköğretim) %	47,4	60	48,5
Kadın İstihdam Oranı (%)	29,4	39	28
İşgücüne Katılım Oranı, Kadın (%)	34,2	38,5	32,8

Kaynak: (Strateji ve Bütçe Başkanlığı, 2019), (Türkiye İstatistik Kurumu, 2022) verilerinden derlenmiştir.

2023 yılında ulaşması tahmin edilen ve 2021 yılında ulaşılmış olan veriler incelendiğinde okullaşma oranlarında ilerleme olduğu görülse de bu ilerlemelerin oldukça yetersiz ilerlemeler olduğunu söylemek mümkündür. İstihdam ve işgücü oranları incelendiğinde ise ilerleme kaydetmenin yanı sıra 2018 yılına ait mevcut durum verilerinden daha geride bir noktaya geldiği açıkça görülmektedir. Bu anlamda her alanda açıkça daha nitelikli politikalar geliştirilmeli ve gerilemeye hiçbir şekilde yer verilmemelidir. Bu duruma ilişkin politikaların oluşturulma sürecinde kadınların sosyo-ekonomik konumları göz önünde bulundurularak politikalar üretilmelidir (Gökulu & Furat, 2013). Hedefler yapısal reformlar ve nitelikli politikalarla desteklenerek, olumsuz koşullardan etkilenmeyecek hale getirilmelidir.

Türkiye’de hazırlanan ve uygulanan Kalkınma Planları incelendiğinde; “kadın” ve “toplumsal cinsiyet eşitliği” konuları üzerinde yeterince durulmadığı, kadından söz edilen zamanlarda ise sürekli olarak farklı hedeflerle konu edildiği, kalkınmanın sağlanabilmesi noktasında kadının yalnızca bir araç olarak nitelendirildiği ve bu yaklaşımlar sebebi ile kalkınma planlarına tam olarak entegre edilemediği tespit edilmiştir. Toplumsal cinsiyet eşitsizliği pek çok alanda var olan sorunları tetiklemektedir. Sorunların çözüme ulaştırılabilmesi için toplumsal cinsiyet eşitliğine duyarlı Kalkınma Planları son derece önemlidir. Bu anlamda eril bir dil ile hazırlanmış Kalkınma Planlarındaki dili dönüştürmek ve bakış açısını değiştirmek gerekmektedir (Sargut, 2021).

4. SONUÇ

Kalkınma tüm ülkelerin temel amaçları arasında yer almaktadır. Dünyanın yarı nüfusunu oluşturan kadınların eğitim olanaklarının artırılması, fırsat eşitliğinden yararlanması, yetki ve karar mekanizmalarına katılımının sağlanması, çalışma yaşamının olumsuz koşullarının iyileştirilmesi ve tüm bu hedeflerin sürdürülebilir kalkınma açısından toplumsal, ekonomik ve çevresel boyutu ile değerlendirilerek bir dengeye getirilmesi istenilen bir durumdur. Kalkınma hedefine ulaşmada insan vazgeçilmez bir unsur olduğundan toplumun yarısını oluşturan kadınlar her alanda etkin yer almadan kalkınmanın sağlanması mümkün görünmemektedir.

Toplumsal cinsiyet eşitliği, tüm bireylere eşit hak ve fırsatların sağlanması bağlamındaki insani sonuçların yanı sıra ekonomik sonuçlar açısından da önemli bir konudur. Hem insani hem de ekonomik gerekçeler bağlamında toplumsal cinsiyet eşitliği, kalkınma açısından; kalkınma düzeyi de toplumsal cinsiyet eşitliği açısından dikkate değer önemi bulunan yaklaşımlardır. Bu bağlamda çalışmada toplumun önemli bir parçası olan kadın ve toplumsal cinsiyet eşitliği kavramları ve Türkiye’de 1963 yılından bu yana uygulanmakta olan kalkınma planlarındaki durumu incelenmiştir.

Kalkınma planlarında kadına yönelik yaklaşım; temelden itibaren toplum hayatında kadının belirli rollere sahip olduğu düşüncesi ile kadınlara belirli alanlarda yer verilmiştir. Türkiye’de Yedinci Kalkınma Planı’na kadar kadının kalkınmada itici gücü fark edilmemiş ve ilk kez Yedinci Kalkınma Planı’nda kadın erkek eşitliğinden söz edilmiştir. Kadın erkek eşitliğinden söz etmek için oldukça geç kalınmış olmasının yanı sıra nitelikli politika ve uygulamalarla desteklenmesi gereken bu duruma gerekli önem verilmemiştir. Dokuzuncu Kalkınma Planında Avrupa Birliğine uyum süreci ile Avrupa Birliği üye ülkelerle karşılaştırıldığında kadının kalkınmadaki eksik rolü tam olarak anlaşılmıştır. Fakat buna rağmen kadının kalkınmaya ve Kalkınma Planlarına entegre edilebilmesi için gerekli değişiklik yapılmamıştır.

“Toplumsal cinsiyet eşitliği” kavramı, kalkınma için önemli bir unsur iken Onuncu Kalkınma Planı’na kadar hiçbir şekilde ifade edilmemiştir. Onuncu Kalkınma Planı, toplumsal cinsiyet eşitliğinden ilk defa söz edilmesi sebebi ile daha nitelikli politikalar beklentisi oluşturmuştur. Planda toplumsal cinsiyet eşitliği çerçevesinde kadınların

ekonomik, sosyal ve kültürel alanlarda güçlendirilmesi ve aile kurumunun korunarak kadının statüsünün geliştirilmesi hedeflenmiştir. Toplumsal cinsiyet eşitliğinden söz etmek için cinsiyet temelli ayrımcılık veya ayrımcılığı nitelendirebilecek ifadelerden uzak durmak gerekirken, kadına yönelik bir hedeflerde aile kurumunun korunmasına odaklanmak ve kadını sadece aile içinde bir gören yaklaşım sergilemek toplumsal cinsiyet eşitliğine uzak ve örtüşmeyen bir yaklaşımdır.

On Birinci Kalkınma Planı'nda “*Nitelikli İnsan, Güçlü Toplum*” kapsamında kadın, ilk defa ayrı olarak ele alınmıştır. Ancak toplumsal cinsiyet eşitliğinden On Birinci Kalkınma Planı'nda hiç bahsedilmemiştir. Toplumsal cinsiyet eşitliğine sadece Onuncu Planda oldukça geç ve yetersiz şekilde yer verilmişken sonrasındaki planda bu kavramının çıkarılması son derece dikkat çekici bir yaklaşımdır. Toplumsal cinsiyet eşitliğinin sağlanması ve Kalkınma Planlarına entegre edilmesi son derece önemli iken bu şekilde bir yaklaşım bu konuda gerilemeyi ifade etmektedir. Bir önceki Kalkınma Planı'nda var olan bir konunun bu planda var olmaması, bu hedeften vazgeçildiği konusunda soru işaretleri barındırmaktadır. Eğitim ile ilgili politika ve tedbirlerinde sadece kadın öğrencilerin kabul edildiği kadın üniversitelerinin kurulması hedefi, karma eğitime yerine farklı ve yeni bir düzen getirmek anlamlarına gelmektedir. Kadın öğrenciler için ayrı üniversitelerin açılması, pozitif ayrımcılık şeklinde yansıtılması mümkün olsa da kadına yönelik tüm çabaları geride bırakacak cinsiyetçi bir yaklaşımdır.

Kalkınma Planlarında tarihsel perspektiften bir inceleme yapıldığında kadınların pek çok alanda erkeklerle eşit şartlara sahip olmadığı ve geri planda kaldığı açıkça görülmektedir. On Birinci Kalkınma Planı'ndaki bulgulara göre kadınların işgücüne katılım oranı gerilemekte fakat düşük nitelikli işlerde kadın işgücü oranının yükselmesi görülmektedir. Bu bağlamda ilerleme kaydedilemediği, istihdam ve işgücüne yönelik hedeflere ulaşılmadığı aksine gerileme kaydedildiği tespit edilmiştir.

Kalkınma Planlarının toplumsal cinsiyet eşitliği konusunda yetersiz bir söylem ve hedef geliştirdiği tespit edilmiştir. Onuncu Kalkınma Planı'nda toplumsal cinsiyet eşitliği ile toplumsal cinsiyet eşitliğine duyarlı bütçeleden ilk defa çok az söz edilmesine rağmen On Birinci Kalkınma Planı'nda toplumsal cinsiyet eşitliğine yer verilmemiştir. Kalkınma için gerekli bir unsur olan “kadın” ve “toplumsal cinsiyet eşitliği” konularına

Türkiye'deki Kalkınma politikalarında yeteri kadar önem verilmediđi ve kalkınma planlarında geri planda bırakıldıđı tespit edilmiştir. Kadının kalkınma planlarının tümüne entegre edilmesi belirli bir seviyeden öteye geçememiş, kadının sürekli olarak kalıplara sokulması; anne, ev hanımı olarak nitelendirilmesi, sürekli olarak aile içinde kadına yer verilmesi gibi durumlar sebebiyle izlenecek politika ne olursa olsun kısıtlayıcı hale getirilmiştir. Bu noktada kadını amaç olarak deđil de araç olarak gören Kalkınma Planlarında kadına yönelik bakış açısı deđiştirilmeli ve kadın kalkınmanın amacı olarak görülmelidir. Çalışma önerisi olarak kalkınmışlık düzeyinin arttırılabilmesi için kadına yönelik politikalarda ve yapısal reformlarda somut uygulamaların ivedilikle hayata geçirilmesi sunulmaktadır.

Çalışmanın kısıtı; Türkiye'de 1963 yılından itibaren düzenli olarak oluşturulan 5 Yıllık Kalkınma Planları çerçevesinde gerçekleştirilmiş olmasıdır. Kalkınma Planlarının toplumsal cinsiyet eşitliđi ve kadına yönelik hedefleri incelendiğinde, kadına ve özellikle toplumsal cinsiyet eşitliđine yeterli ölçüde duyarlı olmadığı tespit edilmiştir. Kalkınma hedeflerinin sağlanabilmesi için öncelikli olarak toplumsal cinsiyet eşitliđinin kalkınma anlayışının temel hedeflerinden biri kabul edilerek, eşitlikçi yapının ön koşul haline getirilmesi çalışma önerisi olarak belirtilmektedir.

KAYNAKÇA

- Aras, G., Bellek, U., Tuzlukaya, Ş. E., Ertung, C., Gültekin, L., Güneş, G., Yıldırım, P. (2013). Toplumsal Cinsiyet ve Yansımaları. Ankara: Atılım Üniversitesi Yayınları.
- Aslan, O., & Yılmaz, M. (2021). Türkiye Cumhuriyeti Kalkınma Planları Kapsamında Eğitim Yapılarının Analizi. Türkiye Bilimsel Araştırmalar Dergisi, 116.
- Baran, A. G. (2016). Kalkınmada Toplumsal Cinsiyet Eşitliđi Neden Önemlidir? Uluslararası Bölgesel Kalkınma Konferansı (s. 20). Muş: Ünıdap.
- Devlet Planlama Teşkilatı. (1963). Birinci Beş Yıllık Kalkınma Planı. Devlet Planlama Teşkilatı. (1968). İkinci Beş Yıllık Kalkınma Planı. Devlet Planlama Teşkilatı. (1973). Üçüncü Beş Yıllık Kalkınma Planı. Devlet Planlama Teşkilatı. (1979). Dördüncü Beş Yıllık

- Kalkınma Planı. Devlet Planlama Teşkilatı. (1985). Beşinci Beş Yıllık Kalkınma Planı.
- Devlet Planlama Teşkilatı. (1990). Altıncı Beş Yıllık Kalkınma Planı. Devlet Planlama Teşkilatı. (1996). Yedinci Beş Yıllık Kalkınma Planı. Devlet Planlama Teşkilatı. (2001). Sekizinci Beş Yıllık Kalkınma Planı. Devlet Planlama Teşkilatı. (2007). Dokuzuncu Kalkınma Planı.
- Ecevit, Y. (2021). Toplumsal Cinsiyet Eşitliğinin Temel Kavramları, Türkiye'de Katılımcı Demokrasinin Güçlendirilmesi: Toplumsal Cinsiyet Eşitliğinin İzlenmesi Projesi Faz II, 9. Toplumsal Cinsiyet Eşitliğinin İzlenmesi Projesi.
- Gökulu, G., & Furat, M. (2013). Türkiye'de Kadınlı İlgili Kalkınma Politikalarının ve Projelerinin Eleştirel Bir Değerlendirmesi. *Journal of Turkish Studies*, 1901,1903.
- Günsoy, G. (2005). İnsani Gelişme Kavramı ve Sağlıklı Yaşam Hakkı. *Zkü Sosyal Bilimler Dergisi*, 1(2), 36.
- Gürlük, S. (2010). Sürdürülebilir kalkınma geliştirmekte olan ülkelerde uygulanabilir mi? Eskişehir Osmangazi Üniversitesi İİBF Dergisi, 5(2), 85- 99.
- İşler, R., & Şentürk, C. (2017). Tarihsel Açıdan Uluslararası Kurum/Kuruluşlarda "Ekonomik Kalkınma" ve "Kadın" İlişkisi Üzerine Bir Değerlendirme. *Mehmet Akif Ersoy Sosyal Bilimler Enstitüsü Dergisi*.
- Kalkınma Bakanlığı. (2014). Onuncu Kalkınma Planı.
- Korkmaz, A. N., & Budak, S. (2022). Ekonomik (İktisadi) Kalkınma ve Kadın: Türkiye Örneği. *Mehmet Akif Ersoy Üniversitesi Uygulamalı Bilimler Dergisi*.
- Pehlivan, P. V. (2017). Toplumsal Cinsiyet Bağlamında Kuramsal Yaklaşımlar: Bir Literatür Taraması. *İstanbul Ticaret Üniversitesi Sosyal Bilimler Dergisi* (31), 500.
- Peşkircioğlu, N. (2016). 2030 Sürdürülebilir Kalkınma Hedefleri : Küresel Verimli Hareketi ne Doğru.
- Sargut, B. D. (2021). Kalkınma Planları Kapsamında Toplumsal Cinsiyet Eşitliği ve Kadının Kalkınma Planlarındaki Yerinin Analizi. *Anadolu Üniversitesi İktisadi ve İdari Bilimler Fakültesi Dergisi*, 79.

- Strateji ve Bütçe Başkanlığı. (2019). On Birinci Kalkınma Planı.
- Tıraş, H.H. (2012). Sürdürülebilir Kalkınma ve Çevre: Teorik Bir İnceleme. Kahramanmaraş Sütçü İmam Üniversitesi İktisadi ve İdari Bilimler Fakültesi Dergisi, 2(2), 57-73.
- Toksöz, G., Özkazanç, A., & Poyraz, B. (2001). Kadınlar, Kalkınma ve Sosyal Adalet. Ankara: Ankara Üniversitesi Kadın Sorunları Araştırma ve Uygulama Merkezi.
- Tutar, F., & Yetişen, H. (2009). Türkiye'de Kadının Ekonomik Kalkınmadaki Rolü. Niğde Üniversitesi İİBF Dergisi.
- Türkiye İstatistik Kurumu. (2022). Toplumsal Cinsiyet İstatistikleri 2021.
- UNDP. (2020). <https://www.tr.undp.org/content/turkey/tr/homr/sustainable-development-goals.html>, Erişim Tarihi:12.10.2022.
- UNDP. (2022). İnsan Gelişme Raporu 2021/2022.
- Wach, E. (2013). Learning about qualitative document analysis. <https://opendocs.ids.ac.uk/opendocs/bitstream/handle/20.500.12413/2989/PP%20InBrief%2013%20QDA%20FINAL2.pdf?sequence=4>. Erişim Tarihi:12.04.2022.
- WHO. (1998). Gender and Health, Technical Paper. World Health Organization.
- World Bank. 2012. World Development Report 2012: Gender Equality and Development. World Bank.
- © World Bank. <https://openknowledge.worldbank.org/handle/10986/4391>.
- Yumuş, A. (2011). Kalkınma Planları Çerçevesinde Toplumsal Cinsiyet Eşitliği Anlayışının Ekonomik, Toplumsal ve Siyasal Boyutları. 9. Ankara.

KEŞAN İLÇESİ RİSK ALTINDAKİ MİMARİ MİRASI

İnci TÜRKÖĞLU*

1. Giriş

Kültürel Mirası Koruma Derneği (KMKD)¹ tarafından 2021 yılında Almanya Dış İşleri Bakanlığı Fonu desteğiyle Edirne İli'nde risk altındaki mimari mirası kapsayan bir çalışma yürütülmüştür. Proje kapsamında koruma-onarım uzmanlarından oluşan bir ekip² tarafından Keşan ilçe sınırları dahilinde de çeşitli anıtlar yerinde incelenerek fotoğraflama ve rölöve yoluyla belgelenmiştir. Belirlenen kriterlere göre risk analizi saptanan yapıların tarihçesi, mimari özellikleri, güncel durumu ve koruma önerileri uzmanlar tarafından kaleme alınmıştır. Proje kapsamında İngilizce (Türkoğlu 2022a) ve Türkçe (Türkoğlu 2022b) olarak Şubat 2022'de birer kitap yayımlanmış ve yine İngilizce ve Türkçe olarak web sitesi hazırlanmıştır (<http://www.edirneheritage.org>). Ayrıca Edirne İli'ni genel

* Doç. Dr. Pamukkale Üniversitesi, Kültür Varlıklarını Koruma ve Onarım Bölümü, Denizli. E-posta: inciturkoglu@hotmail.com. ORCID: 0000-0003-1865-7708

¹ Kültürel Mirası Koruma Derneği (KMKD), Anadolu'da yaşamış toplumların yaratmış oldukları kültürel varlıkların Türkiye'nin zenginliği ve bütün insanlığın ortak mirası olduğu, korunmasının da ortak sorumluluğumuz olduğu inancı ile özellikle ihmal edilmiş, sahihsiz ve yok olmakta olan kültürel varlıklarımızın belgelenmesi, araştırılması, sorunlarının tespiti ve risk analizlerinin yapılarak bilinirlik ve görünürlüklerine katkı sağlamak, korunarak gelecek kuşaklara aktarılması misyonu ile 2014 yılında kurulmuştur. Daha fazla bilgi için bkz. <http://www.kmkd.org>

² Proje Koordinatörü: Mustafa Akçaöz (Arkeolog, KMKD)

Arazi çalışmasına katılanlar: Dr. Öğr. Ü. Umut Almaç (Koruma Uzmanı, İnşaat Mühendisi, İstanbul Teknik Üniversitesi); Arş. Gör. Melis Bilgiç (Yüksek Mimar, Koruma Uzmanı, Yıldız Teknik Üniversitesi); Murat Demirli (Yüksek Mimar, Koruma Uzmanı); Denizhan Erinekeçi (Yüksek Mimar, Koruma Uzmanı); Sena Kayasü (Yüksek Mimar, Koruma Uzmanı); Doç. Dr. Emre Kishalı (Koruma Uzmanı, İnşaat Mühendisi, Kocaeli Üniversitesi); Arş. Gör. Gamze Özmertyurt (Yüksek Mimar, Koruma Uzmanı, Yıldız Teknik Üniversitesi); Prof. Dr. Evangelia Şarlak (Sanat Tarihçisi, Işık Üniversitesi); Süreyya Topaloğlu (Yüksek Mimar, Koruma Uzmanı); Dr. Öğr. Ü. İnci Türkoğlu (Sanat Tarihçisi, Eski Çağ Tarihçisi, Koruma Uzmanı Pamukkale Üniversitesi); Dr. Öğr. Ü. Şehrigül Yeşil (Restoratör-Konservatör, Işık Üniversitesi); Başak Emir (Kültürel Miras ve Dijital İçerik Uzmanı, The HOUSE Ltd. Şti.); Çağla Parlak (Proje Uzmanı, The HOUSE Ltd. Şti.).

Tarihçe yazımı: Dr. Ulaş Töre Sivrioğlu (Arkeolog, Tarihçi, Bandırma Onyediy Eylül Üniversitesi) ve Uzun Can Ardal (Eski Çağ Tarihçisi).

Kitapların mizanpajı: Meryem Tanrikulu

Web sitesi hazırlanması: Mehmet Tekelioğlu (DIRECTIVA)

kapsayan bir sergi hazırlanarak Edirne Kaleiçi'ndeki Büyük Sinagog'da 16-28 Kasım 2022 tarihleri arasında ziyarete açık kalmıştır.

Proje kapsamında Keşan sınırları dahilindeki çalışmalarımıza destek olan ve katkıda bulunan Keşan Belediye Başkanı Sayın Mustafa Helvacıođlu ve Keşan Kent Müzesi Koordinatörü Sayın Aslı Avcı'ya teşekkürü borç biliriz. Keşan İlçesi'nde yapılan inceleme çalışmalarında üç kale, üç köprü, bir hamam, eski devlet hastanesi ve çeşitli konutlar belgelenmiştir. Bunlardan Eski Devlet Hastanesi (Almaç 2022), bugün restorasyona alınarak Keşan Kent Müzesi olarak düzenlenme aşamasında bulunduğu için hariç tutularak diğerleri burada değerlendirilecektir.

Keşan hakkındaki yayınlar, KMKD proje kitabı ile eşzamanlı olarak Trakya Üniversitesi tarafından Fatma Çalılık Orhun ve Burak İşçimen editörlüğünde yayımlanan *Keşan Araştırmaları. Keşan'ın Kurtuluşunun 100. Yılı Anısına* (2021) kitabı ile zenginleşmiştir. Çok değerli çalışmaları içeren bu eserden de yararlanılmaktadır. Edirne kalelerini inceleyen İsmail Hakkı Kurtuluş'un (2020) muazzam doktora tezi (2020) ve kitap olarak yayımlanarak (2021b) çok önemli bir veritabanı sağlamıştır. Keşan'daki eski hamam ile ilgili olarak da Murat Karademir'in (2020) makalesi yol gösterici olmuştur. Bu sempozyumda sunulan bildirilerin de yayımlanması ile Keşan hakkındaki bilgilerimiz önemli derecede artacaktır.

2. Kaleler

Proje kapsamında Keşan ilçe sınırları dahilinde Ege sahilinde batıdan itibaren Yayla, Mecidiye ve Gökçetepe kaleleri ziyaret edilmiştir. Daha batıda Enez kalesi ile birlikte kuzey Ege sahil şeridinin savunma ve ticaret hattını oluşturduğu anlaşılan bu kalelerin hem göz önünde hem de kötü durumda bulunması dikkat çekmektedir (Harita 1).



Harita 1. Saros K rfezi, Keşan sahil şeridindeki kalelerin konumları

G k etepe Kalesi, ziyaret edilen    kalelerden en dođudakidir (Kurtuluş, 2020: 378-423; Kurtuluş, 2021a: 22-24; Demirli, 2022b). Denize dođru uzanan k  k bir burun  zerindeki kaleden bir kule kalıntısı (Res. 1), batısındaki sahilde bir miktarı se ilebilen bir duvar kalıntısı (Res. 2) g n m ze ulařmıřtır. Kulenin ve duvar kalıntısının acilen konsolide edilerek  m rlerinin uzatılması gereklidir. Bilgilendirme levhaları konularak hem o y rede yařayanların hem de ziyaret ilerin farkındalık kazanması y n nde adımlar atılması gereklidir.



Res. 1. G k etepe Kalesi, kule kalıntısı



Res. 2. Gökçetepe Kalesi, batı sahildeki duvar kalıntısı

Ortada yer alan Mecidiye Kalesi doğusundaki İncekum Plajı ile hemen batısındaki İtalyan Koyu olarak anılan kumsal arasında uzanan kayalık formasyonun batı ucunda konumlanmıştır (Kurtuluş, 2020: 424-477; Kurtuluş, 2021a: 25-28; Demirli 2022a) (Res. 3). Halihazırda, iki kumsal arasındaki kayalık alandaki minik koyucuklar ve kalenin alanı inanılmaz düzeyde çöp atılması ve açık hava tuvaleti kullanımı tehdidi altındadır. İtalyan Koyuna gelen günübirlikçiler, muhtemelen tesislerin yetersizliği nedeniyle olsa gerek, kaleye çıkmakta, hem kendi can güvenliklerini tehlikeye atmakta hem de bu kültürel alanın ne olduğunun farkında ve bilincinde olmaksızın tuvalet ihtiyaçlarını gidermektedir. Günümüze ulaşan az miktardaki duvar ve bir kule kalıntısının acilen konsolide edilmesi ve çevre temizliği yapılması gereklidir. Ziyaretçilerin bilinçlendirilmesi için bilgi levhaları konulmalı ve onların güvenli bir şekilde gerçek anlamda kültürel bir ziyaret yapmaları için gerekli ziyaret güzergahları oluşturulmalıdır.



Res. 3. Mecidiye Kalesi ve İtalyan Koyu kumsalı

Kalelerden en batıda yer alan Yayla Kalesi, diđerleri gibi deniz kıyısında olup denizin dalga etkilerine en fazla maruz kalan ve yine yazlık konutların yoğun bulunduđu bir alanda konumlanmıřtır (Kurtuluř, 2020: 477-508; Kurtuluř, 2021a: 28-31). Üzeri tamamen alırlarla kaplanmış ve deniz kıyısı boyunca uzanan duvarında yıkılmalar görölen kalenin bütün olarak algılanması mümkün deđildir.



Res. 4. Yayla Kalesi, sahildeki sur kalıntısı ve kale iini kaplayan yoğun bitki örtüsü

Turizm ve yazlık konut tehdidi altındaki söz konusu kale yapıları maalesef gündün güne yok olmakta, bilhassa Gökçetepe Kalesi ayrıca hemen yakınındaki yeni liman inşaatından da olumsuz etkilenmektedir. Sahilde konumlanan ve görünürlüğü yüksek olan bu üç kalede, ivedilikle konsolidasyon ve temizlik çalışmaları yürütülmeli, ziyaretçilerin güvenli şekilde gezmelerini sağlayacak önlemler alınmalı, bilgi panoları konularak ziyaretçilerin farkındalığını artırma çalışmaları gerçekleştirilmelidir.

3. Köprüler

Edirne İli'nde incelenen köprülerden üçü Keşan İlçesi sınırları dahilinde, Çamlıca'dan batıya Mercan ile Büyükdoğanca köyleri arasında akan Söğütlük Çayı ve ona katılan dereler üzerinde yer almaktadır (Harita 2) (Özmertyurt 2022b). Dereler üzerinde yer alan Mercanköy Kuzey Köprü ile Çamlıca Köprüsü, tek kemer gözlüdür. Kocaköprü olarak da bilinen Mercanköy Güney Köprü, Söğütlük Çayı üzerinde kuzey-güney yönlü uzanmakta ve üç ana kemer gözü ve iki adet ayaklar üzerinde ve iki adet de yan banklarda yer alan kemer gözüne sahiptir. Memba yönünde selyaranlara sahip olan Mercanköy Güney Köprü, bu üç köprünün en anıtsal olanıdır (Res. 5). Ancak yoğun bitki örtüsü nedeniyle arzulanan derecede ayrıntılı belgeleme yapılamamıştır.



Harita 2. Söğütlük Çayı ve ona akan dereler üzerindeki üç köprünün konumları



Res. 5. Mercanköy Güney Köprü (Koca Köprü)

Her üç köprüde yoğun bitkilenme, malzeme kaybı, renk deđiřimi, çatlaklar, derz boşalması, kabuklanma şeklinde bozulmalar tespit edilmiştir. Halihazırda üçü de araç trafiđine açıktır ve tarım arazileri arasında konumlandıklarından yalnızca bilen kişiler tarafından kullanılmaktadır. Mercanköy Güney Köprü'nün hemen doğusuna daha alçak kotta araç trafiđi için bir bypass inşa edilmiştir. Üçünün de tabliyesi kırma taş döşelidir fakat üzerlerine beton da atılmıştır ve yan kenarlarında korkuluk bulunmamaktadır. Yapıların konsolide edilmesi, beton gibi özğün olmayan ve orijinal yapıya zarar veren eklerden temizlenmesi gereklidir.

4. Konutlar

Keşan ilçe merkezinde toplam dokuz konutta inceleme yapılabilmış ve bunlardan yedisi yayınlarda yer almıştır (Bilgiç 2022; Kayasü 2022; Kışalı 2022a; Kışalı 2022b; Kışalı 2022c; Özmertyurt 2022a; Türkođlu 2022c) (Res. 6-11). Bu konutların tamamı terk edilmiş, derme-çatma şekilde çalı vb. malzeme ile açıklıkları bloke edilmiş durumdadır (Res. 12-13). Ne yazık ki, bu tür hafif önlemler yabancıların içeri girmesine engel olamamakta, bakımsızlıktan yapılar gün geçtikçe yıkılmaktadır. Keşan ilçe merkezindeki eski mahallelerin sokaklarında gezinirken tuđla örgüyle açıklıkları tamamen bloke edilmiş yapılar dikkat çekmektedir. Yüksek apartmanlar arasında sıkışıp kalmış veya yıkılma nedeniyle boşalmış arsalar ortasında görülen bu yapılar bakımsız olup Büyük Camii, Aşađı

Zaferiye, Yukarı Zaferiye mahallelerinde konumlanmıştır (Harita 3) (Yılmaz Erten 2021; Mısırlı 2021).



Harita 3. Keşan merkezde incelenen konutların konumları

Keşan'ın eski konutları yerel Keşan taşıyla yığma teknikte inşa edilmiş kargir yapılardır. Bitişik nizam veya bahçeli olabilen yapılar tek veya çift katlı olarak gözlemlenmiştir. Plan şemaları Edirne'de yaygın olduğu üzere iç sofalı ve kapalı dış sofalı olarak dikkat çekmektedir. Yapıların köşelerinde şaşırtmalı bloklar kullanılırken beden duvarları moloz taş veya kesme taş ile örülmüş, iç duvarlarda ise bazen hımış tekniği gözlemlenmiştir. Bazı yapıların dış cepheleri sıvalıdır. Ahşap tavanlarda oyma göbekler, kimi yerlerde ise alçı profilli ocaklar, tarihli ve kabartmalı alınlıklar saptanmıştır. Pencereerde dıştan Keşan taşı söveler, lento ve denizlikler, kimi evlerde ise tuğladan hafifletme kemerleri dikkat çekmektedir.

Yapılarda zaman içinde çok kereler modifikasyon yapıldığı, bu sırada cephe düzenleri ve plan şemalarının değiştirildiği, tuğla ve betonarme ekler inşa edildiği dikkat çekmektedir. Yapıların, zaman içinde sahiplerinin ihtiyaçlarını karşılamaması nedeniyle boşaltıldığı ve bakımsız kalarak yıkılmaya terk edildiği anlaşılmıştır. Yapılarda vandalizmin yanı sıra malzeme kaybı, yangın, bitkilenme, renk ve doku kaybı, nem, bitkilenme, yapısal çatlaklar vb. bozulmalar tespit edilmiştir.



Res. 6. Konut 5, giriş eyvanı



Res. 7. Konut 2, ana cephe



Res. 8. Konut 3, genel görünüm



Res. 9. Konut 3, iç sofa



Res. 10. Konut 4, genel görünüm



Res. 11. Konut 9, genel görünüm



Res. 12-13. Açıklıkları tuğla ile kapatılmış konut örnekleri

5. Eski Hamam

Tek hamam olarak inşa edilmiş yapının güneyde konumlanan soyunmalık kısmı yıkık; sıcaklık, hela, halvet, su deposu ve külhanı içeren kütle ise nispeten daha iyi korunmuş olarak günümüze ulaşmıştır (Karademir 2020; Demirli 2022c). Yoğun bitkilenme nedeniyle soyunmalık ve güneyindeki alan zorlukla algılanmaktadır. İki kubbe ve bir tonoz ile örtülü doğu-batı yönlü sıcaklığa kuzeyden kubbeyle örtülü iki halvet birimi ve tonoz örtülü hela açılmaktadır. Su deposu ve külhan yapı kütlelerinin en kuzey hattını oluşturmaktadır. Ciddi yapısal çatlaklar, yıkılma ve malzeme kaybı yapının varlığını tehlikeye sokmaktadır. İvedilikle konsolide edilmesi, restore edilerek tekrar işlevlendirilmesi Keşan için güzel bir kazanım olacaktır.



Harita 4. Keşan merkezde Kent Müzesi ve Eski Hamamın konumları



Res. 14. Eski Hamam, hava görüntüsü

6. Deđerlendirme ve Sonu

Keşan'ın tarihi yapılarındaki en büyük sıkıntılardan biri dayanıklılığı fazla olmayan yerel Keşan taşı malzeme kullanımımıdır. Keşan taşı bir tür kumtaşı olup farklı renklerde Keşan, Yenimuhacir ve Danişmen formasyonlarından elde edilmektedir (Kılı, 2009: 49). Trakya Üniversitesi Rektörlük binası olarak kullanılan tarihi tren istasyonu yapısındaki Keşan taşlarından ve yerel formasyonlardan alınan numunelerin ileri analiz yöntemleriyle incelemesi sonucu Keşan formasyonundan alınan kumtaşının yapı inşasında ve cephe kaplamasında kullanımının uygun olduđu; Danişmen formasyonundan alınan kumtaşının inşaatta kullanılabileceđi fakat cephe kaplamasına uygun olmadığı; Yenimuhacir'den alınan kumtaşının ise inşaat ve cephe kaplaması için uygun olmadığı saptanmıştır (Kılı, 2009: 129). Dolayısıyla, Keşan'ın tarihi yapılarında ve konutlarında yapılacak restorasyonlarda bu hususlara dikkat edilmesi gereklidir.

Keşan ile merkezinde tarihi dokunun büyük oranda yok olduđu dikkat çekmektedir. Yaşam tarzı deđişiklikleri gibi etmenler nedeniyle geleneksel konutların terk edildiđi, vandalizm nedeniyle açıklıkların çeşitli şekillerde kapatılıp bakımsız kalan yapıların yıkılmaya yüz tuttuđu gözlemlenmiştir. Tamamen yıkılan konutların bir zamanlar bulunduđu kimi boş arsalar da mahalle aralarında tespit edilmiştir. Söz konusu yapılardan bazıları mülk sahipleri ile anlaşmaya varılarak restore edilebilir ve mahalle konađı, ana okul vb. işlevler kazandırılarak yaşıtılabilmeleri mümkündür.

Keşan ilçesinin güneyinde konumlanan sahil şeridinde gözlemlenen turizm baskısı, dikkatlice yönetilmelidir. Günübürlükçilerin yoğun geldiği İtalyan Koyu ve bitişindeki Mecidiye Kalesi gibi kimi alanlar inanılmaz derecede çöp ve ziyaretçilerin ihtiyaçlarını giderebilecekleri wc gibi tesis eksikliği nedeniyle tehdit altındadır. Gökçetepe ve Yayla kaleleri ise daha ziyade yazlık konut tehdidi altındadır ve yoğun bitkilenme, malzeme kaybı ve bakımsızlık nedeniyle gün geçtikçe yok olmaktadır. Maalesef kaçak kazılar da yok oluşu hızlandırmaktadır. Ziyaretçiler için güvenli yürüyüş güzergahları ve tesisler, mevcut kalıntıların konsolide edilmesi bu anıtların ömrünü uzatacaktır.

Keşan ilçesinin güney kesiminde belgelenen üç köprü de olasılıkla Roma Dönemine aittir ve tarım arazisi içindeki konumları nedeniyle bilenler tarafından kullanılmaktadır. Konsolide edilmeleri hem kullanıcıların güvenliği hem de Keşan'ın tarihsel süreçteki yol şebekesi hakkında bilgilerin korunması için gereklidir (Özmertyurt 2022b).

Eski Devlet Hastanesi yapısının halihazırda restorasyon sürecinde bulunması ve Kent Müzesi olarak işlevlendirilecek olması çok güzel bir gelişmedir (Almaç 2022). Eski Hamamın yok olmak üzere bulunması ise üzücüdür (Demirli 2022c). Yoğun kentleşme, demografik gelişmeler ve yaşam tarzı değişiklikleri gibi çeşitli nedenlerle hem Keşan hem de Edirne merkezde çok sayıda hamamın harabe haline dönüştüğü gözlemlenmiştir. Edirne merkezdeki hamamlara nazaran daha geç tarihli ve nazaran küçük ve mahalle hamamı karakteri taşıyan Keşan Eski Hamam bilimsel kriterlere uygun şekilde restore edildiği takdirde yeniden kentin yaşamına katılması mümkündür. Bu tür yeniden kazanımlar bilhassa turizme katkıda bulunacaktır.

Keşan ilçe sınırları dahilinde yapılan çalışmalarda incelenen yapıların tamamı tescillidir fakat ilçe genelinde kültürel miras konusunda dikkat çeken bir husus da yerel halkın farkındalık seviyesinin yeterli olmamasıdır. Keşan Kent Müzesi bu konuda olumlu bir gelişme olarak değerlendirilmelidir ve Keşan'a büyük kazanım sağlayacağı açıktır. Yukarıda sözü geçen yapılarda bilgilendirme levhası bulunmamaktadır. Bilgisi bulun(a)mayan ve farkında ol(a)mayan ziyaretçiler ise tarihi alanları tuvalet ve çöplük olarak kullanılmaktadırlar. Keşanlılar, tarihlerini yok sayıp ondan kaçan mı yoksa ona sahip çıkarak yaşatan bir halk mı olacaklarına karar vererek kentlerini geleceğe taşıyacaklardır.

KAYNAKÇA

- Fotoğraflar: Kültürel Mirası Koruma Derneđi (KMKD) Arşivi ve İnci Türkođlu
- Haritalar: Google Earth'den İnci Türkođlu tarafından hazırlanmıştır.
- Almaç, U. (2022). Keşan Kent Müzesi. Keşan Eski Devlet Hastanesi. Şurada: İ. Türkođlu (ed.), *Edirne. Risk Altındaki Mimari Miras* (s. 184-188) KMKD.
- Bilgiç, M. (2022). Keşan, Konut 5. Şurada: İ. Türkođlu (ed.), *Edirne. Risk Altındaki Mimari Miras* (s. 102-105). KMKD.
- Canitez, T. (2021). Keşan'daki Kültür Varlıklarının Koruma Sorunları ve Öneriler. Şurada: F. Çalik Orhun & B. İşçimen (ed.), *Keşan Araştırmaları. Keşan'ın Kurtuluşunun 100. Yılı Anısına* (s. 345-368). Trakya Üniversitesi.
- Çalik Orhun, F. & B. İşçimen (ed.) (2021). *Keşan Araştırmaları. Keşan'ın Kurtuluşunun 100. Yılı Anısına*. Trakya Üniversitesi.
- Demirli, M. (2022a). Keşan, Mecidiye Kalesi. Şurada: İ. Türkođlu (ed.), *Edirne. Risk Altındaki Mimari Miras* (s. 132-134). KMKD.
- Demirli, M. (2022b). Keşan, Gökçetepe Kalesi. Şurada: İ. Türkođlu (ed.), *Edirne. Risk Altındaki Mimari Miras* (s. 139-142). KMKD.
- Demirli, M. (2022c). Keşan Eski Hamam. Şurada: İ. Türkođlu (ed.), *Edirne. Risk Altındaki Mimari Miras* (s. 155-158). KMKD.
- Karakaya Aytin, B. & D.G. Ertin Tezgör (2021). Kültürel Peyzaj Deđerleri ile Keşan. Şurada: F. Çalik Orhun & B. İşçimen (ed.), *Keşan Araştırmaları. Keşan'ın Kurtuluşunun 100. Yılı Anısına* (s. 369-383). Trakya Üniversitesi.
- Kayasü, S. (2022). Keşan, Konut 7. Şurada: İ. Türkođlu (ed.), *Edirne. Risk Altındaki Mimari Miras* (s. 123-125). KMKD.
- Kılıç, İ. (2009). *Edirne (Keşan) bölgesi kumtaşlarının yapı taşı olarak kullanılabilirliđi* (Yayımlanmamış Doktora Tezi, Trakya Üniversitesi).
- Kishalı, E. (2022a). Keşan, Konut 3. Şurada: İ. Türkođlu (ed.), *Edirne. Risk Altındaki Mimari Miras* (s. 94-97). KMKD.
- Kishalı, E. (2022b). Keşan, Konut 1. Şurada: İ. Türkođlu (ed.), *Edirne. Risk Altındaki Mimari Miras* (s. 106-108). KMKD.

Kishalı, E. (2022c). Keşan, Konut 2. Şurada: İ. Türkoğlu (ed.), *Edirne. Risk Altındaki Mimari Miras* (s. 109-111). KMKD.

KMKD. Edirne Heritage web sitesi (23.10.2022).
<http://www.edirneheritage.org>

Kurtuluş, İ.H. (2020). *Edirne il sınırları içindeki kalelerin tespit ve değerlendirilmesi* (Yayımlanmamış Doktora Tezi, Trakya Üniversitesi).

Kurtuluş, İ.H. (2021a). Keşan Kaleleri. Şurada: F. Çalik Orhun & B. İşçimen (ed.), *Keşan Araştırmaları. Keşan'ın Kurtuluşunun 100. Yılı Anısına* (s. 17-36). Trakya Üniversitesi.

Kurtuluş, İ.H. (2021b). *Edirne Kaleleri*. Arkeoloji ve Sanat Yayınları.

Mısırlı, A. (2021). Tarihsel Süreç İçinde Keşan Kentinin Gelişimi ve Değişimi. Şurada: F. Çalik Orhun & B. İşçimen (ed.), *Keşan Araştırmaları. Keşan'ın Kurtuluşunun 100. Yılı Anısına* (s. 315-327). Trakya Üniversitesi.

Özmertyurt, G. (2022a). Keşan, Konut 4. Şurada: İ. Türkoğlu (ed.), *Edirne. Risk Altındaki Mimari Miras* (s. 98-101). KMKD.

Özmertyurt, G. (2022b). Köprüler. Şurada: İ. Türkoğlu (ed.), *Edirne. Risk Altındaki Mimari Miras* (s. 165-171). KMKD.

Türkoğlu, İ. (ed.) (2022a). *Edirne. Architectural Heritage at Risk*. KMKD. Yayının pdf dosyası şu adresten indirilebilir (23.10.2022):
<https://drive.google.com/file/d/1faJpy9GGCTAPf86syyjo0KLNpuTW8gvD/view>

Türkoğlu, İ. (ed.) (2022b). *Edirne. Risk Altındaki Mimari Miras*. KMKD. Yayının pdf dosyası şu adresten indirilebilir (23.10.2022):
<https://drive.google.com/file/d/1YCUFoSs-YyghS4HDBLowOIP1YVK5zOyd/view>

Türkoğlu, İ. (2022c). Keşan, Konut 9. Şurada: İ. Türkoğlu (ed.), *Edirne. Risk Altındaki Mimari Miras* (s. 90-93). KMKD.

Yılmaz Erten, Ş. (2021). Geçmişten Günümüze Keşan konutlarının Yapısal Değişimi. Şurada: F. Çalik Orhun & B. İşçimen (ed.), *Keşan Araştırmaları. Keşan'ın Kurtuluşunun 100. Yılı Anısına* (s. 329-336). Trakya Üniversitesi.

**XVI. YÜZYILIN İLK YARISINDA KEŞAN VE
DİMETOKA KAZALARI'NDAKİ KIPTİLERİN
(ROMANLARIN) SOSYO-EKONOMİK DURUMLARI
THE SOCIO-ECONOMIC STATUS OF THE GYPSIES
(KIPTİ) IN THE KEŞAN AND DIMETOKA ACCIDENTS
IN THE FIRST HALF OF THE 16TH CENTURY**

Hasan Ali CENGİZ*

ÖZET

Anayurtları Hindistan'dan miladi V. yüzyıldan itibaren batıya doğru göç ederek dünyanın farklı bölgelerine dağılan Romanlar, Osmanlı Devleti'nin sınırları içinde de geniş bir bölgede yaşam imkânı bulmuştur. Osmanlı Devleti'nde *Çingâne* ve *Kıptî* olarak adlandırılan Romanlar, Müslüman ve Gayrimüslim olarak iki gruba ayrılmalarına rağmen vergi ödemedeki farkın dışında hukukî bakımdan birbirine denk sayılmıştır.

Osmanlı Devleti'ndeki Kıptîlerle ilgili ilk bilgiler, maliye teşkilatında vergi verenlerin kaydedildiği tahrir defterlerinde bulunmaktadır. Kıptîlerle ilgili ilk kayıtlar 1523 tarihli Rumeli eyaletine ait tahrir defterinde yer almaktadır. Bu kayıtlarından, Kıptîlerin hâne sayıları, ödedikleri cizyelerle birlikte bunların sosyo-ekonomik yapıları hakkında fikir edinebilmekteyiz. XVI. yüzyılın ilk yarısında Kıptîler, Rumeli'nin 90 kadılığında 383 cemaat olarak varlıklarını sürdürmektedir. Rumeli eyaletinde Kıptî nüfusunun yoğun olduğu yerler arasında Edirne'nin kazaları da vardır. Bu kazalardan ikisi Keşan ve Dimetoka'dır.

Bu çalışma ile 120 ve 370 Numaralı Tapu Tahrir kayıtları esas olmak üzere diğer arşiv kayıtlarından istifade edilerek XVI. yüzyılın ilk yarısında Keşan ve Dimetoka'daki Kıptîlerin nüfusu, uğraştıkları meslekler ile sosyo-ekonomik durumları ortaya konulacaktır.

Anahtar Kelimeler: Osmanlı Devleti, Keşan, Dimetoka, Roman, Kıptî.

ABSTRACT: The Gypsies, who migrated to the west from their homeland of India in the 5th century AD and dispersed to different parts of the world, found the opportunity to live in a wide region within the borders of the Ottoman Empire. Despite the fact that the Roma, which were called Gypsy

* Dr. Öğr. Üyesi, Trakya Üniversitesi, Roman Dili ve Kültürü Araştırmaları Enstitüsü, hasancengiz@trakya.edu.tr, ORCID: 0000-0001-9175-4737.

and Kıptî in the Ottoman Empire, were divided into two groups as Muslims and non-Muslims, they were considered legally equivalent, apart from the difference in paying taxes.

The first information about the Gypsies in the Ottoman Empire is found in the tahrir registers, where taxpayers in the finance organization were recorded. The first records about the Gypsies are in the cadastral register of the Rumelia province dated 1523. From these records, we can get an idea about the number of the Gypsies' households and their socio-economic structure, together with the jizye they paid. In the first half of the 16th century, the Gypsies continued their existence as 383 congregations under the 90 judgeships of Rumelia. Edirne's districts are among the places where the Gypsy population is concentrated in the Rumeli province. Two of these accidents are Keşan and Dimetoka.

With this study, the population of the Gypsies in Keşan and Dimetoka in the first half of the 16th century, their occupations and socio-economic status will be revealed by making use of other archive records, mainly the Tahrir Registry Records numbered 120 and 370.

Key Words: Ottoman Empire, Keşan, Dimetoka, Gypsies, Kıptî

GİRİŞ

Osmanlı arşiv kayıtlarında Romanlar için Çingene ve Kıptî kelimelerinin kullanılmasından dolayı bu çalışmamız esnasında da Romanlar için bu ifadeler kullanılmıştır.

Hindistan'daki Kıptîler, yerleşik hayata zorlanmaları nedeniyle miladi V. yüzyıldan itibaren batıya doğru göç ederek dünyanın farklı bölgelerine iki koldan dağılmıştır. Birinci kol üzerinden İran, Suriye, Bizans ve Mısır'a, ikinci kol üzerinden ise Hazar Denizi'nin kuzeyinden Balkanlar ve Avrupa'ya gelmiştir. Kıptîler, XV. yüzyıldan sonra Avrupa'ya yerleşerek göstericilik, falcılık, müzisyenlik, çiftçilik, paralı askerlik ve demircilik gibi işlerle uğraşmıştır. 1530 yılında Avrupa'da Kıptîlerle ilgili bir yerden başka bir yere giden asılması gibi yasaların çıkarılması, Avrupa'da kötü günler geçirmelerine ve göçe zorlanmalarına neden olmuştur. Bu şartlar altında Kıptîler için en yaşanabilir yer Osmanlı toprakları olmuştur³³⁸.

³³⁸ Sinan Şanlıer, *Hukuki Düzenlemeler Işığında Osmanlı Çingeneleri*, İstanbul 2014, s. 30-31.

Osmanlı Devleti'nde Kıptîlerle ilgili farklı dönemlerde hukukî düzenlemeler yapıldı. Bu düzenlemelerin ilki Fatih Sultan Mehmet zamanındadır³³⁹. II. Bayezid Döneminde de Vize, Gelibolu, Yanbolu, Niğbolu, Sofya, Niş, Alacahisar, Semendire ve Bosna sancaklarında bulunan Gayrimüslim Kıptîlerin vergilerinin toplanması için yapılmış bir kanunname metni daha bulunmaktadır³⁴⁰. Kanuni Sultan Süleyman zamanında “*Kanunnâme-i Kıbtîyân-ı Vilâyet-i Rumeli*” adıyla bir düzenleme daha yapılmıştır³⁴¹. Bu Kanunname'ye göre; her Müslüman Kıptî'den 22 akçe, Gayrimüslimlerden 25 akçe ve dul kadınlardan da altışar akçe resm-i ispenç vergisi alınacaktır. Kıptîler suç ve usulsüzlükleri ile evlilik için de kanunun gerektirdiği bedeli ödeyeceklerdir. Bağlı buldukları kadılığı terk edip başka bir kadılığa gidenler bulunarak ceza verilecektir. II. Selim döneminde düzenlenen *Hüdavendigâr Kanunnamesi* içerisinde de Kıptîlerle ilgili düzenlemeler yer almaktadır. Burada, Kıptîlerden mülke, vakfa veya tımara yazılmış olanlara sancak beyinin müdahili olmayacağı belirtilmektedir³⁴². XVI. yüzyılda Rumeli topraklarında yaşayan Kıptîlerin hukûki, mali ve askeri işlerini düzenlemek amacıyla merkezi Kırkkilise olan Çingene Sancağı oluşturuldu. Keşan ve Dimetoka kazalarının yanında Eski-Hisar-ı Zağra, Hayrabolu, Malkara, Döğence-Eli, İncügez, Gümölcine, Yanbolu, Pınarhisar, Pravadi, Ferecik, İpsala ve Çorlu mıntıklarını içine almaktadır³⁴³.

Kıptîlerin iktisadi yapıları hakkında bize temel bilgi sunan kaynaklar arasında dönemin tahrir kayıtları gelmektedir. Bu kayıtlarda yer alan hâne sayıları, ödedikleri raiyet rüsumundan Kıptîlerin sosyo-ekonomik yapıları hakkında fikir edinebilmekteyiz. Kıptîlerle ilgili ilk kayıtlar, Kanuni Döneminde yapılan 1523 tarihli Rumeli eyaletine ait mufassal tahrir defterinde yer almaktadır³⁴⁴. Bu kayıtlara göre, Rumeli eyaletinin 93

³³⁹ Halime Doğru, *Osmanlı İmparatorluğu'nda Yaya-Müsellem-Taycı Teşkilatı (XVI. ve XVII. Yüzyılda Sultanönü Sancağı)* Eren Yayınları, İstanbul 1990, s. 31-32.

³⁴⁰ Ahmed Akgündüz, *Osmanlı Kanunnameleri ve Hukukî Tahlilleri*, C. II, Fey Vakfı Yayınları, İstanbul 1990, s. 383-384.

³⁴¹ BOA., *TT.d. d. 370*, s. 373.

³⁴² Ahmed Akgündüz, *Osmanlı Kanunnameleri ve Hukukî Tahlilleri*, C. VII, Fey Vakfı Yayınları, İstanbul 1990, s. 238-239.

³⁴³ Emine Dinceç, *Rumeli'de Geri Hizmet Teşkilatı İçinde Çingeneler (XVI. Yüzyıl)*, Anadolu Üniversitesi Sosyal Bilimler Enstitüsü Basılmamış Doktora Tezi, Eskişehir 2004, s. 24-25.

³⁴⁴ Tahrir kayıtlarının, [eyalet](#) ve [livaların](#) ayrıntılı [tahrirlerini](#) içeren mufassal defterler ile mufassal defterde yer almayan dirlik sahiplerinin isimlerini ve gelir toplamlarını içeren icmal defterler olmak üzere iki farklı kayıt türü vardır. M. Mehdi İlhan, “Mufassal Tahrir

kazasında 3.926 Müslüman, 9.623 Gayrimüslim ve 442 bive (dul) olmak üzere toplam 13.991 Kıptî hâne vardır. 1530 yılı tahrir kayıtlarında ise 90 kazada 3.835 Müslüman, 9.602 Gayrimüslim, 448 bive (dul) ve 4 hâne de mücerred (bekar) hâne olmak üzere toplam 13.889 Kıptî hâne vardır³⁴⁵. Bu verilerden yola çıkarak XVI. yüzyılda Rumeli eyaletlerinde tahminen 69.955 ile 97.937 arasında bir Kıptî nüfus yaşadığı tahmin edilmektedir. Rumeli'deki Kıptîlerle ilgili birçok çalışma yer almaktadır. Bunların başında İsmail Altınöz'ün *Osmanlı Toplumunda Çingeneler* çalışması gelmektedir³⁴⁶. Bu çalışmada kazalarda bulunan Kıptîlerle ilgili cemaat isimlerine yer verilmeden hane sayıları verilmiştir. Bunu yanında Emine Dinceç'in *Rumeli'de Geri Hizmet Teşkilatı İçinde Çingeneler* ve *XVI. Yüzyılın Başlarında Rumeli Şehirlerinde Çingeneler* çalışmaları da yer almaktadır³⁴⁷.

Kıptî nüfusunun yoğun olduğu yerler arasında Edirne'nin kazaları da vardır. Bu çalışmamızda Müslüman Kıptî nüfusunun yoğunluğu ve birbirine yakın coğrafi bölgede olmalarından dolayı Edirne'nin Keşan ve Dimetoka kazaları seçilmiştir. Keşan ve Dimetoka, Osmanlıların 1352 yılında Çimpi ve ardından 1354 yılında Gelibolu Kalesini alarak Rumeli'nin fethi sırasında Osmanlı idaresine katılmıştır. XIV. yüzyılın sonlarında Bizans İmparatorluğu'nda yaşanan siyasi kargaşa esnasında VI. Kantakouzenos ile yapılan anlaşma neticesinde Osmanlı Devleti, Kantakouzenos'ın müttefiki sıfatıyla Rumeli'ye geçmiştir. 1352 yılında Gelibolu yakınındaki Çimpe Kalesi de Süleyman Paşa'ya bu anlaşma statüsüne geçici bir üs olarak verilmiştir³⁴⁸. 1354'de meydana gelen depreminin savunmasız bıraktığı Gelibolu Osmanlı Devleti'ne teslim olmuştur³⁴⁹. Gelibolu'nun fethedilmesinden sonra Anadolu'dan getirilen Türkler buraya yerleştirilmiştir. Bu dönemde Bolayır'a yerleşen Süleyman

Defterlerindeki Adların Önemine Dair Bazı Örnekler”, *Tarih Araştırmaları Dergisi*, C. 25, S. 40, 2006, ss. 41.

³⁴⁵ İsmail Altınöz, *Osmanlı Toplumunda Çingeneler*, Türk Tarih Kurumu Yayınları, Ankara 2013, s. 193-202.

³⁴⁶ İsmail Altınöz, *Osmanlı Toplumunda Çingeneler*, Türk Tarih Kurumu Yayınları, Ankara 2013.

³⁴⁷ Emine Dinceç, *Rumeli'de Geri Hizmet Teşkilatı İçinde Çingeneler (XVI. Yüzyıl)*, Anadolu Üniversitesi Sosyal Bilimler Enstitüsü Doktora Tezi, Eskişehir 2004; Emine Dinceç, “XVI. Yüzyılın Başlarında Rumeli Şehirlerinde Çingeneler”, *Osmanlı Dönemi Balkan Şehirleri*, Editörler, Zafer Gölen-Abidin Temizer, Ankara 2016.

³⁴⁸ Halil İnalcık, “Rumeli”, *DİA.*, C. 35, Diyanet Vakfı Yayınları, İstanbul 2008, s. 233.

³⁴⁹ Feridun M. Emecen, “Gelibolu”, *DİA.*, C. 14, Diyanet Vakfı Yayınları, İstanbul 1996, s.1.

Paşa, Rumeli'ye doğru yapılan seferleri buradan yönetmiştir. Fetihler devam ederken Süleyman Paşa'nın bir av esnasında atından düşerek ölmesi üzerine seferler bir süre duraksa da kardeşi şehzâde Murad'ın önderliğinde yeniden başlamıştır. Bu dönemde Bizans'ın en önemli şehirlerinden biri olan Edirne'nin fethini kolaylaştırmak amacıyla şehre lojistik destek sağlayan yerleşim yerleri ele geçirilmesi amaçlanarak üç istikamette uçlar teşkil ederek fetihlere devam ettirilmiştir. Birinci uç, sahilden Tekfurdağı, Çorlu ve İstanbul; ikinci uç, ortadan Konrudağı üzerinden Malkara, Hayrabolu, Vize; üçüncü uç, Meriç vadisinde İpsala, Dimetoka ve Edirne istikameti olmuştur³⁵⁰. Bu dönemde Hacı İlbey ve Gazi Evrenos Bey önderliğindeki kuvvetler ise üçüncü uç üzerinde bulunan Edirne'nin güneyini kontrol altına almak üzere görevlendirilmiş olup Hacı İlbey Dimetoka'yı Gazi Evrenos Bey de Keşan'ı ele geçirmiştir³⁵¹.

Keşan ve Dimetoka Osmanlı idaresine girmesinden sonra Osmanlı Devleti, diğer şehirlerde tesis ettiği idarî sistemi buralarda da hayata geçirmiştir. Bizans döneminde Rusion³⁵² adıyla bilinen bölgenin önemli kalelerden biri olan Keşan, XVI. yüzyıl tapu defterlerinde merkez adı yer almadan Hersekzâde Ahmed Paşa'nın mülkü olarak kaydedilmiştir. XVII. yüzyıla ait avârız defterinde ise kaza merkezi Rusköyü olarak belirtilmiştir. XVI. yüzyılın başlarında Keşan bir şehir adından öte bir idari birimin adı olarak kazanın bütünü için kullanılmaktaydı. Bu yüzyılın ilk yarısında idarî olarak Rumeli Beylerbeyliği'nin Paşa Sancağı'na bağlı olup, Rumeli Eyaleti'nin sağ kolunda Edirne, Dimetoka, Ferecik, İpsala, Tatarpazarı, Eskihişar-ı Zağra, Kızıllağaç, Filibe ile birlikte yer alan dokuz kazadan biridir³⁵³.

Çalışmamızda yer alan Dimetoka ise Meriç Nehri'nin kollarından Kızıl Deliçay'ın kenarında kurulmuş bir Bizans şehridir. Bu şehrin yakınlarında daha öncesinde Plotinopolis şehri bulunmakta idi. Bu şehrin Barbar istilalarıyla tahrip olmasıyla İmparator I. Iustinianos (527-565) tarafından Kızıl Deliçay yakınında tekrar bir şehir kurulmuştur. Şehir çift

³⁵⁰ Halil İnalçık, "Rumeli", *DİA*, C. XXXV, İstanbul 2008, s. 233. (232-235).

³⁵¹ Aşıkpaşazâde, *Osmanoğullarının Tarihi*, Haz. Kemal Yavuz-M. A. Yekta Saraç, İstanbul 2003, s. 113; Abdülkadir Özcan, "Hacı İlbey", *DİA*, C. XIV, s. 482.

³⁵² Liena V. Simenova, "Keşan (Rusion): Ortaçağda Via Egnatia'da Önemli Bir Kale", *Keşan Sempozyumu Bildirileri Metinleri*, İstanbul 2005, s. 253.

³⁵³ M. Tayyib Gökbilgin, *XV-XVI. Asırlarda Edirne ve Paşa Livası (Vakıflar-Mülkler-Mukataalar)*, İstanbul 1952, s. 6; İbrahim Sezgin, "17. Yüzyılda Keşan Kazası'nda Yerleşme ve Nüfus", *Keşan Sempozyumu Bildirileri Metinleri*, İstanbul 2006, s. 244-245.

surla çevrili olduğundan Grekçe çift surlu anlamına gelen “*Didymóteichon*” adı verilmiş olup, Osmanlı döneminde de Dimetoka olarak adlandırılmıştır. Burası 1361 yılında Şehzade Murad'ın Rumeli kuvvetlerini emri altına toplayıp Edirne üzerine yürüdüğü dönemde Evrenos Bey tarafından fethedilmiştir. Dimetoka da Keşan gibi Edirne'nin fethinden bir müddet sonra ihdas edilen Rumeli Beyler Beyliği'nin Paşa Livası'na bağlı bir kaza olarak Osmanlı idari sistemi içinde yerini almıştır. Edirne'nin fethinden önce Osmanlı sultanlarının burada oturmaları ve Yıldırım Bayezid'in Rumeli'nin en büyük camiini burada inşa ettirmesi Dimetoka'nın ilk dönemlerindeki önemini ortaya koymaktadır³⁵⁴.

Bu çalışma ile 120 ve 370 Numaralı Tapu Tahrir kayıtları esas alınarak Keşan ve Dimetoka'daki Kıptilerin XVI. yüzyılın başlarındaki nüfusu ile sosyalekonomik durumları ortaya konulacaktır.

1. KEŞAN VE DİMETOKA KAZALARI'DAKİ KIPTİLERİN NÜFUS DURUMU

Rumeli fethi esnasında ilk fethedilen bölgelerden biri olan Keşan ve Dimetoka kısa bir süre sonra Rumeli Beylerbeyliği'nin Paşa Sancağı'na bağlanmıştır. Rumeli iskânı sürecinde Anadolu'dan göçen Türkmenler, Keşan Kazası'nda başta köyler olmak çiftliklerle beraber yaklaşık elliye yakın yeni iskân ünitesi oluşturmuşlardır. Köylerde yaşayan isimlerin yanlarına Anadolu, Rumeli, kırımlı, Bulgar, Arnavud, Eflak, İnözlü ve Sofyalı gibi açıklamalardan buraya farklı yerlerden göçlerin olduğunu göstermektedir. Keşan Keşan ve civarına ait en erken tarihli tahrir defterine göre XV. yüzyılın ikinci yarısında iki köy Gayrimüslim 41 köy Müslüman olmak üzere köy sayısı 43 kazânın nüfusu yaklaşık 3.500 kişi civarındadır. XVI. yüzyıl başlarında köy sayısında bir azalma olup 29'dur. Bu dönemde de Müslüman köylerin çoğunlukta olduğu görülmektedir. Bunlar Mercan, Paşa Yiğit, Bey, Hasan, Şah Melik, Süleyman Reis, Sofu Süleyman, Samed Fakih, Türkmen, Danişmendli, Bayezidli, Akhoca gibi köylerdir. Bölgeye iskânın devam etmesiyle birlikte XVII. yüzyıla gelindiğinde kazadaki köy sayısı 47 olmuştur³⁵⁵.

³⁵⁴ Machiel Kiel, “Dimetoka”, *DİA*, C. XIX, İstanbul 1994, s. 305.

³⁵⁵ Hacer Ateş, “Keşan'da Osmanlı İdaresinin İlk İzleri, *Keşan Araştırmaları (Keşan'ın Kurtuluşunun 100. Yıl Anısına)*, Editörler: Fatma Çalık Orhun - Burak İşçimen, Trakya Üniversitesi Yayınları, Edirne 2021, s. 44-45; Sezgin, “17. Yüzyılda Keşan Kazası'nda Yerleşme ve Nüfus”, s. 245-246.

Çalışma konumuzu teşkil eden Dimetoka'nın fetih öncesi XIV. yüzyıla nüfusu hakkında herhangi bir kayıt yoktur. Sur içinde kalan kısmın 20 hektar olduğu ve Bizans şehirlerinde hektar başına genellikle 80-100 kişi düştüğü göz önüne alınırsa Dimetoka'nın o zamanki nüfusunun 1600-2000 civarında olduğu tahmin edilmektedir³⁵⁶. Dimetoka da Keşan gibi Rumeli'nin fethi esnasında ilk ele geçirilen bölgelerden olması sebebiyle Anadolu'dan Rumeli'ye nakledilen Türkmenlerin ilk iskân edildiği yerlerin de başında gelmekteydi. Bu sebeple şehir merkezinden çok şehrin etrafında yoğun bir Türk-Müslüman nüfus yerleşmiştir. XV. yüzyılın sonlarına doğru şehirdeki Müslüman nüfus yaklaşık 1.750-1.755 civarında olup şehrin toplam nüfusu yaklaşık 2.320 civarında idi³⁵⁷.

Keşan ve Dimetoka Kazalarının demografik yapısı içinde Kıptî nüfusu da yer almaktadır. Her iki kazada yaşayan Kıptî nüfusuyla ilgili ilk detaylı bilgi, Kanuni Sultan Süleyman dönemi 1523 yılında yapılan Rumeli Eyaletine ait tahrir kayıtlarında yer alır. Bu tahrir defterinin 43-48 sayfaları arasında Keşan ve Dimetoka'daki Kıptîlerin kayıtları bulunmaktadır. Bu kayıtlar, cemaat isimleri yazılarak tutulmuştur. Burada yer alan cemaat ifadesi dini bir görüş birliktelikten çok kabile anlamında kullanılan oba ile benzer içeriğe sahiptir. Devlet bunları cemaat başının ismi ile tanıdığı gibi o isim topluluğun simgesi haline gelmiştir³⁵⁸. Bu defter mufassal olup cemaat isimlerinden başka, Müslüman, Gayrimüslim ve bive (dul) hâne sayıları ile birlikte yerleşim durumlarıyla ilgili bilgiler yer almaktadır³⁵⁹.

Tablo 1: 1523 Yılı'nda Keşan ve Dimetoka'daki Kıptîlerin Hâne Sayısı

Kaza Adı	Cemaat Adı	Yerleşim Durumu	Müslüman Hâne		Gebran (Gayrimüslim) Hâne		Toplam Hâne
Keşan	Cemaat-i Sarı Ramazan ve Mustafa	Yerleşik	143	Bive 1	54	Bive 10	208
Dimetoka	Cemaat-i Mustafa bin Göçeri	Göçer	75		8	Bive 1	84

³⁵⁶ Machiel Kiel, "Dimetoka", *DİA*, C. XIX, İstanbul 1994, s. 305.

³⁵⁷ Hacer Ateş, "Bizans Kalesinden Osmanlı Şehrine: Fethinden XV. Yüzyıl Sonlarına Kadar Dimetoka", *Tarih Dergisi - Turkish Journal of History*, S. 75, 2021, ss. 108.

³⁵⁸ Emine Dinceç, "XVI. Yüzyılın Başlarında Rumeli Şehirlerinde Çingeneler", s. 1214.

³⁵⁹ BOA., *TT.d. 120*, s. 43-48.

Tablo 1'de yer verildiği gibi 1523 yılında Keşan'daki Kıptiler, Sarı Ramazan ve Mustafa Cemaati olarak yer almaktadır³⁶⁰. Bu cemaat iki isim etrafında toplanmış olduğu hanelerde yaşayan kişilerin isimlerinden anlaşılmaktadır. Buradaki Kıptiler, bir hanesi bîve (dul) olmak üzere 144 hânesi Müslüman, 10 hânesi bîve (dul) olmak 64 hânesi Gayrimüslim olmak üzere toplam 208 hâne bulunmaktadır. Bu verilerden Keşan'da 1040-1450 arasında Kıptînin yaşadığı tahmin edilmektedir³⁶¹. Dimetoka'daki Kıptiler ise Mustafa bin Göçeri Cemaati olarak kayıtları tutulmuştur³⁶². Buradaki Kıptiler, 75 hânesi Müslüman, 1 hânesi bîve (dul) olmak 9 hânesi Gayrimüslim olmak üzere toplam 84 hânedir. Bu verilerden Dimetoka'da da 420-588 arasında Kıptînin yaşadığı tahmin edilmektedir.

1523 yılı kayıtlarında Keşan ve Dimetoka'da yaşayan Kıptiler arasında mücerred (bekar) hane bulunmamaktadır. Bu kayıtlarda birâder ifadesinin sıklıkla kullanılması Keşan ve Dimetoka yaşayan Kıptilerin akraba topluluklardan oluştuğu göstermektedir. Keşan'daki Kıptiler arasında yaygın olarak kullanılan isimler, Mustafa, Ramazan, Hasan, Mehmed, Rasim, Elyas ve Sultan'dır. Kullanılan lakaplar ise karaveli, sarı, küçük, köçek, Arap, çavuş, göçeri, küplü, kasap, varnalı, sofyalı, hacı ve çobandır³⁶³. Dimetoka'daki Kıptiler arasında ise Mustafa, Sami, Berat, Kâsım, Kadri, Rasim, Salih gibi isimler ile Karalüle, Paşa, Çavuş, Köçek, Göçeri, Küplü, Mavrazi gibi yaygın olarak kullanılmıştır³⁶⁴. Keşan ve Dimetoka'daki Kıptiler arasında kullanılan lakapların, yaptığı meslek, fiziksel özellikler ve geldiği yerlerle ilgili olduğu tahmin edilmektedir. Yine 1523 tahrir kayıtlarında Dimetoka'daki Müslümanlar arasında kaydedilen iki hanenin dışarıdan geldiği ve Kıptî olmalarından dolayı buraya kaydedildiği bilgisi yer almıştır. Bunlardan Paşalı ismiyle ve demirci olarak kaydedilen bir hânenin Vize'den geldiği ve yelkenci zümresinden olduğu, diğer hânedeki Ferhat'ın ise Eğriboz'lu olduğu belirtilmiştir³⁶⁵. Bunun dışında gerek Keşan'daki Gerekse Dimetoka'daki Kıptiler arasında Varnalı, Sofyalı gibi yerleşim yeriyle tanımlanan

³⁶⁰ BOA., *TT.d. 120*, s. 43-46.

³⁶¹ Nejat Göyünç, hane üzerine yapmış olduğu çalışmasında bir hanede yaşayan kişi sayısını 5 veya 7 kişi şeklinde belirtmiştir. Hesaplama buna göre yapılmıştır. Nejat Göyünç, "Hane' Deyimi Hakkında", *İstanbul Üniversitesi Edebiyat Fakültesi Tarih Dergisi*, S. 32, 1979, ss. 332.

³⁶² BOA., *TT.d. 120*, s. 47-46.

³⁶³ BOA., *TT.d. 120*, s. 45-46.

³⁶⁴ BOA., *TT.d. 120*, s. 47-48.

³⁶⁵ BOA., *TT.d. 120*, s. 48.

hânelerin olması buralardan gelip yerleşen Kıptîler olduğunu göstermektedir³⁶⁶.

Grafik 1’de yer verildiği gibi Keşan’da yaşayan Kıptîlerin %69’u Müslüman %31’i Gayrimüslim, Dimetoka’daki Kıptîlerin ise %89’u Müslüman, %11’i ise Gayrimüslimdir. Bu oranlar ile her iki kazada yaşayan Müslüman Kıptîlerin çoğunlukta olduğu görülmektedir.

Grafik 1: 1523 Yılı’nda Keşan ve Dimetoka’daki Müslüman ve Gayrimüslim Kıptîlerin Oranı

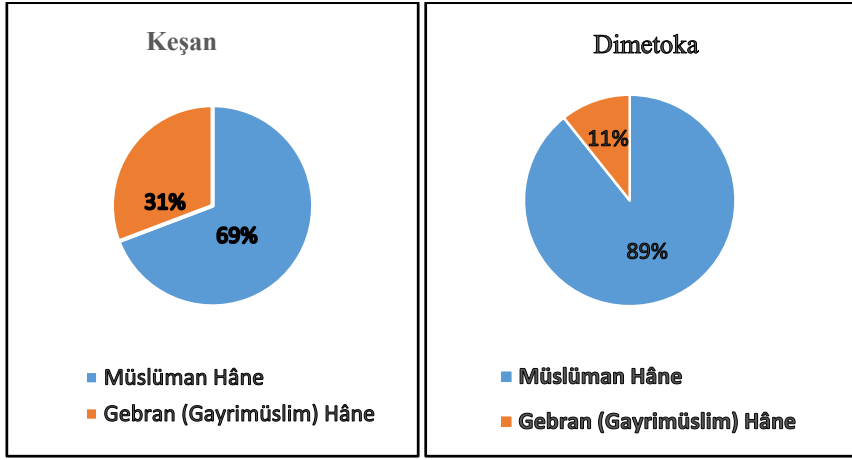

Tablo 2: 1530 Yılı’nda Keşan ve Dimetoka’daki Kıptîlerin Hâne Sayısı

Kaza Adı	Müslüman Hâne	Gebran (Gayrimüslim) Hâne		Toplam Hâne
Keşan	143	54	Bive 12	209
Dimetoka	75	6	Bive 1	82

1530 yılı tahrir kayıtları hâne ve gelir toplamlarını içeren icmal defterdir. Bundan dolayı cemaat isimleri yer almadan genel hâne sayıları yer almıştır³⁶⁷. Bu defterdeki kayıtlara göre, 1530 yılında Keşan’da, 143’ü Müslüman, 12 tanesi bive (dul) olmak üzere 64 Gayrimüslim olmak üzere 207 Kıptî hâne vardır. Mücerred (bekar) hane ise yoktur³⁶⁸. Keşan’daki

³⁶⁶ BOA., *TT.d. 120*, s. 45-46.

³⁶⁷ Bu defterin 373-377 sayfaları Rumeli Eyaleti’nde Çingenelerin bulunduğu kazalar yer almıştır. BOA., *TT.d. 370*, s. 373-377.

³⁶⁸ BOA., *TT.d. 370*, s. 374.

Kıptilerin 1530 yılındaki sayıları 1523 yılına yakındır. 1523 yılına göre Müslüman hâne sayısı bir azalmıştır. Gayrimüslim hâne sayısı aynı olup, dul hâne sayısı ise iki fazladır. Bu verilerden hareketle 1530 yılında Keşan'da 1.045-1.463 arasında Kıptinin yaşadığı tahmin edilmektedir.

1530 yılında Dimetoka'da ise 75'i Müslüman, 1 tane de bive (dul) olmak üzere 7 Gayrimüslim hâne vardır. Mücerred (bekar) hane ise yoktur³⁶⁹. Dimetoka'daki Kıptilerin 1530 yılındaki sayıları da 1523 yılına yakındır. 1523 yılına göre Müslüman hâne sayısı ve bive sayısı aynı olup Gayrimüslim hâne sayısı ise iki azalmıştır. Bu verilerden hareketle 1530 yılında Dimetoka'da yaşayan Kıptilerin 410-574 kişi oldukları tahmin edilmektedir.

2. KEŞAN VE DİMETOKA'DAKİ KIPTİLERİN MESLEKLERİ VE ÖDEDİKLERİ VERGİLER

Osmanlı Devleti'nde yaşayan Kıptilerin bir kısmı yerleşik iken bir kısmı yarı yerleşikti. Yarı yerleşik zümre ürün ve hizmetlerini satmak için köy, kasaba ve şehirlerin çevresinde belirli bir müddet konaklayarak seyahat etmekteydiler³⁷⁰. Kıptilerin göçebe bir hayat yaşamalarından dolayı vergilerin toplanmasında bazen zorluklarla karşılaşmıştır. Bir önceki dönemde vergi almaya gelen vergi memurları tekrar aynı yere geldiklerinde Kıptileri bulamamıştır. Bunun neticesinde yerlerini terk ederek kaçan Kıptilerin vergilerini Kanun gereğince sorumluluk cemaat başı olan çeribaşıya aittir. Çeribaşı ya kaçan kişiyi bulup vergisini almak ya da kendisi ödemek zorunda kalmıştır³⁷¹.Keşan'daki Kıptilerin çoğunluğu yerleşik hayata geçmelerine rağmen Dimetoka'daki Kıptiler göçer olarak yaşamaktadır. Her iki kazadaki Kıptilerle ilgili bazı asayiş sorunları yaşanmıştır. Dönemin yazışmalarından Kıptilerle ilgili yaşanan sorunların başında vergilerin toplanması konusu geldiği görülmüştür. Devlet vergi toplama konusunda gösterdiği hassasiyeti fazla vergi alınmaması konusunda da göstermiştir. Bu konuyla ilgili Keşan, Dimetoka ve çevredeki

³⁶⁹ BOA., *TT.d. 370*, s. 374.

³⁷⁰ Emine Dengeç, "Osmanlı Devleti'nde Çingenerler ve Göç", *VII. Uluslararası Balkan Tarihi Araştırmaları Sempozyumu Tam Metin Bildiri Kitabı*, C. II, Ankara 2019, s. 590.

³⁷¹ Emine Dengeç, "Romanlar(Kıptiler) ve Cizye: Silistre Kazası Örneği (1843)", *Trakya Üniversitesi Roman Dili ve Kültürü Araştırmaları Enstitüsü Dergisi*, C. 2, S. 1, Haziran 2021, ss. 53.

kaza kadılarına Müslüman ve Gayrimüslim Kıptîlerden kanun çerçevesinde belirlenenin dışında bir vergi talep edilmemesi istenmiştir³⁷².

Keşan ve Dimetoka'daki Kıptîlerin zaman zaman toplumsal düzeni bozucu eylemler içerisinde oldukları görülmüştür. Bu tür olayların başında hırsızlık gelmektedir³⁷³. Kıptîlerden asayiş bozanlar kürek cezasına çarptırılmıştır³⁷⁴. Kıptîlere kötü davranılmaması için devlet her zaman gerekli tedbirler aldığı gibi suçluların kayrılmaması konusunda da gerekli tedbirleri almıştır³⁷⁵. Osmanlı Devleti'nin önceliklerinden birisi de toplumun yapısını korumak olmuştur. Bu konuda Dimetoka, Keşan ve çevredeki birçok kaza kadısından köy köy gezip gayriahlaki davranışlar içerisinde bulunan Kıptî taifesinin istedikleri yerlerde gezdirilmeyip, yerleşik hayata geçirilerek helal kazançla meşgul olmaları ve itaat etmeyenler hakkında da gereğinin yapılması istenmiştir³⁷⁶.

Osmanlı Devleti'nin genelinde bulunan Kıptîler gibi Keşan ve Dimetoka'daki Kıptîlerde bir zanaatla uğraşmıştır. Tahrir kayıtlarında Kıptîlerin uğraştıkları meslekleriyle ilgili de bilgiler yer almaktadır. Bu mesleklerden bazıları; demircilik, nabantlık, sarracılık, dülgürlük, bezirgânlık, değirmencilik, arabacılık, kasaplık ve çobanlıktır³⁷⁷. Osmanlı Devleti'nde kürekçi ihtiyacının bir kısmı da Kıptîlerden karşılanmıştır. Kürekçi ihtiyacının karşılanması idari bir organizasyon çerçevesinde belirli vergilerden muafiyet karşılığında sağlanmaktaydı. Her 150 kişiye bir

³⁷² BOA., *AE.SMHD.I.159/11998*, 21 Cemaziyelevvel 1106 (21 Kasım 1731).

³⁷³ 1572 yılında bazı Kıptîler Keşan kazasından çaldıkları hayvanlar ve iki halıyı çalarak İpsala taraflarında satmışlardır. Bu konuda İpsala kadısına gerekli tahkikatın yapılması konusunda hüküm gönderilmiştir. 1702 yılında da Dimetoka kazasına bağlı Cebel Nahiyesi'nde Seyyid Süleyman'ı katledip firar eden Timur cemaatinden Kıptî Süleyman ve üç oğlunun yakalanması için Edirne bostancıbaşı, Dimetoka ve Çirmen kazaları naiblerine emir verilmiştir. BOA., *A.DVNS.MHM.d. 10/234*, 28 Şaban 979 (15 Ocak 1572); BOA., *A.DVNS.MHM.d., 112/702*, 30 Zilkade 1113 (28 Nisan 1702).

³⁷⁴ Keşan ve Dimetoka kazalarındaki Kıptîlerden kürek cezası alanlara örnekler sonraki yüzyıllara aittir. 1732 Keşan kazasında haydutluk yapan Kıptî ile 1714 Dimetoka'nın Sahra Nahiyesi'nin Alacaortaköy Karyesi Kıptîlerinden Acem Oğulları olarak bilinen Şaki Ahmed'e kürek cezası verilmiştir. BOA., *A.DVNS.MHM.d. 106/161*, 20 Ramazan 1106 (17 Mart 1732); BOA. *AE.SAMD.III., 201/19450*, 23 Recep 1126 (4 Ağustos 1714).

³⁷⁵ Çorlu kazası Türkmenli Karyesi'nde Kıptî taifesinden bazı kişilerin kadınları da kullanıp Mehmed'in evine girerek eşyalarını çalmıştır. Bu kişilerin yargılanması esnasında cizyedar ve çeribaşlarının araya girmesiyle suçluların ceza almamıştır. Bu konuda Mehmed'in şikâyeti üzerine Keşan ve çevredeki kaza naiblerinden bu kişilerin bulunarak yargılanmanın kanun üzere yapılması istenmiştir. BOA., *A.DVNS.MHM.d. 137/433*, 20 Zilkade 1142 (6 Haziran 1730).

³⁷⁶ BOA. *A.DVNS.MHM.d., 121/641*, 10 Ramazan 1125 (30 Eylül 1713).

³⁷⁷ BOA., *TT.d. d.120*, s. 43-48.

Çeribaşı ve bir bayraktar seçilerek donanmaya kürekçi olarak girenlere üçer akçe yevmiye ile birlikte peksimetleri de verilmekteydi. Keşan kazasındaki Kıptiler de diğer bölgelerde olduğu gibi kürekçi olarak donanmada görev yaptığı 1574 yılına ait bir hükümden anlaşılmaktadır. Bu hükümdede, İstanbul ve Keşan kazasında toplanan 2.415 Kıptinin çeribaşı ve bayraktar marifetiyle tersaneye teslim edilmesi istenmektedir³⁷⁸. Bazı Kıptiler, mesleklerini devlete ait işlerde vergiden muaf olmak kaydıyla icra etmiştir. Keşan ve Dimetoka'nın da içinde olduğu Çingene sancağındaki zeamet ve tımar tasarruf eden Kıptiler, sefere katılmadıkları zaman bir bedel ödemişlerdir³⁷⁹.

Osmanlı Devleti bünyesindeki Kıptilerden raiyet rüsumu denilen şahsi vergiler alınmaktadır. Müslüman Kıptilerden çift resmi, Müslüman olmayan Kıptilerden ise ispence remi alınmıştır. Bu vergi Müslüman olanlarından 22 ve Gayrimüslimlerden 25 akçe ve bive (dul) kişilerden ise 6 akçe alınmıştır. Bunun yanında suç işleyenlerden, evlenenlerden ve buna benzer resmi işlerden alınan cürüm, cinayet, bâd-ı hevâ ve resmi arûs vergisi vardır³⁸⁰. Osmanlı Devleti bünyesindeki Kıptilerin ödedikleri bu vergilerle ilgili detaylı bilgiyi tahrir kayıtlarından öğrenmekteyiz. Bu kayıtların ilki, 1523 yılında yapılan Rumeli eyaletine ait tahrir kayıtlarıdır³⁸¹.

Tablo 3: 1523 Yılı'nda Keşan ve Dimetoka'daki Kıptilerden Alınan Vergiler

Kaza Adı	Cemaat Adı	Müslümanlar Çift resmi (akçe)	Gayrimüslim İspence (akçe)	Cürüm, Cinayet ve Resmi Arûsları (akçe)	Hâsıl Akçe
Keşan	Cemaat-i Sarı Ramazan ve Mustafa	3.146	1.410	1.180	5.736
Dimetoka	Cemaat-i Mustafa bin Göçeri	1.650	206	476	2.332

³⁷⁸ BOA., *A.DVNSMHHM.d. 23/488*, 13 Ramazan 981 (6 Ocak 1574).

³⁷⁹ BOA., *A.DVNSMHHM.d. 61/28*, 28 Cemaziyelahir 994 (16 Haziran 1586).

³⁸⁰ Halil İnalcık, "Osmanlılarda Raiyyet Rûsumu", *Belleten*, XXIII/92, Ankara 1959, s. 575-610.

³⁸¹ BOA., *TT.d. 120*, s. 43-66.

Tablo 3’de verildiği gibi 1523 yılı tahrir kayıtlarında Keşan’daki Kıptiler bir cemaat olarak yer almıştır. Bu kayıtlarda buradaki Kıptilerin hane sayısının yanında alınan raiyet rüsumu ile cürüm, cinayet, bâd-ı hevâ ve resmi arûs vergisi yer almaktadır. 1523 yılında Keşan’daki biri bive olmak üzere 144 hane Müslüman Kıptilerden 3.146 akçe çift resmi alınmış olup bir hane bive (dul) haneden vergi alınmamıştır. 10 tane de bive (dul) olmak üzere 64 hâne Gayrimüslim Kıptiden ise 1.410 akçe ispenc vergisi ile 1.180 akçe cürüm ve cinayet vergisi olmak üzere hâsıl olan toplam akçe 5.736’dır.

Yine Tablo 3’de belirtildiği gibi 1523 yılında Dimetoka’daki 75 hane Müslüman Kıptilerden 1.650 akçe çift resmi, 1 hâne bive (dul) olmak üzere 9 hâne Gayrimüslim Kıptiden ise 206 akçe ispenc vergisi alınmıştır. Dimetoka’daki Kıptilerden 476 akçe cürüm ve cinayet vergisi olmak üzere hâsıl olan toplam akçe 2.332’dir.

Grafik 3: 1530 Yılı’nda Keşan ve Dimetoka’daki Kıptilerden Alınan Vergiler

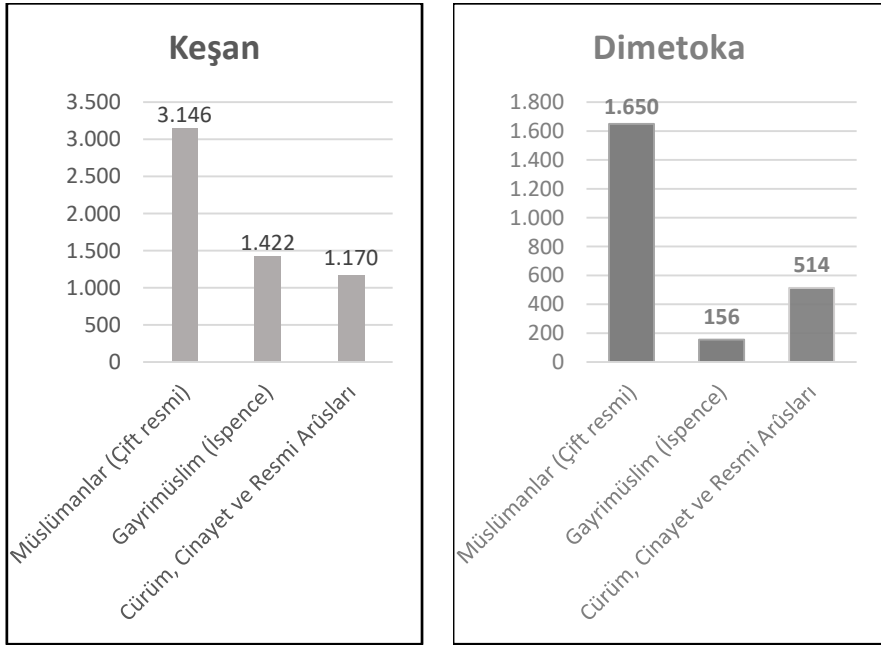

1530 yılı tahrir kayıtları icmal defter olmasından dolayı sadece hane sayıları ve toplam hâsıl olan akçeye yer verilmiştir. Hane sayılarından ödenen vergiler belirlenerek geriye kalan meblağ cürüm, cinayet, bâd-ı hevâ ve resmi arûs vergisi olarak kabul edilmiştir. Grafik 3’de yer verildiği

gibi 1530 yılında Keşan'da 143 Müslüman hânedan 3.146 akçe çift resmi, 12 bive (dul) olmak üzere 66 Gayrimüslim hânedan de 1.422 akçe ispenc olmak üzere 4.568 akçe raiyet rüsûmu vergisi alınmıştır. 1.170 akçe ise cürüm, cinayet, bâd-ı hevâ ve resmi arûs vergisidir. 1530 yılında Keşandaki Kıptilerden toplam hâsıl olan 5.738 akçedir³⁸².1530 yılında bive hâne sayısında iki artış olmasına rağmen toplam vergide azalma vardır. Bunun, cürüm, cinayet, bâd-ı hevâ ve resmi arûs vergisindeki azalmadan kaynaklandığı tahminen edilmektedir.

Yine grafik 3'de yer verildiği gibi 1530 yılında Dimetoka'daki 75 Müslüman hânedan 1.650 akçe çift resmi, 1 hane bive (dul) olmak üzere 7 Gayrimüslim hânedan de 156 akçe ispenc olmak üzere 1.806 akçe raiyet rüsûmu vergisi alınmıştır. 514 akçe ise cürüm, cinayet, bâd-ı hevâ ve resmi arûs vergisi olmak üzere Dimetoka'daki Kıptilerden toplam hâsıl olan 5.738 akçedir³⁸³.1530 yılında Gayrimüslim hâne sayısında iki azalma olmasına rağmen toplam vergide azda olsa bir artış vardır. Bu vergi artışı cürüm, cinayet, bâd-ı hevâ ve resmi arûs vergisindeki artıştan kaynaklandığı tahmin edilmektedir.

SONUÇ

Coğrafi olarak birbirine yakın olan Edirne'nin Keşan ve Dimetoka kazaları Kıptilerin yaşadığı yerler arasındadır. Bu çalışma ile 120 ve 370 Numaralı Tapu Tahrir kayıtları esas alınarak bu kazalardaki Kıptilerin XVI. yüzyılın başlarındaki nüfusu ile sosyal-ekonomik durumları ortaya konulmuştur. 1523 yılındaki tahrir kayıtlarında, Keşan'daki Kıptilerin iki isimli Sarı Ramazan ve Mustafa Cemaati bünyesinde yaşadıkları görülmektedir. Bu cemaat bünyesinde, 144 hânesi Müslüman, 64 hânesi Gayrimüslim olmak üzere toplam 208 Kıptî hâne bulunmakta olup, bu hanelerden 11 tanesi bive (dul) hanedir. Dimetoka'daki Kıptiler ise Mustafa bin Göçeri Cemaati bünyesinde yer alıp, 75 hânesi Müslüman, 9 hânesi Gayrimüslim olmak üzere toplam 84 Kıptî hânenin bir hânesi bive (dul) dur. Her iki kazada da mücerred (bekar) hane yoktur. Bu verilerden, Keşan'da 1040-1450, Dimetoka'da da 420-588 arasında Kıptînin yaşadığı tahmin edilmekte olup 1530 yılındaki veriler de buna yakındır.

1523 yılı kayıtlarına göre, Keşan'da yaşayan Kıptilerin %69'u Müslüman %31'i Gayrimüslim, Dimetoka'daki Kıptilerin ise %89'u

³⁸² BOA., *TT.d. 370*, s. 374.

³⁸³ BOA., *TT.d. 370*, s. 374.

Müslüman, %11'i ise Gayrimüslimdir. Bu oranlar ile her iki kazada yaşayan Müslüman Kıptiler çoğunlukta olduğu görülmüştür.

Tahrir kayıtlarında, Keşan ve Dimetoka'da yaşayan Kıptiler arasında birâder ifadesinin sıklıkla kullanılması her iki kazada yaşayan Kıptilerin akraba topluluklardan oluştuğu ihtimalini güçlendirmektedir. Bu kazalardaki Kıptiler arasında yaptığı meslekler, fiziksel özellikler ve geldiği yerlerle ilgili lakaplar kullanılmıştır. Dimetoka'daki iki hanenin dışarıdan geldiği bilgisi yer almakla birlikte her iki kazadaki Kıptiler arasında Varnalı, Sofyalı gibi yerleşim yeriyle tanımlanan hanelerin olması buralardan gelip yerleşenler olduğunu ve Dimetoka'da kullanılan göçeri lakabının Keşan'da da kullanılması iki topluluk arasında geçişin olduğunu göstermektedir.

Keşan'daki Kıptilerin çoğunluğu yerleşik hayat sürdürdükleri gibi Dimetoka'daki Kıptiler ise göçer olarak yaşamıştır. Kıptiler arasında demircilik, nalbantlık, sarracılık, dülgerlik, bezirgânlık, değirmencilik, arabacılık, kasaplık ve çobanlık gibi meslekler icra edilmiştir. Her iki kazada donanmada kürekçi olarak çalışan Kıptiler olmuştur.

Müslüman Kıptilerden 22 akçe çift remi, Müslüman olmayan Kıptilerden ise 25, dul haneden ise 6 akçe ispence remi alınmakta olup, 1523 yılı tahrir kayıtlarında Keşan'daki Kıptilerden çift resmi, ispence vergisi ve cürüm, cinayet, bâd-ı hevâ ve resmi arûs vergisi olmak üzere 5.736 akçe, Dimetoka'daki Kıptilerden ise 2.332 akçe toplanmıştır. 1530 yılı tahrir kayıtlarına göre her iki kazada toplanan bu vergilerin ufak farklılıkların dışında 1523 yılındaki vergilere yakın olduğu görülmüştür.

KAYNAKÇA

T.C. Cumhurbaşkanlığı Devlet Arşivleri Başkanlığı Osmanlı Arşivi (BOA)

BOA. (Bab-1 Asafî Divan-ı Hümayun Sicilleri Name-i Hümayun Defterleri) *A.DVNS.MHM.d.*, 23/488, 61/28, 112/702, 121/641, 201/19450, 10/234, 106/161, 137/433.

BOA., (Ali Emiri Mahmud I) *AE.SMHD.I.159/11998*.

BOA., (Tapu Tahrir Defterleri) *TT.120, 370*.

Diğer Kaynaklar

Akgündüz, A. (1990). *Osmanlı Kanunnameleri ve Hukukî Tahlilleri*, C. II, VII. İstanbul: Fey Vakfı Yayınları.

- Altınöz, İ. (2013). *Osmanlı Toplumunda Çingenerler*, Ankara: Türk Tarih Kurumu Yayınları.
- Âşıkpaşazâde. (2003). *Osmanoğullarının Tarihi*, Kemal Yavuz-M. A. Yekta Saraç (Haz), İstanbul: Gökkubbe Yayınları.
- Ateş, H. (2021). “Bizans Kalesinden Osmanlı Şehrine: Fethinden XV. Yüzyıl Sonlarına Kadar Dimetoka”, *Tarih Dergisi - Turkish Journal of History*, S. 75, 91-115.
- Ateş, H. (2021). “Keşan’da Osmanlı İdaresinin İlk İzleri, *Keşan Araştırmaları (Keşan’ın Kurtuluşununun 100. Yıl Anısına)*, Editörler: Fatma Çalık Orhun - Burak İşçimen, Edirne: Trakya Üniversitesi Yayınları, 37-46.
- Dingeç, E. (2004). *Rumeli’de Geri Hizmet Teşkilatı İçinde Çingenerler (XVI. Yüzyıl)*, Anadolu Üniversitesi Sosyal Bilimler Enstitüsü Basılmamış Doktora Tezi, Eskişehir.
- Dingeç, E. (2016). “XVI. Yüzyılın Başlarında Rumeli Şehirlerinde Çingenerler, *Osmanlı Dönemi Balkan Şehirleri*, Zafer Gölen-Abidin Temizer (Edit) Ankara: Gece Kitablığı.
- Dingeç, E. (2019). “Osmanlı Devleti’nde Çingenerler ve Göç”, *VII. Uluslararası Balkan Tarihi Araştırmaları Sempozyumu Tam Metin Bildiri Kitabı*, C. II, Zafer Gölen-Abidin Temizer (Edit) Ankara: Gece Kitablığı.
- Dingeç, E. (2021). “Romanlar(Kıptiler) ve Cizye: Silistre Kazası Örneği (1843)”, *Trakya Üniversitesi Roman Dili ve Kültürü Araştırmaları Enstitüsü Dergisi*, (2), 35-56.
- Doğru, H. (1990). *Osmanlı İmparatorluğu’nda Yaya-Müsellem-Taycı Teşkilatı (XVI. ve XVII. Yüzyılda Sultanönü Sancağı)* İstanbul: Eren Yayınları.
- Emecen, F. M. (1996). “Gelibolu”, *DİA.*, C. 14, İstanbul: Diyanet Vakfı Yayınları.
- Gökbilgin, M. T. (1952). *XV-XVI. Asırlarda Edirne ve Paşa Livası (Vakıflar-Mülkler-Mukataalar)*, İstanbul: İstanbul Üniversitesi, Edebiyat Fak. Yay.
- Göyünç, N. (1979). “Hane’ Deyimi Hakkında”, *İstanbul Üniversitesi Edebiyat Fakültesi Tarih Dergisi*, (32), 332.
- İlhan, M. M. (2006). “Mufassal Tahrir Defterlerindeki Adların Önemine Dair Bazı Örnekler”, *Tarih Araştırmaları Dergisi*, (40), 41-58.

- İnalçık, H. (1959). “Osmanlılarda Raiyyet Rüsümü”, *Belleten*, (XXIII/92), 575-610.
- İnalçık, H. (2008). “Rumeli”, *DİA.*, C. 35, İstanbul: Diyanet Vakfı Yayınları, 232-235.
- Kiel, M. (1994). “Dimetoka”, *DİA.*, C. XIX, İstanbul: Diyanet Vakfı Yayınları, 305-308.
- Özcan, A. (1996). “Hacı İlbey”, *DİA.*, C. XIV, İstanbul: Türkiye Diyanet Vakfı Yay., 482.
- Sezgin, İ. (2006). “17. Yüzyılda Keşan Kazası’nda Yerleşme ve Nüfus”, *Keşan Sempozyumu Bildirileri Metinleri*, İstanbul: Keşan Belediye Başkanlığı Yayınları, 244-245.
- Simenova, L. V. (2006) “Keşan (Russion): Ortaçağda Via Egnatia’da Önemli Bir Kale”, *Keşan Sempozyumu Bildirileri Metinleri*, İstanbul: Keşan Belediye Başkanlığı Yayınları, 2005. 253.
- Şanlıer, S. (2014) *Hukuki Düzenlemeler Işığında Osmanlı Çingeneleri*, İstanbul: Doğu Kütüphanesi.

ÜNİVERSİTE ÖĞRENCİLERİNİN SOSYAL AĞ KULLANIMININ VERİ MADENCİLİĞİ İLE ANALİZİ; EDİRNE İLİ ÖRNEĞİ

Harun ÖZKİŞİ, Murat TOPALOĞLU

Trakya Üniversitesi Keşan Yusuf Çapraz Uygulamalı Bilimler Yüksekokulu Bilişim
Sistemleri ve Teknolojileri Bölümü

1. GİRİŞ

İnternet dünya üzerinde milyonlarca bilgisayar, telefon, tablet ve buna benzer bilişim cihazlarının birbirlerine bağlanması sonucunda oluşan ve milyonlarca kişiyi birbirine bağlayan oldukça geniş bir ağ yapısıdır. Bu ağ yapısı sayesinde insanlar birbirleri ile çok hızlı bir şekilde iletişim kurabilmektedir. Ayrıca, insanlar internet sayesinde istediği zaman istediği her bilgiye ulaşmakta, farklı kültür ve sosyal gruplarla bağlantı kurmakta, bu gruplarla paylaşımında bulunmakta (Kirtiş&Karahan, 2011) ve birbirleri ile iletişim kurabilmektedirler. Bu durumu sağlayan ve günümüzde hayatın çok önemli bir bölümünü kaplamış olan internet uygulamaları sosyal ağ olarak tanımlanmaktadır. Dünyada çok yaygın bir kullanım alanına sahip olan sosyal ağlar, insanları hem olumlu hem de olumsuz yönde etkileyebilmektedir. Bu nedenle, sosyal ağlar geniş bir kitle tarafından kullanılan önemli bir iletişim aracı olarak görülmektedir. Bilişim teknolojisinde yaşanan gelişmeler sayesinde oldukça geniş bir kitle tarafından kullanılan sosyal ağların eğitime olan etkisi önemli bir çalışma konusu olarak karşımıza çıkmaktadır. Buna bağlı olarak bilişim alanında sosyal ağların eğitim üzerindeki etkilerinin incelenmesi amacıyla birçok çalışma yapılmış ve yapılmaya devam etmektedir.

Bilişim alanında yapılan çalışmalar genellikle öğrencilere ait verilerin analiz edilmesi şeklinde yapılmaktadır. Özellikle çeşitli öğrenim düzeylerindeki öğrenciler üzerinden elde edilmiş verilerin veri madenciliği yöntemi ile analiz edilmesi ile gerçekleştirilen çalışmalar sıklıkla tercih edilmektedir. Yapılan incelemelerde bu çalışmalarda ortak olan araştırma konusunun, öğrencilerin eğitimine sosyal ağların yaptığı etkinin incelenmesi olduğu görülmektedir. Bu kapsamda yapılan çalışmalara göz atacak olursak, Türkiye’de sosyal medya alanında yapılan araştırmaların eğilimleri (Yoğurtçu & Uğur, 2020) Türkiye’de eğitim alanında yapılan

veri madenciliği ve yapay zekâ çalışmaları (Aruğaslan & Çivril,2021) gibi çalışmaların bu alanda yapılmış olan araştırmaları incelediği görülmektedir.

Bunun yanında farklı eğitim aşamalarına ait, 14-19 yaş arasındaki öğrencilerin sosyal medyaya ilişkin tutumlarının tespit edildiği (Otrar & Argın, 2014), öğrencilerin sosyal ağ kullanım seviyeleri ölçülerek sosyal ağların öğrenciler üzerindeki etkisinin analiz edildiği (Koç & Karabatak, 2011), üniversite öğrencilerinin sosyal paylaşım sitelerini kullanma amaçları ve eğitim için kullanma ile ilgili görüşlerinin ortaya çıkarıldığı (Öztürk & Akgün, 2012), sınıf öğretmenliği öğrencilerinin mezuniyet notlarının regresyon analizinin yapıldığı (Altun arkadaşları.,2019), internet ve sosyal medya bağımlılığının öğrenciler üzerindeki etkilerine dair bir araştırmanın yapıldığı (Koca & Tunca, 2020), öğrencilerin başarılarına etki eden faktörleri bulabilmek amacıyla çeşitli veri madenciliği yöntemlerinin kullanıldığı (Çağdaş & Erdem, 2012), öğrencilerin akademik başarılarındaki artışın analizinin yapıldığı (Sponcıl & Gıtımu 2013), sosyal ağların öğrenciler tarafından ne kadar kullanıldığının ve hangi sosyal ağların daha çok tercih edildiğinin ortaya konduğu (Arı &Yılmaz, 2016), Türkiye ve Almanya arasındaki yükseköğretim düzeyindeki eğitimcilerin sosyal medyaya karşı algısının belirlendiği (Kilis & Christian, 2014) ve üniversiteye hazırlık aşamasındaki lise düzeyindeki öğrencilerin ilgi duydukları konular hakkında sosyal medya sayesinde bilgi edinip edinmediklerinin ortaya konduğu (Kamiloğlu & Yurttaş, 2014) çalışmalar bu alanda örnek olarak verilmektedir.

Bu çalışmada üniversite öğrencilerinin sosyal ağ kullanım seviyelerini ölçülmesi, sosyal ağların öğrenciler üzerindeki etkisinin hangi etkenlere bağlı olduğunun belirlenmesi ve bu etkenlerin öğrenciler üzerindeki olumlu ya da olumsuz olan etkilerinin belirlenmesi amaçlanmıştır. Bu kapsamda üniversite düzeyinde eğitim gören öğrencilerinin sosyal ağları hangi amaçla kullandıkları, sosyal ağlara olan merakını ve bu merakın faydalı amaçlara yönelik etkisinin olup olmadığını belirlemek üzere bu çalışma yapılmıştır. Çalışmada kullanılan veriler belli bir gruba uygulanan anket form ile elde edilmiştir. Verilerin analizi aşamasında ise veri madenciliği yöntemi kullanılmıştır.

2. YÖNTEM

Son yıllarda, bilişim alanında yaşanan teknolojik gelişmeye bağlı olarak internet üzerinde ya da yerel cihazlarda eğitim, ticaret, pazarlama ve

sosyal ağ platformları gibi çeşitli faaliyet alanlarında oluşturulan verilerin artması sonucunda oluşan veri yığınlarının analiz edilmesi önemli bir konu olmuştur. Yüksek kapasitede oluşturulmuş veri yığınlarının analizi için geleneksel yöntemler yetersiz kalmaktadır. Bu yetersizliği aşmak amacıyla veriler arasındaki ilişkilerin keşfedilmesi için veri madenciliği yöntemleri sıklıkla kullanılmaktadır. Büyük miktarda oluşan veri yığınlarının analizi için bilgisayar teknolojileri, istatistik, veri tabanı teknolojileri ve diğer disiplinleri bir araya getiren veri madenciliği ortaya çıkmıştır (Can ve arkadaşları, 2012). Veri madenciliği veri yığınlarının anlamlı hale getirilmesi ve işe yarar bilgilere dönüştürülmesini sağlama, veri tabanlarındaki ham verinin tek başına ortaya koyamadığı önceden bilinmeyen, geçerli, güvenilir, potansiyel olarak kullanışlı ve anlaşılabilir örüntülerin bilgisayar programları kullanılarak ortaya çıkarılması işlemidir (Holsheimer ve Siebes,1994; Fayyad ve arkadaşları, 1996; Cabena ve arkadaşları, 1998; Hand ve arkadaşları, 2001; Hung, 2005). En basit şekilde veri madenciliğinin tanımı yapılacak olursa; büyük miktardaki veri yığınlarının analiz edilmesi sonucunda gizli bilgilerin ortaya çıkarılması işlemi olarak yapılabilir.

Veri madenciliği büyük miktarlarda verilerin üretilip depolandığı her alanda kullanılabilir (Erten, 2015). Bilim dünyasında sosyal ağlar, banka verileri, e ticaret verileri ve daha birçok alanda elde edilmiş verilerin analiz edilmesinde veri madenciliği analiz yöntemleri önemli bir yere sahiptir. Buna bağlı olarak bu alanlarda birçok defa veri madenciliği yöntemi uygulaması yapılmıştır. Bu çalışmada yapılmış olan veri madenciliği uygulaması internet üzerinde sosyal ağ kullanım durumu ile ilgili elde edilmiş veriler üzerinden gerçekleştirilmiştir. Sosyal ağ kullanımına yönelik elde edilmiş veriler veri madenciliği yöntemi ile analiz edilmiştir. Analiz işlemi sonucunda birliktelik kuralları elde edilmiştir.

2.1. Araştırmanın Veri Toplama Aracı

Yapılan çalışmada, öğrencilerin sosyal ağları kullanım durumları ve sosyal ağlar hakkındaki düşüncelerini tespit etmek amacı ile bir anket formu kullanılmıştır. Anket 10 tanesi demografik özellikleri 14 tanesi de Sosyal Ağların Öğrenciler Üzerindeki Etkisini ortaya koyan toplam 24 adet sorudan oluşmaktadır. Ölçekteki demografik sorular dışındaki 14 sorunun cevapları üçlü likert ölçek kullanılarak toplanmıştır. Ölçek yardımı ile elde edilmiş olan verilerde toplam 157 kayıt ve 24 özellik bulunmaktadır.

2.2. Çalışma Grubu

Araştırmanın çalışma grubu olarak üniversite düzeyindeki öğrenciler seçilmiştir. Çalışma grubunun üzerindeki sosyal ağların etkisini belirlemek için araştırma modeli doğrultusunda bir anket form belirlenmiştir. Bu anket formu, Trakya Üniversitesi Keşan Yusuf Çapraz Uygulamalı Bilimler Yüksekokulunda 2021-2022 öğretim yılında okuyan lisans öğrencilerine uygulanmıştır. Öğrenci grubu yüksekokulun Bilişim Sistemleri ve Teknolojileri (BST), İşletme Bilgi Yönetimi (İBY), Bankacılık ve Sigortacılık (BS), Gümrük İşletme (Gİ) ve Uluslararası Ticaret (UT) olarak isimlendirilen 5 farklı bölümden oluşmaktadır. Öğrencilerin bölümlere göre dağılımı tablo 1’de verilmektedir.

Tablo 1. Bölümlere göre sayı ve yüzde olarak öğrenci dağılımları

Bölüm Adı	Öğrenci Sayısı	Öğrenci Yüzdesi
BST	40	%25.5
İBY	41	%26.1
BS	25	%15.9
Gİ	35	%22.3
UT	16	%10.2

Tabloda en çok katılımın İBY bölümüne, en az katılımında UT bölümüne ait olduğu görülmektedir. Bunun yanında çalışma grubu 5 farklı bölümün 4 farklı sınıf düzeyinden oluşmaktadır. Öğrencilerin sınıf düzeylerine göre dağılımları tablo 2’de verilmektedir.

Tablo 2. Sınıf düzeylerine göre sayı ve yüzde olarak öğrenci dağılımları

Sınıf Düzeyi	Öğrenci Sayısı	Öğrenci Yüzdesi
1.Sınıf	28	%17.8
2.Sınıf	23	%14.7
3.Sınıf	62	%39.5
4.Sınıf	44	%28.0

Tablo çalışma grubunun 3. Sınıf düzeyindeki katılımının en fazla olduğunu, buna karşılık en az katılımında 2. Sınıf düzeyinde olduğunu görülmektedir.

2.3. Veri toplama ölçeği

Çalışma grubuna uygulaması yapılan ölçek (Karabatak&İnce,2004, Karabatak,2012) tarafından uygulanmış sosyal ağların öğrenciler üzerindeki etkisinin veri madenciliği kullanılarak incelenmesi isimli çalışmadan alınmıştır. Ölçek uzman görüşü doğrultusunda araştırmanın amacına yönelik olarak çalışma grubuna uyarlanmıştır. Ölçek üzerindeki uyarlama işlemi sadece demografik maddeler üzerinden gerçekleştirilmiştir. Ölçeğin demografik soruları cinsiyet, bölüm, sınıf, akademik başarı ortalaması, önceki döneme ait tekrar ders durumu, yaşadığınız yer, interneti hangi araçla kullandığı, günlük internet bağlanma süresi, aktif olarak kullanılan sosyal ağ sayısı ve sosyal ağları kullanım amacı ile ilgili olarak sorulmuştur. Ölçek üzerindeki diğer soru ifadelerinde herhangi bir uyarlama yapılmamıştır. Sosyal ağların öğrenciler üzerindeki etkisinin belirlenmesi için sırası ile, şeklinde

- S1: Sosyal ağlardaki üyelik bilgilerinizi ne sıklıkla güncellersiniz
- S2: İnternete bağlandığımda ilk olarak sosyal ağlarımı kontrol ederim
- S3: İnternete girdiğimde mutlaka sosyal ağlarımı da kontrol ederim
- S4: Dersleriniz için sosyal ağlarınızdan yararlanır mısınız?
- S5: Sosyal ağların çok işime yaradığını düşünüyorum
- S6: Sosyal ağların bende bağımlılık yaptığını düşünüyorum
- S7: Sosyal ağların zamanımın büyük bir bölümünü aldığını düşünüyorum
- S8: Sosyal ağlara bağlandığımda hep düşündüğümde daha fazla zaman harcıyorum
- S9: Sosyal ağların ders çalışmama engel olduğunu düşünüyorum
- S10: Sosyal ağların derslerimdeki başarıyı düşüreceğinden endişe ediyorum
- S11: Sosyal ağları kullanarak arkadaşlarım ve hocalarım ile daha kolay iletişim kuruyorum
- S12: Arkadaşlarım ile iletişim kurmada sosyal ağları telefona tercih ederim
- S13: Sosyal ağların yaralı bir şekilde kullanılmadığını düşünüyorum
- S14: Sosyal ağların zamanla popülaritesini kaybedeceğini düşünüyorum

verilmiş olan soru ifadeleri kullanılmıştır.

2.4. Verilerin Analizi

Anketten elde edilmiş olan veriler veri madenciliği yöntemlerinin uygulanmasında sıkça kullanılan Weka programı yardımı ile analiz edilmiştir. Analiz için bu program içerisinde veri madenciliği yöntemlerinden birliktelik kurallarının elde edilmesinde kullanılan Apriori algoritması kullanılmıştır. Gerçekleşen olayları ele alarak çözümleyen veri madenciliği yöntemlerine birliktelik kuralları adı verilmektedir. Büyük veri tabanlarındaki değişkenler arasındaki ilişkileri bulmasını sağlayan bir teknik olarak bilinir (Karabay& Ulaş, 2018). Geniş nesne kümelerinin ortaya çıkartılması işlemleri için kullanılan (Agrawal, vd., 1993) Apriori algoritması verilerdeki maddelerin birlikteliğini güven değerlerine bağlı olarak ortaya çıkaran bir işleve sahiptir. Genellikle Pazar sepeti analizlerinde kullanılan (Sagin&Ayvaz, 2018) bu algoritma bu çalışmada ölçekteki maddelerin birlikte gerçekleşme durumlarını ortaya çıkarmak için kullanılmıştır.

3. BULGULAR

Öğrencilerin sosyal ağları kullanım durumları ve sosyal ağlar hakkındaki düşünceleri ile ilgili olarak toplanmış 24 özelliğe sahip 157 adet veri analiz edilmiştir. Analiz sonucunda verilerle ilgili birliktelik kuralları ortaya konmuştur. Güven değeri en yüksek olan 20 adet kural büyükten küçüğe doğru sıralı bir şekilde elde edilmiştir. Analizler sonucunda 55 örnek üzerindeki minimum destek değeri 0.35 ve minimum metrik güven değeri 0,93 olarak gerçekleşmiştir. Elde edilmiş olan 20 adet birliktelik kuralları,

1. Hangiarac=Tel S2=Herzaman 74 ==> S3=Herzaman 74 <Güven=(1)>
2. Hangiarac=Tel S2=Herzaman S7=Evet 60 ==> S3=Herzaman 60 <Güven=(1)>
3. Hangiarac=Tel S2=Herzaman S8=Evet 60 ==> S3=Herzaman 60 <Güven=(1)>
4. Hangiarac=Tel S3=Herzaman S7=Evet S8=Evet 56 ==> S2=Herzaman 56 <Güven=(1)>
5. Hangiarac=Tel S2=Herzaman S7=Evet S8=Evet 56 ==> S3=Herzaman 56 <Güven=(1)>
6. S2=Herzaman S8=Evet 72 ==> S3=Herzaman 71 <Güven=(0.99)>
7. S2=Herzaman S7=Evet S8=Evet 68 ==> S3=Herzaman 67 <Güven=(0.99)>
8. S2=Herzaman S4=Herzaman 57 ==> S3=Herzaman 56 <Güven=(0.98)>
9. Hangiarac=Tel S3=Herzaman S8=Evet 62 ==> S2=Herzaman 60 <Güven=(0.97)>
10. S2=Herzaman S7=Evet 74 ==> S3=Herzaman 71 <Güven=(0.96)>

11. S3=Herzaman S7=Evet S8=Evet 70 ==> S2=Herzaman 67 <Güven=(0.96)>
12. S2=Herzaman 90 ==> S3=Herzaman 86 <Güven=(0.96)>
13. Hangiarac=Tel S3=Herzaman S7=Evet 63 ==> S2=Herzaman 60 <Güven=(0.95)>
14. S2=Herzaman S8=Evet 72 ==> S7=Evet 68 <Güven=(0.94)>
15. S2=Herzaman S3=Herzaman S8=Evet 71 ==> S7=Evet 67 <Güven=(0.94)>
16. S2=Herzaman S3=Herzaman S7=Evet 71 ==> S8=Evet 67 <Güven=(0.94)>
17. Basari=Orta S2=Herzaman 61 ==> S3=Herzaman 57 <Güven=(0.93)>
18. Basari=Orta S8=Evet 61 ==> S7=Evet 57 <Güven=(0.93)>
19. S3=Herzaman S8=Evet 76 ==> S2=Herzaman 71 <Güven=(0.93)>
20. Hangiarac=Tel S2=Herzaman S8=Evet 60 ==> S7=Evet 56 <Güven=(0.93)>

şeklinde gerçekleşmiştir. Bu kurallar içerisinde ilk 5 tanesinin güven değeri 1.0 olarak elde edilmiştir. Bu durum ilk 5 kuralda maddelerin birlikte gerçekleşme durumunun çok yüksek olduğu anlamına gelmektedir. Diğer birliktelik kurallarında ise güven değerleri ise (6. ve 7. kurallar) için 0.99, (8. Kural) için 0.98, (9. Kural) için 0.97, (10., 11. ve 12. kurallar) için 0.96, (9. Kural) için 0.95, (14., 15. ve 16. kurallar) için 0.94 ve (17., 18., 19 ve 20. kurallar) için 0.93 değerinde gerçekleşmiştir. Güven değeri 0.95'ten büyük olan 12 kural tablo 3'te ayrıntılı bir şekilde verilmektedir.

Tablo 3. Güven değerlerine göre oluşturulmuş birliktelik kuralları

Birliktelik Kuralı	Güven (%)
1. İnternet için telefon kullanan, internete bağlandığında her zaman ilk olarak sosyal ağlarını kontrol eden, internete girdiği her zaman mutlaka sosyal ağlarını da kontrol etmektedir.	100
2. İnternet için telefon kullanan, internete bağlandığında her zaman ilk olarak sosyal ağlarını kontrol eden, sosyal ağların zamanının büyük bir bölümünü aldığını düşünenler, internete girdiği her zaman mutlaka sosyal ağlarını da kontrol etmektedir.	100
3. İnternet için telefon kullanan, internete bağlandığında her zaman ilk olarak sosyal ağlarını kontrol edip sosyal ağlara bağlandığında hep düşündüğümden daha fazla zaman harcayanlar, internete girdiği her zaman mutlaka sosyal ağlarını da kontrol etmektedir.	100
4. İnternet için telefon kullanan, İnternete girdiği her zaman mutlaka sosyal ağlarını da kontrol eden, sosyal ağlara	100

- bağlandığında düşündüğümden daha fazla zaman harcayanlar, internete bağlandığı her zaman ilk olarak sosyal ağlarını kontrol etmektedirler.
5. İnternet için telefon kullanan, internete bağlandığında her zaman ilk olarak sosyal ağlarını kontrol eden, Sosyal ağların zamanının büyük bir bölümünü aldığını düşünenler, sosyal ağlara bağlandığında düşündüğünden daha fazla zaman harcayanlar, internete girdiği her zaman mutlaka sosyal ağlarını da kontrol etmektedirler. 100
6. İnternete bağlandığımda her zaman ilk olarak sosyal ağlarımı kontrol eden, sosyal ağlara bağlandığında düşündüğünden daha fazla zaman harcayanlar, internete girdiği her zaman mutlaka sosyal ağlarını da kontrol etmektedir. 99
7. İnternete bağlandığı her zaman ilk olarak sosyal ağlarını kontrol eden, sosyal ağlara bağlandığında düşündüğünden daha fazla zaman harcayanlar, sosyal ağların zamanının büyük bir bölümünü aldığını düşünenler, internete girdiği her zaman mutlaka sosyal ağlarını da kontrol etmektedir. 99
8. İnternete bağlandığı her zaman ilk olarak sosyal ağlarını kontrol eden, sosyal ağlara bağlandığı her zaman düşündüğünden daha fazla zaman harcayanlar, internete girdiği her zaman mutlaka sosyal ağlarımı da kontrol etmektedir. 98
9. İnternet için telefon kullanan, internete girdiği her zaman mutlaka sosyal ağlarını da kontrol eden, sosyal ağlara bağlandığında düşündüğümden daha fazla zaman harcayan, internete bağlandığı her zaman ilk olarak sosyal ağlarını kontrol etmektedirler. 97
10. İnternete bağlandığı her zaman ilk olarak sosyal ağlarını kontrol eden, sosyal ağlara bağlandığında düşündüğünden daha fazla zaman harcayanlar, internete girdiği her zaman mutlaka sosyal ağlarımı da kontrol etmektedir. 96
11. İnternete girdiği her zaman mutlaka sosyal ağlarını da kontrol eden, sosyal ağlara bağlandığında düşündüğümden daha fazla zaman harcayanlar, internete bağlandığı her zaman ilk olarak sosyal ağlarını kontrol etmektedirler. 96
12. İnternete bağlandığı her zaman ilk olarak sosyal ağlarını kontrol eden, internete girdiği her zaman mutlaka sosyal ağlarımı da kontrol etmektedir. 96
-

4. SONUÇ, TARTIŞMA VE ÖNERİLER

Çalışma grubu üzerinde yapılan analizler sonucunda öğrencilerin iletişim tercihlerini telefon üzerinden konuşmak yerine çoğunlukla sosyal ağlar üzerinden yaptıkları görülmüştür. Bunun yanında hocaları ile genelde sosyal ağlar üzerinden iletişim kurmayı tercih ettikleri belirlenmiştir. İnternete giren öğrencilerin birçoğunun internete bağlandığında ve giriş yaptığında her zaman sosyal ağlara giriş yaptıkları görülmektedir. Sosyal ağların zamanının büyük bir bölümünü aldığını düşünen ve sosyal ağlara bağlandığımda hep düşündüğümden daha fazla zaman harcayan öğrencilerin internete girer girmez ilk sosyal ağları kontrol ettikleri görülmüştür. Aynı zamanda bu öğrencilerin dersleri için sosyal ağlardan yararlandıkları düşüncesine kapıldıkları belirlenmiştir. Sosyal ağlar üzerinden sıklıkla iletişim kuran öğrencilerin genellikle başarı ortalamalarının orta seviyede olduğu görülmektedir. Sonuç olarak sosyal ağlar üniversite öğrencilerinin eğitim hayatı boyunca çok fazla buldukları bir ortam olarak karşımıza çıkmaktadır. Bu durumun öğrencilerin almış olduğu eğitimi etkilediği düşünülmektedir. Sosyal ağlarda vakit geçiren öğrenciler arasında başarı ortalaması yüksek öğrenci sayısının çok az olduğu görülmüştür. Bu yüzden sosyal ağların eğitim ortamına uyarlanmasının öğrencilerin başarı ortalamalarını arttırabileceği düşünülmektedir.

KAYNAKLAR

- Agrawal, R., Imielinski, T. ve Swami, A. (1993). Mining Association Rules Between Sets of Items in Large Databases. In ACM SIGMOD Conf. Management of Data.
- Altun, M., Kayıkçı, K., & Irmak, S. (2019). Sınıf Öğretmenliği Öğrencilerinin Mezuniyet Notlarının Regresyon Analizi ve Yapay Sinir Ağları Yöntemleriyle Tahmini/Estimation of Graduation Grades of Primary Education Students by Using Regression Analysis and Artificial Neural Networks. *e-Uluslararası Eğitim Araştırmaları Dergisi*, 10(3), 29-43.
- Arı, E., Yılmaz, V., & Bekteş, R. (2016). Üniversite öğrencilerinin sosyal ağ kullanımına ilişkin davranışlarının teknoloji kabul modeli ile araştırılması [Researching the behaviours of the university students regarding social networking by technology acceptance model]. *Int. Journal of Management Economics and Business*, 12(27), 67-81.

- Aruğaslan, E., & Çivril, H. (2021). Türkiye’de eğitim alanında yapılan veri madenciliği ve yapay zeka çalışmaları. *Uluslararası Teknolojik Bilimler Dergisi*, 13(2), 81-89.
- Cabena, P., Hadjinian, P., Stadler, R., Verhees, J. and Zanasi, A. (1998). “Discovering Data Mining: From Concept To Implementation”, Prentice Hall, Upper Saddle River, Nj, 517s.
- Çağdaş, K. U. R. T., & ERDEM, O. A. (2012). Öğrenci Başarısını Etkileyen Faktörlerin Veri Madenciliği Yöntemleriyle İncelenmesi. *Politeknik Dergisi*, 15(2), 111-116.
- Can, M.B., Eren, Ç., Koru, M., Özkan, Ö., Rzayeva, Z. (2012). “Veri Kümelerinden Bilgi Keşfi: Veri Madenciliği”, Başkent Üniversitesi Tıp Fakültesi XIV. Öğrenci Sempozyumu, Ankara
- Erten, H. (2015). “Veri Madenciliği Teknikleri İle Organ Nakli İçin Uygun Donör Oranının Hesaplanması”, Yüksek Lisans Tezi, Gazi Üniversitesi Fen Bilimleri Enstitüsü, Ankara
- Fatma, Ö. K. (2014). Sosyal medyanın bilgi edinme ve kişisel gelişim sürecine katkısı ve lise öğrencileri üzerine bir alan çalışması. *İleti-Ş-İm*, (21), 129-150.
- Fayyad, U. M., Piatetsky-Shapiro, G., Smyth, P. and Uthurusamy, R. (1996). “Advances in Knowledge Discovery and Data Mining”, USA: MIT Press
- Hand, D., Mannila, H., and Smyth, P. (2001). “Principles of Data Mining”, USA: The MIT Press, London.
- Holsheimer, M. and Siebes, A. (1994). “Data Mining: The Search for Knowledge in Databases”, CWI Technical Report, Amsterdam, s. 2.
- Hung, S., Yen, D. C. and Wang, H. (2005). “Applying Data Mining to Telecom Churn Management”, *Expert Systems With Applications*, Pp. 1-10.
- Kamiloğlu, F., & Yurttaş, Ö. U. (2014). Sosyal medyanın bilgi edinme ve kişisel gelişim sürecine katkısı ve lise öğrencileri üzerine bir alan çalışması. *Galatasaray Üniversitesi İletişim Dergisi*, (21), 129-150.
- Karabatak, M. (2012). Sosyal Ağların Öğrenciler Üzerindeki Etkisinin Veri Madenciliği Kullanılarak İncelenmesi. *Education Sciences*, 7(1), 155-164.

- Karabatak, M. ve İnce, M.C., (2004), Apriori Algoritması ile Öğrenci Başarısı Analizi, Elektrik Elektronik Bilgisayar Mühendisliği Sempozyumu, 8-12 Aralık, Bursa.
- Karabay B., & Ulaş M., (2018). 8th International Advanced Technologies Symposium (IATS'17), 19-21 October 2017, Elazığ, Turke
- Kilis, S., Christian, R. A. P. P., & Gülbahar, Y. (2014). Eğitimde sosyal medya kullanımına yönelik yükseköğretim düzeyindeki öğretmenlerin algısı: Türkiye-Almanya örnekleme. *Journal of Instructional Technologies & Teacher Education*, 3(3).
- Kırtış, A. K., & Karahan, F. (2011). To be or not to be in social media arena as the most cost-efficient marketing strategy after the global recession. *Procedia-Social and Behavioral Sciences*, 24, 260-268.
- Koç, M., & Karabatak, M. (2011, September). Sosyal ağların öğrenciler üzerindeki etkisinin veri madenciliği kullanılarak incelenmesi. In 5th International Computer & Instructional Technologies Symposium (pp. 22-24).
- Koca, E. B., & Tunca, M. Z. (2020). İnternet ve sosyal medya bağımlılığının öğrenciler üzerindeki etkilerine dair bir araştırma. *Alanya Akademik Bakış*, 4(1), 77-103.
- Otrar, M., & Argın, F. S. (2014). Öğrencilerin sosyal medyaya ilişkin tutumlarının kullanım alışkanlıkları bağlamında incelenmesi. *Eğitim ve Öğretim Araştırmaları Dergisi*, 3(3), 1-13.
- Öztürk, M., & Akgün, Ö. E. (2012). Üniversite öğrencilerinin sosyal paylaşım sitelerini kullanma amaçları ve bu sitelerin eğitimlerinde kullanılması ile ilgili görüşleri. *Sakarya University Journal of Education*, 2(3), 49-67.
- Sagin, A. N., & Ayvaz, B. (2018). Determination of Association Rules with Market Basket Analysis: Application in the Retail Sector. *Southeast Europe Journal of Soft Computing*, 7(1).
- Sponcil, M., & Gitimu, P. (2013). Use of social media by college students: Relationship to communication and self-concept. *Journal of Technology Research*, 4, 1.
- Yoğurtçu, G., & Uğur, Ü. N. A. L. (2020). Türkiye’de sosyal medya alanında yapılan araştırmaların eğilimleri. *Adıyaman Üniversitesi Sosyal Bilimler Enstitüsü Dergisi*, (34), 352-379.

KEŞAN TÜRK OCAĞI VARLIKLARI PARTİYE AKTARILMIŞTIR, MAA'L-İHTİRAM ARZ EYLERİM EFENDİM! (1931-1933)

Haluk KAYICI

Trakya Üniversitesi, İpsala MYO

*Aziz Ocaklı,
Sen Türk'ün gören gözü,
duyan kulağı, uyanık vicdanısın.*

.....
*Gün içinde değil,
zaman içinde düşün;
kalbinden bir
an tarih hissi eksik olmasın.
Hamdullah Suphi*

1. GİRİŞ

Türk Ocakları Osmanlı Devleti'nin çok milletli yapısı içinde bir tepki ve kendini bulma akımı olarak şekillenen Türkçülük fikrinin gelişerek teşkilatlanması ile ortaya çıkan bir gönüllüler cemiyetidir. “Türklerin millî terbiye ve ilmî, içtimâî, iktisâdî seviyelerinin terakkî ve îlâsıyla Türk ırk ve dilinin kemâline çalışmak”³⁸⁴ amacı ve düşüncesinde olanlar Türk Ocağı çatısı altında buluşmuştur.

Osmanlı Devleti içerisinde kendini tanımlamak isteyen Türk Milliyetçileri özellikle İkinci Meşrutiyetin ilanı ile teşkilatlanmaya başlarken; Türk Derneği (1908), Genç Kalemler Hareketi (1910) ve Türk Yurdu Cemiyeti (1911) ile başlayan süreçte Türk Ocağı fiilen 20 Haziran 1911'de, resmen ise 25 Mart 1912'de kurulmuştur.³⁸⁵ Ocağın ilk kuruluş çalışmaları Askeri Tıbbiye Mektebi'nin Türk öğrencileri tarafından başlatılmıştır. 190 tıp öğrencisi, dönemin önemli fikir adamlarına gönderdikleri 11 Mayıs 1911 tarihli mektupta, “Türk kavminin hayât-ı inkıraz yaşadığını” belirterek, büyük bir dernek kurulması gerekliliğini bildirmişlerdir.³⁸⁶ Bu teşebbüs sonrasında yapılan toplantılarda Türk Ocağı'nın kurucularıyla “Mehmet Emin (Yurdakul), Ahmet Ferit (Tek),

³⁸⁴ *Türk Ocağının Nizâmnâme-i Esâs ve Dâhilîsi*, 1328, s. 3.

³⁸⁵ Yusuf Sarıay, *Türk Milliyetçiliğinin Tarihî Gelişimi ve Türk Ocakları*, Ötügen, İstanbul 2005, s. 141.

³⁸⁶ Füsun Üstel, *İmparatorluktan Ulus-Devlete Türk Milliyetçiliği: Türk Ocakları (1912-1931)*, İletişim Yayınları, İstanbul 2010, s. 52.

Ahmet Ağaoğlu, Fuat Sabit (Ağacık)-, geçici idare heyeti – Reis: Mehmet Emin (Yurdakul), İkinci Reis: Yusuf Akçura, Katip: Mehmet Ali Tevfik, Veznedar: Fuat Sabit (Ağacık)” seçilmiştir.³⁸⁷

Kurulduktan sonra geçen zaman içerisinde ülkenin farklı bölgelerinde ocak sayısı 1914'te 16, 1916 yılı ağustos ayında ise 25'e ulaşmıştır. 1918 kongresinde ise 35 şubenin var olduğu belirtilmiştir.³⁸⁸ Cumhuriyetin ilanından sonra ocak sayısı, 1924'te 72, 1925'te 135 ve 1928'de 260'a ulaşmıştır.³⁸⁹

Kuruluşundan Milli Mücadelenin başlamasına kadar devam eden süreçte Türk Ocakları konferanslar ve temsiller düzenlemek, fakir öğrencilere yardım etmek, Türk kökenli esnaf ve tüccarı desteklemek, başta Türk Yurdu olmak üzere çeşitli dergilerle birlikte kitaplar yayınlamak vb. faaliyetlerle ülkenin sosyal ve kültürel hayatına yön vermiştir.³⁹⁰ Tüm bunlarla birlikte Türk Ocakları mütareke döneminde milletin ümit ışığı hâline gelmiştir. Bu durumdan rahatsız olan işgalciler Türk Ocakları'nın merkez teşkilatına birkaç defa baskın yapmış, yöneticilerinin büyük bir kısmını Malta'ya sürgün etmiştir. Milli Mücadele yıllarında Anadolu'da başlayan Kuvâ-yı Milliye hareketinin çatısını da Türk Ocağı'nın şubeleri oluşturmuştur. Osmanlı Devleti sonrası Türkiye Cumhuriyeti kurulduktan sonra da ülkenin sosyal ve kültürel manada gelişimine katkı sağlayan Türk Ocakları, öne sürülen çeşitli bahanelerle 10 Nisan 1931'de resmen feshedilerek tüm malvarlığı Cumhuriyet Halk Fırkasına (CHF) devredilmiştir. Türk milliyetçilerinin ocağı, 10 Mayıs 1949'da yeniden açılmıştır.³⁹¹ Ocağın yerine ikâme edilmeye çalışılan kurumların esamisi yok olurken, bilakis Türk Ocakları hâlen faaliyetlerine devam etmektedir.

³⁸⁷ Yusuf Akçura, *Yeni Türk Devletinin Öncüleri -1928 Yılı Yazıları-*, Kültür Bakanlığı, Ankara 1981, s. 198; Kurucular ve geçici idare heyetinde yer alanların biyografileri için ayrıca bkz. Necmeddin Sefercioğlu, *Türk Ocağına Hizmet Edenler*, Türk Yurdu Yayınları, Ankara 2004.

³⁸⁸ Yusuf Sarıay, *Türk Milliyetçiliğinin Tarihî Gelişimi ve Türk Ocakları*, s. 141.

³⁸⁹ Kenan Akyüz, “Türk Ocakları”, *Belleten*, C. 50, S. 196, Nisan 1986, s. 203. (201-228); Türk Ocağı şubeleri hakkında ayrıca bkz. Mehmet Uzun (Baboğlu), “Kuruluşundan Günümüze Türk Ocağı Şubeleri”, *Türk Dünyası Araştırmaları*, S. 168, Haziran 2007, s. 31-50.

³⁹⁰ Hamdullah Suphi, “Türk Ocağı'nın Tarihçesi ve İftiralara Karşı Cevaplarımız”, *Türk Yurdu*, C. 5-25, S. 36-230, Birinci kânun 1930, s. 1-23; Mehmet Öz, “Türk Milliyetçiliği Tarihinde Türk Ocakları”, *Yeni Türkiye*, S. 53, 2013, s. 864

³⁹¹ Şaduman Halıcı, “Türk Ocaklarının Yeniden Açılışı ve Hamdullah Suphi Tanrıöver'in Beyannameesi”, *Türk Dünyası Araştırmaları*, S. 172, Şubat 2008, s. 7-20; H. E. Sarp, “Türk Ocağı Nasıl Kurulmuştu”, *Türk Yurdu*, S. 242, 1955, s. 665-670; H. E. Sarp, “Türk Ocağı

Keşan Türk Ocağı'nın kuruluş tarihi tam olarak bilinmemekle birlikte, ocağa ait gayrimenkullerin tapuların 28 Aralık 1926 tarihinde alınmış olması, en azından bu tarihten önce Keşan'da Türk Ocağı'nın var olduğunu göstermektedir. Ayrıca, ilk kuruluşunda ocağın tüm Trakya'da teşkilatlanması kararı alındığı için *Trakya Türk Ocağı* adı ile kurulan Edirne Türk Ocağı'nın, 12 Nisan 1923'te gerçekleştirdiği üçüncü toplantısında Edirne Türk Ocağı adı ile yoluna devam etme kararı almış olması³⁹², muhtemelen bölgede farklı Türk Ocaklarının bulunduğu işaretler. Diğer ocakların yaptığı gibi Keşan Türk Ocağı da kapatılana kadar özellikle sosyal ve kültürel faaliyetler ile ilçede öncülük yapmıştır ki, o dönemin şartlarına göre ocağın kitaplığı da bunun ispatıdır. Bu çalışma, kapatılan Türk Ocakları'nın Keşan şubesinin tasfiye sürecini Başkanlık Cumhuriyet Arşivi'nde (BCA) bulunan belgelere göre ve diğer kaynaklara göre ortaya çıkarma amacıyla hazırlanmıştır. Yazım ve noktalama hususunda büyük ölçüde bugünkü kullanıma riayet edilmiş; ancak yapılan alıntılarda belgenin özgün imlası korunmuştur.

2. KEŞAN, 15 NİSAN 1931

Türk Ocakları'nın kapatılmasından beş gün sonra Keşan Türk Ocağı'nın varlık ve borçları; Ocak Reisi, Ocağın bir üyesi ve CHF Keşan heyetinden iki kişinin imzaları ile Ankara CHF Genel Merkezi tarafından gönderilen 11 Nisan 1931 tarihli yazıya³⁹³ (EK-1) istinaden iki sayfa olarak tutanak altına alınmıştır. Birinci tutanağa göre; 14 adet senet, 2 adet makbuz, 2 adet tapu ve 4 adet 1930 yılına ait müzayede kaimesi tespit edilmiş, ayrıca Ocağın, kasa mevcudu olan 4 Lira 64 Kuruş da fırka hesabına aktarılmıştır. İkinci tutanak ise demirbaş eşya ve kütüphane mevcuduna ait olup, bu tespite göre Keşan Türk Ocağı'nda 190 adet kitap mevcuttur.³⁹⁴ (Bkz. EK-2, EK-3)

Arşiv yazışmalarından anlaşılan, CHF Genel Merkezi tarafından 11 Nisan 1931 tarihli telgrafa ek olarak; 18 Nisan 1931'de 1391 ve 23 Mayıs 1931'de 708 numaralı yazılar gönderilmiştir.³⁹⁵ (Bkz. EK-4, EK-5) Ek 5'te verilen yazıdan da anlaşılacağı üzere, Türkiye genelindeki parti

Nasıl Kurulmuştu II", *Türk Yurdu*, 243, 1955, s. 746-752; Hüseyin Tuncer, Yücel Hacıoğlu, Rağıp Memişoğlu, *Türk Ocakları Tarihi-Açıklamalı Kronoloji 1912-1997*, C. I-II. Türk Yurdu Yayınları, Ankara. 1998.

³⁹² *Paşaili*, 15 Nisan 1339, s. 4

³⁹³ *BCA*, 490.01.02.07.25.51/11 Nisan 1931.

³⁹⁴ *BCA*, 490.01.25.19.96.1.31/15 Nisan 1931; *BCA*, 490.01.25.19.96.1.32/15 Nisan 1931.

³⁹⁵ *BCA*, 490.01.80.29.81.28/20 Mayıs 1931; *BCA*, 490.01.02.07.25.75/t.y.

teşkilatlarının daha önceki yazılara ya cevap vermemesinden ya da uygun tutanaklar göndermemesinden dolayı Ankara CHF Genel Merkezi, gönderilecek tutanakların nasıl olması gerektiği tüm teşkilatlara bildirmiştir. Buna Keşan'dan verilen cevaplar tablo 1'de gösterilmiştir (Bkz. Tablo-1). Ayrıca ocaktan kalan eşyanın miktar ve tahmini kıymetlerini gösteren cetvel de Ankara'nın talep ettiği gibi düzenlenerek bu listenin ekinde gönderilmiştir. Ocaktan kalan mevcut eşyanın tahmini kıymeti 548 Lira olarak tespit edilmiştir (Bkz. EK-6).

Tablo-1. CHF Teşkilatlarının Hazırlaması İçin Ankara'dan Gönderilen Bildirim Örneği ve CHF Keşan Teşkilatının Cevabını Gösterir Tablodur.

1) Ocağa ait gayri menkul emvalin;	
A) Nev'i, bugünkü tahminî satış kıymeti (Alelmüfredat)	Dükkan 2 adet, Kıymeti Hazırası 4000 Liradır.
B) Bunlardan mütevellit borç miktarı; (Maliyeye taksit, vergi ve saire gibi)	Bunlardan mütevellit borç yoktur.
C) Tapuları alınmış olup olmadığı;	28 Kânunuevvel (Aralık) 926 tarihinde tapuları alınmıştır. No:5/6
D) Fırka binası, Halkevi, spor teşkilâtı ittihazına elverişli binaları bulunup bulunmadığı; elverişli ise hangi binalar olduğu;	Bulunmadığı
E) Fırka Ocak binasını nakletmek istiyorsa vazihen esbabı.	Fırka binası Hey'eti Umumiyye şeklinde içtima'a müsait olmadığından Türk Ocağı binasına
2) Spor teşkilâtı:	
A) Böyle bir teşkilât varsa miktar ve mahiyeti;	Spor teşkilâtı vardır "1"
B) Kendi ikametine mahsus binası olup olmadığı;	Kendi ikametine mahsus binası da vardır. Fırka binasında içtima etmektedirler.
3) Ocağa ait menkul eşyanın;	
A) Ocağın Fırka teşkilâtımıza ihtiyacı olan eşyasının;	Müdevver eşyaya fırkamızın ihtiyacı şedidi olduğu
B) Fırka ihtiyacı fazlasından hakikî ihtiyaçlarına binaen spor teşkilâtına verilebilecek kısmının;	Bütün teşekküller fırka binasında bulunmaktadır

C) Fırkamıza ihtiyaç olmayan eşyasının;	İhtiyaç vardır
D) Kullanmaya salih olmayan hurda ve satılması icap eden eşyasının; müfredatı ile miktar ve tahmini kıymetlerini gösterir cetveller.	Hurda eşya yoktur, mevcut menkul eşyanın miktar ve tahmini kıymetlerini gösterir cetvel mevcuttur.
4) Ocakların alacağı;	
A) Kabili tahsil görülen alacakların,	150 Lira
B) Kabili tahsil görülmeyen alacakların, müfredatı ile miktarını gösterir iki cetvel.	25 Lira
5) Ocakların borcu;	
A) Derhal tediyesi zarurî olan borçlar;	Borç devretmemiştir.
B) Teahhura tahammülü olan borçlar; müfredatı ile miktarını gösterir iki cetvel.	

Keşan'da 15 Nisan 1931'de hazırlanan tutanaklar, "Edirne CHF Vilayet Heyeti İdare Riyasetine" ancak 18 Haziran 1931 tarihli yazı ile gönderilmiştir.³⁹⁶ Edirne'ye ulaşan Keşan, Uzunköprü ve İpsala'ya ait devir teslim evrakları 24 Haziran 1931 tarihli ve 135 sayılı yazı ile Ankara'ya gönderilmiş, günümüzde Meriç olarak bilinen dönemin Kavaklı kazasında ise Türk Ocağı bulunmadığı da aynı yazıda belirtilmiştir.³⁹⁷

22 Temmuz 1931'de Edirne ile beraber Bursa ve Siirt CHF Riyasetine gönderilen yazıya göre de; "Bazı mahallerdeki fırka teşkilatları, feshedilmiş Türk Ocaklarının mevcut parası veya alacaklarını fırka işlerinde sarf etmekte, bina inşası ve muhtelif teşebbüslerde kullanmakta olup, ocaklara ait işlemlerin fırka işleriyle karıştırılmasının caiz olmadığı, Türk Ocakları'nın borç ve alacağının tasfiye işlerinin Ankara'da kurulan

³⁹⁶ BCA, 490.01.25.19.96.1.30/18 Haziran 1931; Bu gecikme sadece Keşan ile sınırlı değildir. Farklı bölgelerde de ortaya çıkan bu gecikmelerden dolayı; Edirne'nin yanı sıra Kırklareli, Kocaeli, Tekirdağ ve İstanbul CHF İdare Heyeti Reisliğine gönderilen 20 Mayıs 1931 tarihli yazı ile "... mefsub Türk Ocaklarına ait matlup malumatın madde madde vazihan ve serian bildirilmesi" talep edilmiştir. Bkz. BCA, 490.01.80.29.81.28/20 Mayıs 1931.

³⁹⁷ BCA, 490.01.25.19.96.1.21/24 Haziran 1931.

komisyonun uhdesinde yapılacağına” dikkat çekilmiştir.³⁹⁸ Bahsi geçen tasfiye komisyonunun kurulması için CHF Umumî İdare Heyeti'nin 20 Mayıs 1931 tarihli toplantısında karar alınmıştır. Bu komisyonun üyeleri ise Umumî İdare Heyeti azası Mustafa Fevzi (Sarhan), Kazım Hüsnü (Musa Kâzım Gürel)³⁹⁹, Hasan Reşit (Tankut) ve Kırşehir mebusu Lütfi Müfit (Özdeş) idi.⁴⁰⁰

Türk Ocakları'nın kapatılmasından bir gün sonra illere gönderilen telgraf (11 Nisan 1931) ile başlayan tasfiye sürecinde, CHF Genel Merkezi tarafından ardı ardına gönderilen yukarıdaki yazıda da görüldüğü üzere uyarılara rağmen, vilayet ve ilçelerdeki parti temsilcilerinin bu uyarıları dikkate almayarak ocaklardan devir aldıklarını kendi illerinde kullanma çabaları 25 Temmuz 1931'de CHF Genel Merkezi'nin tepkisine yol açmış ve aynı gün vilayetlere dört ayrı yazı ile hazırlanması istenilen rapor örneği CHF Kâtib-i umumisi Kütahya mebusu (Recep Peker) imzası ile gönderilmiştir:

... Bu tamimi; arzettiğim bütün teşkilâtımıza ve arkadaşlara derin bir teessür noktası olarak arz ederim ki; Fırkamızın Ankarada işleyen merkezi ile taşra teşkilâtı arasındaki muhabere ve temaslarda gördüğüm itinasızlık ve dalgalılık Fırkamızın bütün ana rabitalarını gevşek gösterecek ve Fırka faaliyetinin inkişafını şüpheli telâkki ettirecek bir mahiyet arz ediyor. Mütemediyen takip ettiğim halde şimdiye kadar yekünü (260) kadar Ocaklardan (97) kadarı hakkında yaptığımız tamimimize hiç cevap gelmemiş, (70) kadarı hakkında da maksada hiç hizmet etmeyecek eksik cevaplar gelmiştir...⁴⁰¹

CHF Genel Merkezi teşkilatlarına gönderdiği tamimden sonra muhtemelen yine istediği neticeyi alamadığından bu kez 6 Ağustos 1931 tarihinde “Mefsub Türk Ocaklarının Menkul ve Gayri Menkul Emlâk ve Eşyasının Tasfiyesine Ait Talimatname” yayımlamıştır. Birinci kısmında maksadın ifade edildiği bu talimatnamenin ikinci kısmı satılacak olanlar, üçüncü kısmı satılmayacaklar, dördüncü kısmı satış kaideleri, beşinci kısmı

³⁹⁸ BCA, 490.01.80.29.81.14/22 Temmuz 1931.

³⁹⁹ Musa Kâzım Bey, Mecliste “Kazım Hüsnü” olarak anılmaktadır. Aday listelerinde ismi bu şekilde geçmektedir. Bkz. Ömer Akdağ, “Konya’da 1935 Genel Seçimi”, *Selçuk Üniversitesi Türkiyat Araştırmaları Enstitüsü Türkiyat Araştırmaları Dergisi*, S. 36, 2014, s. 267.

⁴⁰⁰ BCA, 490.01.80.29.81.23/24 Mayıs 1931.

⁴⁰¹ BCA, 490.01.80.29.82.8; BCA, 490.01.80.29.82.9; BCA, 490.01.80.29.82.10; BCA, 490.01.80.29.82.11; BCA, 490.01.80.29.82.12; BCA, 490.01.80.29.82.13/25 Temmuz 1931.

fazla ve hurda eşyanın satışı ve altıncı kısmı da son hükümlere ayrılmıştır.⁴⁰²

Ankara'dan gönderilen 25 Temmuz 1931 tarihli tamime, 20 Eylül 1931 tarihli yazı ile cevap veren Edirne CHF yetkilileri, bu yazı ekinde Edirne ile birlikte Uzunköprü ve İpsala'da bulunan Türk Ocakları'na ait tutanakları göndermiş, ilginçtir 24 Haziran 1931 tarihli ve 135 sayılı yazının aksine -bu yazıda Keşan evrağının da gönderildiği belirtiliyordu- Keşan'dan henüz haber alınmadığını, temin edildiğinde tutanağın takdim edileceği ifade edilmiştir.⁴⁰³

Yukarıda belirtildiği üzere Keşan'da 15 Nisan 1931'de tutanaklar tutulmuş, arşiv evrağına göre tespit tutanakları 16 Haziran 1931 tarihli yazı ile Edirne'ye gönderilmiş gözükmektedir. Ancak 20 Eylül 1931 tarihli yazıya göre ise Keşan Türk Ocağı'na ait evraklar söz konusu tarihte bile ya Edirne'ye gönderilmemiş, ya da gönderilen evraklar Edirne CHF yetkilileri tarafından fark edilmemiştir. Bu muammanın ancak 09 Ekim 1931 tarih, 182 sayılı yazı ile sonlandığını belirtebiliriz. Bu yazı, "CHF Katibiumumiliği Canibi Alisine", CHF Edirne Vilayet İdare Heyeti Reisi'nin imzası ile gönderilmiştir:

20/9/931 Tarihli ve 178 Nümerolu tahriratımızla arz eylediğimiz keşan kazasına ait mefsuh türk ocakları hakkındaki malumat leffen takdim kılındığını maalihtiram arz eylerim Efendim.⁴⁰⁴

Bu yazının ekinde gönderilen ilk tespite ait tutanaklar mı yahut yukarıda bahsedilen 6 Ağustos 1931 tarihinde "Mefsuh Türk Ocaklarının Menkul ve Gayri Menkul Emlâk ve Eşyasının Tasfiyesine Ait Talimatname"ye göre hazırlanan ve tablo 1'de gösterilen liste mi, ya da her ikisi de mi açıkçası çok açık değil. Ancak 02 Aralık 1931'de CHF Katibiumumisi (Kütahya Mebusu) imzalı evraktan anlaşılan Ankara'ya farklı tarihlerde olsa bile, hem tutanaklar hem de bahsi geçen talimatnameye göre hazırlanan liste gönderilmiştir. İlk tutanaklara göre (EK-2, EK-3) Keşan Türk Ocağı'nın iki dükkan haricinde gayrimenkulü bulunmamaktadır. CHF Genel Merkezi'nin ayrıntılı istediği listede (Tablo-

⁴⁰² BCA, 490.01.80.29.82.16; BCA, 490.01.80.29.82.17; BCA, 490.01.80.29.82.18; BCA, 490.01.80.29.82.19; BCA, 490.01.80.29.82.20/08 Ağustos 1931.

⁴⁰³ BCA, 490.01.25.19.96.1.19/20 Eylül 1931. Bu belgeden anlaşılan bu yazı CHF Genel Merkezi'ne 04 Ekim 1931'de ulaşmıştır.

⁴⁰⁴ BCA, 490.01.25.19.96.1.16/09 Ekim 1931.

1) ise Türk Ocağı'nın tapulu malı olan bir binanın var olduğundan bahsedilerek, buraya da partinin taşındığı belirtilmiştir.

3. SAKLANAN OCAK BİNASI

Ayrıca bir ocak binasının ortaya çıkmasıyla, Ankara'dan Edirne'ye 02 Aralık 1931'de yazı gönderilerek daha önce sadece iki dükkandan başka bir emlakın olmadığı ifade edilirken, bu binanın neden daha önce bildirilmediğinin Keşan parti yetkililerine sorulması istenmiştir (EK-7).⁴⁰⁵ Bu yazı aynı zamanda arşivde bulunan 1931 yılında Keşan hakkında yapılan son yazışmadır.

4. SONA DOĞRU: 1932-1933

1932 yılının 13 Nisan'ında CHF Katibiumumiliği'nden, CHF Edirne İdare Heyeti Reisliği'ne bir 1793 numaralı bir tekit yazısı gönderilir. Bu yazıya göre Edirne, Ankara'nın farklı zamanlara ait yazılar ile talep etmiş olduğu malumatlara cevap vermemektedir. Buna istinaden yeniden tekide mahal bırakmadan istenilen bilgilerin acele bildirilmesi istenmektedir. Öğrenilmek istenen bilgiler içerisinde Keşan'la ilgili olarak şu maddeler aynı yazıda belirtilmiştir:

... 2- Keşandaki ocak binasına fırkanın naklettiği ve fırka binasının da kaymakam beye kiraya verildiği bildiriliyor. Ocak borçlarına medar olmak üzere fırkaya ait olan bu binanın da satılması münasip görülmekte ise de binanın vaziyet ve değer pahasının ve bu hususta mahallinden alacağınız mütaleanın bildirilmesini;

3- ... Keşan ocağının 4 lira 64 kuruş mevcut paraları derhal Keşan ocağının 150 lira alacağı ile Keşan'daki ocak emlakinden tahakkuk etmiş icar bedellerinin tahsil edildikçe peyderpey irsalini; rica ederim....⁴⁰⁶

Bundan sonra arşivde bulunan ve Ankara'dan Edirne CHF'na gönderilen ilk yazı 03 Eylül 1933 yılına ait olup şu şekildedir:

Edirne, Keşan, Uzunköprü mefuh Türk Ocaklarından müdevver mevcut para ve tahsil olunmasını yazdığımız alacakları hakkında şimdiye kadar ne muamele yapıldığının bildirilmesini ve tahsil edilenlerin paralarını derhal ve edilmeyenlerin de tahsil edildikçe gönderilmesi ehemmiyetle rica eder; bütün bu işler hakkında vazih malumat vermenizi beklerim efendim.⁴⁰⁷

⁴⁰⁵ BCA, 490.01.25.19.96.1.15/02 Aralık 1931.

⁴⁰⁶ BCA, 490.01.25.19.96.1.38/13 Nisan 1932.

⁴⁰⁷ BCA, 490.01.25.19.96.1.2/03 Eylül 1933.

Yani, Türk Ocakları'nın kapatılmasından iki buçuk yıl sonra da tasfiye sorunu çözülememiştir.

Yine Edirne CHF'na gönderilen 24 Eylül 1933 tarihli yazıda ise;

Keşan'daki ocak binasına firkanın naklettiğine göre bu binaya mukabil firkanın kendi malı olup ıycarda bulunan binasını satmak münasip olacağından ve nizamnamemizin 117 inci maddesine tevfikan evvelemerde Umumî Reislikten mezuniyet alınacağından mezkûr binanın vaziyeti ve bu günkü değer bahasının bildirilmesini ve mahallî fırka teşekkülümüzün bu husustaki kararını alarak gönderilmesini rica eder cevabınızı beklerim.⁴⁰⁸

Kıyasası Keşan CHF, Türk Ocaklarından kalan binaya taşınmış, parti malı olan eski binasını da kiraya vermiştir. Ankara'da en azından eski parti binasının satılmasının münasip olduğunu belirtmektedir.

Bu kayıt Keşan hakkında arşivde bulunan son belgeye aittir. Bundan sonraki süreçte neler yaşandığı meçhul. Yine de bu son yazıda bahsi geçmediğinden dolayı ocağa ait iki adet dükkanın bu tarihe kadar satışının yapılmış, gelirin de Ankara'ya gönderilmiş olduğu söylenebilir.

Edirne Türk Ocağı'nın tasfiyesi yaklaşık sekiz yıl (1931-1939), Uzunköprü Türk Ocağı'nın tasfiyesi de yaklaşık beş yıl (1931-1936) sürmüştür. İpsala'da bulunan Türk Ocağı ise özellikle mal varlığının neredeyse yok olmasından dolayı 1931 yılında tasfiyesini tamamlamıştır. Keşan Türk Ocağı'nın da görüldüğü üzere 1933 yılı itibariyle tasfiyesi tamamlanmamıştır. Bunun temel sebeplerinden ilki taşrada bulunan parti yetkililerin ocaktan kalanlar üzerinden fayda sağlamaya çalışmalarıdır ki, bu durum parti genel merkezinin de tepkisini çekmiştir. Bununla birlikte özellikle Edirne CHF yetkililerinin mal varlığı fazla olan Edirne Türk Ocağı'nın tasfiyesini geciktirmeleri,⁴⁰⁹ gelen yazılara yıllarca cevap vermemeleri de ilçelerde bulunan ocakların tasfiyesini geciktirmiştir.

5. SONUÇ

Türk Ocakları kuruluşundan itibaren çok milletli devlet yapısından millî devlete dönüşüm sürecinde sosyal ve kültürel hayata damgasını vurmuş en etkili Türkçü cemiyet olmuştur. Aynı zamanda Türkiye Cumhuriyeti'ni kuran kadroların büyük çoğunluğu da bu ocağın

⁴⁰⁸ BCA, 490.01.25.19.96.1.1/24 Eylül 1933.

⁴⁰⁹ Haluk Kayıcı, "Edirne Türk Ocağı'nın Tasfiye Serencamı (1931-1939)", Türk Yurdu, S. 406, s. 39-50.

mensubuydular. Cumhuriyet kurulduktan kısa bir süre sonra çeşitli bahaneler öne sürülerek Türk Ocakları değersizleştirilmeye çalışılmıştır. 1931'de menkul-gayrimenkul mallarıyla ve borçlarıyla Cumhuriyet Halk Fırkası'na devredilen Türk Ocaklarından kalanlar hem yerelde hem de Ankara'daki parti mensuplarının ilgisine mazhar olmuştur. Belgelerden anlaşılan; yayınlanan tamimler, hazırlanan talimatnameler, kurulan komisyon ve tekit yazılarına rağmen, taşradaki parti idare heyetleri caiz olmadığı belirtildiği hâlde Türk Ocaklarından kalanları parti işlerine karıştırmıştır. Türk Ocaklarının mevcut varlıkları, alacakları muhtelif teşebbüsler ile yerelde genel merkezi çok da dikkate almayarak kullanılmıştır. Bu durum Keşan Türk Ocağı için de geçerlidir. İlk tutanaklara bakıldığında, Keşanlı yetkililer ocağın malı olan binayı dahi bildirmemişler, bu durum sonradan ortaya çıkarılmıştır. Ayrıca partinin de binası olmadığı belirtilmiş, daha sonra parti binasının kiraya verilerek, gelir elde edildiği ortaya çıkmıştır. Satılmayan gayrimenkullerin kira getirileri ve eski parti binasının kiralanmasıyla elde edilen gelir göz önüne alınırsa Keşan Türk Ocağına ait gayrimenkullerin tasfiyesinin neden uzun sürdüğü daha iyi anlaşılmaktadır. Bu durum sadece Keşan'a ait değildir, neredeyse tüm Türkiye'de aynı yol izlenmiştir. Ocaklarının kapatılması ve mallarının tasfiyesi siyasi olarak birçok tartışmayı beraberinde getirmiştir. Bunun yanı sıra şu da göz ardı edilmemelidir ki 1949 yılında tekrar açılan Türk Ocakları tarihimizin hâlen faaliyetlerine devam eden en eski sivil toplum kuruluşudur.

KAYNAKÇA

Arşiv Belgeleri (Başkanlık Cumhuriyet Arşivi-BCA)

BCA, 490.01.02.07.25.51/11 Nisan 1931; BCA, 490.01.25.19.96.1.31; BCA, 490.01.25.19.96.1.32/15 Nisan 1931; BCA, 490.01.02.07.25.75/t.y.; BCA, 490.01.80.29.81.28/20 Mayıs 1931; BCA, 490.01.80.29.81.23/24 Mayıs 1931; BCA, 490.01.25.19.96.1.30/18 Haziran 1931; BCA, 490.01.25.19.96.1.21/24 Haziran 1931; BCA, 490.01.80.29.81.14/22 Temmuz 1931; BCA, 490.01.80.29.82.8; BCA, 490.01.80.29.82.9; BCA, 490.01.80.29.82.10; BCA, 490.01.80.29.82.11; BCA, 490.01.80.29.82.12; BCA, 490.01.80.29.82.13/25 Temmuz 1931; BCA, 490.01.80.29.82.16; BCA, 490.01.80.29.82.17; BCA, 490.01.80.29.82.18; BCA, 490.01.80.29.82.19; BCA, 490.01.80.29.82.20/08 Ağustos 1931; BCA, 490.01.25.19.96.1.19/20 Eylül 1931; BCA, 490.01.25.19.96.1.16/09 Ekim 1931; BCA,

490.01.25.19.96.1.15/02 Aralık 1931; BCA, 490.01.25.19.96.1.38/13 Nisan 1932; BCA, 490.01.25.19.96.1.2/03 Eylül 1933; BCA, 490.01.25.19.96.1.1/24 Eylül 1933.

Akçura, Y. (1981). *Yeni Türk Devletinin Öncüleri -1928 Yılı Yazıları-*, Ankara: Kültür Bakanlığı.

Akdağ, Ö. (2014). “Konya’da 1935 Genel Seçimi”, *Selçuk Üniversitesi Türkiyat Araştırmaları Enstitüsü Türkiyat Araştırmaları Dergisi*, 36, 253-279.

Akyüz, K. (1986). “Türk Ocakları”, *Bellekten*, 50 (196), 201-228.

Edirne Türk Ocağı Nizâmnâmesi. (1338). Edirne.

Halıcı, Ş. (2008). “Türk Ocaklarının Yeniden Açılışı ve Hamdullah Suphi Tanrıöver’in Beyannamesi”, *Türk Dünyası Araştırmaları*, 172, 7-20.

Hamdullah Suphi. (1930). “Türk Ocağı’nın Tarihçesi ve İftiralara Karşı Cevaplarımız”, *Türk Yurdu*, 5-25 (36-230), 1-23.

Kayıcı, H. (2014). “Tarihî Bir Belge: 24 Teşrin-i Sâni 1338 (24 Kasım 1922) Tarihli Edirne Türk Ocağı Nizâmnâmesi”, *Türk Yurdu*, 318, 68-70.

Öz, M. (2013). “Türk Milliyetçiliği Tarihinde Türk Ocakları”, *Yeni Türkiye*, 53, 861-870.

Paşaili Gazetesi, “Edirne Türk Ocağının Üçüncü İçtimai”, 15 Nisan 1339, 14, 4.

Sarınay, Y. (2005). *Türk Milliyetçiliğinin Tarihî Gelişimi ve Türk Ocakları*. İstanbul: Ötüken.

Sarp, H. E. (1955). “Türk Ocağı Nasıl Kurulmuştu”, *Türk Yurdu*, 242, 665-670.

Sarp, H. E. (1955). “Türk Ocağı Nasıl Kurulmuştu II”, *Türk Yurdu*, 243, 746-752.

Sefercioğlu, N. (2004). *Türk Ocağına Hizmet Edenler*, Ankara: Türk Yurdu Yayınları.

Tuncer, H., Hacaloğlu, Y., Memişoğlu, R. (1998). *Türk Ocakları Tarihi-Açıklamalı Kronoloji 1912-1997, I-II*, Ankara: Türk Yurdu Yayınları.

Türk Ocağının Nizâmnâme-i Esâs ve Dâhilisi. (1328). İstanbul: Tanin Matbaası.

396 | Keşan Türk Ocağı Varlıkları Partiye Aktarılmıştır, Maa'l-İhtiram Arz Eylerim Efendim! (1931-1933)

Uzun, (Babođlu) M. (2007). "Kuruluşundan Günümüze Türk Ocağı Şubeleri", *Türk Dünyası Araştırmaları*, 168, 31-50.

Üstel, F. (2010). *İmparatorluktan Ulus-Devlete Türk Milliyetçiliđi: Türk Ocakları (1912-1931)*, İstanbul: İletişim Yayınları.

EK-1

C.H.F.Katibiumumiliği

adet

1198

DEVLET ARŞİVLERİ GENEL MÜDÜRLÜĞÜ
CUMHURİYET ARŞİVİ

Ankara

11/4/931

C.H.F.Riyasetine

10 nisan 931 de Ankarada toplanan Türk ocakları kongresi Türk ocaklarının bütün hukuk ve vecibeleriyle Cumhuriyet Halk fırkasına inkılap etmesine karar vermiştir.Artık Türk ocakları karunen mevcut değildir.Bu bapta kurultay heyeti umumiyesinde kabul olunan karar suretleri ayrıca posta ile gönderilecektir.Bu vaziyet üzerine fırka teşkilatımızca şimdilik yapılacak muameleler şunlardır :

- 1 - Bu kararın bütün teşkilatımıza tamimi.
- 2 - Karar icabı olarak binaların , menkul ve gayri menkul emval ve eşyanın ve kasa veya Bankalardaki nakitlerin fırkamızca bir heyet tarafından teslim alınması , bu muamele vilayette ve kazalarda ve nahiyelerde fırkadan ikişer ve sabık ocak heyetinden ikişer azadan mürekkep birer heyet tarafından yapılp neticeleri bu zatların imzasını havi ikişer nüsha mazbata ile tesbit edilecektir.

Gayri menkullerin devir ve teslimi muntazam demirbaş defterleriyle yapılacaktır.Bu defterlerde aynı surette mazbata yapılacaktır.

- 3 - Gayri menkullerin tapuları da teslim alınacak ve mazbatalarla tapular şimdilik vilayet heyetlerimizde toplanup muhafaza olunacak ve kaza ve nahiyelerin mazbata ve tapuları da vilayetlere celbedilecektir.Tarafımızdan talep vukuunda gönderilecektir.

- 4 - Bu telgraf valilere gösterilüp birer sureti verilecek ve bu muamelelerin yapılması için umumî nezaretlerini rica ettiğim söylenecektir.

- 5 - Bu işlerin yapıldığının telgrafla iş arını tamimen rica ederim.
C.H.F.Katibiumumisi

49					27	bs
----	--	--	--	--	----	----

51

EK-2
15 NİSAN 1931 TARİHLİ BİRİNCİ TUTANAK



KEŞAN TÜRK OCAĞI VARLIKLARI PARTİYE AKTARILMIŞTIR

SENEDİN TARİHİ	senedin miktarı		senede imza edenin ismi
	1	k	
20/10/930	6	60	Dülker sülleyman
20/3/930	2	70	: todurî
8/5/930	7	50	cumhuriyet matbası
28/10/930	3		BAKKAL YEŞUA
26/10/930	4		: :
4/10/930	6	50	: :
10/10/930	150		muhlis ef
22/10/930	3	50	BAKKAL yeşua
20/10/930	5	10	ahmet
1/11/930	160		arif bey
1/3/931	100		N seyfi
4/3/931	1		sülleyman
31/3/931	9		ferhat
11/4/931	1		SAİT sami
	469	20	
5/10/930		76	anadolu türk sigorta şirketi maktuzu
3/11/930	I	66	evkaf idaresi maktuzu
888			
N ^o 43454	TAPU SENEDİ		
N ^o 43455	: :		
4 adet 930 senesine ait müzayede kamesi			
15 /4/931 Tarihinde teşekkül eden heyetimizce tetkik edilen hesabat neticeinde türk ocağı kasa mevcudu dört lira altmış dört kuruş olup teslim alınmış ve evrakı müsbita olarak balade müfredatı gösterildiği üzere on dört tane kitemle iki kitem maktuz ve ocağın iki kitem tapu senedleri oh.fh.eye tina devir ve teslim edilmiş olup mübavvinin imbu iki kitem mahabatanzli			
15/4/931			
keşan C H F A	CHFA	sabıktürk ocağı	aza
r			
			

EK-3
15 NİSAN 1931 TARİHLİ İKİNCİ TUTANAK

Adet	cinsi
I	Gazi paşanın fotoğrafı
13	marabba masa
I	Kütüphane ve caminin
I	kapı fotoğrafı
I	yazı makinesi
2	davul tirenpet
3	soba ma boru
3	gazete bastonu
I	maşama
I	radyom lambası
4	ricalden bazılarının fotoğrafı
2	zil tertibatı
1	büyük ayna büyük ayna
I	yazihane
29	bezaran sandalya
34	tahta sandalya
I	koltuk
I	telefon makinesi
I	radyo
190	kütüphane kitapları
I	bütçe sarfiyat defteri
I	evrak defteri
I	bütçe varidat defteri
I	giden evrak defteri
I	boğ müvevvide defteri
I	hatıra defteri
I	on iki nümara lamba
I	karar defteri
I	tebakkuk ve tahsilat defteri
I	demir bağ ayya defteri
I	zimet defteri
I	teberrilat defteri
I	kütüphane

Baladaki gösterilen demir bağ ayya ve kütüphane kayıt defterinde mevcut 190 cilt kitap zirde işsaları mevzu zevat tarafından teslim ve teslim yapılmakla bu mabata tanzim kılını 15/4/31

C H F A C H F A Sabik türk Ocagı Reisi aza

[Signatures]

EK-4

1391

DEVLET ARŞİVİ
CUMHURİYET ARŞİVİ

(5. vakalet)

Mirne Karklırcalı Kocaali Tekirdağ
İstanbul Cumhuriyet Halk Fırkası
İdare Heyeti Reisliğine

11/4/31 tarihli telgrafa neyles yazılan
16/4/31 ve 1791 numaralı kassa ile mafevuh Türk
Ocaklarına ait mülkiyet maldüstanı madde madde
vouchon ve seriya bildirilmiştir

Yazıldı
20-5-31

490	01		80	298	1
-----	----	--	----	-----	---

28

EK-5

Vilâyeti - Kazası

DEVLET ARŞİVİ GENEL MÜDÜRLÜĞÜ
CUMHURİYET ARŞİVİ

Mefsup Türk Ocakları hakkında 18/4/931 ve 25/5/931 tarih ve 1391-709 numaralı tebliğlerle talep ettiğimiz malûmat icmal edilerek aşağıya yazılmıştır.

- 1- Ocağa ait gayri menkul emvalin,
 - A) Nev'i, bugünkü tahmini satış kıymeti (Alelmüfredat)
 - B) Bunlardan mütevellit borç miktarı; (Maliyeye taksit, vergi ve sair gibi)
 - C) Tapuları alınmış olup olmadığı;
 - D) Fırka binası, Halkevi, spor teşkilâtı ittihasına elverişli binaları bulunup bulunmadığı; elverişli ise hangi binalar olduğu;
 - E) Fırka Ocağın binasına nakletmek istiyorsa vazihen esbabı.
- 2- Spor teşkilâtı:
 - A) Böyle bir teşkilât varsa miktar ve mahiyeti;
 - B) Kendi ikametine mahsus binası olup olmadığı;
- 3- Ocağa ait menkul eşyanın;
 - A) Ocağın; Fırka teşkilâtımıza ihtiyacı olan eşyasının;
 - B) Fırka ihtiyacı fazlasından hakiki ihtiyaçlarına binaen spor teşkilâtına verilebilecek kısmının;
 - C) Fırkamıza ihtiyacı olmayan eşyasının;
 - D) Kullanmaya salih olmayan hurda ve satılması icap eden eşyasının; müfredatı miktar ve tahmini kıymetlerini gösterir cetveller.
- 4- Ocakların alacağı:
 - A) Kabili tahsil görülen alacakların,
 - B) " " görülmeyen " " müfredatı miktarını gösterir iki cetvel.
- 5- Ocakların borcu:
 - A) Derhal tediyesi zarurî olan borçlar;
 - B) Teahhura tahammülü olan borçlar; müfredatı miktarını gösterir iki cetvel.

Ricayı mahsus:

1- Verilecek cevaplar; yukarıda yazılan madde ve fıkraların aynı sırasını takip etmelidir.

2- Her suale mutlaka bir cevap yazılmalıdır. Meselâ: Borcu yoksa o sual hanesi açık bırakılacağına "Borcu yoktur veya vardır ve yahut da henüz tebeyyün ettirilmemiştir." denmelidir.

3- Bu cetvel ve tanıme cevap veren teşkilâtımıza da beray malûmat gönderilmiş olup bu sualleri evvelce verdikleri cevaplarıyla karşılaştırarak verilmiş ve noksan cevap yazılmıyları varsa bu hususta bizi tenvir buyurmalari.

4- Bir mahalde esasen Ocağın teşkilâtı olur da bazı sebepler tahtında Ocakların lâğyından bir müddet evvel kapanmış bulunabilir. Vilâyet teşkilâtımızın bu gibi Ocaklara ait malûmatı da takip buyurmalari faydalı olur.

5- Mubâheremiz Vilâyet teşkilâtımızla olduğuna nezeran verilecek cevapların kendisine nerbut bulunan kaza ve nevaliyi de şamil bulunması ayrıca rica olunur.

6- Yukarıdaki suallerden cevabi verilenlerin üzeri çizilmiş ve henüz cevap alamadıklarımız açık bırakılmıştır. Bunun da nazari dikkate alınması.

490	01					2	7	15
-----	----	--	--	--	--	---	---	----

45

EK-6

adet	Keşan	Lahmimi	
		sayısı	kurus
1	Gazi Paşamın fotoğrafı	15	
13	Murabba masa	26	
1	Kütüphane ve camkân	10	
1	Gazetğraf	5	
1	Gazi makinesi	60	
2	Davul ve trompet	4	
3	Gola maa boru	1	
3	Gazete bastonu	1	
1	Muşamba [oda döşemesi]	10	
1	Radıyon lâmbosu	15	
1	Büyük ayna	15	
1	Yayıkame	10	
29	Heperan sandalya	30	
34	Lahta "	14	
1	Koltuk	3	
1	Lolafon makinesi	10	
1	Radıyo	100	
190	Kitaplar [Kütüphane]	200	
1	No. 12 Lâmba	1	
1	Kütüphane	15	
4	Ricâlden başkalarının fotoğrafı		keşmet polkter
2	Zil tertibatı		" "
	şekil	548	

EK-7

CÜMHURİYET HALK FIRKASI
KATİBİUMUMLİĞİ

Ankara: 2.12.95I

2698

C. H. F. Vilayet idare heyeti reisliğine

DEVLET ARŞİVLERİ GENEL MÜDÜRLÜĞÜ
CUMHURİYET ARŞİVİ

E d i r n e

Keşan Fırka teşekkülümüzün mülga ocağın müdevver binaya nakl edildiği yazılıyor. Ocaklar hakkında evvelce verilmiş olan malumata göre Keşanda ocağın iki dükkândan başka bir emlaki bulunmadığı anlaşılıyor.

Vaziyeti, tavaşzını için Keşanda ayrıca bir ocak binası varsa değer kıymeti ve vaziyeti hakkında mahallinden alacağınız cevabın buraya bildirilmesini rica ve bilvesile teyidi hürmet eylerim Ef.

C. H. F. Kâtibiumumisi
Kütahya mebusu

15

SEYYİD GAZİ RÜSTEM BABA ve RÜSTEM BABA DERGÂHI

Elif USLU

Trakya Üniversitesi Edebiyat Fakültesi Sanat Tarihi Bölümü

ÖZET

Seyyid Gazi Rüstem Baba, Seyyid Ali (Kızıldeli) Sultan ve Horasan Erenleri ile Anadolu'ya gelmiş Hacı Bektaş Veli kırklarından biridir. Osmanlı'nın Rumeli fetihlerine katılmış, Rumeli'nin İslamlaşmasına katkı sağlamıştır. Halk arasında Rüstem Baba olarak da anılmış olan Seyyid Rüstem Gazi'nin katıldığı Rumeli fetihleri sırasında birçok kerametler gösterdiğine de inanılmaktadır. Rüstem Baba'nın hayatı ile ilgili bilgiler yine kendisi tarafından kaleme aldığı düşünülse de onun yaşadığı döneme denk düşmeyen yazı şekli ve filolojik özelliklere sahip Seyyid Ali Sultan (Kızıldeli Sultan) Velâyetnâmesi'nde bulunmaktadır. Rumeli'nin Osmanlı topraklarına dahil olmasından sonra Edirne'nin Keşan ilçesinin Mecidiye köyü civarını kendine mesken tutmuş ve burada dergâhını kurarak vefat ettiği hicri 824 (m.1423-24) tarihine kadar dergâhında Bektaşiliğin irşat faaliyetlerini sürdürmüştür. Rüstem Babanın vefatından sonra da dergâh irşat faaliyetlerine devam etmiştir. II. Mahmut tarafından 1826 tarihinde Bektaşiliğin yasaklanmasıyla Rüstem Baba Dergâhı 26 Haziran 1831 tarihinde kapatılmış ve malları müsadere edilmiştir. Zamanla beşerî ve tabii tahribata dergâhtan bugün sadece birkaç mezar taşı ve Baba Çeşmesi olarak da anılan bir çeşme kalmıştır. Bu bildiri de eldeki bilgiler doğrultusunda Rüstem Baba'nın hayatı ve bugün yok olan, sadece bir çeşmesi ve birkaç mezar taşı kalan dergâhı ele alınacaktır.

Anahtar Kelimeler: Dergâh, Rumeli, Bektaşî, Keşan, Rüstem Baba

SUMMARY

Seyyid Gazi Rüstem Baba is one of the forty of Hacı Bektaş Veli who came to Anatolia with Seyyid Ali (Kızıldeli) Sultan and Horasan Erenleri. He participated in the Ottoman conquests of Rumelia and contributed to the Islamization of Rumelia. It is also believed that Seyyid Rüstem Gazi, who is also known as Rüstem Baba among the people, showed many miracles during the Rumelian conquests he participated in. Although it is thought that Rüstem Baba wrote it himself, it is found in the Seyyid Ali Sultan (Kızıldeli Sultan) Velâyetnamesi, which has writing style and philological features that do not correspond to the period in which he lived. After Rumelia was included in the Ottoman lands, he settled down in the

Mecidiye village of Edirne's Keşan district and established his dervish lodge here and continued his activities as a guide to Bektashism in his lodge until he died in H. 832 (A.D. 1421). After Rüstem Baba's death, the dervish lodge continued its enlightenment activities. The prohibition of Bektashism by II. Mahmut in 1826, Rüstem Baba Dergâhı was closed on 26 June 1831 and its properties were confiscated. In time, only a few tombstones and a fountain, also known as the Baba Çeşmesi, remained from the dervish lodge due to human and natural destruction.

Keywords: Dergâh, Rumeli, Bektashi, Keşan, Rüstem Baba

1.GİRİŞ

Tekkesi Edirne ili Keşan ilçesi'nin Mecidiye köyünde olduğu bilinen Rüstem Baba, Horasan'dan Anadolu'ya oradan da Balkanlara gelen alperenlerdendir. Halk arasında Rüstem Baba olarak bilinir, tarihi kaynaklarda Seyyid Rüstem Gazi olarak geçmektedir. Rumelinin fethi ve İslamlaşmasında oldukça önemli bir role sahiptir. Seyyid Gazi Rüstem Baba ile ilgili bilgilere kroniklerden ve velayetnamelerde dağınık halde adının bahsi geçtiği yerlerden derlemeler yaparak çıkarımlarda bulunarak ulaşabilmekteyiz. Seyyid Gazi Rüstem Baba'nın hayatı ile ilgili en kapsamlı bilgiler Seyyid Ali Sultan (Kızıldeli Sultan) Velâyetnâmesi'nde bulunmaktadır. Seyyid Ali (Kızıldeli) Sultan Velayetnamesi ile ilgili yapılmış oldukça detaylı bir çalışma olan Rıza Yıldırım'ın Rumeli'nin Fethinde ve Türkleşmesinde Öncülük Etmiş Bir Gazi Derviş: Seyyid Ali Sultan (Kızıldeli) ve Velayetnamesi adlı eseridir ve bu eserde Seyyid Gazi Rüstem Baba ile ilgili bilgilere büyük ölçüde toplu halde ulaşılabilmektedir. Rüstem Gazi hakkında dağınık halde bulunan bilgilerin haricinde vakayinamelerde geçen ve Seyyid Rüstem Gaziye benzeyen bir Karamanlı Kara Rüstem (Karamanlı Türk Rüstem/ Mevlâna Rüstem) adlı biri daha bulunmaktadır. Kroniklerde adı geçen Kara Rüstem ile Velayetname'deki Seyyid Rüstem Gazi arasındaki benzerlikler her ikisinin de ulemalığı, kırklar içinde yer almaları, hatta savaş ganimetlerinin beşte birinin toplanması fikrini sunan kişi olarak verilmesi bu iki kişiyi bir yerde aynı kişi olarak sunmaktadır. “Her iki kaynak grubu da Rüstem'i Rumeli'deki savaşlarda elde edilen ganimet üzerinde devlet hazinesinin beşte birlik hakkı olduğu fikrini ilk defa ortaya atan ve padişah tarafından kabul edildikten sonra Gelibolu'da oturup bu işi bizzat takip eden kişi

olarak sunmaktadır.”⁴¹⁰ Ancak Karamanlı Kara Rüstem, Aşıkpaşazade'nin Tevarih-i Ali Osman'ına göre Bursa'da bir zaviye yaptırmış ve türbesi de buradadır. Velayetname'de geçen Seyyid Rüstem Gazi'nin ise defin yeri tam olarak Velayetnamede verilmese de Keşan-Mecidiyeköy'deki tekkesinde bulunduğuna işaret eder. Keçecizade İzzet Molla da Keşan'da bulunduğu yıllarda dergâha bizzat gitmiş ve Keşan ile ilgili izlenimlerini anlattığı Mihnet-i Keşan adlı eserinde Rüstem Baba Dergâhı'na ayırdığı bölümde ve Başbakanlık Osmanlı Arşivlerinin 9771 numaralı Maliyeden Müdevver Defter'de “Der Kaza-i Keşan Zaviye-i Rüstem Baba ve Okçu Baba” diye başlayan kısımda dergâh ile ilgilere ulaşılabilmektedir. Bunlardan başka Dursun Gümüšoğlu da 2003'te Rüstem Baba Dergâhı'ndan geriye kalan mezar taşlarını tespit etmiş ve üzerlerindeki yazıları okumuştur. Bu gibi kaynaklardan da ışıkla Seyyid Gazi Rüstem Baba'nın medfun olduğu yer de Keşan-Mecidiyeköy'de bulunan Rüstem Baba Dergâhı'nda olduğu sonucuna varılabilmektedir.

2.SEYYİD RÜSTEM GAZİ

“Aşık Paşazade, Seyyid Gazi Rüstem Baba'nın Anadolu'ya yapılan Türkmen akınları esnasında Anadolu'ya gelen Horasan Erenleri'nden olduğunu, Horasan Erenleri'nin ‘abdal’ ve ‘baba’ ismini taşıdıklarını ve Osmanlı padişahları ile savaşlara katıldıklarını söyler”⁴¹¹. Kolonizatör Türk dervişlerinden biri olan Seyyid Gazi Rüstem Baba ve daha niceleri Anadolu'nun ve Rumeli'nin Türkleşmesi ve İslamlaşmasında büyük rol oynamışlardır. Akıncı ruhunu yaşayan ve yaşatan bu derviş/alperenler bu coğrafyanın yani Keşan ve çevresinin fatihleri ve manevi bekçileridir.

Rüstem Baba'nın hayatı ile ilgili bilgiler yine kendisi tarafından kaleme aldığı düşünülse de onun yaşadığı döneme denk düşmeyen yazı şekli ve filolojik özelliklere sahip Seyyid Ali Sultan (Kızıldeli Sultan) Velâyetnâmesi'nde bulunmaktadır. Seyyid Rüstem Gazi'nin hayatı ile ilgili bilgilerin olduğu yegâne kaynak olan velayetnamenin Türkiye ve Mısır'da bulunan nüshalarında Rüstem Gazi'nin yaşadığı dönem iki farklı şekilde görülmektedir.

Türkiye'deki nüshalar:

⁴¹⁰ Rıza Yıldırım, *Rumeli'nin Fethinde ve Türkleşmesinde Öncülük Etmiş Bir Gazi Derviş: Seyyid Ali Sultan (Kızıldeli) ve Velâyetnâmesi*, Türk Tarih Kurumu, Ankara, 2007, s.71

⁴¹¹ Ö. Lütfi Barkan, *Kolonizatör Türk Dervişleri*, Hamle Yayın Dağıtım, İstanbul, 1942, s. 11.

1. Ankara’da Millî Kütüphane’de el yazmaları bölümünde 1189 sıra numarası ile kayıtlı bulunan nüsha 7 Teşrin-i Sani 1313 Hicri (M. 1897) tarihinde kopya edilmiş en geç tarihli nüshadır.
2. İstanbul Atatürk Kitaplığı Belediye yazmaları bölümü K.73414 numarası ile kayıtlı “Gazi Erenler Hakkında Risâle” olarak kaydedilmiş bir nüshadır. Bu nüsha hicri 1306 tarihinde kopya edilmiş bir cönk içinde yer almaktadır.
3. Yapı ve Kredi Bankası Sermet Çifte Kütüphanesi’nde 62 numarada kayıtlı nüsha hicri 1303’te Muhacirlerden Mehmet Şerif tarafından kopya edilmiştir.

Bunların haricinde Kızıldeli Ocağı’nın babası Lütfi Ayurt’ta bulunan bir nüsha, Abdülbâki Gölpınarlı nüshası ve Bedri Noyan’ın Mürşidi Ali Naci Baykal’dan aldığı söylediği nüsha mevcuttur ve bunların içerik olarak Millî Kütüphane’dekilerden farkı yoktur.

Filolojik açıdan incelendiğinde en eski nüsha olduğu anlaşılan Mısır’daki nüsha ise Kahire’de Mukattan Tepesi’ndeki Kaygusuz Abdal Tekkesi’nde bulunmakta iken daha sonra tekkenin kapatılması ile kaybolmuştur. Orijinali kaybolan Kahire nüshasının 1932 yılında Ahmet Sırrı Baba tarafından yazılmış ve birbirinin aynısı olan iki kopyası mevcuttur.⁴¹² Seyyid Gazi Rüstem Baba ile ilgili bilgilere ulaşmak açısından da Kahire nüshasını baz almak daha doğru olacaktır. Buna sebep Osmanlı’nın Rumeli fetihlerine (Gelibolu-1354, Edirne-1361) katılan Seyyid Ali (Kızıldeli) Sultan ve Rüstem Baba ile alperenlerin tarih sahnesinde görünmeleri Orhan Bey döneminde başlayıp I. Murat döneminde devam etmesidir ki Kahire yazmasında da hükümdar olarak Orhan Bey görülmektedir.

Türkiye nüshalarında olayların Yıldırım Bayezid zamanında geçmesine neden olarak Rumeli fetihlerine gelen ilk Osmanlı birliklerinde bulunan ve Velâyetnâme’de de adı geçen Seyyid Ali Sultan’a (ki Velâyetnâme onun adına yazılmıştır) Yıldırım Bayezid tarafından Dimetoka yakınlarında hicri 804 (m. 1402) tarihinde bir vakıf verilmiş olması gösterilebilir. Bu, Musa Çelebi Dosyası’nda bulunan bir berat ile de sabittir.⁴¹³

⁴¹² Rıza Yıldırım, *Rumeli’nin Fethinde ve Türkleşmesinde Öncülük Etmiş Bir Gazi Derviş: Seyyid Ali Sultan (Kızıldeli) ve Velâyetnâmesi*, Türk Tarih Kurumu, Ankara, 2007, s. 45.

⁴¹³ A.g.e., s.58.

Rüstem Baba'nın Horasan Erenleri'yle Anadolu'ya geldikten sonra Hacı Bektaş Velî ile görüşüp Hünkâr tarafından kazaskerlikle vazifelendirilmesi konusunda ise anakronizme düşülmektedir. Osmanlı tarihçilerinin en eskilerinden olan Aşık Paşazade'nin kaydettiğine göre Hacı Bektaş Velî, Osmanlı'nın kuruluşundan önce Anadolu'ya gelip yerleşmiş bir dervıştır.⁴¹⁴ Horasan Erenleri'ninse gelişi XVI. yüzyılın ortalarına düşmektedir. Hacı Bektaş Velî'nin de konuya dahil edilmesine Rıza Yıldırım üç şekilde ihtimal yürütmüştür:

1. Erenler, Hünkâr'ın kendisini değil de Pîr-evi'ni ziyaret edip o sırada halife postunda kim varsa ondan 'el almış' olmalıdırlar,
2. Kızıldeli Sultan, Hacı Bektaş Velî Dergâhı'nı ziyaret etmiş ve bu olay dilden dile dolaşarak Hacı Bektaş Velî'nin kendisi ile görüşülmüş olduğu halini almıştır,
3. Seyyid Ali Sultan Velâyetnâmesi, kaleme alındığında zaman ve mekân erenler için bağlayıcı bir unsur olmadığından onların yeri geldiğinde bast-ı zaman, tayy-i mekân gibi kerametler gösterebilecekleri, ruhani varlıklarla temas edebilecekleri kabul edilerek yazılmıştır.

Seyyid Gazi Rüstem Baba'nın da Hacı Bektaş Velî tarafından görevlendirilmesi anakronizmin bu üç tahminden birine uyduğu söylenebilir.

2. SEYYİD ALİ (KIZILDELİ) SULTAN VELAYETNAMESİNE GÖRE SEYYİD RÜSTEM GAZİ

Rüstem Baba'nın hayatı ile ilgili çok fazla kaynağımız yoktur. Yararlanabileceğimiz tek kaynak, Seyyid Ali Sultan (Kızıldeli Sultan) Velâyetnâmesi'dir.

Seyyid Rüstem Gazi'nin Anadolu'ya gelmesi ile başlayan tarih sahnesindeki zuhuru Rumeli'nin fetihleri ile devam etmiştir. Rumeli'yi Osmanlı topraklarına katmak isteyen Osmanlı hükümdarı fetih için kırk rekât namaz kılıp Allah'a dua ederek erenlerden yardım talep eder. Rüyasında Hazreti Muhammed'i görür. Hazreti Muhammed kendisine Seyyid Ali Sultan maiyetinde Horasan'dan kırk gazi eren geleceğini müjdelar, özellikle içlerinde Seyyid Rüstem Gazi ismindeki erene riayet

⁴¹⁴ Fuad Köprülü, *Türk Edebiyatında İlk Mutasavvıflar*, Diyanet İşleri Başkanlığı Yayınları, Ankara, 1991, s.48-49

etmesini, ona hürmetin kendisine hürmet etmek olduğunu bildirir ve gözden kaybolur. Hazret-i peygamber aynı zamanda Horasan'daki ibadethanelerinde (hücrelerinde) ibadetle meşgul olan erenlere de görünür ve onlara Anadolu'ya geçiş önce Hacı Bektaş Velî Dergâhı'na gitmelerini, Hazret-i Hünkâr-ı Kutbü'l Evliya'dan himmet almalarını, ardından Osmanlı hükümdarına fetihlerde yardım etmelerini buyurur. Seyyid Ali Sultan ve maiyetindeki kırk eren bu emre uyararak Anadolu'ya (Canib-i Rum) geçerler. Kutbü'l Evliya, Seyyid Ali Sultan'ı kırklara serdar tayin eder, Seyyid Rüstem Gazi'ye kazaskerlik, Abdüssamet Fâkih'e imamlik, Emir Sultan'a sancaktarlık, Seyyid Zâl'e sakalık, Seyyid Ahmed'e kılavuzluk, Seyyid Hamza, Seyyid Furkî ve Seyyid Ufukî'ye de kus-i harbilik vazifelerini verir.

Bundan sonra Osmanlı hükümdar ile karşılaşmaları anlatılırken erenlerin ve Rüstem Gazi'nin dış görünüşleri hakkında Velâyetnâme'de şu bilgiler verilmiştir: "... Han bakub gördü kim bunlar safi kiçeden vasla giyerler ve başlarında birer tâc-ı sultanî birer karış ve yeşil şemle sarınmışlar."⁴¹⁵ ; "Nâgah bu kırk er içinde nazarı Seyyid Rüstem Gazi'ye rast gelüb gördü ki bir kadd-i mevzun buğday benüzlü, kaşları kavseyn, kirpikleri siyah, ruhleri kızıl, cemalinde nur-ı Muhammedi lema'an ider. Elinde bir kitap tutar."⁴¹⁶ Bu ilk karşılaşmada Gazi'nin elinde kitap bulunması daha sonra da belirteceğimiz gibi Rüstem Gazi'nin fetihler sırasında uygulanacak taktiklerin, ganimetlerin ne kadarının devlet hazinesine alınacağına kararını veren bir devlet adamı ya da ulema sınıfına denk biri gibi gösterildiğinin bir işareti olarak düşünülebilir. Zira Velâyetnâme'ye göre erenlerin arasında bu konularda karar mercii olarak yalnızca Rüstem Gazi'nin adı geçmektedir. Hükümdar, Seyyid Ali Sultan'a Rüstem Gazi'yi gösterip kim olduğunu sorduğunda Kutbü'l Evliyâ tarafından vazifelendirilen kazasker Seyyid Rüstem Gazi olduğunu öğrenir. Hatırına rüyasında peygamberin verdiği tembih gelir. Gazi'ye ikramda ve itibarda bulunur, ardından Osmanlı beyleri, paşaları ve erenlerden oluşan meclis toplanır ve Rumeli fethi kazıyyesi ele alınır. Beyler ve paşalar tarafında herkes bir fetih planı fikri ortaya atar ancak hiçbirisi akla mülayim ve muvafık gelmez. Padişah bir de erenlerin fikrini almak ister ve sözü

⁴¹⁵ Rıza Yıldırım, *Rumeli'nin Fethinde ve Türkleşmesinde Öncülük Etmiş Bir Gazi Derviş: Seyyid Ali Sultan (Kızıldeli) ve Velâyetnâmesi*, Türk Tarih Kurumu, Ankara, 2007, s.163

⁴¹⁶ A.g.e., s.163

Rüstem Gazi alır. Rüstem Gazi'nin önerdiği planlar münasip bulunup fetihler sırasında uygulanır.

Fetihlerin ardından padişah rüyasında tekrar Hz. Muhammed'i (sav) görür. Hz. Peygamber kendisine din uğruna kaim olan gazilerin aldığı mal ve esirde beytü'l-mâl-ı Müslimin'in de hakkı olduğunu, bu mal üzerine Seyyid Rüstem Gazi'yi müteveli kılması gerektiğini ve beytü'l-mâl-ı Müslimin'in kaçta birinin ait olunacağını Rüstem Gazi'ye bildirildiğini söyler. Gazi'nin Gelibolu'da oturup burada beytü'l-mâl-ı Müslimin'i ayırmasını buyurur: “Çünkü anlar Gelibolu'yu fethetmişlerdir.”⁴¹⁷ der ve gözden kaybolur. Bu gördüğü rüya üzerine padişah Seyyid Rüstem Gazi'ye ulaştırmak için dönemin divan efendisi Abdülatif Efendi'ye bir nâme yazdırır, nâme ile birlikte Rüstem Gazi için mücevher bir mühür, halis altın kemer, bin altın, diğer gaziler için de münasip hediyeler hazırlatıp Kara Taban isimli bir ulağa teslim ederek Gazi tarafına ulaştırır. Zaten mânâ âleminde hazreti peygamberle görüşmüş ve ondan “Ey çiğerköşem, beş esirde birini beytü'l-mâl-ı Müslimin hakkını çıkarıp sen zapteyle, ba'dehu Yıldırım Han'a (Kahire nüshasına göre Orhan Han'a) teslim eyle.”⁴¹⁸ diye buyur almış olan Rüstem Gazi, padişahın ulağı kendisine ulaştığı sıralarda Seyyid Ali Sultan ile aynı meseleyi görüşmektedir. Nâmeyi okuduktan sonra meseleye zaten vakıf olduğu hal ile itaat edip emri Gelibolu'da yerine getirmeye karar verir. Padişahın gönderdiği hediyeleri de fakir fukaraya dağıtır. Dolayısıyla Rüstem Gazi Gelibolu'nun fethinden sonra erenlerden ayrılır.⁴¹⁹

Seyyid Ali Sultan, Murtad Kalesi fethi sırasında kalenin sarp ve müstahkem olması sebebiyle zorluk yaşar. Kalenin fethi için Seyyid Rüstem Gazi'nin yardımına ihtiyaç duyar. Kale yakınlarında “Yâ Rüstem Gazi, beyâ!”⁴²⁰ diye bir nara atar. Rüstem Gazi bulunduğu yerden bu narayı duyup “Na'am ya seyyidâ!”⁴²¹ diye karşılık vererek cümle eşyasını fakir fukaraya dağıtır ve tayy-ü mekân edip erenlerin yanına varır, ardından Seyyid Ali Sultan ile kalenin fethi hususunda görüşür. Rüstem Gazi, erenlerin dağdan birer ağaç dalı kesip omuzlarına almalarını ve kale üzerine yürümelerini söyler. Erenler söyleneni yapar, kale üzerine omuzlarında birer ağaç dalı ile ilerlerler. O sırada kale burcunda olan kale beyi bunu

⁴¹⁷ A.g.e., s.166

⁴¹⁸ A.g.e., s. 166

⁴¹⁹ A.g.e., s. 64

⁴²⁰ A.g.e., s. 170

⁴²¹ A.g.e., s. 170

görür, gözcüye kendilerine doğru gelmekte olanın ne olduğunu sorar. Gözcü, gelenin bir dağ olduğunu, ağaçlarıyla birlikte hareket ettiğini söyler. Ancak erenler yaklaştıkça bunun bir dağ olmadığını fark ederler. Kaleden aşağı inip erenlere karşılık verirler. Seyyid Ali Sultan, Rüstem Gazi'ye elinde tuttuğu sancağı kale duvarına vurmasını emreder. Rüstem Gazi'nin sancağı duvara vurmasıyla kale duvarı yıkılır, gaziler de kalenin derinlerine doğru hücum eder. Kafirlerle yüz yüze gelirler, aralarında çetin bir mücadele geçer. Sonunda kale alınır, kale ahalisinin kimi Müslüman olur kimi de haraca bağlanır. Murtaf Kalesi'nin alınmasının ardından Hakii Kalesi, İpsala, Fere, Dimetoka, Edirne, Şumnu, Yerkök ve Silistre alınır.

Silistre'nin bir tarafında Küçük Masdaba adında bir dağ vardır. Rüstem Gazi incelemek maksadıyla bu dağa çıkar. Dağın üzerindeki bir akarsu pek hoşuna gider. Buradan abdest alıp namaza durduğu sırada etrafını kara bir bulut sarar. Bulutun içinde kara bir ifrit bulunmaktadır, Rüstem Gazi'nin kuşağından tutup onu yere çalmak ister fakat Gazi'yi yerinden kımıldatamaz. Bir daha dener ancak bu kez de ifritin kendisi topuklarına kadar yere batır. Seyyid Rüstem Gazi onunla ilgilenmez bile, namazına devam eder. Namazı bitince ifrite kim olduğunu ve neden böyle namaza duran kişiye saldırıp İslam'a hücum ettiğini sorar. İfrit de onu yok etmeye geldiğini, kim olduğunun bilinmesine gerek olmadığını söyleyip bir kez daha saldırdığı anda Rüstem Gazi kılıcını sallayıp onu öldürür. Rüstem Gazi'nin kılıcını salladığı sırada bastığı taşa izi çıkar. "Mübarek kademlerinin taşa gömüldüğü şimdiye değin nümâyan olup Göz Irmağı denilen su kemakan ol kademgâhdan zahir olub revan ider. El-yevm ziyaretgâhdır."⁴²² Sonrasında Rüstem Gazi dağdan iner, Seyyid Ali Sultan ile görüşür, Masdaba Dağı ile gözlemlerini ve başından geçenleri Seyyid Ali Sultan'a anlatır. Seyyid Ali Sultan da onu hoşlayıp gazasını mübarekler.

Devam eden fetihlerin ardından kırklar birbiriyle vedalaşıp fethettikleri yerlerden mekân talep etmeye başlarlar. Seyyid Rüstem Gazi de Seyyid Ali Sultan'a veda edip yola revan olur. Megairi Dağı'nı gezip inceledikten sonra burayı kendine mekân tutmak ister. Bu dağı talep ettiğine dair bir nâme yazarak Osmanlı hükümdarına gönderir. Türkiye nüshasına göre Yıldırım Han, Kahire nüshasına göre ise Orhan Han olarak

⁴²² Rıza Yıldırım, *Rumeli'nin Fethinde ve Türkleşmesinde Öncülük Etmış Bir Gazi Derviş: Seyyid Ali Sultan (Kızıldeli) ve Velâyetnâmesi*, Türk Tarih Kurumu, Ankara, 2007, s. 173-174

geçen Osmanlı hükümdarı da âlem-i manada Rüstem Gazi'nin kendisine bir nâme sunduğunu görür. Hünkâr uyandıığında rüyayı hatırlayıp yorumlamaya başlar, bu sırada gerçekten de yastığı üzerinde bir kâğıt durduğunu fark eder. Eline alıp inceleyince Rüstem Gazi'ye ait olduğunu görür ve anlar ki Rüstem Gazi, Megairi Dağı'nda bir miktar yer talep etmektedir. Hemen isteği kabul ettiğine dair bir hümayun hazırlar. Hümayun, Gazi'nin eline ulaşır. Talebi üzerine o yerin kendisine verildiğinin müjdesini okuyan Rüstem Gazi memnun olur ve Devlet-i Aliyye hakkında hayır duaları eder. Bundan sonra Gazi kendini hırkaya çeker, bulunduğu yerdeki bir kavak ağacı kovuğunda yedi sene inzivaya çekilir. Yedi sene çilenin ardından bir gün eline balta alıp dağ içinde kendine bir yer açmak için çevredeki ağaçları kesmeye başlar. Ancak o zamanda o civarda laftan anlamaz, münafık diye tabir edilen bir Bey vardır. “Beyköy’de duran bu Bey ile Rüstem Gazi arasında bir arasında mücadele yaşanmıştır.”⁴²³ Bey, bir dervişin Megairi Dağı’nı mekân tutup ağaçları kestiğini duyar. Hiddetinden ve kendine güveninden yanına bir hizmetli bile almadan hesap sormaya gider. Rüstem Gazi’yle karşılaştığında ne cesaretle bir “torlağın” tarla açmaya çalıştığını sorar. Rüstem Gazi bu mülkün kendisinin olduğunu, nasıl isterse öyle davranacağını söyler, sonra Bey’e bu mekânın ve beyliğin ona nasıl müstahak olduğunu sorar. Bey’in de burasının kesbi olduğunu iddia etmesi üzerine Rüstem Gazi celallenip burayı kılıç ile fethettiğini söyler. Bey buna da inanmayıp emr-i şer ya da şahit göstermesini ister. Rüstem Gazi kibleye yönelip dağdan taştan kendisine şahitlik etmesini avaz eder ve birden yedi bin yedi yüz yetmiş yedi taş hareket edip Gazi’nin ayaklarının dibine gelir. Bey dehşete düşer, kendini atından aşağı atıp Rüstem Gazi’nin ayağına kapanır, af diler ancak Gazi kabul etmez, Bey’e beddua eder. Bundan sonra münafık Bey’in işleri ters gitmeye başlar, erenlerin nefesi ile işi gücü dağılır. Burada Rüstem’in görüş ve önerileri padişah tarafından hemen kabul edilen bir kişi olduğunu ve bu toprakların da padişahla kişisel bir iletişim yoluyla bahşedildiğini hatırlamak önemlidir. Ama şimdi, menkıbede adı geçmeyen padişahın alt rütbeli bir temsilcisi onun haklarını tanımamakta ve dahası ona saygı duymamaktadır. Onun için ‘torlak’ tabirini aşağılık anlamında kullanır. “Yakından bir inceleme, bu ortamda dervişlerin, en azından devlet görevlileri olan beyler için ilk aşamada olduğu kadar olumlu görülmediğini gösterir. Derviş ile Bey arasındaki çekişme, toplumsal ve siyasal yapıdaki

⁴²³ Ratip Kazancıgil, “*Mihnet-i Keşan ve Rüstem Baba Dergâhı*”, Yöre Dergisi, cilt 37-38, Edirne, 2003, s. 23

köklü değişimlere de ışık tutar. Göçebe zihniyetin hareket özgürlüğü arzusu ile yerleşik bir devletin tebaasını iyi belirlenmiş sınırlar içinde sınırlama talebi arasındaki bir çatışma olarak okunabilir.”⁴²⁴

Rüstem Gazi, bir gün bir ağaç sayesinde otururken üç kişi gelir. Gazi'nin yanaklarından öpüp ayaklarına kapanırlar. Gazi, kim olduklarını ve ne için geldiklerini sorar. Onlar da hizmet için geldiklerini söylerler, tekrar Rüstem Gazi'nin ayaklarına kapanırlar. Rüstem Gazi onların bu isteğini kabul edip birine Cafer Muradî, birine Hücrevî, birine de Gafirî adlarını verir. Bundan sonra burayı tekke yapıp hayvan gütmeye ve ziraate başlarlar. ancak hasılatı öğütmek için değirmen yoktur. Bir gün hizmetlileriyle dağa çıkar, değirmen için ağaç keserler ve değirmen inşasına başlarlar. Ancak değirmen için orada su bulunmamaktadır. Hatta birkaç yolcu geçerken görürler ki değirmen hoştur ancak suyu yoktur. Yolcular, Rüstem Gazi'ye bu değirmene suyun nereden geleceğini sorarlar: “Ey Dede Sultan! Sen bu asiyâbı inşa edersin amma suyu kanden gelse gerekdür?”⁴²⁵ Rüstem Gazi değirmeni yaptıranın elbet suyu da vereceği söyler. Yolcular çadırlarını kurup beklemeye başlarlar. Rüstem Gazi, değirmenin inşası bittiginde eline bir asa alıp değirmenin yanına gider. Asayı yedi kere yere çalar ve Mevlâ'nın yardımı ile orada sular çağlamaya başlar. Seyyid Gazi Rüstem Baba da değirmene girip taşları döndürmeye başlar. Çadır kurup oturanlar meğer yedi nefer kimsedir, bu kerameti görünce erenlerin ellerine ayaklarına kapanıp özür dilerler, Seyyid Gazi Rüstem Baba'nın yanında hizmetli olurlar. Yedisi de yedi kurban kesip çınar ağacından şiş yapıp pişirirler. Gazi Rüstem Baba ellerini açıp onlar için hayır duaları eder. Şişi değirmen yanında bir yere diker ve dervişlerini alıp tekkesine gider. O şiş günden güne yeşerip kudretli bir ağaç olur “Evliyânın kerametiyle nutk-u şerifi yerin alub asar ve yadigâr-ı erenler olan ol ağaç dem be dem ziyaret olunmaktadır.”⁴²⁶

Seyyid Gazi Rüstem Baba'nın gösterdiği bu keramet daha önce yer için sorun yaşadığı münafık Bey tarafından da duyulur. Bey, Rüstem Baba'ya tekrar gider, af dilemek ve ona biat etmek ister ancak Rüstem Baba onu tekrar reddeder, bir de Bey'e bir nutuk verir. Seyyid Ali Sultan Velâyetnâmesi'nde bu nutuk manzun olarak verilmiştir:

⁴²⁴ Rıza Yıldırım, “Turkomans Between Two Empires: The Origins Of The Qizilbash Identity In Anatolia (1447-1514)”, (Doktora Tezi, Bilkent Üniversitesi, 2008), s. 126-127

⁴²⁵ Rıza Yıldırım, *Rumeli'nin Fethinde ve Türkleşmesinde Öncülük Etmiş Bir Gazi Derviş: Seyyid Ali Sultan (Kızıldeli) ve Velâyetnâmesi*, Türk Tarih Kurumu, Ankara, 2007, s. 182.

⁴²⁶ A.g.e., s. 182.

“Gâfil olma ey münâfık,
Bunda ölüm vardur ölüm.
Evliyaâya olma fâsık,
Bunda ölüm vardır ölüm.

Göğsünü gerüb gezersin,
Nice gönüller üzersin,
Alemi nâhoş düzersin,
Bunda ölüm vardır ölüm.

Fakire bakmaz geçersin,
Zibâ kaftanlar seçersin,
Rahat yatub yer içersin,
Bunda ölüm vardur ölüm.

Yorgan döşekde yatarsın,
Cehennem odına batarsın,
Mazluma eğri bakarsın,
Bunda ölüm vardur ölüm.”⁴²⁷

Bu beyitlerden sonra Bey’den yüz çevirir, Bey de kendi uğursuzluk yuvasına döner. Burada erenlerin cezalandırıcı yönünü de görmek mümkündür. Kendisinden affını isteyen Bey’e beddua edimesi, diğer eyliyaların da manen haberdar olarak nefesleriyle Bey’in işlerinin ters gitmesini sağlamaları, tekrar Rüstem Gazi’nin karşısına çıktığında da Gazi’nin nutuk atarak tamamen ondan yüz çevirmesi cezalandırıcı özelliklerinin olduğunu da göstermektedir. Aynı durum Seyyid Ali Sultan’ın İslam’a davet ettiği gözcünün icabet etmemesinden ötürü onun

⁴²⁷ Rıza Yıldırım, *Rumeli’nin Fethinde ve Türkleşmesinde Öncülük Etmiş Bir Gazi Derviş: Seyyid Ali Sultan (Kızıldeli) ve Velâyetnâmesi*, Türk Tarih Kurumu, Ankara, 2007, s. 183

gözlerini çıkarttırması ve bir esiri aynı sebepten öldürüp şişe geçirmesinde görülmektedir.⁴²⁸

Seyyid Gazi Rüstem Baba bundan böyle tekkesinde gece gündüz ibadet ve zikir ile meşgul olur. Bir zaman sonra Seyyid Gazi Rüstem Baba'nın tekkesinin karşısında bulunan dağda yaşayan bir terziye kırk harami musallat olur. Terzinin malına musallat oldukları yetmez gibi bir de zavallının canını almak için onu uçurumdan aşağı atmak isterler. Biçare terzi canı gönülden Allah'a dua edip yardım için Seyyid Gazi Rüstem Baba'yı göndermesini diler. O anda kıratlı, beyaz elbiseli bir er belirir. Görüldüğü yerle oraya erişmesi bir olur. Atının ayakları hamura batar gibi taşla batmaktadır. Bir bakışla haramileri zemine gömer ve yok eder. Terzi de kurtulduğuna bin kere şükreder.

Velâyetnâme gazi erenlerin ve bizi en çok ilgilendiren Seyyid Rüstem Gazi'nin kerametleri ve katıldıkları fetihler hakkında bu bilgileri verdikten sonra evliyaların kerametlerinin peygamberlerin mucizeleri gibi olduğunu söyler. Olayların akışı boyunca Seyyid Gazi Rüstem Baba her mücadelesinde bir keramet göstermektedir. Bu şekilde ele alınmasının sebebi bir görevleri de İslamiyet'i yaymak olan gazi erenlerin elde ettikleri başarıları ilahi bir kudretle yaptıklarına ve kendilerinin de veli kullar olduklarına insanları ikna ederek tanrının gücünü göstermek, böylelikle sıradan insanların ulaşamayacağı ilahi mertebeye kendilerinin erişmiş olup liderlik vasfını kazanarak yol gösterici, ikna edici olmalarını da kolaylaştırmaktadır. Nitekim kutsal kitaplarda geçen peygamberlerin gösterdikleri mucizeler de onların ilahi mertebeye ulaştıklarına inananlar tarafından daha kolay kabul edilmelerini ve yaydıkları inanca geçmelerini sağlamıştır. Dolayısıyla İslam neferleri olan gazi erenler de fetihler veya şahsi mücadelelerinde elde ettikleri zaferlerin kendilerine referans gösterdikleri öncelikle Allah ve İslam peygamberi Hz. Muhammed'in, kendilerine bahsettikleri yardımlar sayesinde olduğunu vurgulayarak İslamiyet'in ne denli kuvvetli, yüce bir inanç olduğunu, kendilerinin de bu inancın yol göstericileri olduklarını ortaya koymak istemektedirler. Bu mertebeye ulaşmak için hak yemedikleri, zina etmedikleri, malda mülkte gözleri olmadığı, kimseye iftira etmedikleri, yalancılık yapmadıkları belirtilir. Padişahın ve Rüstem Gazi'nin mânâ aleminde peygamber ile görüşüklerinin, ondan buyruk almalarının belirtilmesi ile yaptıkları işler, aldıkları kararlar ve yerine getirilmesi şart olan istekler konusunda en

⁴²⁸ A.g.e., s.183

garanti referans olarak hazreti peygamberin gösterildiğini de söyleyebiliriz. İslami bir yönetim ile idare edilen bir Osmanlı Devleti, yine İslamiyet'in cihat anlayışına uygun olan fetihlerin yolu ve yöntemi, verilecek kararlar hakkında şüpheye düşülmemesi veya yönetim, ganimet paylaşımı vb. konularda hatalı karar verilmiş olma ihtimalleri hazreti peygamberin mânâ aleminde görülüp ondan emir alındığının söylenmesi ile net bir şekilde ortadan kaldırmıştır. “XIV. yüzyıl Anadolu'sunda hüküm sürmekte olan popüler halk İslam'ında kerametın önemi had safhadadır. Zira, okuma yazmanın neredeyse hiç olmadığı, dini asıl kitaplarından bütün kuralları ve incelikleriyle öğrenme şansından yoksun, kırsal kesimde doğanın çetin şartları içinde yaşam mücadelesi veren, çoğu göçebe ya da yarı göçebe insanların dinlerini öğrenmeleri için birtakım şeyhlerin ismi etrafında örgütlenen keramet hikayeleri biçilmiş kaftan idi. Bu keramet hikayeleri basit halk kitleleri arasında dilden dile dolaşarak sadece dine ait hususların propagandasını yapmıyor, aynı zamanda onların yaşama geçirilmesi yönünde de kalplerde bir heyecan ve aşk meydana getiriyordu.”⁴²⁹

Seyyid Gazi Rüstem Baba ile ilgili son bilgi de Velâyetnâme'nin sonuç kısmında verilen ölüm tarihidir: “Tarih-i vefat-ı Seyyid Rüstem Gazi sene 824”⁴³⁰

3. RÜSTEM BABA DERGÂHI ve ÖZELLİKLERİ

İmparatorluk coğrafyasında yaklaşık 35 km'de ara ile Bektaşî tekkesi bulunurdu. Bu tekkeler hem eğitim hem de hayvancılık ve tarımla uğraşan merkezler olmuştur.

“Fetih serüveninin sonunda gazilerin başına Gazi Evrenos geçirilip erenlerin her biri bir tarafa yerleşmek üzere ayrıldığında Seyyid Rüstem Gazi de Megairi Dağı denilen yere gelir.”⁴³¹ Burada Rüstem Baba, Keşan'da Saroz'a uzanmış hâlde bulunan ve Baba Burnu denilen tepeyi yerleşme yeri olarak seçer. “Burası stratejik bakımından Enez yolu ile Balkanlar'a açılan bir gözetleme tepesidir.”⁴³² “Öyle ki günümüzde bile Nato çıkarma alanına hâkim olup çıkarmayı kontrol eden birliğin komuta

⁴²⁹ Rıza Yıldırım, *Rumeli'nin Fethinde ve Türkleşmesinde Öncülük Etmış Bir Gazi Derviş: Seyyid Ali Sultan (Kızıldeli) ve Velâyetnâmesi*, Türk Tarih Kurumu, Ankara, 2007, s. 103-104

⁴³⁰ A.g.e, s. 184

⁴³¹ A.g.e. s. 64

⁴³² Fahri Maden, “*Edirne Vilayetindeki Bektaşî Türbe ve Tekkeleri*”, Türk Kültürü ve Hacı Bektaş Veli Araştırma Dergisi, cilt 64, Ankara, 2012, s. 66.

yeridir.”⁴³³ Seyyid Rüstem Gazi'nin birçok fetihle bulunmuş ve bu fetihlerde uygulanacak taktikleri belirlemiş askeri yönü olduğu göz önüne alındığında coğrafi özellik bakımından çevresine göre daha yüksek olan ve bu sayede de rahatça gözlem yapılabilecek bu yeri seçmesi kaçınılmazdır.

Bir süre burada inziva hayatı yaşadktan sonra orada bir tarla açıp ziraatle meşgul olmaya başlar. Bu arada bazı kimseler mürid olma talebiyle yanına gelip yerleşirler. Seyyid Rüstem Gazi ve beraberindeki dervişler bir tekke kurarlar ve arkasından da bir değirmen inşa ederler.⁴³⁴ Kurduğu ve başında bulunduğu bu tekkede Bektaşiliğin de irşat faaliyetlerini sürdürür. Günümüzde Baba Burnu, Baba Çeşmesi, Baba Korusu, Baba Değirmeni adları hep Rüstem Baba Dergâhı'ndan kalan hatıralardır.⁴³⁵ Dergâhların başında bulunan Bektaşi babaları, başka şeyhler gibi uzun medrese tahsili görmüş adamlardan olmadıkları gibi Bektaşi dervişleri de ekseriyetle halk arasından yeşimiş basit, sade insanlardır. Bektaşilerin halk kitlesi arasında nüfuzlarında bunun büyük tesiri olmuştur. Halk arasında yetiştikleri için onun psikolojisini herkesten iyi bilen ve esasen birçok hususta ondan ayrılmayan Bektaşi babaları Bektaşilik propagandasını halkın en geniş kitlelerine yayabilmek için gereken bütün meziyetlere maliktir.⁴³⁶ Hatırlamamız gereken şudur ki Velâyetnâme'de geçen Osmanlı hünkârı ile ilk karşılaşma kısmına geri dönecek olursak Rüstem Gazi'nin elinde kitap ile betimlenmesinden amaç kendisine addedilmiş bir ulemalığın, karar mekanizması görevi olduğunun vurgulanmasıdır.

Keçecizâde İzzet Molla'nın Mihnet-i Keşan adlı eserinde belirttiği üzere Keşan'da geçen sürgün yıllarında Rüstem Baba Dergâhı'na gitmiş ve orada geçirdiği birkaç günde dergâhı gezerek eserinde dergâh ile ilgili gözlemlerini hayranlık duygularını da katarak betimlemiştir. Ratıp Kazancıgil, Mihnet-i Keşan ve Rüstem Baba Dergâhı adlı yazısında Keçecizâde'nin dergâhın yapısal özellikleri ile ilgili gözlemlerini vermiştir:

“Maarız Kenarında Rüstem Baba Dergâhı'na Gittiğimizdir

⁴³³ Ratıp Kazancıgil, “*Mihnet Keşan ve Rüstem Baba Dergâhı*”, Yöre, cilt 37-38, Edirne, 2003, s. 24.

⁴³⁴ Rıza Yıldırım, *Rumeli'nin Fethinde ve Türkleşmesinde Öncülük Etmış Bir Gazi Derviş: Seyyid Ali Sultan (Kızıldeli) ve Velâyetnâmesi*, Türk Tarih Kurumu, Ankara, 2007 s. 64-65

⁴³⁵ Ratıp Kazancıgil, “*Mihnet Keşan ve Rüstem Baba Dergâhı*”, Yöre, cilt 37-38, Edirne, 2003, s. 24.

⁴³⁶ Fuad Köprülü, *Türk Edebiyatında İlk Mutasavvıflar*, Diyanet İşleri Başkanlığı Yayınları, Ankara, 1991, s. 349.

O ulu dergâhı görünce hemen secde ettim. İçeriden iki can gelip bizi karşıladılar. Hemen baş keserek (baş eğerek) ellerini öptük. Meydan kapısına geldik. Orada mürşitle (tekke şeyhiyle) görüştük. Meydan süslü değildi ama onu manevi değeri süslüyordu. İstanbul'daki dergâhlara benzemiyordu. Mermerleri ayna gibi parlıyordu ve gönülleri ısıtıyordu. O sırada tarikatın Pîr'i (Postnişin'i) geldi ve şeyh, Pîr'e "Destûr!" deyip geri çekildi. O görkemli misafirhane daire daire idi. Hemen bana gönül açıcı bir hücre açtılar, oraya yerleştim. Bir kalender (Bektaşî dervişi) yemeğin hazır olduğunu haber verdi. Süslü deriden sofrâ örtüsü açtılar. ... Herkes yemekten çekilince ışıklar (genç aşıklar) çerağları uyardılar (yaktılar). Çevre ışığa boğuldu. Molla dervişle beraber aşk meydanına gidip birer kahve içer ve oradan Pîr'in (Rüstem Baba'nın) türbesini gider. Onu türbeye yol gösterici götürür. Türbedar kapıyı açınca Baba'nın heybetli baş tâcı görünür. Türbede kendisi için dua edip niyazda bulunur. İzzet Molla dergâhın mutfağını ziyaret eder. Ocağa varıp baş keser "Hû!" der. Burası nimetler hazinesidir. Kazan vardır ki onu doldurmaya denizler yetmez. Ay o mutfakta kepeç olsa yüzü kara kimse kalmaz. Yani aydınlanır. Tabii bu benzetmeleri şair muhayyilesinin ürünü olarak hoşgörü ve saygıyla karşılamak gerekir. Mutfağı o kadar beğenir ki 'Az kaldı ki oraya postu serip dost dost diye dış alemden ilişkiyi keseyim.' der. Bereket ki Hüdâvendigar'ın (Mevlana'nın) heybeti yetişip onu bu fikirden uzaklaştırmıştır. İzzet Molla, mutfak ziyaretinden sonra tekke şeyhinden izin alıp ayrılır. O geceyi Baba Değirmeni'nde yine can sohbetleriyle geçirir. Baba Değirmeni, Mecidiye'den Erikli sahiline giden yol üzerinde üstünden bir köprü ile geçilen Baba Dere suyunun köprüye yakın sağ yanında idi."

Seyyid Gazi Rüstem Baba'nın vefatından sonra da irşat faaliyetlerini sürdüren Rüstem Baba Dergâhı II. Mahmut'un Bektaşîliği yasaklamasından sonra kapatılmış anca medrese olarak bir müddet kullanılmış ve türbesine de türbedarlar atanmıştır. Fahri Maden'in Edirne ve Çevresindeki Bektaşî Tekkeleri adlı araştırmasında Rüstem Baba Dergâhı'nın 1831'de kapatılmasından sonraki süreçle detaylarıyla verilmiştir:

"XVII. yüzyıl başlarında Rüstem Baba tekkesinde bir de vakıf kurulduğu tespit edilmektedir. Aynı yüzyılın sonlarında tekkeye şeyh tayin edilen Mustafa Efendi'nin vazifesini terk etmesi sebebiyle yerine 1702 yılında Derviş İbrahim getirilir. II. Mahmut tarafından 1826'da yeniçeri ocağının kaldırılmasıyla Bektaşîlik de yasaklanmış ve irşat faaliyetlerinin

sürdürüldüğü dergâhlar da kapatılıp malları müsadere edilmeye başlanmıştır. Rüstem Baba Dergâhı da kapatıldığı 20 Haziran 1831 tarihine kadar 7.522,5 dönüm arazisi, iki adet su değirmeni, çok sayıda odası, mutfağı, kileri, ambarı, beş adet ahır, büyük bir samanlık ve iki adet sayesi ile bölgenin en zengin dergâhı olarak bilinmektedir. Dergâhın mülkleri yıllık 2.750 kuruşa iltizama verildiyse de iltizam bedellerinin tahsil edilememesi sebebiyle satışa çıkarılır. Yapılan açık artırma sonucunda bu mülklere önce 20.700 kuruş verilir, daha sonra bu iyat üzerine 300 kuruş ilave edilerek 21.000 kuruşa satılır. Bu arada tahsil edilmeyen 1826-1830 yılları arasındaki iltizam bedellerinin kimlerin elinde kaldığı araştırılarak teslim alınması ve hazineye gönderilmesi istenir. Bunlarla birlikte yine Rüstem Baba tekkesinde zapt edilen eşyalar 22.020,5 kuruşa satılıp bu meblağ hazineye aktarılır. Bu işlemler gerçekleştirilirken Rüstem Baba tekkesi yıktırılıp kalan bölümleri medreseye çevrilmiştir. Ancak bu arada ulemadan Hacı Ömer isimli bir zat Rüstem Baba tekkesinin kendi üzerine tevcih olunduğu iddiasında bulunur. Bunun üzerine medreseye çevrilen Rüstem Baba tekkesi ile aynı bölgedeki Evhad Baba tekkesine ulemadan ve Sultan Mehmet Han Camii dersiamlarından İspirli Hoca İbrahim Efendi'nin tayin edildiği bildirilir.

20 Haziran 1831 tarihinde yıktırılan Rüstem Baba tekkesinin türbe mahalli bırakılıp buraya Nakşî tarikatından Osman Efendi türbedar tayin edilir. Bununla birlikte tekke vakfı gelen misafirlere hizmet vermeye devam eder. 1875 yılında türbedarlık Hakkı Efendi uhdesine verilmişse de 1878 yılında Osman Efendi'nin çocuksuz olarak vefatı üzerine türbedarlık görevine erbâb-ı ehliyetten ve muhacirlerden İbrahim Efendi getirilir. İbrahim Efendi türbenin ihtiyaçları için 1.000 kuruş nakit vakfedip bundan türbedarlara yıllık 120 kuruş ve tevliyet için 10 kuruş verilmesini, geri kalan gelirin ise türbenin tamiri gibi çeşitli ihtiyaçlar için harcanmasını şart koşmuştur. Ancak İbrahim Efendi'nin sürekli türbede ikamet edememesi üzerine yerine vekil olarak Nakşî tarikatından icazetli Hüseyin Dede tayin edilir. Hüseyin Dede ilk iş olarak türbenin tamir ettirilmesi isteğinde bulunur. Hatta bu sırada İbrahim Efendi'nin Ruz-ı Hızır'da toplanan kişilerin kurban derilerini ve bıraktıkları paraları aldıktan sonra ötede beride gezerek tekke ve türbenin temizliği ile kandillerin yakılması hizmetlerini yapmadığı, oysa Bektaşî tarikatından Hüseyin Dede'nin tekkede yaptığı çalışmalarla herkesin hoşnutluğunu kazandığını dile getiren ahali, İbrahim Efendi'nin türbedarlık görevinden uzaklaştırılmasını istemiştir. Kısa bir süre sonra İbrahim Efendi'nin vefat etmesiyle Hüseyin

Dede ile İbrahim Efendi'nin oğlu Osman Efendi arasında şeyhlik mücadelesi baş gösterir. Osman Efendi babasının vefâtından sonra Rüstem Baba tekkesi postnişinliğine ehil olduğu iddiasıyla görevin kendisine verilmesini ister. Çeltik nahiyesindeki Rüstem Baba Tekkesi'nin bu dönemde muhacirlere kucak açtığı görülmektedir. Ancak bu durum tekke sakinleri ve kaza ahali arasında rahatsızlığa neden olmuştur. Hüseyin Dede bir arzuhal ile Rüstem Baba türbesinin harap bir halde olduğunu, bu arada türbedarlık hizmetine tayin edilen muhacirlerin kaza ahâlisi tarafından tekkeden uzaklaştırıldığını, ancak kendisinin tayini hakkında yıllardır süren işlemlerin bir türlü tamamlanmadığını bildirip Rüstem Baba türbesinin tamir edilerek türbedarlığının kendi uhdesine verilmesi talebinde bulunur. Aynı dönemde Zeliha imzasıyla verilen bir başka arzuhalde ise Rüstem Baba vakfının 6.000 dönüm kuru ve 18.000 dönümden fazla arazisiyle mahlul kaldığı, bu arazilerin muhacir iskanına terk edilirse zaten onların idaresine geçmiş olan tekkenin harap olacağı, bu durumun ortadan kaldırılması istenir. Osman Efendi bir süre daha tekke şeyhliği için mücadele verir. Fakat 1900 yılı itibarıyla Rüstem Baba türbesinin fahrî türbedarı olan Lofça muhacirlerinden ve Nakşî icazetli Hüseyin Dede türbedarlığa resmen tayin edilmiştir. Böylece daha önce Bektaşî olduğu ve Bektaşî tekkelerinin kapatılıp yıkıldığı gerekçesiyle ataması yapılmayan Hüseyin Dede'nin şahsında Bektaşîler yeniden Rüstem Baba tekkesi ve türbesini idareleri altına almaya muvaffak olurlar. Hüseyin Dede, Rüstem Baba türbesine atanmakla birlikte türbe vakfına ait arazilerle ilgili kayıt bulunmadığından herhangi bir müracaatı durumunda bunun dikkate alınması emredilir. Keza Rüstem Baba tekkesi arazileri üzerinde bir çiftlik kurulmuştu. Üç bin dönüm arazi üzerinde kurulan bu çiftlik ilk olarak Ermenilerden Sarraf İstefan isimli bir kişinin uhdesine verilir. Sarraf İstefan idaresindeki Rüstem Baba çiftliği sınırlarının belirlenmesi, vergi meselesi ve dışarıdan müdahaleler gibi çeşitli sorunlar yaşamıştır. Daha sonra İtalya Devleti vatandaşlarından Mösyö Alberto'ya kiralanmış, XIX. yüzyıl sonlarında ise muhacirlere tahsis edilmiştir. Bölgedeki Rüstem Baba korusunun ise Manok Hatumyan tarafından tasarruf edildiği görülmektedir.”

4. RÜSTEM BABA DERGÂHI'NDAN GÜNÜMÜZE KALANLAR

Dergâha ait bina, türbe vb. yapı maalesef günümüze ulaşamamıştır. Taşlarının civarda yaşayanlar tarafından alındığı bilinmektedir. Toprak

altında ve bitki örtüsü arasındaki izler, dergâha ait dağılmış vaziyetteki yapı parçaları ile hüseyini taçlı, silindirik, kavuklu ve sanduka tipli birkaç mezar taşıdır⁴³⁷. (Resim-1)

4.1. Mezar Taşları

Okunabilen mezar taşları h. 1150-h.1234 tarihleri arasındadır. Hüseyin Baba, Ali Dede, İbrahim Seyfi Baba Efendi, Seyyid Yakup, Derviş Seyyid Ali, İbrahim Baba, Mehmed Ali'ye ait mezar taşları bulunabilmiştir.

No 1:

Hû! ...ginli Hüseyin Baba nice dem mukîm-i post olub/ bu asitânda kerâmât ehli olduğuna anın/ zuhûr etmişdi gün a gün nişâna/ hikâyet-i erenler neşesi rûz-ı şenli bahş olurdu/ bendegân-ı resîde olduğu dem va'di Hakk-ı bekâya/ şevk olar oldu revâne merhûm Hüseyin Baba'nın rûhu için el fâtiha sene 1227

Bu mezar taşının tacı bulunmamaktadır.⁴³⁸

No 2:

Hû! Rüstem Baba Sultan Tekkesi postnişini Ali Dede rûh-ı revânî şâd ola sene 1192

Bu mezar taşının tacı bulunmamaktadır⁴³⁹

No 3:

Hû! Dâr-ı Dünyâ'dan çekildi /rûhunu şâd eyleye her dem anın bu ceddi/ hatif-i gani

İbrahim Seyfi Baba Efendi cânib-i ali sene 1182

Hüseyini taçlı mezar taşı bulunmamaktadır⁴⁴⁰

No 4:

Kutbü'l-ârîfin Rüstem Baba Tekkesi'nde mihmândâr merhûm ve mağfûr Seyyid Yakub'un rûhu için el fâtiha sene 1216

⁴³⁷ T.C. Kültür ve Turizm Bakanlığı Edirne Kültür Varlıklarını Koruma Bölge Kurulu [58129_5008-10042018pdf.pdf](https://www.ktb.gov.tr/58129_5008-10042018pdf.pdf) (ktb.gov.tr) (18.08.2022)

⁴³⁸ Dursun Gümüšoğlu, "Keşan'da Rüstem Baba Dergâhi", Türk Kültürü ve Hacı Bektaş Velî Araştırma Dergisi, cilt 53 Ankara, 2010, s.428

⁴³⁹ A.g.e., s.428

⁴⁴⁰ A.g.e., s.428

Hüseyini taçlı mezar taşı bulunmaktadır⁴⁴¹

No 5:

Hû! Merhûm, mağfûr Derviş Seyyid Ali rûhu için el fatihâ sene1234

Hüseyini taçlı mezar taşı bulunmaktadır⁴⁴²

No 6:

Sene 1195

Mezar taşının başlık kısmı kırılmış, yazılar silik sadece tarihi okunabilmektedir.⁴⁴³

No 7:

El fatihâ

Merhûm, mağfûr El hac Mehmed Ali'nin rûhuçün fâtiha

Sene 1150

Mezar taşının tacı bulunmamaktadır.⁴⁴⁴

No 8:

Yâ Hû! Etmeyüb rağbet-i fenâ giymedi/ fahr-i kabâsın idüb/ rağbet giyüb fakrı , ibâsız bu dergâhın hem/ oldı postnişini, anlar/ hizmetle oldı hem himmetler daisin/ Merhûm, mağfûr İbrahim Baba'nın rûhuna fâtiha 1216

Hüseyinî taçlı mezar taşı bulunmaktadır.⁴⁴⁵

Hüseyinî Tac: Bektaşî taçlarının beş farklı formu vardır Bunlardan biri olan hüseyini tac Bektaşî felsefesindeki 12 İmam'a işaret olarak, kubbesi 12 dilime bölünmüş Bektaşî tacı formudur. Yakın yüzyılda beş formdan en çok hüseyinî tac kullanılmıştır.⁴⁴⁶

⁴⁴¹ A.g.e., s.428

⁴⁴² A.g.e., s.428

⁴⁴³ A.g.e., s.429

⁴⁴⁴ A.g.e., s.429

⁴⁴⁵ A.g.e., s.429

⁴⁴⁶ Erdoğan Ağirdemir, "Bektaşilikte Tac Çeşitleri ve Anlamları", Türk Kültürü ve Hacı Bektaş Veli Araştırma Dergisi,cilt 60, 2011, s.370

4.2. Rüstem Baba Dergâhı'nın Çeşmesi (Hüseyin Dede Çeşmesi)

Dergâhtan günümüze sağlam ulaşabilmiş tek yapı Baba Korusu'nda bulunan XIX. yüzyıla ait çeşmedir. Kültür Varlıklarını Koruma Envanteri'nde Hüseyin Dede Çeşmesi olarak kayıtlıdır. Çeşme dikdörtgen planlı, iki kademeli, slim profillidir. (Resim-2) Malzemesi kare taştan olup kargir yapım tekniğine sahiptir. Yonca biçimli kemerli, kemerin üzerinde rozet ve güneş motifli üç adet rölyefe sahiptir.⁴⁴⁷ (Resim 3-4)

Çeşmenin doğusuna doğru yalıklar yapılmıştır. (Resim-5) Çeşme, üzerine kazınan “Tamir 1969” yazısından da anlaşılacağı üzere kısmen sıvanmış (Resim-6), maalesef ki çeşmenin muhtelif yerlerine insanların isimlerini kazınması suretiyle tahrip edilmiştir (Resim 7-8). Mermer bir kitabesi bulunmaktadır.⁴⁴⁸ (Resim-9) Kitabenin alt kısmından bir adet taş parçası kopmuştur, onun da altında, muhtemelen su kabı koymak için oyulmuş, yuvarlak kemerli bir küçük bir niş vardır. (Resim-10) Mermer kitabede şunlar yazmaktadır:

Râh-ı âb-ı sekâhüm içenler katresin cânâ

Hayât-ı câvidân olsun Kudûret görmesin asla

Yedenler geldiler şeyyen dediler iş bu tarihi

Hasaneyn aşkına kıldı küçük Hüseyin Dede icrâ-i mâ sene 1239⁴⁴⁹

Kitabeye göre çeşme Hüseyin Dede tarafından miladi 1823-24'te Kербela'da şehit edilen Hz. Hasan ve Hz. Hüseyin için yaptırılmıştır. Hasaneyn kelimesi Hz. Hasan ve Hüseyin için kullanılmaktadır. Buradan su içecek kimseler için de ilk iki dizede hayır duası edilmiştir.

Çeşmeyi yaptıran Hüseyin Dede'nin kullandığı dede lakabının Bektaşilikte bir mevki-i ictimaiyi temsil ettiğini göz önüne alırsak üst kısımda kullanılan gül ve rozet rölyefleri için de Bektaşî felsefesi ile ilgili temsiller olduğunu söylemek mümkündür. “Güneşe dönmek tasavvufta da vardır. Bu inancı taşıyanlar ‘Toprak anam, gökgüneş babam’ derler. Aslında yöneliş ona, hitap ise yarattıklarının zahiri görüntüsüne yapılır ki, bu onlardaki Allah'ın takdirine sesleniştir. Yoksa güneş, veya toprak

⁴⁴⁷ T.C. Kültür ve Turizm Bakanlığı Edirne Kültür Varlıklarını Koruma Bölge Kurulu [58129_5008-10042018pdf.pdf](https://www.ktb.gov.tr/58129_5008-10042018pdf.pdf) (18.08.2022)

⁴⁴⁸ T.C. Kültür ve Turizm Bakanlığı Edirne Kültür Varlıklarını Koruma Bölge Kurulu [58129_5008-10042018pdf.pdf](https://www.ktb.gov.tr/58129_5008-10042018pdf.pdf) (18.08.2022)

⁴⁴⁹ Dursun Gümüšoğlu, “Keşan'da Rüstem Baba Dergâhı”, Türk Kültürü ve Hacı Bektaş Veli Araştırma Dergisi, c.53 Ankara, 2010, s.429

‘Allah’ olarak sayılmaz. Ancak bir tecelli yeri sayılır.”⁴⁵⁰ Rölyef sayısının üç adet olması kitabede de Hz. Hasan ve Hüseyin’den bahsedildiğine göre ikisi Hz. Hasan ve Hüseyin’i, diğeri de Hz. Ali’yi ya da Hz. Muhammed’i temsil ettiğini de söylemek mümkün olabilir.

5. SONUÇ

Seyyid Gazi Rüstem Baba, Seyyid Ali (Kızıldeli) Sultan maiyetinde Horasan Erenleri’yle Anadolu’ya gelmiş kırklardan biridir. Osmanlı hükümdârı ile Rumeli fetihlerine katılmış ve fetihlerde uygulanacak yöntemlerde ve fetih sonrası elde edilen ganimetleri idare etmede söz sahibi olmuştur. Bu da onun hem askeri konularda hem de devlet idaresi konularında bir bilgeliğe sahip olduğunu göstermektedir. Bir dizi fetihlere katıldıktan sonra ganimetlerin paylaştırılması ve idaresi için gazilerden ayrılarak Gelibolu’ya yerleşmiştir. İhtiyaç dahilinde zaman zaman fetihlere tekrar katılmış, yine aynı şekilde savaş taktikleri konusunda fikirlerini ortaya koyup uygulatmıştır. Daha sonra Osmanlı hükümdârından fethettiği coğrafi, stratejik açıdan da avantajlı olan Megairi Dağı’nda yer talep ederek buraya yerleşir. Aynı bölgedeki Beyle bu yer için girdiği mücadeleden galip gelmiş, ardından kendisine katılan dervişlerle mekân tuttuğu yerde tekkesini kurarak Bektaşiliğin irşad faaliyetlerini buradan sürdürmüştür. Bektaşiliğin Rumeli’de yayılmasında oldukça büyük bir katkısı olmuştur. Hicri 824 (M. 1423-24) senesinde vefat etmiştir. Vefatının ardından da kurduğu dergâh işlemeye ve Bektaşiliği yaymaya devam etmiştir. 1826 yılında II. Mahmut tarafından Bektaşiliğin yasaklanması sebebiyle 20 Haziran 1831’de kapatılmıştır. O tarihe kadar bölgenin en varlıklı dergâhı olarak bilinmektedir. Dergâhın yıkılmayan bölümleri bir süre medrese olarak işlemeye devam etmiş, haziresine de türbedarlar tayin edilmiştir. Bir müddet muhacirlere ev sahipliği de yapmıştır. Zamanla doğal ve beşerî tahribata maruz kalarak yok olmuştur. Bugün Rüstem Baba Dergâhı’ndan geriye yalnızca etrafa dağılmış birkaç mezar taşı parçası ve XIX. yüzyıl yapısı bir çeşme kalmıştır. Bitki örtüsü ve toprak yığınları arasında varlık mücadelesi veren bu son kalıntılar da maalesef bölgemizdeki başka tarihî yapılar gibi özellikle insanlar tarafından tahrip edilmeye devam etmekte ve korunmaya muhtaç durumdadır.

RESİM LİSTESİ

⁴⁵⁰ Yaşar Kalafat, *Eski Türk Dini İzleri*, Kültür Bakanlığı Yayınları, Ankara, 1998, s. 146.

1. Hüseyini Taçlı, Sanduka Formlu Mezar Taşı Kalıntıları, KVKE, 2018
2. Hüseyin Dede Çeşmesi, Erhan Uslu, 2022
3. Hüseyin Dede Çeşmesi Çeşmesi Yonca Biçimli Kemer, Erhan Uslu, 2022
4. Hüseyin Dede Çeşmesi Rölyefleri, Erhan Uslu, 2022
5. Hüseyin Dede Çeşmesi Rölyefleri, Erhan Uslu, 2022
6. Hüseyin Dede Çeşmesi Tahribat, Erhan Uslu, 2022
7. Hüseyin Dede Çeşmesi Tahribat, Erhan Uslu, 2022
8. Hüseyin Dede Çeşmesi Tahribat, Erhan Uslu, 2022
9. Hüseyin Dede Çeşmesi Mermer Kitabesi, Erhan Uslu, 2022
10. Hüseyin Dede Çeşmesi Nişi, Elif Uslu, 2022

KAYNAKÇA

1. Ağırdemir, E. (2011). Bektaşilikte tac çeşitleri ve anlamları. *Türk Kültürü ve Hacı Bektaş Velî Araştırma Dergisi*, 60. 370.
2. Barkan, Ö. L. (1942). *Kolonizatör Türk dervişleri*. İstanbul: Hamle Yayın Dağıtım.
3. Ceylan, Ö. & Yılmaz, O. (2007). *Mihnetkeşan: bir sürgün şaheseri: Notlandırılmış metin*. İstanbul: Sahafklar Kitap Sarayı.
4. Gümüšoğlu, D. (2010). Keşan'da Rüstem Baba Dergâhı. *Türk Kültürü ve Hacı Bektaş Velî Araştırma Dergisi*, 53. 425-430.
5. Kala, A. (2013). *Osmanlı hakkında yazılan ilk tarih kitabı: Aşıkpaşazade tarihi*. İstanbul: Kamer Yayınları.
6. Kalafat, Y. (1998). *Eski Türk dini izleri*. Ankara: Kültür Bakanlığı Yayınları.
7. Kazancıgil, R. (2003). Mihnetkeşan ve Rüstem Baba Dergâhı. *Yöre Dergisi*, 37-38. 19-26.
8. Köprülü, M. F. (1991). *Türk edebiyatında ilk mutasavvıflar*. Ankara: Diyanet İşleri Başkanlığı Yayınları.
9. Maden, F. (2012). Edirne vilayetindeki Bektaşî tekke ve türbeleri. *Türk Kültürü ve Hacı Bektaş Velî Araştırma Dergisi*, 64. 55-76.

10. Şimşek, S. (2008). *Osmanlı'nın ikinci başkenti Edirne'de tasavvuf kültürü*. İstanbul: Buhara Yayınları.
11. T.C. Kültür ve Turizm Bakanlığı Edirne Kültür Varlıklarını Koruma Bölge Kurulu [58129,5008-10042018pdf.pdf](https://ktb.gov.tr/58129,5008-10042018pdf.pdf) (ktb.gov.tr) (18.08.2022)
12. Tunca, A. (2003). Rüstem Baba Dergâhı'na bir araştırma gezisi. *Yöre Dergisi*, 37-38. 27-30.
13. Yıldırım, R. (2007). *Rumeli'nin fethinde ve Türkleşmesinde öncülük etmiş bir gazi derviş: Seyyid Ali Sultan (Kızıldeli) ve Velâyetnâmesi*. Ankara: Türk Tarih Kurumu.
14. Yıldırım, R. (2008). *Turkomans between two empires: The origins of the Qizilbash identity in Anatolia (1447-1514)*. Doktora Tezi, Bilkent Üniversitesi, İstanbul.

RESİMLER



Resim-1: Hüseyin Taçlı, Sanduka Formlu Mezar Taşı Kalıntıları, KVKE, 2018



Resim-2 Hüseyin Dede Çeşmesi, Erhan Uslu, 2022

Resim-3 Hüseyin Dede Çeşmesi Çeşmesi Yonca Biçimli Kemer



4. Hüseyin Dede Çeşmesi Rölyefleri, Erhan Uslu, 2022



5. Hüseyin Dede Çeşmesi Yalakları, Erhan Uslu, 2022



6. Hüseyin Dede Çeşmesi Tahribat, Erhan Uslu, 2022



7. Hüseyin Dede Çeşmesi Tahribat, Erhan Uslu, 2022



8. Hüseyin Dede Çeşmesi Tahribat, Erhan Uslu, 2022



9. Hüseyin Dede Çeşmesi Mermer Kitabesi, Erhan Uslu, 2022



10. Hüseyin Dede Çeşmesi Nişi, Elif Uslu, 2022

KEŞAN İLÇE MERKEZİNDEKİ HAVA KİRLİLİĞİNİN YAPAY SİNİR AĞLARI İLE TAHMİNİ

¹ Egemen TEKKANAT, ² Onur KARA

¹Keşan Yusuf Çapraz Uygulamalı Bilimler Yüksekokulu Bilişim Sistemleri Ve Teknolojileri Bölümü, Trakya Üniversitesi egementekkanat@trakya.edu.tr

²Keşan Yusuf Çapraz Uygulamalı Bilimler Yüksekokulu Bilişim Sistemleri Ve Teknolojileri Bölümü, Trakya Üniversitesi onurkara@trakya.edu.tr

1. Giriş

Soluduğumuz havada partiküler madde (PM), ozon(O₃), kükürt dioksit (SO₂) ve nitrojen oksitleri (NO_x) vb. havayı kirleten maddelerin sağlığımız ve çevremiz üzerinde olumsuz etki gösterebilecek oranda olması hava kirliliği olarak adlandırılabilir [1]. Dünya Sağlık örgütü tanımına göre ise hava kirliliği halk sağlığını olumsuz yönde etkileyen faktörlerin başında gelmektedir [2]. Hava kirliliği, havadaki kirleticilerin çevre ve canlıların sağlığı üzerinde olumsuz etkiler oluşturabilecek kadar yüksek olmasıdır. Bu kirliliği engellemek için devletler çevre korunmasına yönelik birçok çalışmalar yapmaktadır [3]. Dünyada hava kirliliğine karşı yapılan birçok çalışmaya rağmen Kükürt Dioksit, Partiküler Madde, Nitrojen Oksitleri ve Ozon gibi kirleticilerin normal değerinde bulunmaktadır [4].

Ülkemizin birçok yerinde sanayi, ısınma ve trafik nedeniyle hava kirliliği oluşmaktadır. Özellikle Kış aylarında ısınma amacıyla kullanılan yakıtlar hava kirliliğini arttırmaktadır [5]. Havadaki Kükürt Dioksit ve Partiküler Madde seviyelerinin artması KOAH (Kronik obstrüktif akciğer hastalığı) neden olabilmektedir. Halk sağlığını etkilen birçok hastalığın hava kirliliğinin kritik seviyeler de olduğunda artış yaşandığı gözlemlenmiştir [6]. Yapılan ölçümler sonucunda 2013 yılının en kirli havasına sahip yer Keşan şehir merkezi olmuştur [7]. Literatürde hava kirliliği ilgili yapılmış çalışmalar da bulunmaktadır. Bunlardan bazıları şu şekildedir;

Kaplan Y., Saray U., Azkeskin E. Tarafından 2014 yılında yapılan çalışmada hava kirliliğinin tahminine yönelik literatürde yer alan birçok çalışma vardır. Kütahya ili için yapılan çalışmada Hava İzleme İstasyonundan günlük ve saat başı alınan PM₁₀ oranlarını ile YSA modellemesi kullanarak tahmin yapılmıştır [8].

Çıldır İ., Mutlu A. tarafından 2022 yılında yapılan çalışmada Balıkesir ilinde yapılan çalışmada PM10 ve SO2 seviyelerinin zamansal ve mekânsal olarak analizi yapılmıştır [9].

Topuz, M. & Karabulut, M. Tarafından 2021 yılında yapılan çalışmada Doğu Akdeniz’de yer alan 5 ildeki toplam 9 adet hava kalitesi ölçümü yapan istasyonlardan alınan veriler ile Koronavirüs salgını sürecinde hava kirliliği incelenmiştir [10].

Bu çalışma kapsamında Keşan merkezindeki hava kirliliğinin insan sağlığına etki edecek kirlilik düzeylerini belirlemeye yönelik ölçüm çalışmaları gerçekleştirilmiştir. Gerçekleştirilen işlemler ile hava kirliliğine neden olan Partikül Madde’nin önceden tahmin edilmesi amaçlanmaktadır.

2. Materyal ve metot

2.1. Yapay Sinir Ağları (YSA)

İnsan beyninin çalışmasını ve öğrenme yolunu inceleyip taklit eden ve bu şekilde insan beyninin genelleme, öğrenme, hatırlama yöntemleri ile topladığı veriler aracılığıyla yeni veriler üretebilen yazılımlar Yapay sinir ağları (YSA) olarak nitelendirilmektedir [11]. Yapay hücreler ve ağ modelleri ise insan beyninin bu davranışlarını doğru olarak modelleyebilmek amacı ile geliştirilmiştir. Bu tanımlardan yola çıkarak Yapay Sinir Ağları insan beyninin işlevlerini yerine getirmek ve modelleme yapmak için kullanılmakta olan bir sistem olarak tanımlanabilmektedir [12].

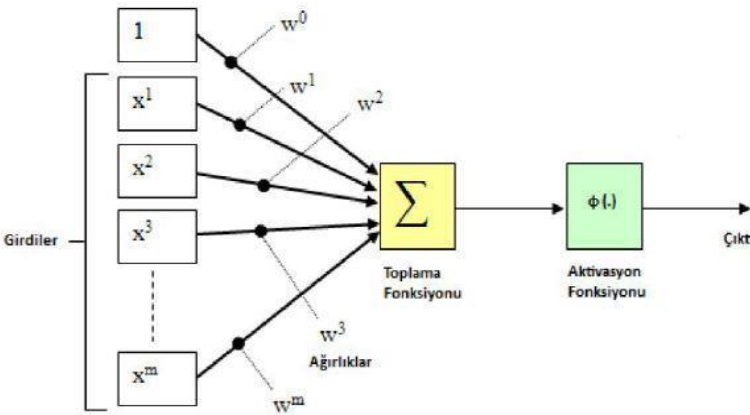

Şekil 2.2: Yapay Sinir Hücresi Gösterimi

Yapay sinir ağlarının insan beyninin fonksiyonel özelliklerinden olan Öğrenme, İlişkilendirme, Sınıflandırma, Genelleme, Tahmin, Özellik Belirleme ve Optimizasyon konularında başarılı bir şekilde uygulandığı görülmektedir [13].

2.2. Çalışma Alanı

Yapılan çalışmada elde edilen veriler Çevre ve Şehircilik ve İklim Değişikliği Bakanlığı'nın Ulusal Hava Kalite İzleme Ağı (UHKİA) aracılığı ile elde edilmiştir. Keşan ilçesine ait günlük olarak saat başı alınan Rüzgâr Hızı, Nem, PM10 ve SO₂ verileri kullanılmıştır.

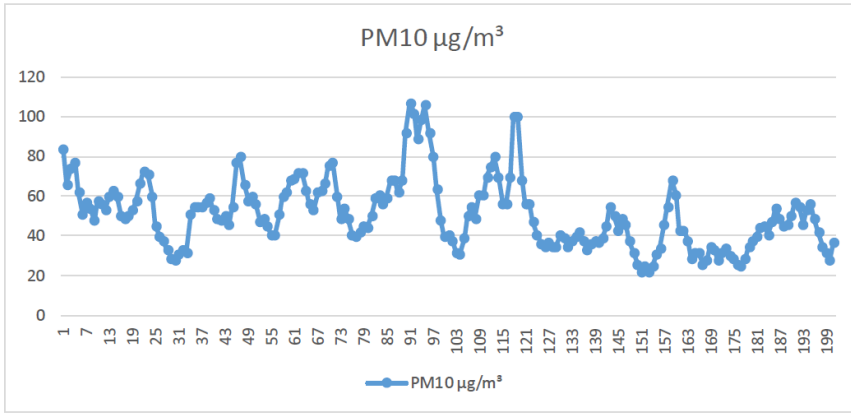

Şekil 2.3: Keşan İlçesinin PM10 Değerleri

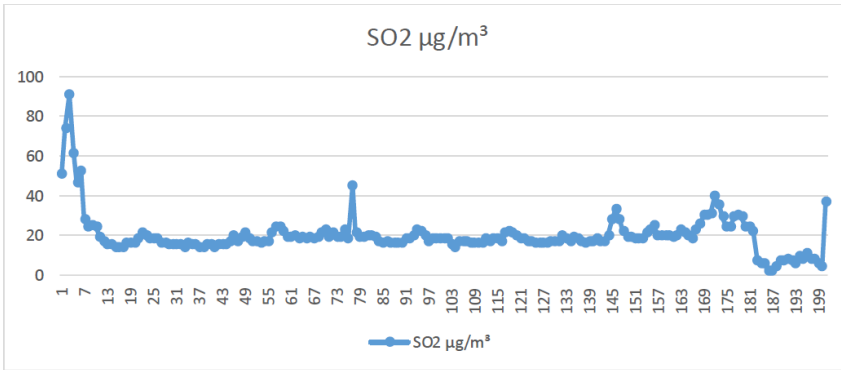

Şekil 2.4: Keşan İlçesinin SO₂ Değerleri

Veriler elde edilip ve normalizasyon formülünü uyguladıktan sonra Nem, SO₂ ve Rüzgâr Hızı değerleri yapay sinir ağı modeline giriş verileri olarak sokulmuş ve oluşan bu modelden çıkış verisi olarak PM10

değeri elde edilmiştir. Kullanılan verilerin 200 âdeti eğitim ve 17 âdeti ise test verisi olarak kullanılmıştır. Ağı eğitmek için MATLAB programındaki Yapay Sinir Ağları modülü olan “neural network tool” uygulaması kullanılmıştır. MATLAB programı ise içerisinde yer alan hazır fonksiyonlar ve programlama yoluyla pek çok alanda aktif olarak kullanılan ve genellikle yoğun matematiksel algoritma ve işlemlerin gerçekleştirilmesini sağlayan bir matematiksel bir yazılımdır [15]. Eğitim işlemi sonucunda her iterasyondaki doğrulama, eğitim ve test kümelerine ilişkin hata değerlerinin hangi oranda değiştiğini gösteren grafikler gösterilmektedir.

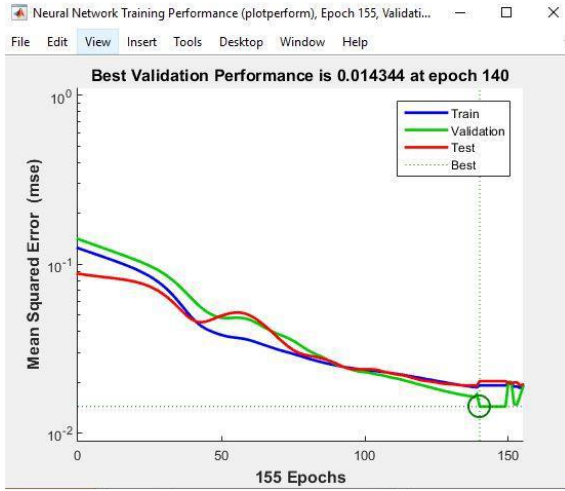

Şekil 2.5: Eğitim, Doğrulama ve Test Kümelerine İlişkin Hata Performansları

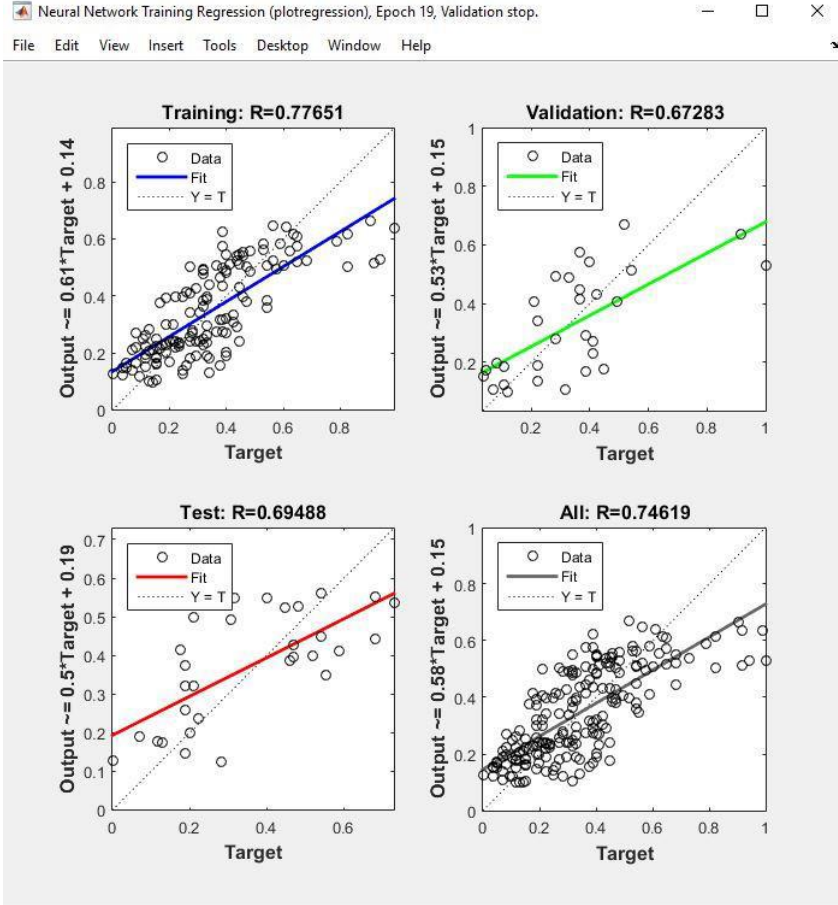

Şekil 2.6: Öğrenme, Doğrulama ve Test Kümelerine İlişkin Regresyon Grafiği

Karşılaştırma işlemleri gerçekleştirilen test işleminden sonra yapılmaktadır. Bu aşamada ağı tahmin olarak verdiği test çıktı verileri ile gerçek değerlerin karşılaştırılma işlemleri yapılmaktadır.

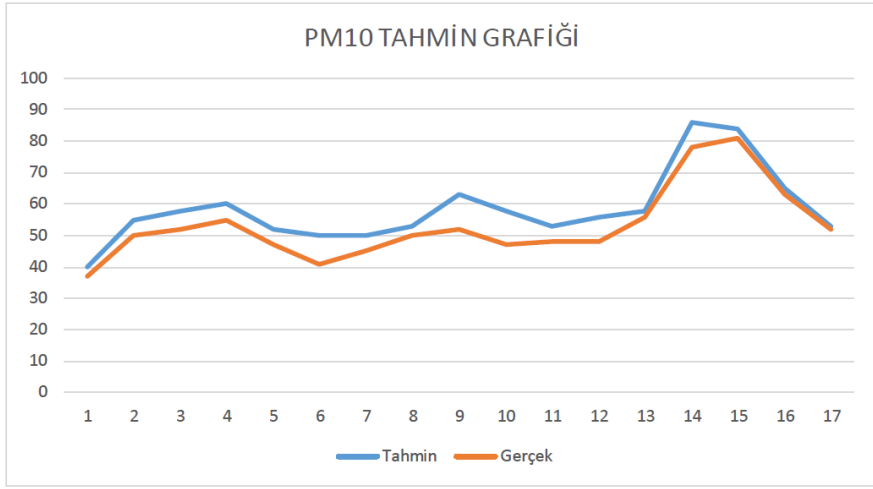

Şekil 2.7: 2018 yılı PM10 Tahmin Grafiği

Ortaya çıkan değerler YSA modellenmesinde çıkan tahmin sonuçları ve gerçek değerler karşılaştırılmıştır. 2018 Mayıs ayı ve 2022 Mayıs aylarında yapılan tahmin çalışmalarının sonucunda benzer başarı oranları ortaya çıkmıştır.

3. Sonuç ve Tartışma

Bu çalışma kapsamında hava İzleme İstasyonundan 01.02.2022-10.05.2022 ve 01.05.2018 ile 10.05.2018 tarihleri arasında günlük ve saat başı olarak temin edilen Keşan ilçesine ait PM10 değerleri ile Yapay Sinir Ağlarının geri beslemeli ağı olan Levenberg-Marquardt öğrenme algoritması kullanılarak yapılan tahmin sonucu değerleri karşılaştırılmıştır.

Yapay Sinir Ağları ile gerçekleştirilen bu işlemler ile elde edilen PM10 değerlerinin gerçek değerlere oldukça yakın olduğu görülmüştür. Bu da Yapay Sinir Ağları kullanılarak yapılan çalışmanın başarı oranının gerçeğe yakın yani iyi olduğunu göstermektedir.

Söz konusu veriler alındığında Keşan ilçesinde genellikle kömür ile ısınma yapıldığı görülmektedir. Bu da hava kirliliği oranını arttırmaktadır. Hava izleme istasyonundan alınan veriler ışığında 2018 yılının Mayıs ayında Keşan ilçesinin hava kalitesinin orta seviye olduğu gözlemlenmiştir.

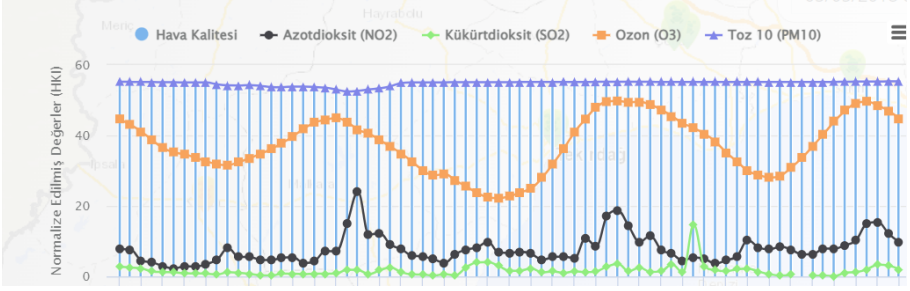

Şekil 3.1: 2018 Mayıs ayı Keşan ilçesi Hava Kirliliği Özeti [14]

2022 yılında alınan veriler sırasında Keşan ilçesinde ısınmanın doğalgaz ile yapıldığı görülmektedir. Hava İzleme İstasyonundan 2022 yılında alınan verilerde Keşan ilçesinin hava kalitesinin iyi olduğu gözlemlenmektedir.

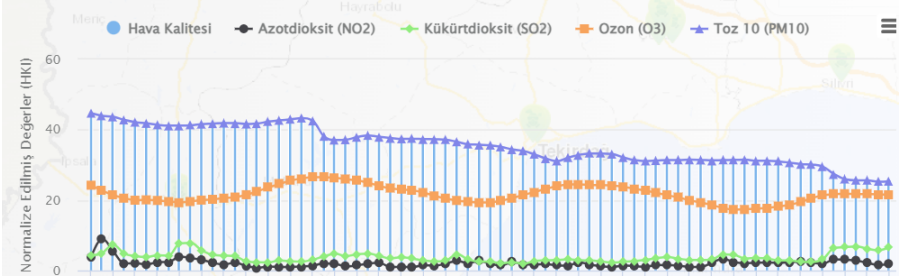

Şekil 3.2: 2022 Mayıs ayı Keşan ilçesi Hava Kirliliği Özeti [14]

Sonuç olarak bakıldığında hava kirliliğine sebep olan unsurlardan biri olan ısınmadan kaynaklanan hava kirliliğinin Keşan ilçesindeki hava kalitesine etki ettiği gözükmemektedir.

Yapılan analizler sonucunda Keşan ilçesinde 2018 yılında PM10 oranını ortalama 50.65 olduğu görülürken bu oranın 2022 yılında ise 27.86 olduğu görülmektedir.

Çevre Şehircilik ve İklim değişikliği bakanlığının <https://www.havaizleme.gov.tr/> adresinde yer alan Hava izleme kalitesi oranlarına göre 0-50 arasında olan değerler iyi 50-100 arası olan değerler orta seviye olarak belirtilmiştir. Bu verilere göre Keşan ilçesinde doğalgaz kullanımına geçildikten sonra hava kalitesinin orta seviyeden iyi seviye ye yükseldiği görülmektedir.

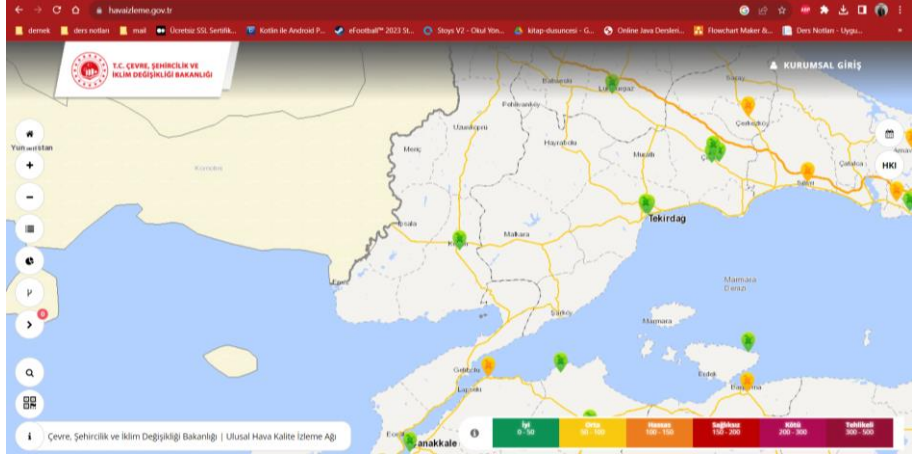

Şekil 3.3: Hava İzleme Kalitesi [14]

4. KAYNAKÇA

- [1] Bayram, H., Dörtbudak, Z., Fişekçi, F. E., Kargın, M., & Bülbül, B. (2006). Hava kirliliğinin insan sağlığına etkileri, dünyada, ülkemizde ve bölgemizde hava kirliliği sorunu” paneli ardından. Dicle Tıp Dergisi, 33(2), 105-112.
- [2] WHO (World Health Organization). (2016). Ambient air pollution: A global assessment of exposure and burden of disease, Geneva, Switzerland. Erişim adresi: <https://apps.who.int/iris/handle/10665/250141>
- [3] Erol S. Y., (2011)“Çevre Politikası Aracı Olarak Eğitim ve Bilinçlendirme Çalışmaları ve Akdeniz Bölgesi için işlevsel Önemi” 26-28 ekim 2011, Kahramanmaraş, 267-276
- [4] Cengiz M. A., Şenel T., Terzi E., Savaş N., TERZİ Y., (2013) Samsun Bölgesindeki Hava Kirliliğinin Neden Olduğu Hastalıkların İstatistiksel Modellenmesi, Karadeniz Fen Bilimleri Dergisi 3(8):27-36.
- [5] Tecer, L. H. (2013). Balıkesir’de hava kirliliğinin çocuk ve yetişkinlerde solunum hastalıklarına etkilerinin belirlenmesi üzerine bir alan çalışması, Hava Kirliliği Araştırma Dergisi, 2, 11-20. Erişim adresi: <http://hkadtmk.org/hkad/makaleler/cilt2/sayi1/HKAD-13-002.pdf>
- [6] Çıldır, İ. (2021). Balıkesir’de hava kirliliği seviyelerinin meteorolojik parametrelere bağlı olarak solunum yolu hastalıkları üzerindeki

etkilerinin incelenmesi (Yüksek Lisans tezi). Balıkesir Üniversitesi, Balıkesir, Türkiye. Erişim adresi: <https://tez.yok.gov.tr/UlusalTezMerkezi/tezSorguSonucYeni.jsp>

- [7] Kurtar, E., Yılmaz, M., Hereke Sığın, İ. (2015). Keşan'da Hava Kirliliği ve Halk Sağlığı Raporu. Keşan İlçe Sağlık Müdürlüğü Toplum Sağlığı Merkezi, Keşan.
- [8] Kaplan Y., Saray U., Azkeskin E., (2014)Hava Kirliliğine Neden Olan PM10 ve SO2 Maddesinin Yapay Sinir Ağı Kullanılarak Tahmininin Yapılması ve Hata Oranının Hesaplanması , Afyon Kocatepe Üniversitesi Fen ve Mühendislik Bilimleri Dergisi,cilt:14,sayı:2[16]
- [9] Çıldır İ., Mutlu A., Balıkesir Şehir Merkezinde Hava Kirliliği Seviyelerinin Zamansal ve Mekansal Analizleri Journal of Advanced Research in Natural and Applied Sciences , 2022, Cilt 8, Sayı 2, Sayfa: 246-266
- [10] Topuz, M. & Karabulut, M. (2021). Occurred change in air pollution parameters in the process of Coronavirus (COVID19) measures: Example of the Eastern Mediterranean. International Journal of Geography and Geography Education (IGGE), 44, 428-444.
- [11] Öztürk, K., & Şahin, M. E. (2018). Yapay sinir ağları ve yapay zekâ'ya genel bir bakış. Takvim-i Vekayi, 6(2), 25-36.
- [12] Fatma KUNT, Bulanık Mantık ve Yapay Sinir Ağları Yöntemleri Kullanılarak Konya İl Merkezi Hava Kirliliği Modellenmesi, Şelçuk Üniversitesi, 2014
- [13] Agren,C., EMEP Report, MCS-W 1/91 Norway, 1991
- [14] <https://www.havaizleme.gov.tr/>
- [15] Demir, Ö. (2006). Matlab gereçleri ile görüntü işleme uygulamaları (Doctoral dissertation, Marmara Üniversitesi (Turkey)).

STRATEJİK YÖNETİM VE GİRİŞİMCİLİK İLİŞKİSİNİN ÖRGÜTSEL İŞLEVSELLİK AÇISINDAN ÖNEMİ

THE IMPORTANCE OF THE RELATIONSHIP BETWEEN STRATEGIC MANAGEMENT AND ENTREPRENEURSHIP IN TERMS OF ORGANIZATIONAL FUNCTIONALITY

Betül AYÇA

Trakya Üniversitesi Halkla İlişkiler ve Reklamcılık Bölümü

e-posta: betulayca@gmail.com

ORCID ID: 0000-0002-9634-9404

ÖZ

Bu çalışma özellikle son 20 yılda iş dünyasını içine alan belirsizlikler, toplumsal değişim, finansal krizlerin etkisiyle stratejik yönetim ve girişimciliğin örgütlerin varlıklarını sürdürebilmesi için artan önemini ve stratejik girişimcilik ilişkisini incelemeyi amaçlamaktadır. Temel konu ilk bakışta farklı gibi görünen ancak, birbirleriyle bütünleşebilen yeni bir girişimcilik kavramını incelemektir. Yerel veya küresel boyutta faaliyette bulunan firmaların zorluklarla dolu piyasa koşullarında aynı ve benzer alanlarda faaliyette bulunan örgütlerden daha etkin olabilmek için stratejik hamlelerle işletmelerin bünyelerinde yaratıcılığı teşvik ederek bir girişimcilik kültürünü oluşturabilmesi artık zorunluluk olmuştur. Bu durumda, firmaların yaratıcılık ve yenilikçiliğe önem vermesi, stratejik bir liderin yardımıyla örgütsel kaynakların akılcı kullanımı ve geleceğe dönük fırsatları tahmin ederek işlevselliğini artırması gerekmektedir. Bu makalenin stratejik yönetim ile girişimcilik ve girişimcinin niteliklerinin bağıntı noktalarını belirleyerek bu iki konunun bütünleşmesi sonucu stratejik girişimcilik yaklaşımının incelenmesinin literatüre katkıda bulunacağı beklenmektedir. Bütünleşik bir kavram olarak, akademik çevrelerce kabul edilen stratejik girişimciliğin yeni modernist bakış açısıyla nasıl uygulanabileceği ve yakın gelecekte iş dünyasını etkileyecek değişimlerin niteliğini ve yönünü bilmek çok zor olduğundan nasıl hareket

edilmesi gerektiğine ilişkin akademik görüşlere özellikle yer verilmiştir. Çalışma, stratejik girişimciliğin iş dünyasının aktörleri olan örgütlerin rekabet mücadeleleri ve ayrıca işletme eğitiminin gelecekte nasıl olması gerektiğine ilişkin önerilerle tamamlanmaktadır.

Anahtar Sözcükler: Stratejik yönetim, girişimcilik, stratejik girişimcilik, yenilikçilik, yeni modernist görüş.

ABSTRACT

This study aims to examine the increasing importance of strategic management and entrepreneurship for the survival of organizations as well as the relationship between strategic entrepreneurship. This relatively new subject gains importance along with the effect of uncertainties, social change, and financial crises involving the business world. The main issue is to understand the characteristics of strategic entrepreneurship and of strategic management that seems different at first glance but can integrate with each other. It has become a necessity for companies operating at local or global scale to create an entrepreneurial culture within their bodies. In this case, companies need to increase their functionality by giving primary importance to creativity and innovation and by estimating future opportunities and rational use of organizational resources with the help of a strategic leader. It is expected that examining the concept of strategic entrepreneurship as a result of the integration of these two fields by determining the mutual interrelated points of strategic management, entrepreneurship, and entrepreneurial qualities will contribute to the literature. Strategic entrepreneurship, which is accepted by the academic circles as an integrated concept can be applied with the new modernist perspective. Since it is very difficult to know the nature and direction of the social and financial changes that will affect the business world in the near future, academic views on how to act are also included in this study.

Keywords: Strategic management, entrepreneurship, strategic entrepreneurship, innovation, new modernist view

STRATEJİK YÖNETİM VE GİRİŞİMCİLİK İLİŞKİSİNİN ÖRGÜTSEL İŞLEVSELLİK AÇISINDAN ÖNEMİ

1. GİRİŞ

Bilişim teknolojilerinin 1990'lerden başlayarak hızlı gelişimi, küreselleşmenin etkisi, son 10 yılda iş dünyasının karşılaştığı finansal krizler ve ekonomik belirsizlikler girişimciliğe verilen önemi artırırken buna paralel olarak da örgütlerde stratejik yönetimi ön plana çıkarmıştır. Yerel, uluslararası ya da küresel işletmelerin, performanslarını artırmak için çeşitli yöntemlere başvurması rastlantı değil; küresel ölçekteki rekabet, toplumsal ve kültürel değişimler, farklılaşan insan ihtiyaçları örgüt yönetimlerini geleceğe dönük, güçlü planlamalar yapmaya zorlamıştır. Bu gelişme stratejik yönetim ve girişimcilikle ilgili klasik yönetim teorilerine önemli katkılar yapmış ve bu iki akademik konunun ilk bakışta amaçları farklı gibi görünse de birbirleriyle olan bağıntısı ve örgütsel işlevsellik açısından önemi anlaşılmıştır (Etesaminia, 2020; Türkemen ve Yılmaz, 2019; Kraus ve Kauranen, 2009). Tartışma konusu artık işletmelerin klasik anlamda veri analizlerine dayalı olarak stratejik yönetim aşamalarına göre hareket etmesi ya da girişimciliği ana faktör olarak alıp, yeni bir anlayışla risk alarak yenilikçiliğe odaklanmasına dönüşmüştür (Hogland, 2015). Günümüzde önem kazanan akademik tartışmaların ışığında bu çalışmanın amacı, stratejik yönetim ve girişimcilik alanların ilişkisini ve örgüt yönetimleri için önemini incelemektir.

2. STRATEJİK YÖNETİM

Yönetim kavramı genel anlamda örgütlerin fiziksel, finansal ve insan kaynaklarını doğru kullanarak örgütsel amaçlarını gerçekleştirilebilmesi için yaptıkları plan, düzenleme ve uygulamaların bütünüdür. Günümüz koşullarında örgüt yönetimleri kendi kapasiteleri ve faaliyet gösterdikleri alanın niteliklerini göz önüne alarak, varlıklarını koruyabilmek ve rekabet üstünlüğünü elde ederek verimliliklerini artırabilmek için uzun dönemli planlamalar yapmak zorunda kalmışlardır. Bu uzun dönemli ve örgütlerin rakip firmalarla mücadelesini akılcı bir şekilde yürüterek ve bilimsel yöntemler kullanma gereksinimi sosyal bilimlerde modernist görüş olarak adlandırılmaktadır. Günümüzde “yeni modernist stratejik yaklaşım” olarak tanımlanan yeni bakış açısı uzun dönemli bir planlama yaparken stratejistlerin seçimi ve onların paydaşlarla

ilişkisini, uygulamaların içinde yer almasının önemini ön plana çıkarmaktadır (Woods ve Joyce, 2002).

Klasik olarak strateji terimi, bir örgütün vizyonu doğrultusunda olanakları ve karşılaşılabilecek zorlukları, tehditleri saptayarak sahip olduğu her türlü kaynağı kullanarak uzun dönemi kapsayan akılcı hareket planları yapması anlamındadır. Stratejik yönetim terimi de buna uygun olarak, örgütlerin ilk aşamada yaratıcı bir düşünce sistemiyle kendi yapılarının özelliklerini olumlu ve olumsuz yönlerini, ikinci olarak, faaliyet gösterdikleri sektörleri ve işleyişlerini ve son aşamada da genel çevrelerini, ekonomik ve sosyo-kültürel yapılarını bilimsel yöntemlerle belirlemek ve uzun dönemli hareket planlarını saptamalarını ifade etmektedir. Uzun bir süreci kapsayacak olan süreçte, örgütlerin üst yönetimlerince başlatılır ve işletmenin yapısal, kültürel özellikleri ve insan sermayesi dikkate alınarak SWOT analiziyle sonuçta, örgütün üreteceği ürün(ler) dikkate alınarak rakiplerin gücü, potansiyel ve aktüel müşterilerin ihtiyaçları, tedarikçiler ve benzeri faktörlerin netleştirilmesi gerekir (Ülgen ve Mirze, 2010; Aktan, 2008).

Örgütsel yetenekler ya da kritik başarı faktörleri konusu işletmelerin kendilerine yönelik analizlerinde üzerinde durulması gereken bir diğer konudur. Koçel (2011) örgütlerin temel yeteneklerini bir firmayı, pazarda faaliyet gösteren diğer firmalardan ayırt edici özellikleri, örneğin taklit edilmesi kolay olmayan ürün ve hizmetler sunma konusunda örgüt mensuplarının bilgi, yetenek ve becerilerinin toplamı olarak tanımlamıştır. Literatür incelemeleri örgütsel yeteneklerin farklı olarak tanımlandığını göstermekle birlikte çevresel koşullara hızla adapte olma, müşteri odaklılık, yenilikçi değerlerin benimsendiği örgüt kültürü, çevresel ve ekonomik sorunları doğru analiz edip, hızlı karar verme becerisi, kararlaştırılan stratejilerin en iyi sonuç verebileceği pazar alanını keşfetme, kaynakların stratejik bilince uygun kullanımı olarak sıralanabilir. Ancak, işletmeler bir veya birkaç yeteneğin etkin kullanımıyla birlikte çok farklı ve akılcı stratejiler uygulayabilir. Örnek olarak McDonald'ın temel stratejisi bütün dünyadaki şubelerinde sunduğu ürünlerin aynı kalitede, lezzeti değişmeyen ve hızlı servis özellikleriyle bütünleşen yüksek bir standardizasyonu başarabilmesi olmuştur. Buna karşın Apple firmasının çarpıcı örgütsel yeteneği tüm ürünlerinde estetik ve kendine özgü tarzıdır.

Stratejik yönetim alanında örgütsel başarının ve örgütlerin varlığının sürdürülebilmesi, yapılması gereken genel, dış ve iç çevre analizlerin

sonuçlarının farklı bakış açılarıyla değerlendirilmesi başlı başına bir ustalık, bilgi ve deneyim gerektirmektedir. Ancak bu durumda analizlerin sonuçları irdelendikten sonra hangi stratejilerin uygun görüldüğü kararlaştırılıp uygulamaya geçildiğinde de etkin bir kontrol mekanizması kullanılarak kararlaştırılan stratejilerin gözden geçirilmesi ve duruma göre farklı taktiklerin uygulanması gerekebilir. Bu sürecin temel amacı değişen çevresel koşullar ve belirsizliklerin giderek arttığı iş dünyasında örgütlerin varlıklarını sürdürebilmesi için rekabet üstünlüğünün sağlanmasıdır. Bununla birlikte günümüzde örgüt yapısı ve kültürü, örgütsel davranış tarzları da stratejik yönetim kavramının temel unsurları olarak kabul görmüştür (Karami, 2007).

Bu açıklamaların ışığında örgütsel stratejiler üç temel kategoride incelenmektedir: (Uysal, 2012; Ülgen ve Mirze, 2010). Birinci kategori üst düzey yöneticilerin sorumluluğunda hazırlanan (kurumsal) uzun döneme ilişkin stratejiler olup esas olarak örgütün gelecek dönemde yapacağı iş hamleleriyle ilgilidir. İkinci kategori rekabet stratejileri olarak tanımlanırken, üçüncü kategori ise insan kaynakları, teknolojik kapasite, ürünlerin pazarlanması gibi fonksiyonel stratejilerdir.

Stratejik yönetim alanının gurusu olarak bilinen Porter'ın (1985) 5 güç faktörü ve rekabet stratejileri iş dünyası ve literatüre önemli katkılarda bulunmuştur. Beş Güç Analizi, örgütün faaliyet alanındaki rekabet koşullarını belirlemek ve bu amaçla yapılan analizler sonucunda en etkin olarak bir örgüt stratejisini uygulayabilmektir. Bu 5 gücün önde gelen faktörü, pazardaki rakipler arasındaki rekabetin şiddeti, aktüel ve potansiyel müşterilerin satın alma gücü, tedarikçilerin durumu, piyasadaki ikame mallar ve pazara yeni girmesi muhtemel firmalardır.



Şekil 1: M. Porter'ın Rekabeti Etkileyen 5 Temel Faktörü

Kaynak: Ersan, M. (21 Eylül 2021). *Michael Porter 5 Güç Analiz Modeli Nedir?* Maksat Bilgi. Erişim Tarihi: 10.09.2022, <https://maksatbilgi.com/michael-porter-5-guc-analiz-modeli-nedir/>

Rekabet stratejilerini de 3 başlık altında toplamak mümkündür. Bunlar, maliyet liderliği, farklılaştırma ve odaklanma stratejileridir.

1) Maliyet liderliği: Pazara arz edilecek ürün veya hizmet açısından değer sağlamada ortaya çıkan maliyetleri en aza indirmek;

2) Farklılaştırma: Mevcut rakipler veya ikame ürünlerle karşılaştırıldığında, bunlardan seçilen ürünü benzersiz ya da özel hale getirerek pazara sunmaktır.

3) Odaklanma:

a) Maliyet odağı, fiyatını düşürmek değil fakat seçilen bir pazarda maliyetleri azaltama anlamındadır.

b) Farklılaştırma odağı: Genel anlamda işletme tarafından üretilen hizmet ve ürünlerin farklılaştırılması değildir. Seçilen, odaklanılan bir pazarda mevcut rakiplerin ürünlerine yönelik farklılaşma demektir.

Bu stratejilerin hepsinin amacı çevresel koşullar ve mevcut ekonomik konjonktür içinde örgütlerin varlıklarını rekabet ortamında başarıyla sürdürebilmesini amaçlamaktadır. Şekil 2’de rekabet stratejileri gösterilmektedir:

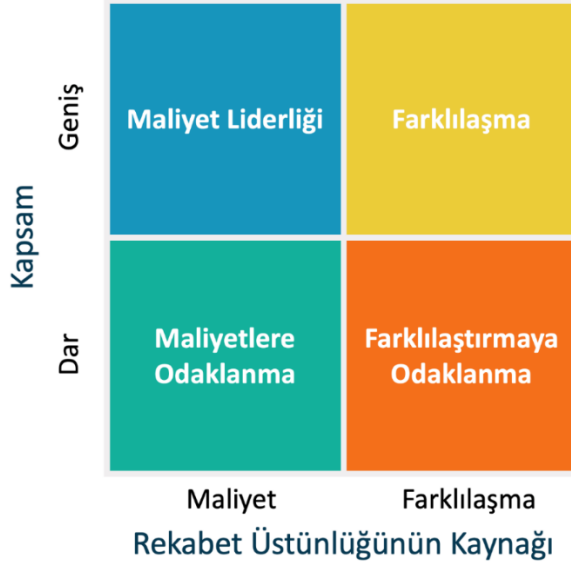

Şekil 2: Porter’ın Üç Jenerik (Genel) Rekabet Stratejisi

Kaynak: Porter, M. E. (1985). *Competitive Advantage: Creating and Sustaining Superior Performance*. New York: The Free Press. (Bölüm 1, s. 12)

Rekabet stratejilerinin nasıl kullanabileceği hakkında teorik varsayımlardan söz etmek mümkünse de akılcı davranışın daima öncül bir güç olduğunu da söylemek gerekir. Örnek olarak otomobil fabrikası Tesla klasik yaklaşım yaparak otomobilin düşük özellikli ucuz bir versiyonunu oluşturmak yerine farklı bir stratejiyle sektördeki en lüks, en pahalı spor otomobil olan Roadstar’ı geliştirdi. 2008’deki ilk üretimden sonra önümüzdeki yıl aynı otomobilin daha yeni bir modelinin piyasaya sunulması beklenmektedir. Ancak, Tesla’nın bu çarpıcı ve yaratıcı stratejisini uygularken ölçek ekonomilerinin avantajını kullandığını da belirtmek gerekir. Gerçek şu ki ölçek ekonomileri (economies of scale) olmadan Tesla’nın uygun maliyetli bir kitlesel pazar elektrikli otomobili üretmesinin başka hiçbir yöntemi yoktu. Bu yöntem maliyetlerin çok fazla sayıda ürüne yayılması ve bu durumda da sabit maliyetler değişmezken,

şirketlere avantaj sağlayan değişken maliyetlerin azalmasıdır. Bu noktada ölçek ekonomilerinin herhangi bir sektörde faaliyet yapan örgüt için büyük işletmelerin küçük işletmelere göre sahip olduğu maliyet tasarruflarını ve rekabet avantajlarının kullanılmasını sağladığı bir gerçekse de, bütün bu unsurları göz önünde tutarak alışılmadık bir stratejiyi hayata geçiren Tesla yönetiminin avantajı beyin gücü ve stratejik bilinçtir.

3. KAYNAK BAĞIMLILIĞI TEORİSİ

Bir örgütün dış çevresini analiz ederek kendisi için fırsat ve tehdit olabilecek faktörleri saptaması, buna göre akılcı hareket planları yapması gerekmele birlikte dış çevreden sağlamak zorunda kalacağı kaynaklara ihtiyaç duyacağını bir gerçek olarak kabul edilmesi gerekir. Bu durum da hemen her örgütün rakip konumda olsa dahi diğer işletmelerle yapıcı ilişkiler kurarak stratejik iş birliği, iki ya da daha çok işletme arasındaki birleşmeler örgütün varlığını sürdürebilmesi için gerekli önlemler arasındadır (Koçel, 2011).

Kaynak bağımlılığı yaklaşımı aynı zamanda işletmelerin kendilerine özgü değerli niteliklerini ön plana çıkarma ve geliştirmeyi esas alır, burada da örgüt kültürü ve iklimi en önemli iki unsurdur. Yapıcı, yeniliğe açık, dinamik bir kültürel yapı çalışanların performansları üzerinde “nadir” olarak tanımlanabilecek etkiye sahiptir. Bu niteliği taşıyan bir örgüt de rakipler tarafından taklidi mümkün olmayan ve başka bir ürünün yerini tutamayacağı kaynakları kullanabilecektir. Buna göre, örgütlerin sektörel ve dış çevre, genel ekonomik koşullarına göre stratejilerini oluştururken proaktif davranmayı da bilmeleri halinde dinamik yeteneklerini de kullanarak stratejik güçlerini geliştirebileceklerini söylemek mümkündür (Altuntaş, 2010).

4. İNSAN KAYNAKLARI TEORİSİ

Bu teorik çerçeve örgütsel stratejilerin planlanıp, seçilmesi ve uygulanma sürecinde insan sermayesi unsurunun önemi ihmal edilemeyecek ve dikkatle planlanması gerekli bir husustur. Yaratıcı, sorgulayıcı, yeniliğe açık, risk alma motivasyonu ve alanında üst düzey bilgi ve deneyim sahibi çalışanlar bir örgütün “görünmeyen” ancak, finansal gücünün dahi ötesine geçen hayati bir fonksiyondur. İnsan kaynakları işe alımlarda ve sosyalizasyon sürecinde etkili olamadığı takdirde stratejik yönetimi destekleyecek bir yenilikçi ve yapıcı örgüt kültürünün gelişemeyeceği unutulmamalıdır.

5. DURUMSALLIK YÖNETİMİ

Klasik yönetim okullarının temel görüşü yerine, günümüzde her örgütün kendine özgü karakteristik ve yetenekleri olduğunu ve varlığını sürdürebilmesi için faaliyet gösterdiği alanların durumsal koşullarına göre farklı hamleler yapması gerektiğini, her duruma uyan tek bir yaklaşımın mümkün olmadığı şeklinde özetlenebilir. Her örgüt kültürel nitelikleri, örgütsel yapısı, teknolojik kapasitesi ve çevresel faktörleri nasıl olursa olsun tüm planlama ve iş kararlarında kısa ya da uzun dönemde beklenmedik krizler, artan belirsizlikler rakip firmaların hamleleri karşısında uygulayabileceği strateji ve taktikleri bu olumsuzlukları göz önüne alarak yerine getirmelidir.

Diğer bir ifadeyle, örgütsel fonksiyonlarını olası durumsal değişimleri dikkate alarak yerine getirmelidir, bu da doğal olarak örgütsel işlerliği yönetecek bir liderin varlığını da gerektirecektir. Bu liderlik tarzının etkinliği liderin örgütsel amaçlar çerçevesinde üstlendiği görevler ve iş süreçlerine ilişkin olarak zihinsel kapasitesi ve uygulamadaki becerilerine bağlıdır; bu durumda çalışanların lidere olan güven ve bağlılığı da özellikle Fiedler'in durumsal liderlik açıklamasına uygun olarak artacaktır.

Durumsallık yaklaşımında güncel gelişmeler aslında bu konuda akademik ortak görüş olmadığını göstermekle birlikte teorik çerçevenin fazla değişmediği anlaşılmaktadır. Buna göre durumsallık yaklaşımında örgütlerin planlama sistemlerinin 4 temel faktörü yönetim felsefesi, örgütsel yapı, örgütün belirlediği görevlerin birbirleriyle olan bağımlılığı ve çevresel belirsizlikleri olarak sıralanabilir (Hamann, 2017). Bunlar, (a) yönetim ve planlama felsefesi, (b) organizasyon boyutu, (c) çevresel belirsizlik ve (d) görev karşılıklı bağımlılığıdır.

Kısaca, stratejik yönetimin bir işletmenin geleceğe dönük olarak örgütsel vizyon doğrultusunda faaliyet gösterdiği alanlarda yapacağı her türlü rekabetçi hamle ve iş yapma yaklaşımlarıdır. Bu amaç için de gerekli tüm bilimsel ölçümlerin, örgüt içi, yakın çevre ve genel çerçeve analizleri objektif olarak yapılması birincil koşuldur. Ancak bundan sonra strateji üretme ve stratejistlerin seçimi yapılmalı ve uygulamaya geçilmelidir (Ülgen ve Mirze, 2010; Güçlü, 2003). Bu bağlamda stratejik yönetim, stratejik planlama ve stratejik taktik terimleri arasındaki farkı da belirtmek uygun olacaktır.

- Stratejik yönetim, örgüt içindeki tüm faaliyetlerin temelidir. Etkili bir strateji oluşturmak için yöneticilerin işletmenin kuruluş amacı doğrultusunda ve diğer firmalarla rekabet edileceği kararlaştırılarak örgütsel hedeflere odaklanması gerekir.
- Stratejik plan, örgütün vizyon ve misyon beyanlarını destekleyecek uzun vadeli yol haritasıdır.
- Taktik plan, ani gelişen piyasa hareketlerinde kısa vadeli amaçlara ulaşmak için hızlı hareket edebilme yeteneğidir.

Bu çerçevede planlama ve amaçların saptanmasına ilişkin Risus International tarafından hazırlanan bir tablonun sunulmasında yarar görülmüştür.

BİR BAKIŞTA STRATEJİK YÖN

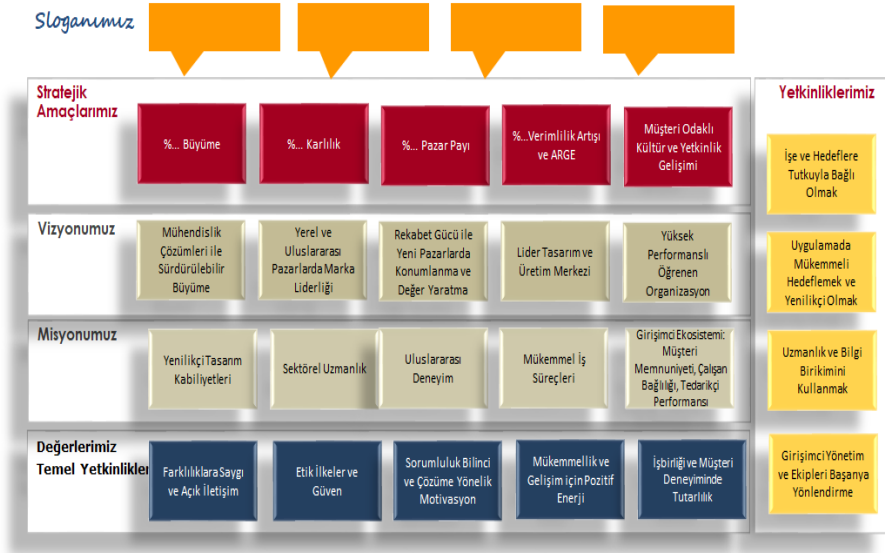

Şekil 3: Bir Bakışta Stratejik Yön

Kaynak: Risus International. (b.t.) *Stratejik planlama ve stratejik amaçların oluşturulması*. Erişim Tarihi: 10.09.2022, <https://www.risusinternational.com/tr/stratejik-planlama-ve-stratejik-amaclarin-olusturulmasi/>

6. GİRİŞİMCİLİK

Girişimci bir ürün veya hizmet üreterek pazarlayan, risk alabilen, bir yatırım yaparak, kar amaçlı yeni ya da pazarda farklı bir yöntem geliştiren, etkili bir liderlik tarzıyla yapılan tüm çabalar olarak tanımlanmaktadır (Etesaminia, 2020; Titus ve Adiza, 2019). Günümüzde bilişim ve iletişim teknolojilerinin hızlı gelişimi ve sürekli değişen çevresel koşullar dünyanın kırılgan hale gelen ekonomik konjonktüründe yerel veya uluslararası pazarda rakip firmaların performansının önüne geçebilecek gücü, yeteneği ve becerileri olan uzak görüşlü kişilerin önemi artık tüm örgütler tarafından anlaşılmaktadır. Bundan dolayıdır ki, yukarıda değinilen zorluklara karşın pazarda etkin bir rol üstlenebilmek, girişimcilikle ilgili fırsatlar yaratmak, yeni olanaklar keşfetmek son derece önemlidir; stratejik yönetim ise bu yeni fırsat ve olanakları rekabet avantajına çevirmek olarak ifade edilmektedir (Etesaminia, 2020; Yılmaz ve Görmüş, 2012).

Bu bağlamda, yeni bilişim teknolojilerini izleyen, yaratıcı projeler üretebilen bir birey kesinlikle girişimci olmakla birlikte aynı zamanda, projesini uygulayabilecek bir firma kurmak veya mevcut firmasının olanaklarını geliştirmek zorundadır. İşte bu aşamada girişimciliği destekleyebilecek risk sermayesi kuruluşlarına da değinmek gerekmektedir. Küçük aile firmalarının teknolojik bilgi yeterliği ve uzun vadedeki risk unsurlarının bilimsel analizlerle saptanabilmesi halinde bu riski alıp, finansman sağlayacak kuruluşlar çok önemlidir. Türkiye’de KOSGEB bu konuda önemli hamleler yapmakta ve belli ölçüde, seçilen firmalara finansal ve teknolojik destek sağlamaktadır. Bu çerçevede belirtilmesi gereken bir diğer konu da sosyal medya kullanımının bu küçük ya da orta ölçekli işletmeler için taşıdığı önemdir. Çeşitli medya platformlarının bilinçli kullanımının belli bireyler ya da yöneticiler arasındaki iletişime değil, aynı zamanda farklı toplumlar, ilgili kuruluşlar ve ülkeler arasındaki etkileşimlere de yönelik olduğu girişimcilerin bu konuyu iyi kavrayarak projelerinin uygulanmasında kullanması önemlidir. Sosyal ağların (networking) kullanılması büyük ölçekli ve özellikle küresel örgütler için fevkalade önemli ve örgütsel stratejilerin uygulanmasında ve kontrolünde gereklilik haline gelmiştir.

Girişimciliğin ve buna ilişkin teorik çerçevenin gelişim aşamalarında çeşitli düşünsel yaklaşımlar da mevcuttur. Girişimci düşünce, örgütün kararlaştırılmış prosedürlerinden daha çok, stratejik yönetimde yalnız girişimciye, onun yeteneklerine odaklanmaktadır. Bilişsel düşünce

yaklaşımında ise strateji oluşturma tamamen zihinsel bir süreçtir ve kararlaştırılmış bütün örgütsel ilkeler dikkate alınmakla birlikte girişimcinin, aynı zamanda çalışanların sezgi ve esneklik yetenekleri üzerinde durulur. Öğrenen örgüt yaklaşımı, örgütsel stratejilerin gelişimini bir öğrenme süreci olarak kabul eder (Kraus ve Kauranen, 2009).

Girişimci sıfatını kazanan her birey kendi örgütlerinin faaliyet gösterdiği alanlarda yeni değerler yaratarak mevcut stratejileri değiştiren, farklı taktikler ya da yeni, değişik işletme stratejilerini uygulayarak, teknolojiyi kullanarak kendinden güçlü firmalarla dahi rekabeti göze alabilen kişilerdir. Dolayısıyla Kraus ve Kauranen (2009), Hitt ve diğerlerine atıfla (2002) “*girişimciliği benimseyen örgütler rakiplerinin henüz sahip olmadığı fırsatları tespit eder (...) ve büyük potansiyel getiriye sahip fırsatlar bulan işletmelerdir*” (s.39) tespitini yapmışlardır.

7. STRATEJİK GİRİŞİMCİLİK

Özellikle 2000’li yıllardan sonra stratejik yönetim ve girişimcilik literatürde iki farklı konu olarak incelenmişse de günümüzde bu iki alanın birlikte ele alındığı ve kaçınılmaz bir sonuç olarak “stratejik girişimciliğin” yeni bir kavram olarak incelendiği anlaşılmaktadır (Höglund ve Mårtensson,2019; Altuntaş, 2010; Hitt vd., 2002)

Girişimcilik Kavramının Kurumsal Çerçevesi (Titus ve Adiza, 2019:15)

1. Ekonomik Girişimcilik Kuramı (Economic Entrepreneurship Theory)
2. Psikolojik Girişimcilik Kuramı (Psychological Entrepreneurship Theory)
3. Sosyolojik Girişimcilik Kuramı (Sociological Entrepreneurship Theory)
4. Antropolojik Girişimcili Kuramı (Anthropological Entrepreneurship Theory)
5. Fırsat Bazlı Girişimcilik Kuramı (Opportunity-Based Entrepreneurship Theory)
6. Kaynak Bazlı Girişimcilik Kuramı (Resource-Based Entrepreneurship Theory)
7. Beşeri Sermaye Girişimcilik Kuramı (Human Capital Entrepreneurship Theory)

Görüldüğü gibi, girişimcilik kavramı birçok alanla ilişkisi kurulmuş olan teorik temele dayanmaktadır. Ekonomik açıdan girişimcilik örgütlerin stratejik hamlelerini destekleyecek ekonomik fırsatların saptanmasına ilişkindir. Bu teoriye en önemli katkı Schumpeter tarafından yapılmış olup, kritik noktanın ekonomik anlamda sermaye birikiminin değil, yaratıcılık ve yenilikçilikle olduğunu ileri sürmüştür (Parker, 2018). Fırsatlara dayalı girişimcilik teorisinin ise Drucker tarafından geliştirildiğini vurgulamak gerekmektedir. Schumpeter'in görüşünün aksine Drucker girişimcilerin değişimi başlatmadığını, ancak sürüp giden bir değişim sürecinin niteliğini anlayarak bu süreci fırsata çevirmek olduğunu ileri sürmektedir. Burada da yönetim tarafından karara bağlanmış stratejilerin örgütün iş süreçlerinin bir parçası ve sorumluluğun bu stratejilerin seçilen stratejisi ve uygulayıcılarına ait olmadığını, işletmenin tümüyle bu uygulamalardan etkilenmeyeceğinin de vurgulanması gerekmektedir. Bu nedenle de vizyon sahibi stratejik liderlere, uluslararası ve global örgütlerde ise dönüştürücü ve otantik liderlere ihtiyaç duyulmaktadır.

Girişimciliğin özünü yeni bir anlayışla, piyasada bir fırsat yaratmak veya mevcut ve diğer firmaların göremediği bir fırsatı değerlendirerek, yenilikçi bir atılım yapmak olarak kabul etmek gerekmektedir. Stratejik girişimci ise stratejik yönetimin esası olan rekabet üstünlüğü sağlayarak, uzun dönemi hedefleyen karar alma ve uygulama ilkelerini, bir örgütün yepyeni olanaklar bularak çevresel değişimi örgüt için olanaklar yaratmayı amaçlayan girişimciliğin bütünlük durumunu ifade etmektedir. Stratejik girişimci kavramını ilk olarak kullanan Ireland vd., (2001) olmuştur. Araştırmacılar daha sonra da (2003) yine kendilerinin revize ettiği modeli geliştirmiş olup altı önemli aşamayı içermektedir. Bu modelde bir öncekine kıyasla stratejik girişimciliğin daha dengeli bir görünümünü yansıtan, yaratıcılık, yenilikçilik ve örgüt kaynaklarının etkin kullanımını sağlamışlardır.

Bu modelin (Ireland vd., 2003) içeriği dikkatle incelenecek olursa stratejik yönetimin evreleriyle senkronizedir. Stratejik yönetimin birinci evresi olan stratejik bilinçlilik kavramına uyan (1) stratejik zihniyet (2) örgütün girişimci kültür değerlerini benimsemesi ve girişimci bir liderin varlığı, (3) örgütsel kaynakları akılcı kullanabilmek, (4) yaratıcılığı ve yenilikçiliği desteklemek, (5) rekabet avantajını sağlamak ve (6) refahın yaratılmasıdır (s.967).

Özetle, stratejik girişimciliğin gelişimindeki önemli aşamalar Tablo 1’de gösterilmiştir (Luke vd., 2010).

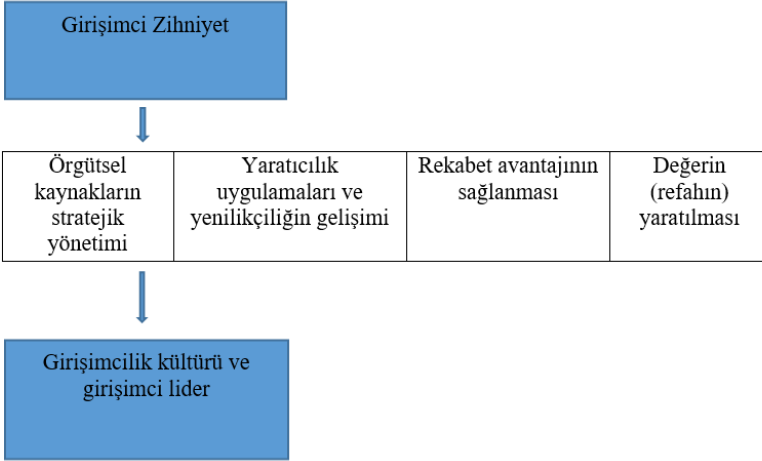

Şekil 4:
Kaynak:

Türkmen ve Yılmaz (2019) ise yukarıdaki modelde minör değişiklik yaparak Şekil 4’te görülen modeli oluşturmuşlardır (s.5).

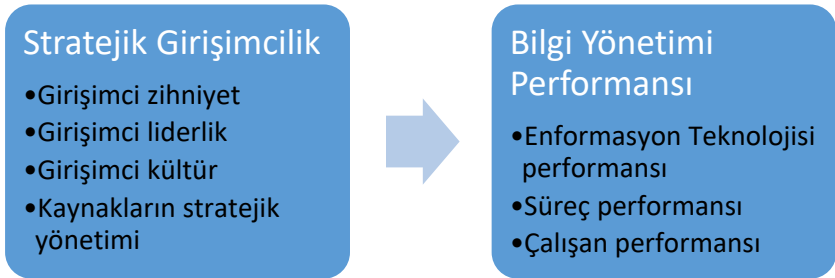

Şekil 5:

Kaynak: Türkmen, İ. & Yılmaz, H. (2019). Stratejik girişimcilik ve bilgi yönetimi performansı arasındaki ilişki: Bilişim 500 şirketlerinde bir araştırma. *Journal of Yasar University*, 14 (53), 1-12. (s.5)

Stratejik girişimciliğin temelinde stratejik yönetimin ilk ilkesi olan girişimcilik bilinci ya da zihniyetinin üst düzey yöneticilerde olması gerektirir. Burada önemli olan bu bilinçliliğin başta örgüt üst yönetimiyle diğer çalışanlar arasında yaratıcılık ve yenilikçiliğe açık olmanın birincil koşul olması ve bütün örgüt çalışanlarının bu bilinçte olması için örgütün kuruluş amacının, misyon ve vizyonda belirtilen düzeye ulaşması için çaba harcanmasıdır.

Bu çalışmanın ilk bölümünde vurgulandığı gibi, örgütlerde risk almaya istekli olmak, yenilikçiliği benimsemek gibi değerleri destekleyecek bir kurum kültürünün ve bu oluşumu örgütün uzak dönemli amaçlarına ulaşmak için yönetebilecek, örgüt kaynaklarını akılcı kullanabilecek ve potansiyel fırsatları saptayabilecek bir liderin varlığı esastır. Bunlar örgüt içinde sağlandığında başarıya ulaşmak daha kolaylaşacaktır. Stratejik girişimcilik bağlamında konuyla ilgili çalışmalar yapan bütün akademisyenler ve araştırmacıların aralarında ifade farklılıkları olmakla birlikte aynı önemli noktalara değindikleri görülmektedir.

Nitekim Luke vd., (2015) ise stratejik girişimciliğin gelişim aşamalarını dikkate alarak bu kavramı iş süreçlerinde girişimci aktivitelerin uygulanması, örgütün temel yeteneklerinde bu alanda uzmanlaşarak ve bilgilerini uygulamada kullanarak yeni ürün, hizmet ve yeni pazarlar yaratmak becerisi olarak tanımlamışlardır (s. 4).

Benzer şekilde Altuntaş'ın (2010) Luke vd.,'ye (2008) atıfla stratejik girişimciliğin boyutlarına ilişkin olarak açıklamaları Tablo 2'de sunulmuştur. Burada öne çıkan unsurlar, yeni değerler yaratılması, girişimcilik bilinci ve stratejik yönetim ilkelerinin yenilikçilik doğrultusunda bütünleşebilmesidir. Örgüt içinde oldukça zor olan böyle bir ortak bütünleşmeyi sağlayacak olanın da stratejik liderler olduğu bir kez daha anlaşılmalı ve küresel işletmeler için ise bu liderin dönüşümcü liderlik vasıflarını taşımasının gereği görülmektedir.

Tablo 1: Stratejik Girişimciliğin Boyutları

Boyut	Unsur
Doğaçlama	<ul style="list-style-type: none"> • Esnek faaliyet gösterme • Yenilikçilik yapmak için fırsat izleme
Birlikte Uyum Sağlama	<ul style="list-style-type: none"> • Kaynakların biriktirilmesi ve paylaşılması • Sürekli büyümeyi kolaylaştıran sinerji
Yamalama	<ul style="list-style-type: none"> • Bir örgüt içerisindeki içsel ve dışsal çevre kaynaklı açıkların belirlenmesi
Yinelenme	<ul style="list-style-type: none"> • Sürekli, aşamalı değişim • Yeni fırsatlar, geliştirilmiş konum
Deneyleme	<ul style="list-style-type: none"> • Yeni kavramları denenmesi • Hatalardan öğrenme
Zaman Ayarı Yapma	<ul style="list-style-type: none"> • Aşamalı ve ölçülebilir değişim • Eylemlerin düzenli değerlemesi

Kaynak: Luke, B. (2008). *Uncovering Strategic Entrepreneurship: An Examination of Theory and Practice*. Saarbrücken, VDM Verlag.

Örgütsel girişimcilik alanında Arman (2017) Kuratk'ya atıfla (2010) kurumsal girişimcilik süreci beş aşamada tanımlamış olup bunlar; dış çevreden gelen dönüşümü gerektiren tetikleyici unsurlar, girişimcilik stratejisinin uygulanması, örgütsel öncelik, girişimci davranış ve son olarak da örgütsel sonuçlardır. Kuratko'nu modeli aşağıda verilmiştir.

Henüz 20 yıllık bir geçmişi olan stratejik girişimciliğin dünyamızın bugünkü koşullarında faaliyet alanları ve örgütsel büyüklükleri ne olursa olsun işletmeleri bu yeni tür girişimciliği anlayıp, öğrenmelerini ve uygulamaya zorladığı açıktır. Bu kavramın tek bir kabul edilmiş olan tanımı olmamakla birlikte örgüt yöneticilerinin bilinçlilik düzeyi, risk alma istekleri, kaynakların akılcı kullanılması ve mümkün olduğunca uzun dönemde de ne tür fırsatların oluşabileceği ya da ne tür bir fırsat yaratılabileceği konusunda titiz ve dikkatli olmalarını gerektirmektedir. Bu

nedenle de alandaki akademisyen ve arařtırmacıların stratejik giriřimcilik tanımları farklılık taşısa da sonuç olarak birbirleriyle uyum göstermektedir.

Bu çalışmanın ilk bölümünde değinilen ve günümüzde “yeni modernist stratejik yaklaşım” (Woods ve Joyce, 2002) olarak adlandırılan yeni bakış açısı, uzun dönemli bir planlama yaparken stratejistlerin seçimi, üst düzey yönetimin fonksiyonları üzerinde durmak yararlı olacaktır.

Postmodernist bakış açısının klasik anlamdaki stratejik yöntemden farkı; ilk yaklaşım tamamen plana dayalı ve yalnız bilimsel yöntemle hareket ederken, Postmodernist görüş çevrenin sürekli kaotik durumunu göz önüne alarak örgütsel işlevselliğin ilkelerini değiştirerek ve belirsizliğin önüne geçmek için sezgilere de ağırlık vermesidir. Değişken bir dış ortamda bu değişikliği anlayıp, yeni hamleler yapılmasına kolaylık sağlayacak bir örgüt kültürü ve bunu koordine edecek bir liderin varlığı, tahmin edilebileceği gibi pek çok örgüt üst yönetimini bir çıkmaza sürükleyebilecektir. Bugünün yönetim anlayışı yaratıcılık ve yenilikçiliği örgütsel fonksiyonların birincisi olan planlama ile bütünleştirmiş ve esnek, yapıcı, yaratıcı değerleri barındıran örgüt kültürünü ve buna dayalı olarak oluşturulan esnek bir örgüt yapısını esas almıştır.

Dünya ekonomisini yönlendirebilen büyük kuruluşların, küresel işletmelerin kazandığı başarıyı değişik bir yönden incelemek gerekirse bu çalışmanın farklı bölümlerinde anlatılan stratejik bilinç, akılcılık, sorgulama ve yaratıcılık gibi değerler ile bunları bütünleştiren bireylerin, yönetici pozisyonlarında olması durumunda finansal yönden gücün ötesinde bir performans gösterebileceklerdir. Ayrıca, gelecekteki değişimlerin niteliğini ve yönünü bilmek giderek çok zor olacağından yeni modernist görüşte akılcı planlara tamamen bağlı kalmak yerine örgütün içinde olduğu duruma göre üst yönetimin kendi tarzınca, rekabet üstünlüğü sağlayacak şekilde stratejiler uygulaması uygun görülmektedir (Woods ve Joyce; 2002). Buna karşın küçük ve orta büyüklükteki işletmelerin strateji planlamasında Boston Danışma Kurulu veya McKinsey matrislerinin kullanılarak uzun dönem için tahminler yapılması öngörülmektedir.

Fortune Global 2021 Ağustos ayı itibariyle Çin, Japonya ve Güney Kore'nin küresel ekonomideki payı %42, Avrupa ve Kuzey Amerika'nın toplam payı %53'e eşittir. Dünya ülkelerinin geri kalanlarının payı ise ancak %4 olarak gösterilmiştir. Bu istatistiksel bilgi stratejik yönetim uygulamalarının zorluk derecesini de ortaya koymaktadır. Yerel veya

küresel ekonomiden bir pay almak için örgütlerin tek başına faaliyetlerinin yanı sıra örgütün merkezinin olduğu ülke koşulları, sosyolojik ve kültürel yapısının da ne kadar önemli olduğunun dolaylı bir göstergesidir. Buna ek olarak yerel veya küresel ekonomik yapının zorluklar içeren işleyişinde Genç'in (2012) önerdiği gibi işletmelerin proaktif davranmasının, rekabetçi saldırganlığı benimsemelerini ve tüm aktivitelerde girişimciliğin önemli olduğunu vurgulamaktadır (s.74).

Sonuç olarak stratejik yönetim ve girişimcilik iki ayrı alan gibi algılansa da günümüzde bu farkın kendi içinde yok olup, stratejik girişimcilik kavramının son 20 yıldır gündemde olduğunu ve giderek geliştiğini literatürde görülmektedir.

Buradan çıkarılacak iki sonuçtan birincisi, gelişmişlik düzeyleri göz ardı edilerek bütün işletmelerin varlıklarını sürdürebilmeleri için çağın belirsizliklerle dolu ve hızla değişen ortamına uyum göstermelerinin bir zorunluluk olduğunu kabul etmeleri ve ona göre hareket etmeleri gerekmektedir.

İkinci sonuç ise günümüzdeki işletme okullarının nitelikli insan gücü yetiştirmek için klasik yönetim anlayışından daha fazla yeni modernist görüşün niteliklerini üniversite öğrencilerine ayrıntılı olarak anlatmaları ve bu konuda araştırma projelerine hız verilmesinin de ayrı bir zorunluluk olarak benimsenmesidir. Bunun sağlanması ise klasik olarak sınıflarda ders yapmak yerine 3. yılında okuyan öğrencilerin bir dönem, tıpkı Almanya ve bazı Avrupa ülkelerinde uygulandığı şekilde staj değil bir "çalışan" olarak görev yapmaları ve mezuniyet öncesinde üniversite öğrencilerinin teori ve pratik arasındaki bağlantıyı kavramalarına yardımcı olunmasıdır.

KAYNAKÇA

- Aktan, C. C. (2008). Stratejik yönetim ve stratejik planlama. *Çimento İşveren Dergisi*, 4 (22), 4-21.
<http://mail.ceis.org.tr/dergiDocs/makale132.pdf>
- Altuntaş, G. (2010). *Girişimcilik ve stratejik yönetim ilişkisi: bir stratejik girişimcilik modeli ve IMKB Ulusal - 100 Endeksinde işlem gören işletmeler üzerinde testi*. (Yayınlanmamış Doktora Tezi). İstanbul Üniversitesi, İstanbul.
- Arman, M. (2017). *Kurumsal girişimciliğin stratejik işbirliklerine etkisi üzerine bir araştırma*. (Yayınlanmamış Doktora Tezi). Pamukkale Üniversitesi, Denizli.

- Eckhardt, J. T. & Shane, S. A. (2003). Opportunities and entrepreneurship. *Journal of Management*, 29 (3), 333-349. <https://doi.org/10.1177/014920630302900304>
- Ersan, M. (21 Eylül 2021). *Michael Porter 5 Güç Analiz Modeli nedir?* Maksat Bilgi. Erişim Tarihi: 10.09.2022, <https://maksatbilgi.com/michael-porter-5-guc-analiz-modeli-nedir/>
- Etesaminia, S. (23 Şubat 2020). *İşletmelerde stratejik girişimcilik: rekabet üstünlüğü sağlaması* [Konferans Bildirisi]. Uluslararası Sosyal Bilimler ve Eğitim Bilimleri Sempozyumu (USVES), İstanbul, Türkiye.
- Furrer, O., Thomas, H., & Goussevskaia, A. (2007). The structure and evolution of the strategic management field: a content analysis of 26 years of strategic management research. *International Journal of Management Reviews*, 10(1), 1-23. <https://doi.org/10.1111/j.1468-2370.2007.00217.x>
- Genç, K. Y. (2012). The response of the entrepreneurship to the changing environment: Strategic Entrepreneurship. *International Journal of Economic and Administrative Studies*, 9, 71-84.
- Güçlü, N. (2003). Stratejik yönetim. *Gazi Üniversitesi Gazi Eğitim Fakültesi Dergisi*, 23 (2), 61-85. <https://dergipark.org.tr/pub/gefad/issue/6762/90966>
- Hamann, P.M. (2017). Towards a contingency theory of corporate planning: a systematic literature review. *Management Review Quarterly*, 67, 227-289. <https://doi.org/10.1007/s11301-017-0132-4>
- Hitt, M. A., Ireland, R., Camp, M., & Sexton, D. (2002). Strategic entrepreneurship: integrating entrepreneurial and strategic management perspectives. M. A. Hitt, R. Ireland, M. Camp & D. Sexton (Der.), *Strategic Entrepreneurship: Creating a New Mindset* içinde (s. 1-13), Oxford: Blackwell.
- Höglund, L. & Mårtensson, M. (2019). entrepreneurship as a strategic management tool for renewal: the case of the Swedish public employment service. *Administrative Sciences*, 9(4), 76. <https://doi.org/10.3390/admsci9040076>
- Höglund, L. (2015). *Strategic Entrepreneurship – Organizing Entrepreneurship in Established Organizations*. Lund: Studentlitteratur.

- Ireland R.D., Hitt M.A. & Sirmon D.G. (2003). A model of strategic entrepreneurship: the construct and its dimensions. *Journal of Management*, 29(6), 963-989. [https://doi.org/10.1016/S0149-2063\(03\)00086-2](https://doi.org/10.1016/S0149-2063(03)00086-2)
- Karami, A. (2007). *Strategy formulation in entrepreneurial firms*. Wiltshire, Birleşik Krallık: Ashgate Publishing.
- Koçel, T. (2011). *İşletme Yöneticiliği* (13. Baskı). İstanbul: Beta Yayınları.
- Kraus, S. & Kauranen, I. (2009). Strategic management and entrepreneurship: friends or foes? *International Journal of Business Science and Applied Management (IJBSAM)*, 4(1), 37-50. https://www.econstor.eu/bitstream/10419/190602/1/04_1_p37-50.pdf
- Kuratko D. F. (2010). Corporate entrepreneurship: an introduction and research review. Z. J. Acs & D. B. Audretsch (Der.), *Handbook of Entrepreneurship Research* içinde (2. Baskı, Cilt. 5, s. 129-164). Springer.
- Luke, B. (2008). *Uncovering Strategic Entrepreneurship: An Examination of Theory and Practice*. Saarbrücken: VDM Verlag.
- Luke, B., Verreynne, M.L. & Kearins, K. (2015). Developing a conceptual framework of strategic entrepreneurship. *International Journal of Entrepreneurial Behaviour & Research*, 17(3), 314-337. <https://doi.org/10.1108/13552551111130736>
- Savchenko, A. (2013). A situational approach to strategic management and monitoring of regional and urban development. *Baltic Region*, 1(15), 55-70. <https://doi.org/10.5922/2079-8555-2013-1-6>
- Parker, S. C. (2018). Entrepreneurship and economic theory. *Oxford Review of Economic Policy*, 34 (4), 540-564. <https://doi.org/10.1093/oxrep/gry013>
- Porter, M. E. (1985). *Competitive Advantage: Creating and Sustaining Superior Performance*. New York: The Free Press.
- Risus International. (b.t.). *Stratejik planlama ve stratejik amaçların oluşturulması*. Erişim Tarihi: 10.09.2022, <https://www.risusinternational.com/tr/stratejik-planlama-ve-stratejik-amaclarin-olusturulmasi/>
- Titus, N. & Adiza, G.R. (2019). Entrepreneurship and strategic management: a critical review on the relationship between these paradigms. *European Journal of Research and Reflection in Management Sciences*, 7 (2), 14-24.

- Türkmen, İ. & Yılmaz, H. (2019). Stratejik girişimcilik ve bilgi yönetimi performansı arasındaki ilişki: Bilişim 500 şirketlerinde bir araştırma. *Journal of Yasar University*, 14 (53), 1-12. <https://dergipark.org.tr/tr/download/article-file/659727>
- Uysal, G. (25 Şubat 2012). Stratejik Yönetim [Ders Notları]. TUISAG ISGFRM. <https://isgfrm.com/threads/stratejik-yoenetim-ders-notlari.2020/>
- Ülgen, H. & Mirze, S. K. (2010). *İşletmelerde Stratejik Yönetim* (5. Baskı). İstanbul: Beta Yayınları.
- Woods, A. & Joyce, P. (2002). The arrival of postmodernist strategic theory: its academic manifestation and the development of a new modernist perspective. *Strategic Change*, 11 (2), 71–80. <https://doi.org/10.1002/jsc.569>
- Yılmaz, H. & Görmüş, A. Ş. (2012). Stratejik girişimciliğin, algılanan örgütsel destek ve örgütsel öğrenme üzerine etkilerinin araştırılması: tekstil sektöründe ampirik bir çalışma. *Journal of Yasar University*, 26(7), 4483 – 4504. <https://dergipark.org.tr/tr/download/article-file/179365>

GİRİŞİMCİLİĞİ ETKİLEYEN BİR FAKTÖR OLARAK NÜFUS YAPISI: KEŞAN İLÇESİ ÖRNEĞİ

Metin AYTAÇ

Türkiye İstatistik Kurumu, Ankara
Türkiye İstatistik Kurumu Demografi İstatistikleri Daire Başkanlığı, Ankara,
metinaytac75@gmail.com

Alper ACAR

Türkiye İstatistik Kurumu, Ankara
Türkiye İstatistik Kurumu Demografi İstatistikleri Daire Başkanlığı, Ankara,
alperjoo1989@gmail.com

Özdemir YAVAŞ

Trakya Üniversitesi Uzunköprü MYO
Trakya Üniversitesi Uzunköprü Meslek Yüksekokulu, Edirne, ozdemiryavas@trakya.edu.tr

Bireysel ve çevresel faktörlerden etkilenecek ülkelerin gelişmesinde önemli bir itici güç olarak kabul edilen girişimcilik faaliyetleri şehirlerin sosyo-ekonomik gelişmesinde de önemli rol oynamaktadır. Girişimciliği etkileyen faktörler içerisinde yer alan nüfus yapısı hem üretimde hem de tüketimde önemli bir paya sahip olması nedeniyle şehirlerin girişimcilik potansiyelinin ortaya çıkarılmasında önem kazanmaktadır. Bu çalışmanın amacı da Edirne İli Keşan İlçesi'nin nüfus yapısının girişimcilik faaliyetlerine etkisinin incelenmesidir.

Bu çalışmada Türkiye İstatistik Kurumu'nun Keşan ilçesi için açıkladığı 1935-2021 yılları nüfus verileri tanımlayıcı istatistik yardımıyla girişimcilik verileri ile ilişkilendirilerek açıklanmıştır.

Araştırmada elde edilen bazı bulgulara göre Keşan ilçesi nüfusunun 1935-2000 yılları arasındaki artış hızının 2000-2021 yılları arasında önemli bir şekilde yavaşladığı, nüfusun yaşlandığı, 2014-2021 yılları arasında tek kişilik hane halkının önemli oranda arttığı tespit edilmiştir.

Anahtar Kelimeler: Girişimcilik, Demografik Yapı, Keşan, Nüfus

Bu süreç sonucunda iş modelini oluşturan kişi (gerçek veya tüzel), departman veya sosyal oluşumlara girişimci; oluşturulan iş modeline ise girişim adı verilir (Yavaş ve Demiralay, 2012).

Girişimcilik, girişimcilik konusu, girişimci türü ve girişimler açısından farklı türlerde incelebilmektedir. Marangoz (2012: 11)'e göre girişimcilik, orijinal girişimcilik, iç girişimcilik, kurumsal girişimcilik, profesyonel girişimcilik, teknik girişimcilik, girişimci girişimciliği ve çevreci girişimcilik olarak sınıflandırılabilir. Bu girişimcilik türlerinin dışında literatürde sosyal girişimcilik, kadın girişimcilik, e-girişimcilik ve kamu girişimciliği de yer almaktadır.

Girişimcilik, girişimcilerin kişisel özelliklerinin ve dış çevre faktörlerinin etkisi ile oluşturulan bir süreçtir. Kaygın ve Güven (2015: 36)'e göre girişimciliği etkileyen kişisel faktörler başarı ihtiyacı, kontrol odağı, yaratıcılık, belirsizliğe karşı tolerans, risk alma eğilimi, bağımsızlık, kendine güvenden oluşmaktadır. Girişimciliği etkileyen kişisel faktörler içerisinde demografik faktörler ise aile desteği, cinsiyet, eğitim, iş tecrübesi, yaş, rol modeli, kişisel değerlerden oluşmaktadır

Stambolis (2015)'e ise girişimciliği etkileyen kişisel ve çevresel faktörleri: psikolojik faktörler (bağlılık, azim, başarı, ilerleme ve fırsat yönelimi), sosyal faktörler (tüketici davranışları, eğlence standartları, çalışma şekilleri), çevresel faktörler (kaynaklara erişim, piyasa girme düzenlemeleri), demografik faktörler (nüfus büyüklüğü, nüfusun yaşı, nüfusun yapısı, coğrafi dağılım, etnik köken), kültürel faktörler (ortak değerler, inançlar, beklenen davranışlar), diğer faktörler (girişimcinin iş konusundaki tecrübeleri, beceri ile ilgili kişisel özellikler, yenilikçilik ve yaratıcılık, iş planı, geçmiş tecrübeleri, risk üstlenme arzusu) olarak altı sınıfta incelemiştir.

Marangoz (2012: 18)'e göre de girişimciliği etkileyen faktörler, kültür ve eğitim, aile ve sosyal çevre, psikolojik faktörler, yasal, siyasal ve idari faktörler, mali çevre ve din faktörleridir.

Literatürde girişimciliği etkileyen faktörlerin farklı araştırmacılar tarafından yorumlanmasında demografik faktörlerin ortak olduğu görülmektedir. Bu çerçevede; girişimcilik faaliyeti göz önüne alındığında, en önemli demografik değişkenler yaş, deneyim ve eğitim düzeyi olarak belirlenmiştir (Stambolis, 2015). Bu değişkenler ile girişimcilik arasındaki ilişki bir sonraki bölümde açıklanmıştır.

3. GİRİŐİMCİLİK İLE NÜFUS YAPISI ARASINDAKİ İLİŐİ

Nüfus yapısı toplumun nüfus sayısı, yař ortalaması, eęitim düzeyi, cinsiyet daęılımı ve göç gibi bilgilerini içerdięi için girişimcilik faaliyetlerini etkileyen en önemli çevresel faktörlerden biri olarak kabul edilmektedir.

Nüfus deęişimleri sürekli ihtiyaçlar yaratarak yeniliklerin ortaya çıkmasına neden olmaktadır (Bedük ve Eryeřil, 2015: 80). Nüfusun fazla olması ölçek ekonomileri avantajı da saęlamaktadır. Demokratik sistemlerde nüfus siyasi gücü (oy) etkiledięi için girişimcilik ile ilgili teřvik, destek ve yardımlardan dięer bölgelere göre daha fazla faydalanılmasını saęlayabilir. Ayrıca çalıřma yařındaki nüfusun miktarı, hem işgücü arzı ile maliyetleri hem de girişimcilerin oluřturduęu iş modeline uygun istihdam için girişimcilere önemli fırsatlar sunabilir.

Giriřimcilik, iş zekâsı kadar enerji ve yaratıcılık gerektirmektedir (Liang vd., 2016). Genç insanların genellikle daha fazla enerjiye sahip oldukları, yüksek kariyer ve maařları hedefledikleri, yeni veya geliřmekte olan pazarlara ve iş hızlandırıcı teknolojilere daha yakın oldukları söylenebilir. Kariyerlerinin bařlarında oldukları için risk almaya daha hazırdırlar (GEM, 2022: 56).

Bir iş kurma oranı, yařla birlikte bir eřik noktasına kadar (35 ila 44 yař arası) artmakta ve daha sonra azalmaktadır (Ruiu ve Breschi, 2019). Toplumda çok fazla yařlı çalıřan olması da girişimcilięi yavařlatmaktadır. Daha yařlı çalıřanlar, gençlerin avantajlarına sahip deęildir, ancak daha da önemlisi, yařlı çalıřanlar kilit pozisyonları işgal ettięinde, genç çalıřanların iş becerileri kazanmasını engelleyebilirler (Liang vd., 2016). Ekonomik olarak geliřmiř ölkelerin nüfusları da hızla yařlanmaktadır. Bu, demografik bařarının bir iřaretini temsil eder, ancak aynı zamanda bu toplumlar için, girişimcilik ruhunun nihai olarak kaybedilmesi de dâhil olmak üzere çeřitli sorunlar ortaya çıkarır (Ruiu ve Breschi, 2019).

Nüfusun yař ortalaması girişimcilerin bařarısı için de önemlidir. Geliřmiř ekonomiler için bilinen en iyi deęişim örneęi, yařlı insanların nüfus içerisindeki artan paylarıdır. Bu geliřme çocuklar için üretimde bulunan işletmeler açısından olumsuz bir durumdur. Bunun yanı sıra yine bazı ölkelerde yařanan nüfus ve hane halkı büyüklüęündeki azalmalarda, o ölkede faaliyette bulunan işletmelerin karlılıęını olumsuz yönde etkileyebilir (Torlak ve Altunışık, 2009: 83). Yařlı nüfusun fazla yařadıęı

yerlerde girişimciler yaşlılara yönelik girişimlerde bulunabilirler. Örnek olarak yaşlı bakım evleri, yaşlılara yönelik medikal ürünlerin üretim ve satışı, yatay mimari özellikli konutlar, yaşlıların yürüyüş yapabileceği park alanları verilebilir.

Girişimciliği etkileyen bir diğer faktör olan eğitim, çeşitli mekanizmalar aracılığıyla kişilerin girişimcilik tercihini etkilemektedir (Kolstad ve Wing, 2009). Ortaöğretim ve yükseköğretim eğitimi yüksek özgüven, düşük risk algısı ve artan insan sermayesi sonucu girişimciliği arttırmaktadır (Jimenez vd, 2015). Eğitim seviyesinin yüksek olması maddi birikimi sağlayarak gerekli olan girişimcilik başlangıç sermayesinin azalmasına neden olmaktadır (Kolstad ve Wing, 2009). Yükseköğretim, kayıt dışı girişimcilik üzerinde olumsuz bir etkiye sahiptir, çünkü bu tür faaliyetlerin olası olumsuz etkilerine karşı farkındalığı arttırmaktadır. Ancak, orta öğretim kayıt dışı girişimciliği önemli ölçüde etkilememektedir (Jimenez vd., 2015).

Kadın ve erkeklerin yaratılış ve sosyalleşme özellikleri de girişimcilik üzerinde etkilidir. Uluköy ve Demireli (2014)'ne göre, kadın girişimciler, iyimser düşünen ve değişen çevre şartlarına daha fazla uyum sağlayan kişilik özellikleri ile fiziksel güç gerektirmeyen hizmet sektörlerinde iş kurarken, erkek girişimciler kendine daha fazla güvenen, daha esnek olan ve daha az toleransa sahip olan kişilik özellikleri ile üretim ve inşaat gibi sektörlerde ilk işlerini kurmaktadır.

4. KEŞAN İLÇESİ NÜFUS YAPISI

Edirne ilinin tarihi cumhuriyet öncesine dayanan ilçelerinden olan Keşan ilçesi, zaman içerisinde demografik özellikleri açısından önemli değişimler göstermiştir. 31 Aralık 2021 tarihli Adrese Dayalı Nüfus Kayıt Sistemi (ADNKS) sonuçlarına göre Edirne ili nüfusunun %20,3'ü Keşan ilçesinde ikamet etmektedir. Keşan ilçesi nüfus büyüklüğü açısından Edirne ilinin il merkezinden sonra en fazla nüfusa sahip ilçesi konumundadır.

Tablo 1. Edirne ili ilçelerinin cinsiyete göre nüfusu, 2021

İlçe adı	Toplam			İl ve ilçe merkezleri			Belde ve köyler			İl nüfusundaki oranı (%)		
	Toplam	Erkek	Kadın	Toplam	Erkek	Kadın	Toplam	Erkek	Kadın	Toplam	İl ve ilçe merkezleri	Belde ve köyler
İl toplamı	412 115	207 863	204 252	308 700	154 878	153 822	103 415	52 985	50 430	100,0	100,0	100,0
Merkez	186 426	92 837	93 589	174 662	86 629	88 033	11 764	6 208	5 556	45,2	56,6	11,4
Enez	10 549	5 402	5 147	4 191	2 163	2 028	6 358	3 239	3 119	2,6	1,4	6,1
Havsa	18 302	9 227	9 075	8 705	4 328	4 377	9 597	4 899	4 698	4,4	2,8	9,3
İpsala	26 628	13 915	12 713	8 751	4 747	4 004	17 877	9 168	8 709	6,5	2,8	17,3
Keşan	83 860	42 402	41 458	64 512	32 544	31 968	19 348	9 858	9 490	20,3	20,9	18,7
Lalapaşa	6 358	3 376	2 982	1 587	885	702	4 771	2 491	2 280	1,5	0,5	4,6
Meriç	13 168	6 693	6 475	2 873	1 486	1 387	10 295	5 207	5 088	3,2	0,9	10,0
Uzunköprü	59 934	29 916	30 018	39 736	19 642	20 094	20 198	10 274	9 924	14,5	12,9	19,5
Süloğlu	6 890	4 095	2 795	3 683	2 454	1 229	3 207	1 641	1 566	1,7	1,2	3,1

Kaynak: TÜİK, Adrese Dayalı Nüfus Kayıt Sistemi (ADNKS) sonuçları, 2021

Tablo 1’de görüldüğü üzere Keşan ilçesinin 31 Aralık 2021 tarihli nüfusu 83 860 kişidir. Bu nüfusun 64 512’si ilçe merkezinde ikamet ederken; 19 348 kişisi ise belde ve köylerde ikamet etmektedir. Diğer bir ifadeyle, nüfusun %76,9’u ilçe merkezinde, %23,1’i ise belde ve köylerde ikamet etmektedir. 31.12.2021 tarihli Ulusal Adres Veri Tabanı’na (UAVT) göre Keşan ilçesinde 2 belde belediyesi ve 45 köy idari birim olarak tanımlıdır.

Keşan ilçe nüfusunun tarihsel gelişimine bakıldığında; 1935 yılında 30 939 olan nüfus büyüklüğü, 1960 yılında 46 786, 2000 yılında ise 77 637 kişi olmuştur. Tablo 2’de yer alan nüfus sayımı sonuçlarına göre yıllar içerisinde düzenli artış gösteren (bakınız Şekil 1) Keşan ilçe nüfusu, 2021 yılında 83 860’ya ulaşmıştır. Bu nüfusun %50,6’sını erkekler oluştururken %49,4’ü kadınlardan oluşturmaktadır.

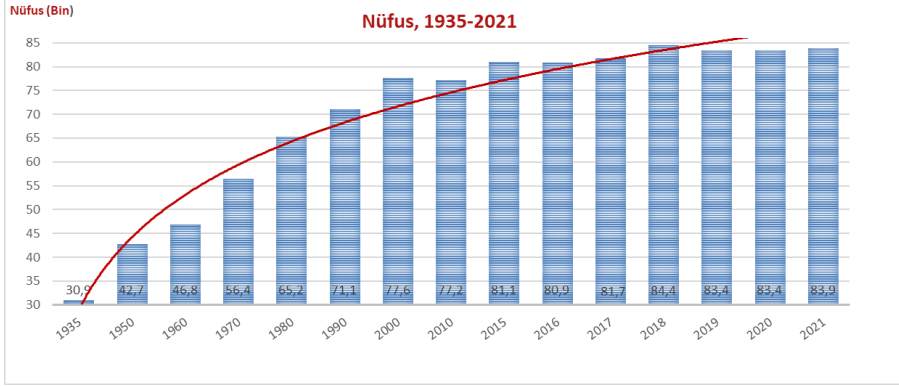
Şekil 1. Yıllara göre Keşan ilçe nüfusu, 1935-2021

Kaynak: Genel Nüfus Sayımı (GNS) Sonuçları, 1935-2000
Adrese Dayalı Nüfus Kayıt Sistemi (ADNKS) sonuçları, 2007-2021

Tablo 2. Yıllara ve cinsiyete göre Edirne ili ve Keşan ilçesi nüfusu, 1935-2021

Yıl	Edirne il toplamı			Keşan ilçe toplamı		
	Toplam	Erkek	Kadın	Toplam	Erkek	Kadın
1935	184 840	92 743	92 097	30 939	15 441	15 498
1940	251 373	148 606	102 767	35 101	17 753	17 348
1945	198 271	99 378	98 893	38 052	19 129	18 923
1950 ⁽¹⁾	221 268	111 446	109 822	42 711	-	-
1955	252 190	129 453	122 737	40 768	20 634	20 134
1960	276 479	142 130	134 349	46 786	23 990	22 796
1965	303 234	157 377	145 857	53 693	28 351	25 342
1970	316 425	165 161	151 264	56 449	30 124	26 325
1975	340 732	182 944	157 788	63 559	35 029	28 530
1980	363 286	195 638	167 648	65 243	35 853	29 390
1985	389 638	209 988	179 650	71 982	40 012	31 970
1990	404 599	213 966	190 633	71 133	38 637	32 496
2000	402 606	213 724	188 882	77 637	42 356	35 281
2007	396 462	203 569	192 893	77 442	40 159	37 283
2008	394 644	202 714	191 930	77 044	39 885	37 159
2009	395 463	201 450	194 013	76 606	38 855	37 751
2010	390 428	196 262	194 166	77 246	39 109	38 137
2011	399 316	204 389	194 927	80 010	41 371	38 639
2012	399 708	203 656	196 052	79 716	40 743	38 973
2013	398 582	201 567	197 015	79 889	40 592	39 297
2014	400 280	203 001	197 279	80 486	40 957	39 529

2015	402 537	203 349	199 188	81 054	41 388	39 666
2016	401 701	203 738	197 963	80 894	40 957	39 937
2017	406 855	206 342	200 513	81 747	41 621	40 126
2018	411 528	209 390	202 138	84 442	43 496	40 946
2019	413 903	210 304	203 599	83 373	42 504	40 869
2020	407 763	205 775	201 988	83 399	42 178	41 221
2021	412 115	207 863	204 252	83 860	42 402	41 458

Kaynak: Genel Nüfus Sayımı (GNS) Sonuçları, 1935-2000

Adrese Dayalı Nüfus Kayıt Sistemi (ADNKS) sonuçları, 2007-2021

Keşan ilçe nüfusu yıllara ve yaş yapısına göre incelendiğinde, yaşlı nüfus olarak tanımlanan 65 ve daha yukarı yaştaki nüfusun belirgin bir şekilde artış gösterdiği görülmektedir. Nitekim 1985 yılında %5,1 olan yaşlı nüfus oranı, 2021 yılında %15'e ulaşmıştır. Diğer taraftan, çalışma çağı olarak tanımlanan 15-64 yaş grubundaki nüfusun oranı 1985 yılında %68,51 iken; 2021 yılında %68 olmuştur.

Şekil 2. Yaş grubuna göre Keşan ilçesi nüfus oranı, 1985-2021

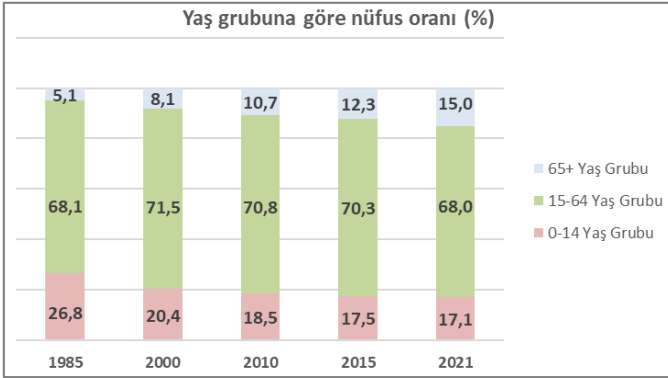

Kaynak: Genel Nüfus Sayımı (GNS) Sonuçları, 1985-2000

Adrese Dayalı Nüfus Kayıt Sistemi (ADNKS) sonuçları, 2010-2021

Çalışma çağındaki birey başına düşen çocuk ve yaşlı birey sayısını gösteren toplam yaş bağımlılık oranı Keşan ilçesi için 1985 yılında %46,6 iken; 2021 yılında %47,1'e yükselmiştir. Ekonomik olarak aktif olan birey başına düşen çocuk sayısını ifade eden çocuk bağımlılık oranı aynı zaman diliminde %39,3'den %25,1'e gerilerken; çalışan birey başına düşen yaşlı birey sayısını ölçen yaşlı bağımlılık oranı da bu zaman diliminde %7,2'den %22'ye yükselmiştir. Diğer bir ifadeyle, Keşan ilçesinde 2021 yılında çalışma çağındaki her 100 kişi, 25 çocuğa ve 22 yaşlıya bakmaktadır.

Karşılaştırma yapabilmek açısından; Edirne ilinde toplam yaş bağımlılık oranı 2021 yılında %44, çocuk bağımlılık oranı %21,3 ve yaşlı bağımlılık oranı ise %22,7'dir. 2021 yılında Türkiye genelinde bu değerlere bakıldığında, toplam yaş bağımlılık oranı %47,4, çocuk bağımlılık oranı %33 ve yaşlı bağımlılık oranı %14,3 olarak gerçekleşmiştir.

Tablo 3. Yaş grubu ve cinsiyete göre Keşan ilçe nüfusu, 1985-2021

Yıl	Toplam nüfus	0-14 yaş grubu	15-64 yaş grubu	65+ yaş grubu	Bilinmeyen	Toplam yaş bağımlılık oranı	Çocuk bağımlılık oranı (0-14 yaş)	Yaşlı bağımlılık oranı (65 + yaş)
1985	71 982	19 266	48 993	3 635	88	46,6	39,3	7,2
1990	71 133	17 624	49 346	4 138	25	44,1	35,7	8,3
2000	77 637	15 800	55 495	6 294	48	39,7	28,5	11,3
2007	77 442	14 674	55 185	7 583	-	40,3	26,6	13,7
2008	77 044	14 189	55 168	7 687	-	39,7	25,7	13,9
2009	76 606	14 403	54 240	7 963	-	41,2	26,6	14,7
2010	77 246	14 290	54 653	8 303	-	41,3	26,1	15,2
2011	80 010	14 371	57 130	8 509	-	40,0	25,2	14,9
2012	79 716	14 310	56 685	8 721	-	40,6	25,2	15,4
2013	79 889	14 276	56 528	9 085	-	41,3	25,3	16,1
2014	80 486	14 077	56 829	9 580	-	41,6	24,8	16,9
2015	81 054	14 169	56 952	9 933	-	42,3	24,9	17,4
2016	80 894	14 170	56 604	10 120	-	42,9	25,0	17,9
2017	81 747	14 297	56 903	10 547	-	43,7	25,1	18,5
2018	84 442	14 532	58 793	11 117	-	43,6	24,7	18,9
2019	83 373	14 328	57 475	11 570	-	45,1	24,9	20,1
2020	83 399	14 346	56 925	12 128	-	46,5	25,2	21,3
2021	83 860	14 308	56 994	12 558	-	47,1	25,1	22,0

Kaynak: Genel Nüfus Sayımı (GNS) Sonuçları, 1985-2000

Adrese Dayalı Nüfus Kayıt Sistemi (ADNKS) sonuçları, 2007-2021

Nüfusun yaş yapısının yorumlanmasında kullanılan önemli göstergelerden biri olan ve nüfusu oluşturan kişilerin yaşları küçükten büyüğe doğru sıralandığında ortada kalan kişinin yaşını niteleyen ortanca yaşa bakıldığında, Keşan ilçesinde 1985 yılında 24 olan bu değer 2021 yılında 39,4'e yükselmiştir (bakınız Şekil 3). Bu gösterge, nüfusun ne denli genç ya da yaşlı olduğu bilgisini vermektedir.

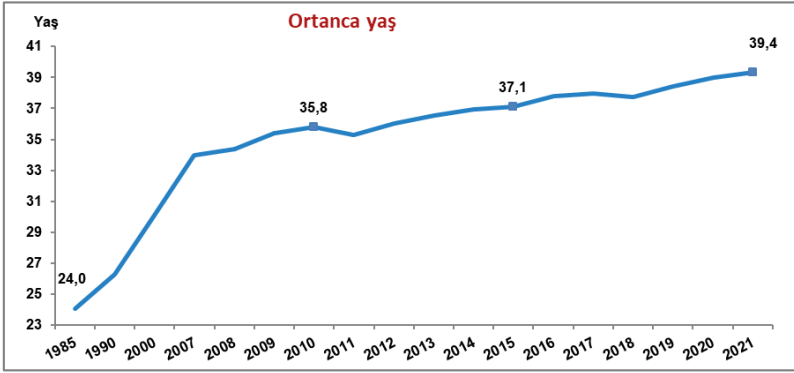

řekil 3. Yıllara göre Keřan ilçesi ortalama yař, 1985-2021

Kaynak: Genel Nüfus Sayımı (GNS) Sonuçları, 1985-2000
Adrese Dayalı Nüfus Kayıt Sistemi (ADNKS) sonuçları, 2007-2021

Bununla birlikte, nüfusun yař ve cinsiyet yapısında meydana gelen deęiřimi yıllara göre görme imkânı tanıyan ve yař-cinsiyet yapısını özetleyen nüfus piramitleri Keřan ilçesi özelinde yıllara göre karşılaştırıldığında; doğurganlık ve ölümlülük hızlarındaki azalmaya baęlı olarak ilçe yař yapısının deęiřtięi, yařlı nüfusun arttıęı ve ortalama yařın yükseldięi řekil 4’de görölmektedir.

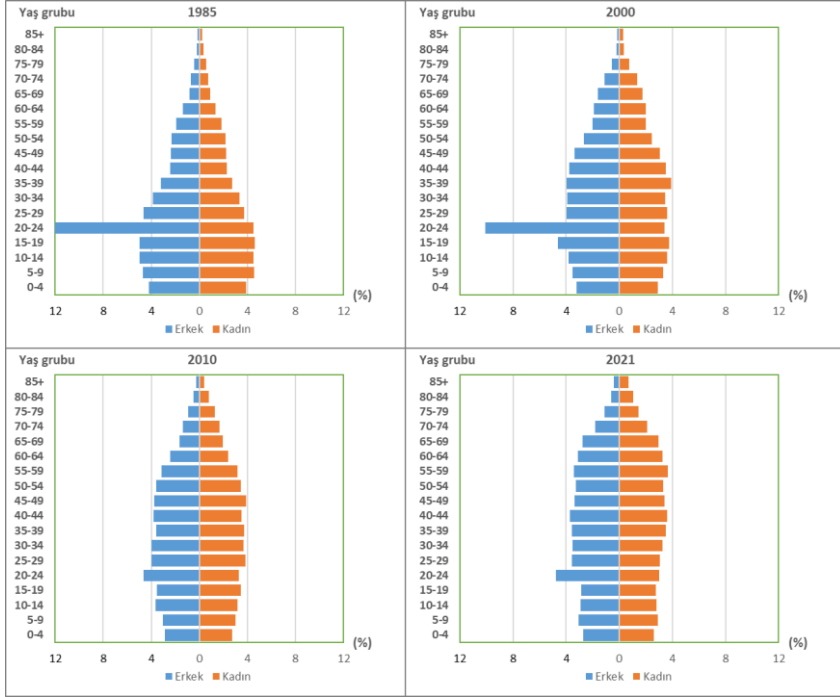
Şekil 4. Yıllara göre Keşan ilçesi nüfus piramitleri, 1985-2021

Kaynak: Genel Nüfus Sayımı (GNS) Sonuçları, 1985-2000
Adrese Dayalı Nüfus Kayıt Sistemi (ADNKS) sonuçları, 2007-2021

Keşan ilçe nüfusu doğum yerine göre incelendiğinde, Edirne ili dışında doğanların oranı 2000 yılında %26,6 iken 2021 yılında bu oran %27,7'ye yükselmiştir.

Tablo 4. Yaş grubu ve cinsiyete göre Keşan ilçe nüfusu, 1985-2021

Doğum Yeri	Yıl								
	2000	2014	2015	2016	2017	2018	2019	2020	2021
Toplam	77 649	80 486	81 054	80 894	81 747	84 442	83 373	83 399	83 860
Edirne	56 958	59 332	59 587	59 868	60 031	60 470	60 165	60 603	60 112
Diğer iller	18 667	19 079	19 548	19 167	19 841	22 038	21 177	20 817	21 789
Yurtdışı	2 012	1 064	1 060	1 006	1 036	1 096	1 213	1 297	1 292
Bilinmeyen	12	1 011	859	853	839	838	818	682	667

Kaynak: Genel Nüfus Sayımı (GNS) Sonuçları, 2000
Adrese Dayalı Nüfus Kayıt Sistemi (ADNKS) sonuçları, 2014-2021

Doęum yeri bilgisinden ayrı olarak, ülke ii göç bakımından Keřan ilçesi nüfus hareketlilięine bakıldığında ilçenin aldığı ve verdiği göç değerlerinin birbirine oldukça yakın olduęu Tablo 5’den görülebilecektir.

Tablo 5. Keřan ilçesi aldığı ve verdiği ülke ii göç, 2000-2021

Yıl	Daimi İkametgah nüfusu	Aldığı göç	Verdiği göç	Net göç	Net göç hızı (binde)
2000	67 306	6 191	7 284	-1 093	-16,11
2012	79 716	3 141	3 079	62	0,78
2013	79 889	3 608	3 569	39	0,49
2014	80 486	3 772	3 765	7	0,09
2015	81 054	3 755	3 786	-31	-0,38
2016	80 894	3 593	3 475	118	1,46
2017	81 747	3 652	3 477	175	2,14
2018	84 442	4 708	3 747	961	11,45
2019	83 373	3 583	4 148	-565	-6,75
2020	83 399	3 322	2 906	416	5,00
2021	83 860	3 795	3 392	403	4,82

Kaynak: Genel Nüfus Sayımı (GNS) Sonuçları, 2000

Adrese Dayalı Nüfus Kayıt Sistemi (ADNKS) sonuçları, 2012-2021

Keřan ilçesi ülke ii nüfus hareketlilięi salt büyüklükten ziyade göçün nereden geldięi ve nereye yöneldięi bakış açısıyla değerlendirildiğinde; Tablo 6, Keřan ilçesi ile sırasıyla İstanbul, Tekirdaę, Ankara ve İzmir illeri arasındaki nüfus hareketlilięine dikkat çekmektedir. Edirne ili içerisinde ise Keřan ilçesi, özellikle Merkez ilçe ve İpsala ilçesi üzerinden göç hareketlerine maruz kalmaktadır.

Keřan ilçesi özelinde göç eden nüfus yaş ve cinsiyet yapısı üzerinden analiz edildiğinde, ilçenin 2021 yılında aldığı göçün %48,1’ini erkekler; %51,9’unu kadınlar oluşturmaktadır. Bu oran ilçenin verdiği göç için erkeklerde %47,6, kadınlarda %52,4 olmuştur. Yaş grubuna göre nüfus hareketlilięi değerlendirildiğinde; ilçenin aldığı göçte 15-44 yaş grubu

nüfusun %64,9'luk, verdiği göçte de yine bu yaş grubunun %69,2'lik oranı dikkat çekmektedir.

Tablo 6. Keşan ilçesinin aldığı ve verdiği göçün il ve ilçelere göre dağılımı, 2021

İl Adı	İlçe Adı	Aldığı Göç	Verdiği Göç	Net Göç
Toplam		3 795	3 392	403
Edirne		523	529	-6
	Merkez	120	236	-116
	Enez	96	69	27
	İpsala	218	174	44
	Lalapaşa	7	4	3
	Meriç	12	5	7
	Uzunköprü	66	36	30
	Süloğlu ve Havsa	4	5	-1
İstanbul		1 001	757	244
Tekirdağ		324	459	-135
Ankara		168	177	-9
Çanakkale		146	141	5
İzmir		106	134	-28
Diğer İller		1 527	1 195	332

Kaynak: TÜİK, İç Göç İstatistikleri, 2021

Keşan ilçesinin aldığı ve verdiği göç eğitim durumuna göre Tablo 7'den incelendiğinde, eğitimli nüfusun görece daha fazla göç ettiği görülmektedir. Keşan ilçesinin aldığı göçte lise ve üstü eğitim seviyesinde olanların oranı %64,3 iken; verdiği göçte aynı eğitim seviyesinde bu oran %67,4 olmuştur.

Tablo 7. Eğitim durumuna göre Keşan ilçesinin aldığı ve verdiği göç, 2021
[6 ve daha yukarı yaştaki nüfus]

Eğitim durumu	Aldığı göç			Verdiği göç		
	Toplam	Erkek	Kadın	Toplam	Erkek	Kadın
Toplam	3 522	1 695	1 827	3 156	1 489	1 667
Okuma yazma bilmeyen	31	7	24	14	3	11
Okuma yazma bilen fakat bir okul bitirmeyen	237	117	120	203	105	98
İlkokul	416	189	227	331	141	190
İlköğretim	160	72	88	109	54	55
Ortaokul ve dengi meslek okulu	399	200	199	360	170	190
Lise ve dengi meslek okulu	1 255	621	634	1 148	501	647
Yükseköğretim	1 010	483	527	980	510	470
Bilinmeyen	14	6	8	11	5	6
Oran (%)						
Okuma yazma bilmeyen	0,9	0,4	1,3	0,4	0,2	0,7
Okuma yazma bilen fakat bir okul bitirmeyen	6,7	6,9	6,6	6,4	7,1	5,9
İlkokul	11,8	11,2	12,4	10,5	9,5	11,4
İlköğretim	4,5	4,2	4,8	3,5	3,6	3,3
Ortaokul ve dengi meslek okulu	11,3	11,8	10,9	11,4	11,4	11,4
Lise ve dengi meslek okulu	35,6	36,6	34,7	36,4	33,6	38,8
Yükseköğretim	28,7	28,5	28,8	31,1	34,3	28,2
Bilinmeyen	0,4	0,4	0,4	0,3	0,3	0,4

Kaynak: TÜİK, İç Göç İstatistikleri, 2021

Tablo 8. Göç etme nedenine Keşan ilçesinin aldığı ve verdiği göç, 2021

Göç Etme Nedeni	Aldığı Göç	Verdiği Göç	Aldığı Göç (%)	Verdiği Göç (%)
Toplam	3 795	3 392	100,0	100,0
Tayin/ iş değişikliği	440	401	11,6	11,8
İşe başlamak/ iş bulmak	232	343	6,1	10,1
Eğitim	661	629	17,4	18,5
Medeni durum değişikliği/ ailevi nedenler	214	161	5,6	4,7
Sağlık/ bakım	97	23	2,6	0,7
Ev alınması	141	101	3,7	3,0
Emeklilik	24	11	0,6	0,3
Aile yanına/ memlekete geri dönme	128	59	3,4	1,7
Hane/ aile fertlerinden birine bağımlı göç	1 075	765	28,3	22,6
Daha iyi konut ve yaşam koşulları	429	543	11,3	16,0
Diğer	67	77	1,8	2,3
Bilinmeyen	287	279	7,6	8,2

Kaynak: TÜİK, İç Göç İstatistikleri, 2021

Keşan ilçesinin 2021 yılında aldığı göç nedenine göre incelendiğinde, ilçeye göç eden nüfusun %28,3'ünün "hane/aile fertlerinden birine bağımlılık", %17,4'ünün "eğitim" ve %11,6'sının ise "tayin/ iş değişikliği" nedeniyle ilçeye göç ettikleri Tablo 8'den görülmektedir.

Diğer taraftan, ilçenin verdiği göç nedenine göre değerlendirildiğinde, sırasıyla %22,6 ile "hane/aile fertlerinden birine bağımlılık", %18,5 ile "eğitim" ve %16 ile "daha iyi konut ve yaşam koşulları" nedenleri ilk üç sırayı almaktadır.

Keşan ilçesi demografisi hanehalkı yapısı açısından değerlendirildiğinde, 1985 yılında 4,5 olan ortalama hanehalkı büyüklüğü 2021 yılında 2,7'ye gerilemiştir. Bir başka deyişle, Keşan ilçesinde yıllar içerisinde ortalama hanehalkı büyüklüğü yarı yarıya düşmüştür. Bununla birlikte, hanehalkı sayısı ise aynı dönemde yaklaşık iki kat artmıştır (bakınız Tablo 9 ve 10).

Tablo 9. Keşan ilçesi hanehalkı sayısı, 1985-2021

Yıl	Toplam hanehalkı sayısı
1985	14 360
1990	15 715
2000	19 802
2012	24 378
2013	24 815
2014	25 240
2015	25 725
2016	26 229
2017	26 765
2018	27 401
2019	27 434
2020	28 523
2021	29 298

Kaynak: Genel Nüfus Sayımı (GNS) Sonuçları, 1985-2000

Adrese Dayalı Nüfus Kayıt Sistemi (ADNKS) sonuçları, 2012-2021

Keřan ilçesi ve Edirne ili için ortalama hanehalkı büyüklüęü yıllar içerisinde Türkiye genelinde olduęu gibi düşüř göstermiştir. Őekil 5'ten de görüleceęi üzere, Türkiye ortalamasının altında seyir gösteren Edirne il toplamı ile Keřan ilçesi ortalama hanehalkı büyüklüęü benzer yapıdadır.

Tablo 10. Yıllara göre ortalama hanehalkı büyüklüęü, 1985-2021

Yıl	Ortalama hanehalkı büyüklüęü		
	Türkiye	Edirne	Keřan
1985	5,2	4,6	4,5
1990	5,0	4,3	4,2
2000	4,5	3,7	3,7
2009	4,0	3,2	3,2
2010	3,8	3,1	3,2
2011	3,8	3,1	3,1
2012	3,7	3,0	3,1
2013	3,6	3,0	3,1
2014	3,6	2,9	3,0
2015	3,5	2,9	3,0
2016	3,5	2,9	3,0
2017	3,4	2,8	2,9
2018	3,4	2,8	2,9
2019	3,4	2,8	2,8
2020	3,3	2,7	2,8
2021	3,2	2,7	2,7

Kaynak: Genel Nüfus Sayımı (GNS) Sonuçları, 1985-2000
Adrese Dayalı Nüfus Kayıt Sistemi (ADNKS) sonuçları, 2009-2021

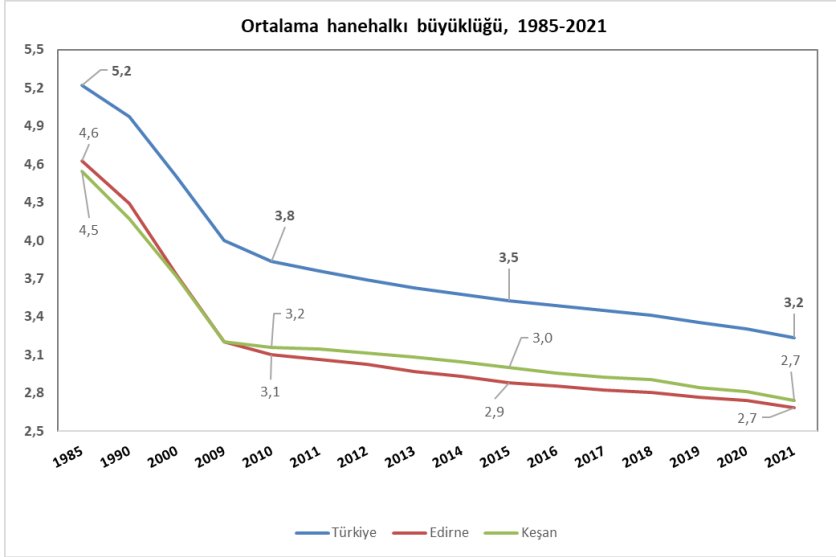
Şekil 5. Yıllara göre ortalama hanehalkı büyüklüğü, 1985-2021

Tablo 11’de görüldüğü üzere 2021 yılında Keşan ilçesindeki hanehalklarının %62,6’sını çekirdek aileden oluşan hanehalkları teşkil etmektedir. Bunun yanında, %21,9’luk oranı ile tek kişilik hanehalkları da ilçe genelinde önemli yer tutmaktadır.

Tablo 11. Keşan ilçesi hanehalkı tiplerine göre hanehalkı sayısı, 2014-2021

Hanehalkı tipi	Yıl							
	2014	2015	2016	2017	2018	2019	2020	2021
Toplam	25 240	25 725	26 229	26 765	27 401	27 434	28 523	29 298
Tek kişilik hanehalkı	3 998	4 367	4 663	4 930	5 251	5 459	5 922	6 412
Çekirdek aileden oluşan hanehalkı	16 329	16 272	16 551	16 858	17 003	17 200	17 960	18 338
En az bir çekirdek aile ve diğer kişilerden oluşan hanehalkı	4 559	4 697	4 603	4 543	4 649	4 326	4 186	4 080
Çekirdek aile bulunmayan birden fazla kişiden oluşan hanehalkı	354	389	412	434	498	449	455	468

Kaynak: TÜİK, Adrese Dayalı Nüfus Kayıt Sistemi (ADNKS) sonuçları, 2014-2021

Keşan ilçesi nüfusuna eğitim durumu açısından odaklanıldığında; Tablo 12’de belirtildiği şekliyle 2021 yılı sonuçlarına göre ilçede ikamet eden nüfusun %27,3’ü ilkokul mezunu, %22,6’sı lise ve dengi meslek okulu mezunu ve %16,6’sı ortaokul ve dengi meslek okulu mezunudur.

İlçede okuma yazma bilmeyen oranı yalnızca %2,4 iken; yükseköğretim (yüksekokul, ön lisans, lisans, yüksek lisans ve doktora) eğitim düzeyine sahip nüfus oranı %15,8'dir.

Tablo 12. Türkiye, Edirne ili ve Keşan ilçesi cinsiyet ve bitirilen eğitim durumuna göre nüfus, 2021

[6 ve daha yukarı yaştaki nüfus]
Yabancılar kapsama alınmamıştır.

Bitirilen eğitim düzeyi	Türkiye			Edirne il toplamı			Keşan ilçesi		
	Toplam	Erkek	Kadın	Toplam	Erkek	Kadın	Toplam	Erkek	Kadın
Genel toplam	75 756 932	37 879 709	37 877 223	383 259	193 257	190 002	78 101	39 474	38 627
Okuma yazma bilmeyen	1 862 532	268 639	1 593 893	7 639	1 572	6 067	1 892	359	1 533
Okuma yazma bilen fakat bir okul bitirmeyen	7 530 275	3 224 669	4 305 606	27 896	12 145	15 751	6 702	2 974	3 728
İlkokul	16 877 963	7 267 940	9 610 023	106 950	46 849	60 101	21 333	9 382	11 951
İlköğretim	5 132 420	2 899 977	2 232 443	25 856	13 924	11 932	4 879	2 415	2 464
Ortaokul ve dengi meslek okulu	13 638 216	7 434 209	6 204 007	57 132	32 298	24 834	12 959	7 122	5 837
Lise ve dengi meslek okulu	16 697 592	9 448 709	7 248 883	90 174	50 882	39 292	17 616	10 312	7 304
Yüksekokul veya fakülte	11 637 287	6 086 476	5 550 811	57 489	30 401	27 088	11 226	6 108	5 118
Yüksek lisans	1 395 232	756 363	638 869	6 460	3 332	3 128	1 041	571	470
Doktora	233 342	136 568	96 774	1 658	899	759	103	62	41
Bilinmeyen	752 073	356 159	395 914	2 005	955	1 050	350	169	181

Kaynak: TÜİK, Ulusal Eğitim İstatistikleri Veri Tabanı, 2021

Kalkınma Ajansları Genel Müdürlüğü tarafından yürütülen Sosyo-Ekonomik Gelişmişlik Sıralaması Araştırmaları (SEGE): politika, strateji ve kamu uygulamalarına girdi sağlamak amacıyla Türkiye'deki İstatistiki Bölge Birimleri Sınıflaması (İBBS) Düzey-2, illerin ve ilçelerin sosyo-ekonomik gelişmişliklerini ölçen ve karşılaştıran analiz çalışmalarıdır.

973 ilçeye ait "İlçe SEGE-2022" çalışmasında sosyo-ekonomik gelişmişliği demografi, istihdam ve sosyal güvenlik, eğitim, sağlık, finans, rekabetçilik, yenilikçilik ve yaşam kalitesi ana başlıkları altında ölçen 56 değişken kullanılmaktadır. Analiz sonucunda, ilçelerin endeks skorları ve sıraları belirlenerek, skorlardaki doğal kırınımlara göre ilçeler 6 gelişmişlik kademesinde gruplandırılmaktadır.

İlçe SEGE-2022 çalışması sonuçlarına göre en gelişmiş ilçelerden oluşan birinci kademe gelişmiş ilçelerin toplam sayısı 67 olmuştur. Edirne ili Merkez ilçesi de bu ilçeler arasında yer almaktadır. Keşan ilçesi ise

ikinci kademe gelişmiş ilçeler arasında yerini almıştır. Rapor sonuçlarına göre, Edirne ilinde Merkez ve Keşan ilçesi dışındaki diğer tüm ilçeler üçüncü kademe ve altı gelişmişliğe sahiptir.

Tablo 13. Edirne İli İlçelerinin Gelişmişlik Kademe Dağılımı, 2022

İlçe	Sıra	Skor	Kademe	İlçe	Sıra	Skor	Kademe
Merkez	40	2,113	1	Süloğlu	484	-0,285	4
Keşan	195	0,623	2	Lalapaşa	522	-0,351	4
Uzunköprü	301	0,100	3	İpsala	560	-0,408	4
Havsa	435	-0,198	4	Meriç	842	-0,806	5
Enez	483	-0,284	4				

Kaynak: Kalkınma Ajansları Genel Müdürlüğü, SEGE 2022

5. SONUÇ

Keşan ilçesinin nüfus yapısı incelendiğinde il merkezinden sonra en fazla nüfusa (83.860) sahip olması, nüfusun yıllar itibarıyla artış eğiliminde olması (1960: 46.786, 2000: 77.637, 2021: 83.638), aldığı göç (3.795) ve verdiği göç (3.392) miktarının birbirine yakın olması ölçek ekonomilerinden faydalanmak isteyen girişimciler açısından bir avantaj olarak kabul edilebilir.

Keşan ilçesinde 65 ve daha yukarı yaştaki nüfusun artış eğiliminde (1985: %5,1, 2021: %15) olması, ortanca yaşın (1985: 24, 2021: 39,4) yıllar itibarıyla yükselmesi, doğurganlık ve ölümlülük hızlarındaki azalmaya bağlı olarak ilçe yaş yapısının değişerek yaşlanması, yaşlılara yönelik ürün/hizmet açısından girişimciler açısından fırsat kabul edilirken, yaşlanan nüfus ilerleyen yıllarda girişimcilerin oluşturdukları iş modellerinde çalışacak insan kaynağını bulma konusunda sorunların ortaya çıkacağına göstergesi olarak kabul edilebilir. Ayrıca yaş ilerledikçe girişimciliğin azalma eğiliminde olması Keşan ilçesi açısından olumsuz bir durum olarak kabul edilebilir.

Keşan ilçesinde çalışma çağındaki nüfus (15-64) oranında fazla bir değişiklik (1985: %68,51, 2021: %68) olmamıştır. Ancak çalışma çağındaki birey başına düşen çocuk ve yaşlı birey sayısını gösteren toplam

yař baęımlılık oranı Keřan ilçesi için 1985 yılında %46,6 iken; 2021 yılında %47,1'e yükselmiştir. Ekonomik olarak aktif olan birey başına düşen çocuk sayısını ifade eden çocuk baęımlılık oranı aynı zaman diliminde %39,3'den %25,1'e gerilerken; çalışan birey başına düşen yaşlı birey sayısını ölçen yaşlı baęımlılık oranı da bu zaman diliminde %7,2'den %22'ye yükselmiştir. Bu veri Keřan ilçesinde nüfusun yařlanması ile birlikte yaşlı bakımına yönelik ürün/hizmetlere yönelik girişimcilik fırsatlarının olduęu söylenebilir.

2021 yılı sonuçlarına göre ilçede ikamet eden nüfusun %27,3'ü ilkokul mezunu, %22,6'sı lise ve dengi meslek okulu mezunu ve %16,6'sı ortaokul ve dengi meslek okulu mezunudur. İlçede okuma yazma bilmeyen oranı yalnızca %2,4 iken; yükseköğretim (yüksekokul, ön lisans, lisans, yüksek lisans ve doktora) eğitim düzeyine sahip nüfus oranı %15,8'dir. İlçede lise ve denge okul ile yükseköğretim düzeyine sahip nüfusun toplamda %38,4 olması nitelikli insan kaynaęı temini ve nitelikli ürünlere yönelik talep açısında olumlu bir durum olarak kabul edilebilir. Ayrıca ürün hizmetlerin dijital uygulamalar ile müşterilere ulaştırılması açısından da avantaj olarak kabul edilebilir. Ancak mevcut göç verileri ile bu durum sürdürülebilir değildir. Çünkü 2021 yılı verilerine göre Keřan ilçesinin aldığı göçte lise ve üstü eğitim seviyesinde olanların oranı %64,3 iken; verdięi göçte aynı eğitim seviyesinde bu oran %67,4 olmuştur. Yine aynı şekilde ilçenin aldığı göçte 15-44 yaş grubu nüfusun %64,9'luk, verdięi göçte de yine bu yaş grubunun %69,2'lik oranı dikkat çekmektedir.

Keřan ilçesinde yıllar içerisinde ortalama hanehalkı büyüklüęü yarı yarıya düşmüştür. Bununla birlikte, hanehalkı sayısı ise aynı dönemde yaklaşık iki kat artmıştır. 2021 yılında Keřan ilçesindeki hanehalklarının %62,6'sını çekirdek aileden oluşan hanehalkları teşkil etmektedir. Bunun yanında, %21,9'luk oranı ile tek kişilik hanehalkları da ilçe genelinde önemli yer tutmaktadır. Giriřimciler açısından tek kişilik hane halklarına yönelik ürün ve hizmetlerin üretilmesi fırsat olarak kabul edilebilir.

Demografik deęişkenlerinin de yer aldığı ilçe SEGE-2022 arařtırmasına göre Edirne ilinde Merkez ve Keřan ilçesi dışındaki dięer tüm ilçeler üçüncü kademe ve altı gelişmişliğe sahiptir. Bu gelişmişliğin sürdürülebilmesi için nüfus yapısı ile desteklenmesi gerektięi söylenebilir.

KAYNAKÇA

- Bedük, A., Eryeşil, K., (2015). Girişimcilik Yaratıcılık ve Yenilik. Girişimcilik: Temel Kavramlar, Girişimcilik Türleri, Girişimcilikte Güncel Konular, Siyah İnci Akademi, Yazın Matbaacılık, İstanbul.
- Global Entrepreneurship Monitör 2021/2022 Global Report: Opportunity Amid Disruption. s.56
- Jimenez, A., Palmero Camara, C., Gonzalez-Santos, M.J., Gonzalez-Bernal, J., Jimenez-Eguizabal, J.A. (2015). The Impact of Educational Levels on Formal and Informal Entrepreneurship. BRQ Business Research Quarterly 18, 204-212. <http://dx.doi.org/10.1016/j.brq.2015.02.002>
- Kalkınma Ajansları Genel Müdürlüğü, Sosyo-Ekonomik Gelişmişlik Sıralaması Araştırmaları (SEGE), 2022
- Kaygın, E. ve Güven, B. (2015), Girişimcilik: Temel Kavramlar, Girişimcilik Türleri, Girişimcilikte Güncel Konular, Siyah İnci Akademi, Yazın Matbaacılık, İstanbul, s.36
- Kolstad, I., Wiig, A. (2009). Education and Entrepreneurship. Chr. Michelsen Institute
- Liang, J., Wnag, H., Lazear,E.P. (2016). Demographics and Entrepreneurship. NBER Working Paper No. 20506 September 2014, Revised November 2016 JEL No. J11,L26,M51
- Marangoz, M. (2012). Girişimcilik. Beta Basım A.Ş. İstanbul. S. 11-18
- Ruiu, G., Breschi, M. (2019). The Effect of Aging on the Innovative Behavior of Entrepreneurs. Journal of the Knowledge Economy. <https://doi.org/10.1007/s13132-019-00612-5>
- Shah, R., Mittal, H., Gao, Z., (2015), Innovation, Entrepreneurship, and the Economy in the US, China, and India: Historical Perspectives and Future Trend. Elsevier Inc. P.184-185 <https://doi.org/10.1016/C2014-0-01381-0>
- Stamboulis, Y., Barlas, A. (2015), “Entrepreneurship education impact on student attitudes”, The International Journal of Management Education, 12 (2014), 365-373.
- Türkiye İstatistik Kurumu, Adrese Dayalı Nüfus Kayıt Sistemi (ADNKS) Sonuçları, 31 Aralık 2021
- Türkiye İstatistik Kurumu, Ulusal Eğitim İstatistikleri Veri Tabanı, 2021

Uluköy, M., Demireli, C.,(2014). “Cinsiyetin Giriřimcilik Özellikleri Üzerine Etkisi: Erkek Giriřimcilik ve Kadın Giriřimcilięin Karşılařtırılmalı Analizi”, Yönetim ve Ekonomi Arařtırmaları Dergisi, Yönetim ve Ekonomi Arařtırmaları Dergisi, sayı.22, 2014, 46-55.

Yavaş, Ö. ve Demiralay, T. (2012). “Geliřmekte Olan Ülkelerde Hizmet Sektöründe Giriřimcilik Potansiyeli: Türkiye İle Seçilmiş Ülke Gruplarının Karşılařtırılması”, 4. Uluslararası Giriřimcilik Kongresi, Celal Bayar Üniversitesi & Kırgızistan-Türkiye Manas Üniversitesi, ss.139-147.

TÜKETİCİ HAKEM HEYETLERİNİN GÖREVLİ OLMADIĞI BİR UYUŞMAZLIKTAKİ TÜKETİCİ LEYHİNE KARAR VERMESİ DURUMUNDA TÜKETİCİLERİN KATLANMAK ZORUNDA KALDIĞI MADDİ ZARARLAR ÜZERİNE BİR DEĞERLENDİRME¹

Prof. Dr. Hasan BURAN
(Trakya Üniversitesi İİBF)

Öğr. Gör. Aytaç ŞEMSİ,
(Trakya Üniversitesi KYÇUBYO)

ÖZET

Hayatımızın her anında birey olarak sürekli bir tüketim yapmaktayız. Sabah kalktığımızda başlayan bu süreç gün boyunca hatta uyurken bile doğal gaz, elektrik tüketerek devam etmektedir. Bu işlemler o kadar yoğun yapılmaktadır ki yaşadığımız çağı tüketim çağı, toplumu da tüketim toplumu olarak adlandırılmaktadır. İlk çağlarda üretilen mal ve hizmetler sınırlı olduğundan bireyler ürünler hakkında bilgi sahibi olabiliyorlardı. Sanayi devrimi ile birlikte ürünler farklılaşmaya başlamış günümüzde teknolojinin gelişmesiyle birlikte çok sayıda mal ve hizmet piyasaya sürülmüş tüketicilerin bu kadar karmaşık mal ve hizmetler içinde zarara uğrama riski de artmıştır.

Bir yanda maddi anlamda güçlü ve örgütlü tacirler diğer yanda ise maddi bakımdan zayıf, bilgice yetersiz, örgütsüz tüketiciler arasında ki bu işlemlerde yaşanan uyuşmazlıklarda adaleti sağlamak anlamında devlet yargısı yetersiz kalmıştır. Yargı mekanizmasının masraflı olması, sonuca ulaşmanın zaman alması tüketicileri hak aramaktan uzaklaştırmıştır. Bu sakıncaları gidermek için dünyada tüketicilerin tazmin edilme hakkı çerçevesinde yaşanan gelişmelere paralel olarak ülkemizde de 1995 yılında 4077 sayılı yasa ile tacirlerle tüketiciler arasında ki sorunları yargı dışı çözmek için tüketici hakem heyetleri kurulmuştur. Bu çalışmada tüketici hakemlerinin görevli olmadığı bir uyuşmazlık hakkında karar vermesi sonucunda tüketicilerin uğrayacağı maddi zararlar örneklerle anlatılacak ve

¹ Bu çalışma Prof.Dr. Hasan BURAN danışmanlığında Aytaç ŞEMSİ tarafından yürütülmekte olan Trakya Üniversitesi Sosyal Bilimler Enstitüsü Kamu Yönetimi Ana Bilim Dalı ' Türk Kamu Yönetiminde Tüketici Hakem Heyetleri Belli Başlı Sorunlar ve Çözüm Önerileri adlı doktora tezinden yararlanılarak hazırlanmıştır.

kurumun daha iyi işleyebilmesi yaşanan mağduriyetlerin giderilmesi için çözüm önerileri sunulacaktır.

Anahtar Kelimeler: Tüketici Hakem Heyetleri, Karar Verilmesine Yer Olmadığına Hükmedilmesi, Tüketici Mahkemesi Dava Masrafı,

ABSTRACT

In every moment of our lives, we make a constant consumption as individuals. This process, which starts when we get up in the morning, continues throughout the day, even while sleeping, by consuming natural gas and electricity. These processes are carried out so intensely that the age we live in is called the age of consumption, and the society is called the consumption society. Since the goods and services produced in the early ages were limited, individuals could have information about the products. Since the goods and services produced in the early ages were limited, individuals could have information about the products. With the industrial revolution, products have begun to differentiate, and today, with the development of technology, many goods and services have been put on the market, and the risk of loss of consumers in such complex goods and services has increased.

State judiciary was insufficient in terms of ensuring justice in disputes between financially strong and organized merchants on the one hand, and financially weak, insufficiently informed and unorganized consumers on the other. The cost of the judicial mechanism and the time taken to reach the result have distracted consumers from seeking rights. In order to eliminate these inconveniences, in parallel with the developments in the World within the to compensation, consumer arbitration committees were established in our country in 1995 with the 4077 law no. In this study, the financial damages that the consumers will suffer as a result of deciding on a dispute that the consumer arbitrators are not in charge of will be explained with examples and solutions will be presented for the better functioning of the institution and elimination of the grievances.

Keywords: Consumer Arbitration Committees, Judgment of No Room for Decision, Consumers Court Litigation Cost,

1. GİRİŞ

Öncelikle belirtmek gerekir ki THH'lerinin görev alanına giren belli miktarın altında ki uyuşmazlıklarda THH'lerine başvuru yapma zorunluluğu sadece tüketicilere tanınmamıştır. Uyuşmazlığın tarafı olan satıcı, sağlayıcıda THH'lerine başvurmak zorundadır. Her ne kadar bu

çalışmanın başlığı tüketicilerin hakem heyetlerinin görevli olmadığı bir uyuşmazlıkta tüketici leyhine karar vermesi durumunda tüketicilerin katlanmak zorunda kaldığı maddi zararların değerlendirilmesi ise de incelen hususlar tacirler içinde geçerlidir. Bu şekilde bir adlandırma yapılmasının sebebi uygulamada hakem heyetleri, tüketici mahkemeleri, yargıtay kararları, THH'lerinde ve tüketici mahkemesi sıfatıyla asliye hukuk mahkemelerinde açılan hakem heyeti kararının iptali davalarında bilirkişi olarak görevlendirildiğim dosyalarda bu hususlarda daha çok tüketicilerin hata yapmasından kaynaklanmaktadır. Tacirlerin güçlü konumda olması, hukuki yardım alma imkanlarının geniş olması, bu durumları nispeten zayıf olan esnaflar için ise benzer durumlarla ilgili bir çok kez sürecin içinde bulunmaları tecrübe sahibi olmalarından dolayı süreçle ilgili tüketicilere göre daha az hata yapmaktadırlar.

2. TÜKETİCİ HAKEM HEYETLERİNİN KURULUŞU

Tüketici Hakem Heyetleri (THH) ilk kez 23.02.1995 tarihinde kabul edilip, 08.03.1995 tarihinde 22221 Sayılı Resmi Gazetede yayımlanarak yürürlüğe giren mülga 4077 Sayılı Tüketicinin Korunması Hakkında ki Kanun ile kurulmuştur. THH'nin kuruluş gerekçesi 22.10.1992 tarihli kanun tasarısında; Anayasanın 172. maddesinde ki ' Devlet tüketicileri koruyucu ve aydınlatıcı tedbirleri alır, tüketicilerin kendilerini koruyucu girişimlerini teşvik eder.' Yine 3143 Sayılı Sanayi ve Ticaret Bakanlığının Teşkilat ve Görevleri Hakkındaki Kanunun 12/b maddesinde ' Tüketicilerin mesellerini tespit etmek, tüketicilerin eğitilmesi ve korunmasının temini için tedbirler almak' hükümlerine vurgu yaptıktan sonra AT Konseyince 1975,1981,1986 tarihinde kabul edilip geliştirilen Tüketiciyi Koruma Programı çerçevesinde üye devletlerin tüketicilere tazmin edilme hakkını sağlayacak önlemler almaları gerektiği kararları gösterilmiştir. Kuruluş amacı da yine aynı kanun tasarısında 'Saticılar ve tüketiciler arasında çıkabilecek hukuki uyuşmazlıkların mahkemelere intikalinden önce, kamu temsilcisinin başkanlığında satıcı ve tüketici örgütlerinden gelen temsilcilerden oluşan ve kararları bağlayıcı olmayan bir hakem heyetinin önüne gelmesi hem mahkemelerin yükünü hafifletecek hem de taraflar açısından zaman kaybını önleyecektir.' ifadesi ile açıklanmıştır. Kanunun amaçlarından biri de tüketicilerin çeşitli nedenlerle hakkını aramaktan vazgeçmesini önlemektir. Tüketicilerin mağduriyetlerini yargıya taşımama nedenleri olarak şikâyetçilere iyi gözle bakılmadığı duygusu, küçük tutarlı uyuşmazlıklarda adam sendecilik, çekingenlik, zaman, enerji ve para

harcama korkusu, başvuru mercilerine olan güvensizlik, geç sonuç alınması gibi faktörler gelmektedir (AKTÜRK & ACAR UMUT, 2019: 27).

Kanun tasarısında ki bu amaç ve gerekçelerle THH'leri 4077 sayılı Kanununun 22. Maddesinin birinci fıkrasındaki ' Bakanlık il ve ilçe merkezlerinde bu kanunun uygulanmasından doğan uyuşmazlıklara çözüm bulmak amacıyla en az bir tüketici sorunları hakem heyeti oluşturmakla görevlidir.' düzenlemesine dayalı olarak tesis edilmiştir. Bu kanun 06.03.2003 tarihinde kabul edilen 14.03.2003 tarihinde resmi gazetede yayımlanarak yürürlüğe giren 4822 Sayılı 'Tüketicinin Korunması Hakkındaki Kanunda Değişiklik Yapılmasına Dair Kanun' ile değiştirilmiş ve kuruluşunu düzenleyen 22. Madde 'Bakanlık, il ve ilçe merkezlerinde, bu Kanunun uygulamasından doğan uyuşmazlıklara çözüm bulmak amacıyla en az bir tüketici sorunları hakem heyeti oluşturmakla görevlidir.' şeklini almıştır. 4822 sayılı yasada THH'leri kararlarının tarafları bağlayıcı olacağı hükmü getirilmiştir. 4077 Sayılı kanunu mülga eden 28.11.2013 tarihinde resmi gazetede yayınlanan 28.05.2014 tarihinde yürürlüğe giren ve halen yürürlükte olan 6502 Sayılı Tüketicinin Korunması Hakkındaki Kanun'un 66. Maddesinin birinci fıkrasında ise 'Bakanlık, tüketici işlemleri ile tüketiciye yönelik uygulamalardan doğabilecek uyuşmazlıklara çözüm bulmak amacıyla il merkezlerinde ve yeterlilik şartları yönetmelikle belirlenen ilçe merkezlerinde en az bir tüketici hakem heyeti oluşturmakla görevlidir.' şeklini almıştır. 6502 Sayılı kanunun ayrıntılarını düzenleyen 27.11.2014 tarihinde Resmi Gazetede yayımlanarak yürürlüğe giren 29188 Sayılı Tüketici Hakem Heyetleri Yönetmeliği'nin kuruluş başlıklı 5. Maddesinin birinci fıkrasında da ' Bakanlık, tüketici işlemleri ile tüketiciye yönelik uygulamalardan doğabilecek uyuşmazlıklara çözüm bulmak amacıyla il merkezleri ile Bakanlıkça belirlenen ilçe merkezlerinde en az bir tüketici hakem heyeti oluşturur. Bakanlık, hangi ilçelerde tüketici hakem heyeti kurulacağını belirlerken, başvuru sayısını, nüfus yoğunluğunu, coğrafi şartları ve benzeri hususları dikkate alır.' Şeklinde düzenlenmiştir. Mülga 4077 Sayılı kanun döneminde THH'leri 81 il 851 ilçe olmak üzere toplam 932 merkezde kurulmuş, 6502 Sayılı Kanun döneminden 01.08.2018 tarihine kadar 81 il 919 ilçe merkezinde toplam 1011 THH görev yapmış 01.08.2018 tarihinde ise 211' düşürülmüş ve halen ülke genelinde 211 THH görev yapmaktadır (AKİF, 2019: 46-47).

THH'leri bir başkan ve dört üyeden oluşmaktadır. Başkanlığı illerde Ticaret İl Müdürü, ilçelerde ise kaymakam veya bunların görevlendireceği bir memur yapar. Üyeler ise belediye başkanının konunun uzmanı belediye personeli arasından görevlendireceği **bir üye**, baronun görevlendireceği mensupları arasından **bir üye**, satıcı ve sağlayıcının tacir olduğu uyuşmazlıklarda ticaret ve sanayi odasının; satıcı ve sağlayıcının esnaf ve sanatkar olduğu uyuşmazlıklarda illerde esnaf ve sanatkar odaları birliğinin ilçelerde ise en fazla üyeye sahip esnaf ve sanatkar odasının görevlendireceği **bir üye**, tüketici örgütlerinin kendi aralarından seçeceği bir **üyeden** oluşmaktadır (6502 Sayılı TKHK M.66). Ayrıca THH'lerinde yapılan başvuruları almak, gerekli yazışmaları yaparak dosya hazırlamak, evrak dosyalama arşiv işlerini yürütmek, heyetlerin işleyişine ilişkin diğer işleri yönetmek için üniversitelerin dört yıllık eğitim veren hukuk, siyasi bilgiler, iktisat, işletme, iktisadi ve idari bilimler fakülteleri ile adalet, bankacılık ve sigortacılık bölüm mezunları arasından sınavla bir raportör atanmaktadır. (THH Rap.Yön.M.5).

3. TÜKETİCİ HAKEM HEYETLERİNİN GÖREVLERİ

THH'lerinin görev alanı ile ilgili 6502 sayılı TKHK 66. maddesi ve yönetmeliğin 5. maddesi 'Bakanlık, tüketici işlemleri ile tüketiciye yönelik uygulamalardan doğabilecek uyuşmazlıklara çözüm bulmak amacıyla il merkezleri ile Bakanlıkça belirlenen ilçe merkezlerinde en az bir tüketici hakem heyeti oluşturur.' demek suretiyle THH'lerinin görev alanını tüketici uyuşmazlıkları olarak belirlemiştir. 6502 sayılı Kanun'un, "Tanımlar" başlıklı üçüncü maddesinde "tüketici işlemi" mal veya hizmet piyasalarında kamu tüzel kişileri de dâhil olmak üzere, ticari veya mesleki amaçlarla hareket eden veya onun adına ya da hesabına hareket eden gerçek veya tüzel kişiler ile tüketiciler arasında kurulan, eser, taşıma, simsarlık, sigorta, vekâlet, bankacılık ve benzeri sözleşmeler de dâhil olmak üzere her türlü sözleşme ve hukuki işlemi ifade eder şeklinde tanımlanmıştır.

6502 sayılı Kanun'un, "Başvuru" başlıklı 68. maddesinde, değeri dört bin Türk Lirasının altında bulunan uyuşmazlıklarda ilçe tüketici hakem heyetlerine, altı bin Türk Lirasının altında bulunan uyuşmazlıklarda il tüketici hakem heyetlerine, büyükşehir statüsünde bulunan illerde ise dört bin Türk Lirası ile altı bin Türk Lirası arasındaki uyuşmazlıklarda il tüketici hakem heyetlerine başvurunun zorunlu olduğu; bu değerlerin üzerindeki uyuşmazlıklar için tüketici hakem heyetlerine başvuru yapılamayacağı; belirtilen parasal sınırların her takvim yılı başından itibaren geçerli olmak

üzere, o yıl için 4/1/1961 tarihli ve 213 sayılı Vergi Usul Kanununun mükerrer 298 inci maddesi hükümleri uyarınca tespit ve ilan edilen yeniden değerlendirme oranında artırılarak uygulanacağı düzenlenmiştir. Tüketici hakem heyetlerine yapılacak başvurularda, uyuşmazlığa konu bedelin görev alanı dâhilinde olup olmadığı, tüketici işleminin kurulduğu tarihteki değil, başvuru tarihindeki miktara göre belirlenecektir (THH Yön. M. 6/2). Başvurunun, tek bir uyuşmazlıkla ilgili olması ve uyuşmazlık konusunun bu maddede belirtilen parasal sınırları aşması halinde, sınırları aşan kısımdan feragat edilerek tüketici hakem heyetine başvuru yapılabilir. Parasal sınırları aşan kısım için tekrar tüketici hakem heyetine başvuru yapılamaz (THH Yön. M. 6/4). Parasal sınır 21.09.2022 tarihinde 31960 sayılı Resmi Gazetede yayımlanarak yürürlüğe giren Tüketici Hakem Heyetleri Yönetmeliğinin 6. Maddesinin 2. Fıkrası ile 30.000-TL yükseltilmiştir. Bu düzenleme ile birlikte il ve ilçe tüketici hakem heyetlerine başvurudaki parasal sınırlar ortadan kalmıştır.

Kanun ve yönetmelik çerçevesinde tüketici hakem heyetlerinin görev alanına giren uyuşmazlıklar belirlenirken bir arada bulunması gereken unsurlar: 1.Uyuşmazlığın tüketici işleminden veya tüketiciye yönelik bir uygulamadan kaynaklanması 2.Tarafların birinin tüketici diğzerinin ise satıcı ve / veya sağlayıcı olması 3.Uyuşmazlık tutarının 30.000-TL'nin altında olmasıdır. THH'leri bu uyuşmazlıkların dışında ceza yaptırımlarına ilişkin (TKHK m.78/1-2), geçici hukuki koruma tedbirlerine ilişkin (HMK m 393/3) , idari yargı alanına giren uyuşmazlıklara ilişkin (TKHK m. 78/1-2), vekalet ücretlerine ilişkin (TKHK m.70/1 karar vermezler. Yargıtay kararları ile menfi tespit, itirazın iptali, münazaranın menni, manevi tazminat dava mahiyetinde olduğundan dolayı tüketici işleminden kaynaklansalar dahi THH'lerinin yetkili olmadığını tüketici mahkemelerinin görevli olduğuna hüküm getirilmiştir. Yargıtay THH'lerinin görevsizliğine karar verirken heyetlerin mahkeme niteliğinde olmadığına ve bu tür davaların hakim önünde görülmesi gerektiğine vurgu yapmıştır. Öğretide bazı yazarlar bu dava türlerinde de THH'lerinin görevli olduğunu savunmaktadırlar (ERMENEK, 2013: 577-578)

Tüketicilerin THH'lerine başvuru yapmadan önce uyuşmazlığın tüketici işleminden kaynaklanıp kaynaklanmadığına, uyuşmazlık konusu miktarın THH parasal sınırın altında olup olmadığına, uyuşmazlığın zaman aşımına uğrayıp uğramadığına ve en sonunda başvurunun ne şekilde

yapılması gerektiği hususları önem arz etmektedir. Bu hususlara dikkat edilmemesi durumunda THH'lerinin talebi reddetmesine veya kabul edip talep doğrultusunda karar vermesi halinde ise diğer tarafın 15 gün içinde tüketici mahkemesinde hakem heyeti kararının iptali davası açmasına ve kararın iptal edilmesinden sonra tüketicilerin mahkeme masraflarına vekalet ücretlerine aynı zamanda bu masrafların tahsili için karşı tarafın yapacağı icra takip masraflarına katlanılmasına sebep olabilmektedir. Uygulamada en çok karşılaşılan durumlara aşağıda değinilmiştir.

3.1. Uyuşmazlığın Tüketici İşleminden veya Tüketicie Yönelik Bir Uygulamadan Kaynaklanması Gerekir.

6502 sayılı Kanun'un, "Tanımlar" başlıklı üçüncü maddesinde "tüketici işlemi" mal veya hizmet piyasalarında kamu tüzel kişileri de dâhil olmak üzere, ticari veya mesleki amaçlarla hareket eden veya onun adına ya da hesabına hareket eden gerçek veya tüzel kişiler ile tüketiciler arasında kurulan, eser, taşıma, simsarlık, sigorta, vekâlet, bankacılık ve benzeri sözleşmeler de dâhil olmak üzere her türlü sözleşme ve hukuki işlemi ifade eder şeklinde tanımlanmıştır. Tüketicie yönelik uygulamalar ise 29232 sayılı Ticari Reklam ve Haksız Ticari Uygulamalar Yönetmeliğinin 4. Maddesinde Bir mal veya hizmetin tüketicilere tanıtımı, satışı veya tedariki ile doğrudan bağlantılı olarak ticari uygulamada bulunan tarafından gerçekleştirilen eylem, ihmal, davranış biçimi, beyan, reklam ve pazarlama da dahil olmak üzere her türlü ticari uygulamayı, ifade eder.' şeklinde tanımlanmıştır. Dolayısıyla THH başvurmadan önce uyuşmazlık konusu işlemin taraflarından birisinin tacir diğerinin tüketici olması ve yapılan işlemde tüketici olması gerekmektedir.

3.1.1. Uyuşmazlığın Ticari Kredi Sözleşmesinden Kaynaklandığı Hakem Heyetin Görevsiz Olduğuna İlişkin Kararlar

THH başvuran taraf Esnaf Sanatkarlar Kredi Kefalet Kooperatifi kredisi kullandırımı sırasında kendisinden haksız olarak 715-TL masraf kesildiğini belirterek iadesini talep etmiştir. Başvurulan THH iade kararı vermiştir. Hakem heyeti kararının iptali davasında Yargıtay 13. HD 15.04.2013 tarihli 2013/4487 E. 2013/9625 K. kararında ' ... Somut olayda davacı banka tarafından davalıya kullandırılan kooperatif kredisi bir tüketici işlemi davalıda tüketici olmadığı için uyuşmazlık hakkında THH karar vermesi mümkün değildir.' hükmü kurarak hakem heyeti kararını iptal edilmesi gerektiğini belirtmiştir. Sonuç iki tarafta tacir olduğu ve

işlemin tüketici işlemi olamaması nedeniyle THH görevsizdir. Bir başka olayda THH'ne başvuran taraf almış olduğu traktörün ayıplı olması nedeniyle yenisi ile değiştirilmesini talep etmiş THH yenisiyle değiştirme kararı vermiştir. Hakem heyeti kararının iptali davasında Yargıtay 13. HD 21.02.2013 tarihli 2013/4026 E. 2013/469 K. kararında ‘... Somut olayda Hakem Heyetine konu traktörün ticari ve mesleki amaçla satın alındığı ve davalının kanunun tanımladığı tüketici kapsamı içinde bulunmadığı anlaşılmaktadır. Öyle olunca THH şikayet konusu traktör ile ilgili karar vermeye yetkili ve görevli değildir.’ Hükmü kurularak hakem heyeti kararının iptal edilmesi gerektiğini belirtmiştir (TUTUMLU, 2019: 377).

3.2. Yargıtay Kararlarıyla THH’lerinin Bakamayacağı Uyuşmazlıklar

Bu tür uyuşmazlıklar aslında tüketici işleminden kaynaklanmaktadır. Fakat Yargıtay, Anayasa Mahkemesinin (2007/53 E. 2007/61 K.) THH’lerinin mahkeme niteliği taşımadığına ilişkin kararına dayanarak aşağıda ki dava türlerinde heyetlerin görevsiz olduğuna karar vermiştir.

3.2.1. Menfi Tespit Uyuşmazlıklarında Hakem Heyetlerinin Görevsiz Olduğuna İlişkin Kararlar

Menfi tespit 2004 sayılı İcra ve İflas Kanunu’nun 72. maddesinde icra takibinden önce, takip sırasında veya takip sonrasında borcu olmadığını tespitinin istenmesidir. Kredi kartı borcunun ödenmesine rağmen bankanın borçlu olduğuna ilişkin noter ihtarnamesi göndermesi durumunda tüketici borcu olmadığını tespit ettirmek istemesi takipten önce, icra takibi başlamış kişinin mal varlığına tedbir konulduğu durumda borcu olmadığını tespit ettirmek istemesi takip sırasında, icra takibi kesinleşmesi sonrası haciz baskısıyla borcu ödeyen tüketicinin borcu olmadığını tespit ettirmek istemesi takipten sonra menfi tespite örnek gösterilebilir. Yaşanan bir uyuşmazlıkta tüketici, bireysel kredisini kapatmasına rağmen bankanın hakkında icra takibi başlattığını belirterek borcu olmadığını tespiti için menfi tespit davası açmıştır. Yerel mahkeme uyuşmazlık miktarına göre THH’lerinin görevli olduğunu belirterek davayı usulden reddetmiş hüküm Yargıtay Cumhuriyet Başsavcılığı tarafından temyiz edilmiştir. Yargıtay 13. Hukuk Dairesi 25.06.2018 E. 2018/7254 K. kararında ‘... borçlu icra takibinden önce veya takip sırasında borçlu olmadığını ispat için İİK 72. maddesi uyarınca genel hükümler çerçevesinde mahkemeye başvurarak

menfi tespit davası açabilir. Böyle bir uyuşmazlığın yargı organlarının niteliklerine ve sıfatlarına sahip olmayan tüketici hakem heyetlerince çözüme kavuşturulması mümkün değildir.’ Hükmünü kurarak menfi tespit taleplerinde THH’lerinin görevli olmadığına karar vermiştir (TUTUMLU, 2019: 107-109)

3.2.2 İtirazın İptali Taleplerinde Tüketici Hakem Heyetlerinin Görevsiz Olduğuna İlişkin Karar

Alacaklı borçlunun borcunu herhangi bir sebeple ödememesi durumunda alacağını devlet gücü ile tahsil etmek için İcra Müdürlüğü nezdinde icra takibi başlatması gerekir. Açılan bu takibe borçlu tebliğden itibaren 7 gün içinde itiraz ederse takip durur. Bu durumda alacaklı takibi devam ettirmek için itirazın iptali davası açması gerekmektedir. Yaşanan bir uyuşmazlıkta tüketici, konut kredisi kullandırımı sırasında banka tarafından alınan 850-TL ipotek masrafının tahsili için bankaya icra takibi başlattığını itiraz üzerine tüketici hakem heyetine başvurarak itirazın iptalini talep ettiğini, heyetin talebi kabul yönünde karar verdiğini bankanın da heyetin kararını iptali için yerel mahkemeye başvurduğunu belirterek davanın reddini istemiş, mahkemece dava reddedilmiştir. Yargıtay Cumhuriyet Başsavcılığı kararı temyiz etmiştir. Yargıtay 13. HD. 2015/10571 E. 2015/8738 K. kararında ‘...verdiği karar ilamlı icra yoluyla takibi mümkün olan THH’lerine müracaat etmeden ilamsız icra takibi yapmakta tüketicinin hukuki yararı yoktur. Bu durumda tüketici hakem heyetine müracaat edilip uyuşmazlıkla ilgili olarak bir karar almadan icra takibi yapılamayacağı gibi, tüketici mahkemesinde de dava açılmaz. Buna rağmen icra takibi yapılması ve icra takibine itiraz edilmesi halinde ise itirazın iptali istemiyle tüketici hakem heyetlerine müracaat edilemez.’ hükmüyle parasal sınırın altındaki uyuşmazlıklarda THH’lerine başvurmadan icra takibi yapılamayacağı yine itiraz durumunda THH’lerinin görevli olmadığına karar vermiştir.

Resmi Gazetede 20.12.2017 tarihinde yayımlanarak aynı gün yürürlüğe giren 7063 sayılı kanun 6502 sayılı TKHK’un 68. Maddesin değişiklik yaparak ‘Tarafların İcra ve İflas Kanunundaki hakları saklı kalmak kaydıyla’ ifadesi ile tüketici uyuşmazlığından kaynaklanan uyuşmazlıklar için THH’lerine başvuru olmaksızın icra takibi yapılabilmesinin önünü açmıştır. Yargıtay’da bir önceki kararını değiştirerek THH’lerine başvuru olmaksızın doğrudan icra takibi

yapılabileceğini fakat takibe itiraz halinde tüketici mahkemelerinin yetkili olduğuna karar vermiştir (3. HD. 2018/3467E. 2018/6323K.).

3.2.3. İleriye Yönelik Taleplerde Tüketici Hakem Heyetlerinin Görevli Olmadığına İlişkin Karar

İleriye dönük talepler henüz doğmayan veya talep edilmeyen bir borç hakkında karar verilmesidir. Tüketici Hakem Heyeti kendisine yapılan bir başvuruda bir daha kredi kartı aidatı alınmamasına karar vermiştir. Yargıtay 13. HD. 25.01.2012 tarihli 1255/2011 E. 1063/2012 K. kararında ‘... İlçe Hakem Heyetleri görev ve yetkileri itibariyle taraflar arasında mevcut uyuşmazlıklar hakkında inceleme yapabileceği, oysa incelenen hakem heyeti kararının henüz doğmamış bir uyuşmazlık hakkında talep olmadığı halde ileriye etkili olacak şekilde karar verildiği anlaşılmıştır.’ Hükmü kurarak heyetlerin ileriye dönük taleplerde görevsiz olduğunu belirtmiştir.

4. Tüketici Hakem Heyetlerinin Görev Alanına Girmeyen Bir Uyuşmazlık İçin Başvuru Yapılmasının Sonuçları

Tüketici Hakem Heyetleri Yönetmeliği'nin “Görev alanı” başlıklı 6. maddesinin 5. fıkrasında tüketici hakem heyetlerinin görev ve yetki alanına giren başvuruları gereğini yapmak üzere kabul etmek zorunda olduğu, görev ve yetki alanı dışında kalan başvuruların, tüketicinin başvuru yapabileceği yerler de belirtilerek başvuru sahibine iade edileceği düzenlenmiştir. Görev ve yetki alanı dışında kalan başvurular için hakem heyeti ‘karar verilmesine yer olmadığı’ şeklinde karar vermek zorundadır.

Uygulamada hakem heyetlerinin kendi görev alanına girmeyen uyuşmazlıklarda karar verdikleri görülmektedir. Bunun sebebi olarak heyet üyelerinin konusunda uzman yetkin kişilerden oluşmaması, heyetlerin başvuru dosyalarını inlemek karar vermek için yeterli zamanlarının olmaması, tacirlerin hakem heyetine bilgi ve belge göndermemesi hatta savunma istemine cevap sunmaması, heyetlerin alanında uzman bilirkişi kullanmaması gösterilebilir (KAYA SAL, 2014: 100).

THH kararlarının iptali için taraflar tebliğ edildikten 15 gün içinde tüketici hakem heyetinin bulunduğu yerdeki tüketici mahkemelerinde hakem heyeti kararının iptali davası açması gerekmektedir (TKHK m.70/3). Tüketici, hakem heyetinin görevli olmadığı bir uyuşmazlık için başvuruda bulunmuş, heyette talebi kabul ederek tüketici lehine bir karar vermişse

aleyhine karar verilen taraf bu kararın iptali için tüketici mahkemesine başvurmuştur. Tüketici mahkemesinde görülen davada hakem heyeti kararının iptalini isteyen taraf davacı, diğer tarafta davalı sıfatını almaktadır. Tüketici Hakem Heyeti mahkemenin tarafı olmamaktadır (PEHLİVANLI, 2019: 167). Tüketici mahkemesinde yapılan yargılama sonucunda hakem heyetinin görevsiz olduğu ve heyet kararının iptali gerektiği şeklinde bir hüküm kurulduğunda mahkeme davalı tarafın yargılama harcına ve yargılama giderine katlanmasına karar verilecektir. Bu ücretlerin tahsili için davacının icra takibi başlatması durumunda tüketici icra masraflarını ve icra vekalet ücretlerini de ödemek zorunda olacaktır. Bu süreçte bazen tüketici hakem heyetinden talep ettiği alacak tutarından daha fazla mahkeme masrafı ödemek zorunda kalabilecektir.

6502 sayılı kanun tüketicinin hak arama yollarına başvurmalarını özendirmek ve tüketici hakem heyetleri tarafından tüketici lehine verilen bir kararın itiraz üzerine tüketici mahkemesi tarafından iptal edilmesi durumunda tüketicileri mağduriyetini azaltmak için yargılama giderlerinden vekalet ücretlerinde düzenleme yapmıştır. Tüketici mahkemelerinde hükmedilecek karşı taraf avukatlık ücretine ilişkin olarak 6502 sayılı Kanun'un "Karar ve karara itiraz" başlıklı 70 inci maddesinin 6 ncı fıkrasında özel bir hüküm öngörülmüş, tüketici hakem heyetlerinin tüketici lehine verdiği kararlara karşı açılan itiraz davalarında, kararın iptali durumunda tüketici aleyhine, avukatlık asgari ücret tarifesine göre nisbi tarife üzerinden vekâlet ücretine hükmedileceği kararlaştırılmıştır. Fakat yargılama harcı ve yargılama giderlerine ilişkin mağduriyeti önleyici bir düzenleme yapılmamıştır. Tüketici mahkemesine dava açmak zorunda kalan davacı yargılama harcı ve yargılama giderlerini ödemek zorundadır. Yargılama harcı maktu ve nisbi olmak üzere ikiye ayrılmaktadır. Maktu harç dava konusu uyuşmazlık tutarına bağlı olmaksızın her yıl yargı harçları tarifesine göre belirlenen sabit tutardır. Bu tutar 2022 yılı için 80,70-TL'dir. Nisbi harç ise uyuşmazlık tutarı üzerinden binde 68,31 oran olarak alınır. Tüketici mahkemeleri maktu harca tabidir. Yargılama giderleri ise gider avansı ve delil avansı olmak üzere ikiye ayrılmaktadır. Gider avansı tebligat masrafları için alınmakta olup, ödenmemesi halinde dava şartı yokluğundan dava reddedilmektedir. 30.09.2022 tarihinde 31969 sayılı Resmi Gazetede yayımlanan Gider Avansı Tarifesi 4. Maddesinde 150-TL olarak belirlenmiştir. Delil avansı ise dayanılan delilin yerine getirilmesi için gerekli olan masraftır. Örneğin bilirkişi deliline dayanılmışsa bilirkişi ücreti, keşif deliline dayanılmışsa keşif ücreti, tank

deliline dayanılmışsa tanık ücreti delil avansından karşılanır. Bilirkişi ücreti 24.12.2021 tarihli 31699 sayılı Resmi Gazetede yayımlanan 2022 Bilirkişi Ücret Tarifisinin 6.m göre 480-TL'dir. Aynı tarifenin 7.maddesi ‘..görevlendirmeyi yapan makamın gerektiğinde bu ücreti artırabilir.’ şeklindedir. 2022 yılı keşif harcı tarifesine göre keşif harcı 571,90-TL ve ulaşım gideridir. 30.09.2022 tarihli 31969 sayılı Resmi Gazetede yayımlanan Hukuk Mahkemesi Kanunu Tanıklık Ücret Tarifesi 3. maddesi ‘Tanığa, tanıklık nedeniyle kaybettiği zamanla orantılı olarak 40,00 ilâ 80,00 TL arasında ücret ödenir.’ Taifenin 4.maddesi ‘Tanık, hazır olabilmek için seyahat etmek zorunda kalmışsa yol giderleriyle tanıklığa çağrıldığı yerdeki konaklama ve beslenme giderleri de karşılanır.’ Yargılama sonrasında hakem heyeti kararı iptal olduğunda mahkeme gerekçeli kararı ile dava vekalet ücretine hükmedecektir. Dava vekalet ücreti 03.09.2022 tarihli 31942 sayılı Resmi Gazetede yayımlanan Avukatlık Asgari Ücret Tarifesi 12/1. md. ‘Tüketici hakem heyetlerinin tüketici lehine verdiği kararlara karşı açılan itiraz davalarında, kararın iptali durumunda tüketici aleyhine, bu Tarifenin üçüncü kısmına göre vekâlet ücretine hükmedilir.’ Tarifenin ekinde üçüncü kısım için 100.000-TL’ye kadar %16 olarak belirlenmiştir. Yine tarifenin 12/3. md. ‘Ancak, mevcut olduğu halde tüketici hakem heyetine sunulmayan bir bilgi veya belgenin tüketici mahkemesine sunulması nedeniyle kararın iptali halinde tüketici aleyhine vekalet ücretine hükmedilemez.’ maddesiyle vekalet ücreti ikili bir ayrıma tabi tutulmuştur.

Davacı banka gerekçeli karar yazıldıktan sonra yapmış olduğu mahkeme masraflarını tüketiciden tahsil etmek için yetkili icra dairelerinde ilamlı icra takibi yapacaktır. İcra takibinin açılmasını talep eden alacaklı taraf takibin başlatılması için gerekli olan masrafları öder. Alacaklı tarafından başlangıçta yapılan bu masraflar icra dairesi tarafından takip konusu alacakla birlikte borçludan tahsil edilir. Tüketici mahkemesinin kararlarının ilamlı takiplerinde icra daireleri tarafından alınan masraflar başvurma harcı, tahsil harcı ve cezaevi harcı olmak üzere üç kalemde masraf alınmaktadır. Fakat cezaevi harcı borçludan alınamaz. İcra takibi sonuçlandığında borçlunun asıl alacakla birlikte ödemesi gerekenler başvuru harcı, tahsil harcı ve alacaklı vekil vasıtası ile takibi açmışsa bir de vekalet ücretidir. 03.09.2022 tarihli 31942 sayılı Resmi Gazetede yayımlanan Avukatlık Asgari Ücret Tarifesi 11/1. md. ‘İcra ve İflas Müdürlüklerindeki hukuki yardımlara ilişkin avukatlık ücreti, takip sonuçlanıncaya kadar

yapılan bütün işlemlerin karşılığıdır. Konusu para veya para ile değerlendirilebiliyor ise avukatlık ücreti, bu Tarifenin üçüncü kısmına göre belirlenir. Şu kadar ki takip miktarı 11.250,00 TL'ye kadar olan icra takiplerinde avukatlık ücreti, bu Tarifenin ikinci kısmının ikinci bölümünde, icra dairelerindeki takipler için öngörülen maktu ücrettir. Ancak, bu ücret asıl alacağı geçemez.' Tarifenin ikinci bölüm ikinci kısmında maktu ücret 1.800-TL olarak belirlenmiştir. İcra vekalet ücretlerinin daha iyi anlaşılması bakımından alacak miktarı 11.250-TL'yi geçmiyorsa 1.800-TL, alacak miktarı bu rakamı geçiyorsa bu miktar üzerinden %16 olarak uygulanacaktır. Asıl alacak 500-TL ise 500-TL, asıl alacak 5.000-TL ise 1.800-TL asıl alacak 15.000-TL ise oransal 2.400-TL' vekalet ücreti de borçludan tahsil edilecektir. Bu açıklamalardan sonra durumun daha iyi anlaşılması başvuru tutarının küçük olduğu 100-TL ve hakem heyeti azami sınırında olduğu 30.000-TL durumlar bakımından bazı örnekler verelim.

Birinci Örnek: Tüketici banka tarafından alınan 100-TL vadesiz hesap işletim ücretinin iadesi için hakem heyetine başvurmuştur. Hakem heyeti bankadan savunma istemiş, banka şikayet edenin bankanın ticari müşteri olduğunu ve vadesiz hesabında ticari vadesiz hesap olduğunu belirterek uyuşmazlık konusunda THH'nin yetkisiz olduğunu belirtmiştir. Fakat uygulamada daha çok bankaların THH'ne savunma vermedikleri görülmektedir. Böyle bir durumda heyet elindeki mevcut bilgi ve belgelere göre karar vermek zorundadır. (THHY m. 13/7). Hakem heyeti uyuşmazlığı bilirkişiye göndermeyerek, yeterli inceleme yapmayarak banka tarafından alınan 100-TL vadesiz hesap işletim ücretinin iadesine karar verdiğinde banka bu karar karşı 15 gün içinde THH'nin bulunduğu yerdeki tüketici mahkemesine yoksa asliye hukuk mahkemesine hakem heyeti kararının iptali davası açacaktır. Bu davayı açarken yargılama harcı 80,70-TL, gider avansı 150-TL, delil avansı olarak banka uyuşmazlıklarında sadece bilirkişi deliline dayandıklarından 480-TL bilirkişi ücreti olarak toplamda 710,70-TL mahkeme masrafı yapacaktır. Davacı banka, vadesiz hesabın ticari müşteriye ait olduğunu dolayısıyla THH'nin görevsiz olduğunu ileri sürerek THH kararının iptali şeklinde hüküm kurulmasına karar verilmesini isteyecek, yapılan yargılama sonucunda hakem heyeti kararının iptaline şeklinde karar çıkacaktır. Örnek olayımızda hakem heyeti kararı bankanın bilgi ve belge sunmamasından kaynaklanmışsa karşı vekalet ücreti takdir edilmeden davayı kaybeden tüketicinin katlanması gereken mahkeme masrafları 80,70-TL maktu harç, 150-TL gider avansı, 480-TL bilirkişi

ücreti olmak üzere kain toplamda 710,70-TL olmaktadır. Hakem heyeti kararının iptali bankanın bilgi ve belge sunmamasından değil de yeterli inceleme yapmamasından, bilirkişi görevlendirmemesinden kaynaklanmışsa 80,70-TL maktu harç, 150-TL gider avansı, 480-TL tanıklık ücreti, 16-TL vekalet ücreti olmak üzere kain toplamda 726,70-TL olacaktır.

Davacı banka gerekçeli karar yazıldıktan sonra davalı tüketiciden yapmış olduğu mahkeme masraflarını tahsil edebilmek için ilamlı icra takibi açacaktır. İcra takibi sırasında da 80,70-TL başvuru harcı, 100-TL'nin yüzde 4,55 oranında 4.55-TL tahsil harcı ve vekaletle başvuru yapıldığı için 100-TL ücreti olmak üzere tüketiciden kain toplamda 185,25-TL mahkeme masrafları dışında tahsil etmiş olacaktır. Son durumda THH'nin görevi olmayan bir uyuşmazlıkla ilgili karar vermesinden dolayı tüketicinin uğrayacağı maddi kayıp, heyete tacir tarafından savunma sunulmamış ise 710,70-TL mahkeme masrafı, 185,25-TL icra masrafı olmakla birlikte toplamda 895,95-TL, tacir savunma yapmış ise 726,70-TL mahkeme masrafı, 185,25-TL icra masrafı olmakla birlikte toplamda 911,95-TL olacaktır.

İkinci Örnek: Tüketici banka tarafından alınan 26.000-TL kredi dosya masrafı ve 4.000-TL ipotek fek ücretinin iadesi için hakem heyetine başvurmuştur. Hakem heyeti bankadan savunma istemiş, banka şikayet edenin bankanın ticari müşteri olduğunu kullandırılan kredinin ticari olduğunu, ipotek fek işlem ücretinin ise bankacılık işleminden kaynaklandığı tüketici işlemi olmadığını gerekçe göstererek uyuşmazlık konusunda THH'nin yetkisiz olduğunu belirtmiştir. banka tarafından alınan 100-TL vadesiz hesap işletim ücretinin iadesine karar verdiğinde banka bu karar karşı 15 gün içinde THH'nin bulunduğu yerdeki tüketici mahkemesine yoksa asliye hukuk mahkemesine hakem heyeti kararının iptali davası açacaktır. Bu davayı açarken yargılama harcı 80,70-TL, gider avansı 150-TL, delil avansı olarak banka uyuşmazlıklarında sadece bilirkişi deliline dayandıklarından 480-TL bilirkişi ücreti olarak toplamda 710,70-TL mahkeme masrafı yapacaktır. Davacı banka, vadesiz hesabın ticari müşteriye ait olduğunu dolayısıyla THH'nin görevsiz olduğunu ileri sürerek THH kararının iptali şeklinde hüküm kurulmasına karar verilmesini isteyecek, yapılan yargılama sonucunda hakem heyeti kararının iptaline şeklinde karar çıkacaktır. Örnek olayımızda hakem heyeti kararı bankanın

bilgi ve belge sunmamasından kaynaklanmışsa karşı vekalet ücreti takdir edilmeden davayı kaybeden tüketicinin katlanması gereken mahkeme masrafları 80,70-TL maktu harç, 150-TL gider avansı, 480-TL tanıklık ücreti olmak üzere kain toplamda 710,70-TL olmaktadır. Hakem heyeti kararının iptali bankanın bilgi ve belge sunmamasından değil de yeterli inceleme yapmamasından, bilirkişi görevlendirmemesinden kaynaklanmışsa 80,70-TL maktu harç, 150-TL gider avansı, 480-TL bilirkişi ücreti, uyuşmazlık değeri 30.000-TL'nin %16'sı 4.800-TL vekalet ücreti olmak üzere kain toplamda 5.510,70-TL olacaktır.

Davacı banka gerekçeli karar yazıldıktan sonra davalı tüketiciden yapmış olduğu mahkeme masraflarını tahsil edebilmek için ilamlı icra takibi açacaktır. İcra takibi sırasında da 80,70-TL başvuru harcı, 30.000-TL'nin yüzde 4,55 oranında 1.365-TL tahsil harcı ve vekaletle başvuru yapıldığı için 30.000'nin %16'sı 4.800-TL icra vekalet ücreti olmak üzere tüketiciden kain toplamda 6.245,70-TL mahkeme masrafları dışında tahsil etmiş olacaktır. Son durumda THH'nin görevi olmayan bir uyuşmazlıkla ilgili karar vermesinden dolayı tüketicinin uğrayacağı maddi kayıp, heyete tacir tarafından savunma sunulmamış ise 710,70-TL mahkeme masrafı, 6.245,70-TL icra masrafı olmakla birlikte toplamda 6.956,40-TL, tacir savunma yapmış ise 5.510,70-TL mahkeme masrafı, 6.245,70-TL icra masrafı olmakla birlikte toplamda 11.756,40-TL olacaktır.

5. Yaşanan Mağduriyetlerin Giderilmesine Yönelik Çözüm Önerileri:

Maddi kayıpların yaşanmaması adına akla ilk gelen çözüm hakem heyetlerinin görevli olmadığı uyuşmazlıklar için başvuru yapılmaması, eğer başvuru yapılmışsa sonuçlarına da katlanması gerektiği düşünülebilir. İstanbul il genelinde tüketicilerin THH'lerinin işleyiş ve mevzuatı hakkında bilgi sahibi olup olmadıkları konusunda 2019 yılında yapılan bir çalışmada tüketicilere THH'lerine başvuru için belirlenen parasal sınırlar konusunda tüketicilerin bilgi düzeylerini ölçmeye yönelik sorulan satın aldığım mal ve hizmetin değeri ne olursa olsun THH'lerine başvururum diyenlerin oranı %71,6 olarak tespit edilmiştir (TİBİLLİ, 2019:107). THH'lerinin görev alanına ilişkin en temel soruya dahi büyük bir çoğunlukla yanlış cevap verildiğini düşünürsek hakem heyetinin bakacağı uyuşmazlıklar için bilgi düzeylerinin son derece düşük olduğu söylenebilir. Hatta yargıtay kararlarını incelediğimizde vekille temsil edilen tüketicilerin bile görev konusunda hatalı başvuru yaptıklarını görmekteyiz. THH'lerini düzenleyen

6502 sayılı kanunda ve tüketici hakem heyeti yönetmeliğinde heyetlerin bakacağı ve bakamayacağı hususunda bazı uyuşmazlıklar için bırakılan boşluk bunun en büyük sebebidir. Fakat kanunda ve yönetmelikte belirlenen heyetlerin görevli olmadığı uyuşmazlık konularında mağduriyetlerin oluşması bu hususta adımların atılmasını gerekli kılmaktadır.

5.1. Hakem Heyetinin Oluşumu ve Karar Alma Aşamasına İlişkin Çözüm Önerileri:

THH'lerinin oluşumuna baktığımız zaman hukukçu olarak sadece baronun görevlendirdiği avukatın bulunması uyuşmazlıkların hukuki olarak yetersiz bir incelemeden geçtiği izlenimini doğurmakta bu yüzden doktrinde bazı yazarlar heyet başkanlarının hakimlerden oluşması gerektiğini dahi öne sürmektedirler. (ATALI, 2018: 57). Bu görüşlerine gerekçe olarak da heyet başkanlarının hakimlerden oluşmasının hem Anayasa Mahkemesi'nin THH'lerini yargı merci olarak görmeme sebebini ortadan kaldıracak olmasını hem de tüketici uyuşmazlığı olan bazı davalara menfi tespit, itirazın iptali gibi hakimin karar vermesi şartı sağlanmış olacağından bu uyuşmazlıklarda da hakem heyetlerinin görevli olması yönünde engellerin kaldırılacağını ifade etmektedirler (KORKUT, 2018: 116). Kanımızca bu değişiklik sorunu ortadan kaldırmayacaktır. Uygulamada THH'lerine yapılan başvuruların fazlalığı nedeniyle heyet üyeleri dosyaları önceden incelememekte, hatta kararları raportörler yazmakta üyeler ise önüne gelen kararı yazılmış dosyaları imzalamaktadırlar (BUDAK, 2014: 101). Hatta bazı hakem heyetlerinde üyelerin sadece imza atmasının bile uzun zaman aldığı ve buyüzden ıslak imzalı kaşe bastırdıkları bu kaşeleri kullandıkları görülmektedir. Hakem heyeti üyelerinin ortaklaşa görüşüp karar vermesi gereken uyuşmazlıklar, süreç içinde raportörün karar heyet üyeleri ise onay verdiği duruma dönüşmüştür (SAL, 2014:100). Hakem heyetleri uyuşmazlık konusu dosyayı sadece bir defa inceleyebilme durumunda kalmaktadırlar. Önerimiz her bir uyuşmazlık dosyasının heyet önüne iki defa gelmesidir. Birincisi karar vermeden önce ki toplantı bu ilk inceleme toplantısı olabilir. Burada başvuruda bulunmuş dosyaların raportör tarafından hazırlanarak ilk inceleme için heyetin önüne sunulduktan sonra heyet ilk inceleme toplantısında eksik belge olup olmadığı, taraf dinlenmesi ve bilirkişi incelemesi gerekip gerekmediği, hususlarında inceleyecek ve karar

verecektir. İlk inceleme toplantısında bu hususları gerektirmeyen dosyalar için kararını verecek ve raportöre bu doğrultuda dosyaların karar toplantısına hazır edilmesini talep edecektir. İkinci toplantı ise karar toplantısı olacak ve burada heyet üyeleri raportörün ilk toplantıda verdikleri kararlar doğrultusunda metni hazırladığını kontrol edip son kararını vereceklerdir. Böylelikle karar toplantısında yoğun olarak önlerine gelen dosyalarda sadece imza atmanın bile uzun süreler aldığı, hangi dosyaya neye karar verdiğini bilemeyecek durumda olan heyet üyelerinin gerçek karar mercisine dönüşmesi sağlanacak ve uyuşmazlıklar ayrıntılı olarak heyet üyeleri tarafından incelenmiş olacaktır.

İkinci öneri ise raportörlerin hukuk fakültesi mezunu olması gerektiği hususunda olacaktır. Raportörler hakem heyeti ilk inceleme öncesinde başvuruda bulunulan uyuşmazlığın heyetin görev alanına girip girmediğini araştırarak heyet üyelerine bu konuda görüşünü sunacaktır. Böylelikle heyeti işleyişinin hukuk alanında ki boşluğu da doldurulmuş olacaktır.

5.2. Süreç İçinde Tüketicilerin Uğrayabileceği Maddi Zararları Önlemeye ve Gidermeye Yönelik Çözüm Önerileri:

THH'lerinin görevli olmadığı bir uyuşmazlıkta karar vermesi sonucunda tüketicilerin maddi zarara uğramasının iki sebebi vardır. Birincisi tüketicinin heyetin görev alanına girmeyen bir uyuşmazlık için heyete başvuru yapması ikincisi ise heyetin görev alanına girmeyen bir uyuşmazlık için yönetmeliğin öngördüğü karar vermeye yer olmadığına ilişkin kararı vermemesidir. Tüketicilerin hakem heyetinin yetki alanı dışındaki uyuşmazlıklar için başvuru yapmasının önüne geçebilmek için THH'ler bünyesinde, sadece tüketicileri bilgilendirme hizmeti veren bir birimin kurulması da faydalı olacaktır.

THH'lerinin vermiş olduğu kararlardan dolayı herhangi bir sorumluluğu bulunmamaktadır. Karardan memnun olmayan taraf tebliğ tarihinden itibaren 15 gün içinde tüketici mahkemelerinde veya tüketici mahkemeleri bulunmayan yerlerde asliye hukuk mahkemelerinde hakem heyeti kararının iptali davası açabilmektedir. Fakat yukarıda da ifade ettiğimiz gibi bu davanın tarafı hakem heyeti olmadığından dolayı dava ne şekilde sonuçlanırsa sonuçlansın hakem heyetine yönetmelikle verilen görevi yapmadığından dolayı davanın tarafları maddi zarara uğramaktadır. Bu durumun giderilmesi için iki çözüm önerisi getirilebilir. Birincisi hakem

heyetinin yetkisinin olmadığı uyuşmazlıklar için karar vermesi sonucunda açılan hakem heyeti kararı iptali davasının tüketici aleyhine sonuçlanması durumunda ki mahkeme ve icra masraflarından tüketicinin muaf tutulmasıdır. Bu hususta tüketicinin mağduriyetini gidermeye yönelik önlemler hakem heyeti yönetmeliğinin 27. maddesinde ‘Tüketici hakem heyetlerinin tüketici lehine verdiği kararlara karşı açılan itiraz davalarında, kararın iptali durumunda mahkemece tüketici aleyhine, avukatlık asgari ücret tarifesine göre nispi tarife üzerinden vekâlet ücretine hükmedilir. Tarifenin maktu vekâlete ilişkin hükümleri uygulanmaz. Ancak, mevcut olduğu halde tüketici hakem heyetine sunulmayan bir bilgi veya belgenin tüketici mahkemesine sunulması nedeniyle kararın iptali halinde tüketici aleyhine yargılama giderine ve vekâlet ücretine hükmedilemez.’ şeklinde düzenlenmiştir. Fakat hakem heyetinin görevli olmadığı bir uyuşmazlıkta yönetmeliğe göre karar verilmesine yer olmadığına ilişkin karar verip uyuşmazlığı görev yönünden reddetmeyip işin esasına girip hüküm kuracak şekilde yönetmelikle kendisine verilen bir görevi hatalı yapmasından dolayı tüketicilerin katlanmak zorunda olduğu yargılama giderleri ve vekalet ücretine hükmedilemez hükmü eklenmemiştir. Yönetmelikte yapılacak bir değişiklikle yönetmeliğin 29. maddesine bu husus eklenerek tüketicilerin bu husustaki mağduriyetleri giderilebilir.

İkinci çözüm önerisi ise hakem heyetinin görevli olmadığı bir uyuşmazlıkta karar vermesi açılacak hakem heyeti kararının iptali davasında davalı tarafın idare hukukunda olduğu gibi tüketici hakem heyetlerinin bağlı olduğu ticaret bakanlığı olması ve davanın kaybedilmesi sonucundaki mahkeme masraflarına ticaret bakanlığı bütçesinden karşılanması ve sonrasında ticaret bakanlığının ödemek zorunda olduğu mahkeme masrafları için yönetmeliğe göre yönetmeliğe göre görevini yapmayan raportör ve hakem heyeti üyelerine rücu etmesidir.

SONUÇ:

THH’leri adli yargının masraflı ve ağır işlemeden dolayı tüketici uyuşmazlıklarının yargı dışı çözümüne yönelik 1995 yılında kurulmuştur. THH’lerine başvurunun parasız, heyetin uyuşmazlığa ilişkin kararını 6 ay içinde vermek zorunda olması ve kararların tarafları bağlaması neticesinde hakem heyetlerinin popülerliği gün geçtikçe arttırmış 2021 yılında 537.479 adet başvuru yapılmış 630.852 adet karara bağlanmış 870 Milyon değerindeki uyuşmazlığa çözüm bulunmuştur (‘Hakem Heyeti İstatistik,

2022)'. Fakat bununla birlikte kurumun iş yükü artmış ve kurumu düzenleyen mevzuat yetersiz kalmıştır. Kurumun işleyişini etkinleştirmek amacıyla 07.10.2013 tarihinde kabul edilip 28.05.2014 tarihinde yürürlüğe giren 6502 sayılı 'Tüketicinin Korunması Hakkındaki Kanun'da düzenlemeler yapılmış ayrıca 27.10.2014 tarihinde 'Tüketici Hakem Heyetleri Yönetmeliği' ve 'Tüketici Hakem Heyetleri Raportör Yönetmeliği' çıkarılmıştır. Hakem heyetlerini iyileştirmeye yönelik yapılan bu düzenlemelerde bazı uygulamadan kaynaklanan sorunlara çözüm getirmemiştir.

Bu çalışmamızda tüketicilerin heyetin görev alanına girmeyen bir uyuşmazlık için başvuru yapması sonucunda hakem heyetinin başvuruyu reddetmek anlamında olan yönetmelikteki adı karar verilmesine yer olmadığına ilişkin kararı vermeyip, uyuşmazlık hakkında esasa girip karar vermesi neticesinde tüketicilerin uğrayabilecekleri maddi zararlar örnekler üzerinden anlatılmış ve çözüm önerileri getirilmiştir. Hakem heyetleri yönetmeliğinde ivedi bir şekilde yapılabilecek bir düzenleme ile tüketicilerin uğrayabilecekleri bu maddi zararlar giderilecek aynı zamanda da kurumun tüketiciler nezdindeki itibarı da korumuş olacaktır.

KAYNAKÇA

- Akif, T. M. (2019). *Türk Hukuk Sisteminde Tüketici Hakem Heyetleri*. Ankara: Seçkin Yayın Evi.
- ATALI, M. (2018). *Tüketici Hukukunda Uyuşmazlık Çözümüne İlişkin Güncel Sorunlar ve Çözüm Önerileri Sempozyumu*. Ankara: Seçkin Yayınevi.
- BUDAK, A. C. (2014). 6502 sayılı Tüketicinin Korunması Hakkındaki Kanuna Göre Tüketici Hakem Heyetleri. *DEÜHFD, Cilt 16 (Sayı 0) 77-103*
- ERMENEK, İ. (2013). Yargı kararları ışığında tüketici sorunları hakem heyetleri ve bu alanda ortaya çıkan sorunlara ilişkin çözüm önerileri. *Gazi Üniveristesi Hukuk Fakültesi Dergisi, Cilt 17 (Sayı 2) 563-630*.
- AKTÜRK, İ. A., & UMUT ACAR, A. (2019). Tüketici hakem heyeti işleyişine genel bir bakış. *İstanbul Aydın Üniversitesi Hukuk Fakültesi Dergisi, Cilt 5 (Sayı 2) 25-54*.
- PEHLİVANLI, A. İ. (2019). Tüketici hakem heyeti ve tüketici mahkemesi. *ÇÜHFD, Cilt 4 (Sayı 1) 145-190*.

506 | Tüketici Hakem Heyetlerinin Görevli Olmadığı Bir Uyuşmazlıkta Tüketici Leyhine Karar Vermesi Durumunda Tüketicilerin Katlanmak Zorunda Kaldığı Maddi Zararlar Üzerine Bir Değerlendirme

KAYA SAL, T. (2014). Tüketici hakem heyetlerinde yaşanan sorunlar. *Terazi Aylık Hukuk Dergisi*, Cilt 9 (Sayı 100) 739-741

KORKUT, M.S. (2018). *Medeni Usul Hukuku Esasları Çerçevesinde Tüketici Uyuşmazlıklarının Çözümünde Tüketici Hakem Heyetleri*.(Yayımlanmamış Yüksek Lisans Tezi) İstanbul: İstanbul Üniversitesi Sosyal Bilimler Enstitüsü Özel Hukuk Anabilim Dalı.

TİBİLLİ, G. (2019). *Tüketici Hakem Heyeti Uygulamasında Taraflar Açısından Karşılaşılan Sorunların İncelenmesi*.(Yayımlanmamış Yüksek Lisans Tezi) Ankara: Hacettepe Üniversitesi Sosyal Bilimler Enstitüsü Aile ve Tüketici Bilimleri Anabilim Dalı.

TULUMLU, A. M. (2019). *Türk Hukuk Sisteminde Tüketici Hakem Heyetleri*. Ankara: Seçkin Yayın Evi.

TÜKETİCİNİN KORUNMASI ve PİYASA GÖZETİM GENEL MÜDÜRLÜĞÜ, 12.01.2022). *Tüketici hakem heyetlerinin 2021 yılı istatistiklerine ilişkin basın duyurusu: 01.10.2022*, <https://tuketici.ticaret.gov.tr/haberler/tuketici-hakem-heyetlerinin-2021-yili-istatistiklerine-iliskin-basin-duyurusu>

KEŞANDA YEREL TAKVİM VE METEOROLOJİ UYGULAMALARI ÜZERİNE BİR DEĞERLENDİRME

Ayşe AKMAN¹

I. Giriş

Halk takvimi, günümüzde resmi olarak geçerli olan takvimlerden daha farklı anlamlar içerir. Bu takvimler herhangi bir yerleşim yerinin sahip olduğu coğrafi koşulların yanı sıra orada yaşayan halkın kültürel özelliklerinin de bir ürünü olarak ortaya çıkar. Bir coğrafya parçasındaki ekonomik faaliyetler ve kültürün şekillendirdiği kimi kutlamalar bu takvimlere göre gerçekleştirilir. Yerel takvimler günümüzde daha az olmakla birlikte, tarihi devirlerde daha içe dönük yapıdaki topluluklarda yaşamsal bir öneme sahiptir. Yılın hangi döneminde soğuk günlerin olacağını, havaların ne zaman ısınacağını, yağmurun ve karın ne zaman yağacağını bilmek tarlayı ekmek, ürün toplamak, hayvanların çiftleşmesini sağlamak için mutlaka gereklidir.

Yaygın bir inanca göre uzun süreli gözlem ve deneyimin ürünü olan halk takvimlerine uymamak, ona uygun davranmamak bireyin büyük zararlara uğramasına neden olur. Çünkü halk takvimleri oluştuğu doğal ve kültürel ortamın ürünüdür. Yerel takvimlerdeki zamanı noktalamaya ya da bölümlenmeye, bazen düzenli bir biçimde yinelenen doğa olaylarına bağlı olurken, bazen de dinsel törenler, toplumsal ortamı etkileyen diğer toplumlarla ilişkiler, topluma getirilen bir yenilik, saygın bir kişinin ölümü gibi bir olaya bağlı olarak da belirmektedir.

Bu çalışma, büyük ölçüde Edirne ili genelinde konuyla ilgili olarak gerçekleştirilen halk kültürü alan araştırmalarına dayalı olarak hazırlanmıştır. Söz konusu araştırmalar sırasında belirli yaştaki kaynak kişilerle görüşmeler sonucunda bilgiler derlenmiştir. Bu çalışma esnasındaki derlemelerden Keşan ilçesine ait bölümler soyutlanarak yazı içerisinde yer verilmiştir. Çalışmamızda yer alan kaynak kişi anlatıları halen Kültür ve Turizm Bakanlığı Halk Kültürü Bilgi ve Merkezinde kayıtlı belgelerdedir. Konuya ilişkin bilgiler öncesinde alan araştırmasının

¹ Antropolog
Kültür ve Turizm Bakanlığı
akmanay6@hotmail.com

gerçekleştirildiği Çamlıca ve Pınar köylerine ilişkin kısaca bilgi vermek yararlı olacaktır.

Çamlıca Köyü, günümüzden yaklaşık 4 bin yıl öncesine kadar yerleşim izlerine rastlanılan eski bir yerleşim yeridir. 1900'lü yılların sonuna kadar **Grabuna** adıyla bilinen köyün adı, 1901 yılı kayıtlarında **Karapınar** olarak geçmektedir. 1934 yılına kadar Rum ve Türklerin birlikte yaşadığı Grabuna Nahiyesi, Rum nüfus varlığı yüzünden ikametgâhını Yerlisu'ya aldırın Nahiye Müdürü sebebiyle ismi Çamlıca olarak değiştirilmiş ve Rum nüfusun da nahiyeyi boşaltmasıyla tamamen Türk yerleşimi haline dönüşmüştür. 14 Mart 1971 tarihinde beldeye çevrilen köyün belediye statüsü, nüfusunun 2000 kişinin altına düşmesi üzerine 2013 yılında sona erdi. Edirne il merkezine 123 km, Keşan'a ise 13 km uzaklıktadır. Nüfusu 2019 yılı verilerine göre 710 kişidir².

Pınar köyü, Köyün eski adı 1901 yılı kayıtlarında **Varnıça**, 1905 yılı kayıtlarında Bulgarca'da "Varna'cık" anlamına gelen **Varnıtsa** olarak geçmektedir. Kurtuluş Savaşı sonrasında Yunanistan'la imzalanan karşılıklı mübadele anlaşmasıyla köyde yaşayan Yunanlılar, Yunanistan'la mübadele edilir. Köy tamamen Pomak halkından oluşmaktadır ve Pomakçayı günlük yaşamlarında halen kullanmaktadır. Köy, Edirne il merkezine 129 km, Keşan ilçe merkezine 19 km uzaklıktadır. Nüfusu 2019 yılı verilerine göre 375 kişidir³.

II. Keşan'da Yerel Takvim;

1. Yerel Takvimde Günün Bölümleri, Günler ve Günlere Dair İnanışlar:

Bir yıl içerisindeki günler genel olarak beş bölüme ayrılır; sabah, öğle, ikindi, akşam ve yatsı. Bu temel vakitlerin dışında bir de sabahla öğle arasında olan kuşluk vakti vardır. Yörede günün sabah, öğle, ikindi ve akşam vakitlerine ilişkin betimlemeler bulunmakla birlikte, yatsı zamanına ilişkin olarak ayırıcı bir tanımlama yoktur. Zamanı anlamak açısından en fazla güneş-gölge ikilisinden, yıldızlardan ve hayvanlardan yararlanıldığı görülmektedir.

² https://tr.wikipedia.org/wiki/Çamlıca,_Keşan

³ https://tr.wikipedia.org/wiki/Çamlıca,_Keşan

Günün bölümlerini bilebilmek ve ona uygun davranmak hem namaz vakitlerini bilmek hem de tarım ve hayvancılıkla ilgili yapılması gereken işlerin zamanını bilmek anlamında önemlidir.

a. Sabah

Sabahın olduğunun en önemli göstergesi günün ağarmaya başlamasıdır (Çamlıca Köyü). Sabahın olduğunu ifade etmek üzere yörede “şafak attı” tabiri kullanılır (Çamlıca ve Pınar Köyleri). Gökyüzüne bakıldığında görülen parlak yıldız, “sabah yıldızı” olarak bilinir. Bu yıldızın doğması da sabahın olduğunun göstergesidir (Çamlıca ve Pınar Köyleri).

Yörede sabah vaktini anlamının bir diğer yolu da horoz sesinin duyulmasıdır (Çamlıca ve Pınar Köyleri). Gece yarısından itibaren üç kere ötmeye başlayan horozun üçüncü kez ötmesi sabah vaktine en yakın olanıdır. Bütün vakitlerde horoz öter ve insanlar namaz vakitlerini horozun ötüşüne göre ayarlar (Pınar Köyü).

Günü verimli geçirebilmek için sabah erkenden kalkılmalı, kahvaltı edilmeli ve bir an önce işlere başlanmalıdır. Sabah güneşinin insanın üzerine gelmemesi gerekir; bir insanın günlük işlerinin yolunda gitmesi gün doğmadan, sabahın erken saatlerinde kalkmasına bağlıdır (Çamlıca Köyü).

b. Gün artım zamanı

Çamlıca köyünde sabahla kuşluk arasındaki bölüme “gün artım zamanı” adı verilir. Eskiden beri gelinin tam bu vakitte evden çıkarılmasının daha hayırlı olacağına inanılır. Düğün esnasında kız çeyizi almanın da zamanı vardır; horoz ötmeden çeyiz kesinlikle verilmez (Çamlıca Köyü).

c. Kuşluk

Yörede sabahla öğle arasındaki vakte “kuşluk” (Çamlıca) veya “sabah kuşluğu” (Pınar Köyü) adı verilir. Güneş bir minare boyunda çıktığı zaman sabah kuşluğu olmuş demektir (Pınar Köyü). Kuşluk vakti özellikle namaz kılmak için takip edilen bir zamandır.

d. Öğle

Günün en önemli bölümlerinden birisi de, günün yaralandığını anlatan öğle vaktidir. Öğle vaktiyle ilgili olarak yörede “gün dikildi” tabiri kullanılır. Öğle vaktini anlamak için etrafta hiç ağaç yoksa bir sopa dikilir

ve gölgesine bakılır. Gölgesi toparlanmışsa ve hiç görünmüyorsa öğle vakti olmuş demektir (Çamlıca Köyü). Buna ilişkin kaynak kişi anlatıları şöyledir:

“Bak şimdi öğlen sağardık o zaman hayvanları koyunları, keçileri nereden anlıyoduk öğlen olduğunu bak şimdi bi güneşe bakarsın dikilirsin böyle gölgene bir, iki, üç ayak gölgen olmuş...”(Pınar Köyü).

“öğlene kadar da uzuyo, öğlen namazına geldi mi toplanıyo, haydi ondan sonra öğlen geçdikden sonra gene uzuyo...”(Pınar köyü).

e. İkinci

İkinci vaktinin anlaşılması da en fazla gölgelerin boyuna göre olur. Artık güneş arkada kalır ve gölgelerin boyu uzar (Çamlıca ve Pınar Köyleri), bu şekilde ikinci vakti olduğu anlaşılır. Güneş batmak üzereyken boyu bir minare uzunluğu kadar yüksekte görünüyorsa ikinci vakti olmuş demektir (Pınar Köyü). İkinci vaktini anlamamanın bir diğer yolu da yine horozların sesine kulak vermektir (Pınar Köyü).

Yörede ikinci vaktine ilişkin olarak bazı yaygın inanışların da olduğu da görülmektedir;

-İkinci vakti yemek yenmez (Çamlıca ve Pınar Köyleri). Çocukların karnı acıkırsa ikindiyle akşam arasında yemek isterse verilmez. Bu vakitte yemek yiyen anne-babasını yer denir (Çamlıca Köyü).

-İkinciyle akşam vakti arasında uyumaz (Çamlıca Köyü).

f. Akşam

Akşam vaktini anlamak için ayırıcı birtakım ölçütlere gerek yoktur. Güneşin batması ve havanın kararması akşam olduğunu gösterir (Çamlıca ve Pınar Köyleri). Akşam vakti öten horoz da yine akşamın olduğunun bir başka göstergesidir (Pınar Köyü).

g. Yatsı

Yörede yatsı vaktinin nasıl bilindiğine ilişkin kesin bir tanımlama yoktur (Çamlıca Köyü). Akşam namazı kılınp üzerinden bir süre geçtikten sonra yatsı vaktinin geldiği anlaşılır (Pınar Köyü).

h. Günler

Güneşin doğması ile batması arasındaki zaman dilimi bir günlük süredir. Bir günlük süre ise gündüz ve gece olmak üzere iki bölüme oluşur. Bir günün ardından başka bir gün başlamakta ve bu günler bir hafta içerisindeki sırasına göre isimler almaktadır. Yerel takvimlerde haftanın günleri resmi takvimde olduğundan daha farklı adlar alabilir. Keşan ilçesi yerel takviminde de eskiden beri bilinen farklı gün adlandırmaları olduğu ifade edilse de bunların oldukça muğlak bilgiler olduğunu söyleyebiliriz.

Haftanın günlerine verilen isimler, büyük ölçüde resmi takvimde bilinen gün adlarıyla aynıdır. Yalnızca Salı gününe ilişkin farklı bir söyleyiş biçimi mevcuttur. Yöresel olarak Salı gününe “salı” (Çamlıca Köyü) ve “tornik” (Pınar Köyü) dendiği ifade edilmektedir. Perşembe gününe ise “Cuma akşamı” denir (Çamlıca Köyü). Perşembe gününde olduğu gibi günlerin önceki günle birlikte adlandırılması geleneği vardır. Cuma gününe “cumartesi akşamı” denir. Günler bir gün öncesinden söylenerek takip edilir (Çamlıca Köyü).

Anadolu genelinde yaygın olarak haftanın günlerine bazı anlamlar yüklendiği görülmektedir. Keşan yöresi için de aynı durum söz konusudur. Bazı günler daha hayırlı kabul edildiğinden bu günlerde işe başlamak uygun bulunur. Pazartesi ve Perşembe günleri geleneksel olarak hayırlı kabul edilen günlerdir (Çamlıca Köyü). Tarlaya tohum ekilirken de özellikle pazartesi günleri tercih edilir (Çamlıca Köyü). Kız istemeye gidilecekse Cuma akşamı veya pazartesi akşamı gidilir (Çamlıca ve Pınar Köyleri).

Hemen her yerde olduğu gibi araştırma alanımız olan Keşan’da da bazı günler olumsuz anlamlarıyla bilinir. Salı ve Çarşamba günleri kendi içinde olumsuz anlamlar yüklenmiş günlerdir. Salı günü işe başlanmaz sallanır, Çarşamba çarpılır denir (Çamlıca Köyü). Belirli zamanlara ilişkin diğer inanışlar ise şöyle sıralanabilir:

2. Yerel Takvimde Yılın Bölümleri Aylar, Hesaplı Kış ve Yılın Belirli Zamanları;

Yörede bir yıllık süre temelde altı ay yaz ve altı ay kış olarak hesaplanmaktadır. Altı aylık kış dönemi 8 Kasım’da başlar ve 6 Mayıs’a kadar sürer; altı ay yaz dönemi ise 6 Mayıs’ta başlar 8 Kasım’da biter. Yöre takviminde “yaz doksan”ı ve “kış doksan”ı tabirleri vardır. Hıdrellez tarihinden itibaren yaz doksanı başlamış olur; kış doksanı ise 8 Kasım

tarihinde başlar. Yaz doksanından sonra günler yavaş yavaş kısılırken kış doksanından sonra uzar. Bu hesap yörede bilinir ve yaşamı kolaylaştırmak için kullanılır. Özellikle kış doksanı kışın en sert geçen bölümü olduğundan kış doksanını bilmek daha çok önem taşır (Çamlıca ve Pırnar Köyleri).

Kış doksanı içerisinde en fazla takip edilen, en fazla soğuk beklenen dönem “karakış” biçiminde adlandırılan Ocak-Şubat aylarında olduğu bilinen süredir (Çamlıca Köyü). Bu dönemin kaç gün sürdüğü ve kesin tarihi tam olarak bilinmemektedir. Bu süre zarfında kışın şiddetine bağlı olarak “*ayı bile deliğinden çıkmaz*” (Pırnar Köyü) deyiimi kullanılır. Ocak ayının ilk haftasına “bocuk” adı verilir (Çamlıca Köyü). Karakış döneminin bitmesiyle yine kış aylarından biri olan “zemheri” gelir. Zemheri de isim olarak bilinir, ancak süresi ve kesin tarihi bilinmez (Çamlıca Köyü). Kış mevsiminin sonu olan Şubat ayına “küçük ay” denir (Çamlıca Köyü). Mart ayına gelindiğinde her ne kadar kışın en sert bölümü olan “kış doksan” ı bitmiş olsa da yine de soğuk havaların olabileceğini anlatmak üzere “*mart kapıdan bakturu*” ve “*mart ayı dert ayı*” ifadeleri kullanılır (Çamlıca Köyü). Mart ayı aynı zamanda yeni bir yılın veya dönemin başlangıcı gibi algılanır. Mart ayında yörede yapılan bazı uygulamalar bunun en iyi örneğidir. Konuya ilişkin kaynak kişi ifadesi şöyledir:

“Mart ayında kurbağaların çok bağırdığı zaman beline taş koyacaksın belin sağlam olsun diye, ambarlara vururlar ambarlar dolsun diye...” (Çamlıca Köyü).

Yerel takvimlerde yaşanan yerin doğa ve iklim koşullarına bağlı olarak ortaya çıkan bir hesaplı kış kavramı olduğu gibi hesaplı kış içerisinde de takip edilen belli günler vardır. Bu günlerde hava her zamankinden daha da soğuk ve fırtınalı olacağı için bu günleri mutlaka dikkate almak gerekir. Keşan halk takvimi içerisinde de böyle belirli günler bilinmektedir.

a. Cemreler:

Eski takvim geleneğine göre Şubat ayı içerisinde üç defa olduğu bilinen havadaki belirli sıcaklık yükselişi cemre olarak adlandırılır. Keşan’da yöresel olarak cemre tabiri bilinmektedir. Cemrelerin düşmesiyle kış mevsiminin sonuna geldiği anlaşılır (Çamlıca Köyü). Cemrelerin üç tane olduğu, Şubat ayı içerisinde bir hafta süreyle havada, toprakta ve suda gerçekleştiği bilinmektedir. Ancak cemreye ilişkin bilgiler oldukça azdır.

b. Mart Dokuzu:

Yörede belirli yaştaki kişiler arasında Mart Dokuzu tabiri bilinir. Mart dokuzunda fırtına olursa ve uzun sürerse bunun iki dokuzlayacağına inanılır. İkinci dokuz olursa fırtına dokuz gün daha devam eder (Çamlıca Köyü). Bu dönemle ilgili olarak “*Mart Dokuzu sallar topuzu*” (Pınar Köyü) deyimini kullanılır. Bu zaman geçtikten sonra yavaş yavaş çiftçiler toprakla uğraşmaya başlar. Çiftçiler toprağa tohum ekmek için üç yağmurun yağmasını bekler. Beklenen yağmurlar yağdıktan sonra çiftçi toprağı eline alır ve sıkar. Toprak hafif nemlenmiş ve helva kıvamına gelmişse ekim yapma zamanı gelmiş demektir (Çamlıca ve Pınar Köyleri). Toprağın bu hafif nemli haline “tava gelmek” denir (Pınar Köyü).

c. April Beşi:

April Beşi tabiri genel olarak Anadolu’da Nisan ayında gerçekleşen şiddetli fırtınalı günler için kullanılır. Rumi takvime göre söylenen April Beşi Miladi takvime göre 18 Nisan tarihine denk gelir ve bahar döneminde olsa da havanın birdenbire soğuyabileceğini anlatır. Keşan’da da yerel takvime göre takip edilen, Nisan ayının üçüncü haftasında olduğu bilinen belirli soğuklar genel olarak bu adla bilinir. Yörede April Beşi fırtınalı günler olarak bilinmekle birlikte kesin tarihi bilinmemektedir (Çamlıca Köyü).

d. Leylek Kışı:

Yörede “kış doksanı”nın bilindiğinden daha önce söz etmiştik. Asıl hesaplı kışın bitiminden sonra Hıdrellez zamanına kadar, soğuk günlere ilişkin tahminlerin yapıldığı bir 45 günlük süre daha vardır. Bu süreye “dokuzun dokuzu”, “april beşi”, “leylek kışı”, “oğlak kışı” gibi isimler verilmektedir.⁴

Yörede bilinen hesaplı kışa uygun olarak 8 Kasım tarihinden 110 gün geçtikten sonra leylekler gelmeye başlar. Bunu anlatmak üzere “*110’da ovaya 120’de yuvaya*” denir. Öncesinde havalar sıcak olmasına rağmen leylekler geldiği zaman az da olsa bir kar yağar ve soğuma olur (Çamlıca Köyü). Nisan ayı içindeki bu fırtınalı zamana “leylek kışı” denir (Pınar Köyü).

⁴ Sözlü Kültür Mirasımız. T.C. Kültür ve Turizm Bakanlığı Araştırma ve Eğitim Genel Müdürlüğü Yayınları, Ankara, 2002. S. 44.

e. Hidrellez:

Ülkemizde 6 Mayıs tarihi, Hidrellez günü biçiminde adlandırılır. Hemen her yerde Hidrellez günü farklı anlamlar taşır. Hidrellez günü çoğunlukla yeni bir yılın başlangıcı, baharın gelişi, Hızır'la-İlyas Peygamberin buluştukları gün, eğlenceli bir bayram günü anlamı taşır. Bunun yanı sıra o güne özgü uyulması gereken kurallar ve yasaklar da vardır⁵. Bunların bazıları tarım faaliyetleriyle ilgili olsa da bazıları doğrudan günlük yaşamla ilgilidir.

Keşan'da Hidrellez zamanı geldiği zaman artık havalar iyiden iyiye ısınmış demektir. Havaların ısınmasıyla her ne kadar bağ-bahçe işleri hız kazansa da Hidrellez günü bir şey ekilmez, o günün geçmesi beklenir (Çamlıca Köyü). Bunun tek istisnası kabakla ilgili uygulamadır. Hidrellez günü bir bahçeye kabak dikilir ve dikilirken eğrim büğrüm burda kalsın denir (Çamlıca Köyü).

f. Gündönümü:

Her yıl iki kez (21 Haziran-21 Aralık) tekrarlanan gündönümü güneş ışınlarının her iki yarımküreye en geniş açıyla düşmeye başladığı zamanları ifade eder. Bu dönemler halk arasında belirli işlerin yapılma zamanı veya belirli kaçınmalar anlamında takip edilen zamanlardır. Keşan'da gündönümüne ilişkin olarak “*gün döndü yaz, gün döndü kış*” (Çamlıca Köyü) sıkça kullanılır. Bu söz gündönümü zamanlarının yörede mevsim geçişi biçiminde algılandığını göstermektedir. Gündönümü zamanları ise eski takvime uygun olarak ifade edilmektedir.

“*Kış gündönümü Kasımın 48'inde, yaz gündönümü Hidrellezin 52'sinde olur*” (Pınar Köyü).

III. KEŞAN'DA YEREL METEOROLOJİ UYGULAMALARI:

a. Hava Tahmini:

Teknolojik imkânların günümüzde olduğu kadar gelişmediği eski dönemlerde, özellikle tarım ve hayvancılığın yaygın olduğu yerlerde hangi işlerin hangi mevsimlerde yapılacağını bilmek aynı zamanda da açık havada çalışma zamanlarını düzenleyebilmek amacıyla hava tahmini yapan kişiler hep var olagelmiştir. Bu kişiler hava tahmini yaparken daha önceki

⁵ Ayşe AKMAN: Mevsimlik Bayramlarımız. T.C. Kültür ve Turizm Bakanlığı Araştırma ve Eğitim Genel Müdürlüğü Yayınları, Ankara, 2005. S. 20.

insanların kendilerine aktardığı deneyimlerden faydalandıkları gibi aynı zamanda doğadan ve hayvanlardan yararlanmışlardır. Uzun yıllara dayalı deneyimin eseri olan hava tahminine ilişkin bilgiler günümüzde de büyük ölçüde doğruluğunu korur ve insanlar tarafından da rağbet görürler.

Keşan İlçesi genelinde hava tahminiyle ilgili olarak ayın, yıldızların, rüzgârların, bulutların ve bazı hayvanların davranışlarının gözlenmesi sonucunda yöreye özgü meteoroloji bilgileri ortaya çıkmıştır. Bu bilgiler kuşaktan kuşağa aktarılmak suretiyle günümüze kadar gelmiştir. Hava durumunu öğrenmek için tüm teknolojik imkânlardan yararlanılmasına karşın bu bilgilere halâ büyük ölçüde itibar edilmektedir.

- Rüzgarlarla ilgili tahminler:

-Kışın en sert zamanında uzun süre yerde kalan kar akyel estikten sonra erimeye başlar (Pırnar Köyü).

-Güneş batarken böyle simsiyah bulut olursa sonraki gün hava açılır (Pırnar Köyü).

-Poyraz ne kadar eserse olgunlaşmaya başlayan buğdaylar için o kadar iyidir. Poyraz taneyi besler (Pırnar Köyü).

-Akyel eserse hava ısınır (Pırnar Köyü).

-Doğu rüzgarı esince hava soğur (Pırnar Köyü).

Ayla ilgili tahminler:

Yağmurun yağacağı aydan belli olur. Ay doğduğu zaman denize doğru bakarsa yakında yağmur yağacak demektir. Ama karaya veya yukarı doğru bakıyorsa yağmur yok demektir. Yeni ay doğduğu zaman yağmur yağarsa hemen hemen bütün ay yağışlı geçer. Ay on beşlediği zaman güneşle birlikte çıkar (Pırnar Köyü).

“Diyelim eski kasımın ilk günü hava iyi olduğu zaman güneşli kırk gün gider öyle, ilk günü yağmurlu olursa aşağı yukarı devam ediyö...”
(Pırnar Köyü).

- Yıldızlarla ilgili olanlar:

-Gece gökyüzünde çok yıldız olursa havanın güzel olacağı biçiminde yorumlanır (Pırnar Köyü).

- Hayvanlarla ilgili olanlar:

-Keçiler çok fazla otluyorsa havanın yağacağı düşünülür (Pınar Köyü).

-Kuşlar havada toplu halde gezerse ve yere de toplu halde konarsa havanın yağışlı olacağı düşünülür (Çamlıca Köyü).

-Yağmur yağmasına yakın horoz öter (Pınar Köyü).

-Bitkilerle ilgili olanlar:

-Meşe ağaçları çok pelit yaptığı zaman kış sert geçecek demektir (Çamlıca Köyü).

b. Hava Durumunu Değiştirmeye Yönelik Uygulamalar

Yağmur Duası:

Mevsimi geldiği halde yağmayan yağmurların hayatı olumsuz yönde etkilemesi, insanların bunun için bir şeyler yapması gerektiği düşüncesine yol açmıştır. Anadolu'nun hemen her yerinde yağmur yağdırmaya yönelik törenler hep yapılmıştır. Yağmur duaları kapsamındaki bu törenler ve içerisinde yer alan geleneksel uygulamalar halk kültürü zenginliklerimiz arasında yer alır. Anadolu genelinde ana hatlarıyla yağmur duaları şöyledir;

- Belirli sayıdaki taşların üzerine duaların okunması ve bunların bir suya bırakılması
- Kalabalık ilahiler okuyarak veya dualar ederek açık bir alana (çoğunlukla türbe, yatır, vb. de olan bir yer) çıkılması, orada hocaların önderliğinde eller aşağıya tutulacak biçimde dua edilmesi ve yağmur dileğinin belirtilmesi
- Hep birlikte yemeklerin yenmesi ve fakir fukaraya hayır aşının dağıtılması
- Yağmur duasına çocuklar ve kuzulu koyunlar götürülerek Allah'ın insanların haline acımasının sağlanması⁶

Çalışma alanımız olan Keşan ilçesi Çamlıca ve Pınar köylerinde eskiden beri kuraklık zamanlarında yağmur duası yapılmaktadır. Mayıs ayına kadar havalar kurak giderse Mayıs veya Haziran ayında köy halkı

⁶ Prof. Dr. Pertev Naili BORATAV: 100 Soruda Türk Folkloru. Gerçek Yayınevi, 2. Baskı, İstanbul, 1984, s.139.

yağmur duası yapmaya karar verebilir. Öncelikle caminin hoparlöründen olmak üzere, farklı yollarla yağmur duasının yapılacağı duyurulur. Yağmur duasına kadın-erkek, çocuk herkes katılmaya çalışır. Bir köyde yağmur duası yapılacağı zaman diğer köyler de davet edilir. Davet olmasa bile etraf köyler haberdar oldukları yağmur dualarına katılabilir. Yağmur duasında kesilecek kurban ve hazırlanacak yemekler için köy halkı katkıda bulunur.

Yağmur duası açık bir alanda, çoğunlukla dere boylarında veya bir su kenarında hocanın önderliğinde yapılır. Hocanın arkasında toplanan halk dua sırasında ellerini aşağı doğru tutarak duaya katılır (Pınar ve Çamlıca köyleri). Yağmur duasına kuzulu koyunlar da götürülür ve kuzular annelerinden ayrılarak meleştirilir. Evin en büyük çocuğu olan bir çocuk dere kenarında suya atılarak ağlaması sağlanır (Çamlıca Köyü). Yağmur duasına özellikle götürülen öksüz çocukların üzerine su atılarak ıslatılır (Pınar Köyü).

Kaynak kişilerin hatırladıkları ve anlatımıyla Keşan'da yapılan yağmur duaları ana hatlarıyla Anadolu'da yapılan yağmur duası kalıplarıyla benzerlik taşımaktadır. Dua sırasında eller aşağı bakacak biçimde tutulurken yağmur taklidi yapılarak beklenti dile getirilmektedir. Öksüz çocukların ıslatılması, evin en büyük çocuğunun dereye atılması, koyunlarla kuzuların meleştirilmesi gibi uygulamalar yoluyla Allah'ın kuraklık yaşayan halka acıyaacağına ve merhamet edeceğine, bunun da bir nevi dua yerine geçeceğine inanılmaktadır.



1. Çamlıca köyü Bocuk Alanı

IV. KEŞAN'DA MEVSİMLİK BAYRAMLAR:

a. Bocuk:



2. Çocuk Gecesinde maskeli konuklar

Bocuk gecesi eski Kasım ayının başlangıcından itibaren 62 gün sonra yani Ocak ayının ortalarında gerçekleştirilen bir törendir. Benzeri geleneklerin bazı Balkan ülkelerinde de görülmesi nedeniyle ülkemize Balkanlardan gelen bir gelenek olduğuna ilişkin görüşler vardır⁷. Yugoslav halk bilimci Tihomir Corcevic, Balkanlarda Türklerin bu âdeti uyguladıklarını söylemektedir;

*“Türkler, Bojik adını verdikleri bir gece kutlarlar. Bundan amaç, böceklerin çıkmamasıdır. Türkler toplanıp kabak ve diğer meyveleri yerler. Ev sahibi yeni yılın hayırlı ve uğurlu olmasını diler. Düşmanlardan arınmak için dua ederler...”*⁸

Bocuk gecesi tarih bakımından yılbaşından sonra olsa da seneye ilişkin yorumlara sahne olması bakımından yılbaşı geleneğini hatırlatmaktadır. Ancak yılbaşı geleneğinden farklı yönleri de bulunan Bocuk Gecesine özgü inanışlar dikkat çekicidir. Bocuk gecesinde “bocuk karısı”, “bocuk anası” veya “bocuk dede” adı verilen bir varlığın beyazlar giyerek insan görünümünde dolaştığına inanılır. Eğer bocuk gecesinde bir şey yapılmazsa bereketin kesileceği inancı yaygındır. Evlerde bolluk ve bereket olması, hayvanların bol süt vermesi ve ekip biçilen mahsulün çok olması dileğiyle bocuk gecesi gerçekleştirilir.

Yerel takvime göre hesaplı kışın en sert günü olarak kabul edilen, 60/62. gününe denk gelen bugünde her evde kabak pişer. Kabak pişen evlere bocuğun gelemeceği ve herhangi bir kötülük yapamayacağına inanılır.

⁷ Erman ARTUN: Seyirlik Köy Oyunları ve Anonim Halk Edebiyatı Araştırmaları. Kitabevi Yayınları, İstanbul, 2008, s. 78.

⁸Erman ARTUN: Tekirdağ Adetlerinden Bocuk Gecesi ve Sedenka. Türk Kültürü Araştırmaları, Prof. Dr. Şükrü Elçin Armağanı, Y. 29/1-2, Ankara 1993, s. 34-51.



3. Alandaki dilek ağacı ve korku objesi

“Bocuk önceden evlerde yapılıyordu, herkes kendi evinde kutlardı, kabak pişirirler, korkutma amaçlı yaparlar, çocukları korkuturlar bak bocuk gelecek sırtına gocuğunu giy derler, kabağını yimezsen bocuk gelecek falan ama ne olduğunu biz de bilmiyiz... ama korkutuydular bizi, şimdi bunu benim oğlan gelenekselleştirdi, on sene mi on iki sene mi oldu daha fazla oldu her sene oluyo...ilk haftası Ocak ayının çok kabak pişiriz belki yirmi-otuz tepsi kabak pişiriz çok gelen oluyo etraftan öyle işde...dışardan gelenler de oluyo bu sene beş bin kişi katıldı...(2017) Çamlıca köyündeki müzede ve diğer yerlerde insanlar toplanıyor) seneye uluslar arası olacak...yemek vermiyoruz, işde standlarda bi şeyler satılıyo, isdeyen bi şeyler alıyo ordan yiyo...bize öyle derler kabağı yimezsen bocuk gelir üsdüne biner derler öyle derler biz de yiyoduk...çarşafalara sarınıp böyle çıkarmışlar korkutmaya insanları ondan yani bunlar...o gece fener alayı yapılır ve köyün dışına gidilir, fener alayına gidip

gelenler geri döner ve köyün içinde yine oynarlar...”(Çamlıca Köyü).

4. Hıdrellez:

Hıdrellez, ülkemizde 6 Mayıs tarihinde, kış mevsiminin bitip baharın gelişi adına kutlanan en önemli mevsimlik bayramlarımızdan birisidir. Hıdrellez bayramı yazın gelişini, doğanın canlanmasını simgeler. Hıdrellez bayramı, ülkemizde olduğu gibi Keşan yöresinde de eskiden beri bilinen ve önem verilen bir ritüeldir.

Hıdrellez günü kendine özgü geleneklerinin yanı sıra bugüne atfedilen inanışlarla da dikkati çeker. Anadolu kültüründe Hıdrellez, Hızır ve İlyas kardeşlerin buluştukları gün olarak bilinir. Aynı zamanda Hızır’ın bugün dünya üzerinde dolaşacağına, darda kalanlara yardım edeceğine inanılmaktadır. Hıdrellez günü Hızır’ın geçtiği yerlerde bolluk ve bereket olacak, bütün dilekler kabul edilecektir.

Araştırma yöremiz olan Keşan’da iki kardeş olan Hızır ve İlyas’ın Hıdrellez sabahı buluştuklarına inanılır. Onların buluşma anında hiç rüzgâr esmez, ağaçlarda yaprak kımıldamaz. Sonradan rüzgârın esmeye başlaması o buluşma anının bittiği biçiminde yorumlanır (Çamlıca Köyü). Hıdrellez gecesi, onların buluşma zamanında belirli bir vakitte sular akmaz olur (Pınar Köyü). Dünya üzerinde dolaşan Hızır’la İlyas, o gün sulara da dokunmuştur. Bu yüzden Hıdrellez sabahı horozlar ötmeden birkaç kaynaktan getirilen sular toplanır; içine kırlardan toplanan otlardan konur ve bu su yıkanma suyuna karıştırılır. Bu karışımla özellikle çocukların yıkanması sağlanır (Pınar Köyü). Sabah erken kalkılır ve rüzgâr daha çıkmazdan önce yeşil dallar koparılarak kapılara asılır (Çamlıca ve Pınar Köyleri). O gün dünyada dolaşan Hızır’la İlyas’ın bitkilere de dokunduğuna inanıldığı için kapılara asılan yeşil dalların evlere bereket getireceğine inanılır. Ambarların (Çamlıca ve Pınar Köyleri), yiyecek kaplarının ve para keselerinin ağzı eve uğrama ihtimali olan Hızır’ın bereketinden nasiplenmek için açık bırakılır (Çamlıca Köyü). Yine aynı amaca yönelik olarak;

- Hıdrellez sabahı gece düşen çiğle (Çamlıca Köyü) ve asma çubuğu kesildiğinde akan sütüyle yoğurt mayalanır (Pınar Köyü).
- Hıdrellez gecesi yağmur yağarsa o yağmur suyundan alınır ve ekmek hamurunda kullanılır. Bu hamur mayası buzdolabında saklanır ve bütün yıl kullanılır (Pınar Köyü).

Yılın en önemli günlerinden biri olan Hidrellez günü kesinlikle iş yapılmaması gereken bir gündür (Çamlıca ve Pınar Köyleri). Hidrellezde iş yapılırsa kötü sonuçlarının olacağı kaynak kişi tarafından şöyle ifade edilmektedir;



5. Hidrellez akşamı ateşten atlama

“İşde idirellezin gününde yani işe gidilmezmiş ihtiyarlar öyle derdi... sadece hıdırillezin gününü takip ederlerdi yaşlı bi adam gitmiş o gün çifte öküzü kalmış boyunduruğunda ölmüş o yüzden yani onu takip ederlerdi... işde onun bi saadı varmış hıdırillezin tek bir saadı varmış uğursuzmuş işde ille adamın başına bi şey geliyo, ya öküzüne ya kendisine, o da öküzüne gelmiş, o gün iş yapmacaktı...” (Pınar Köyü).

Hidrellez gününe ilişkin inanış ve uygulamaların Hidrellez gecesi adı verilen 5 Mayıs gününden itibaren başladığı görülür. 5 Mayıs akşamı hidrellez ateşi yakılır (Çamlıca ve Pınar Köyleri) ve üzerinden en az üç kere (Pınar Köyü), birkaç kere atlanır (Çamlıca Köyü). Ateş üzerinden atlanırken *“hastalığım gitsin ateş gibi olayım”, “taş gibi olayım”* denir (Pınar Köyü). Hidrellez ateşinin eskiden evlerde çok kullanılan ve her yıl yenilenen hasırlarla yakıldığı da belirtilmektedir (Çamlıca Köyü).

Hıdrellezden birkaç gün önce nişanlı kızlara hediye götürülür (Pırnar Köyü). Hıdrellezden bir gece önce sevdiği olan kız, soğanın iki dalını keser ve ertesi günü gidip onların durumuna bakar. Her iki dal da uzamışsa birbirlerine alışacakları ve işlerin yolunda gideceğine, sadece bir tanesi büyürse bunun tersi olacağına inanılır (Pırnar Köyü).

Hıdrellezden bir gün önce, köyde bulunan tüm kadınlar bir çömleğin içine kendilerine ait eşyalardan birini bırakır. Bu çömlek içindekilerle birlikte bir gece gül dibinde bekletilir. Kadınlar sabah erkenden açık bir alanda toplanır ve maniler söylenerek çömlekten eşyalar çıkarılır (Çamlıca Köyü). Ayrıca gül ağacının dibine gidilerek herkes dileğine uygun olarak resimler çizer (Çamlıca Köyü), ev isteyenler taşlarla gül ağacının dibine ev yapar (Pırnar Köyü).

Hıdrellez günü hiçbir iş yapılmaması, kırlarda bir bayram havasında geçirilmesi gereken bir gündür. Bu sebeple öncesinde yiyecek hazırlıkları yapılır. Ev kadınları çeşitli yemekler yaptığı gibi süt böreği başta olmak üzere bugüne özel hamur işleri hazırlar (Çamlıca Köyü). Hıdrellez sabahı süt kaynatılarak içme adeti vardır. İneği olmayanlara da pişmiş süt götürülerek içmeleri sağlanır. Süt dağıtılırken de nazar değmesin diye üzerine yaprak atılır (Çamlıca Köyü). Hıdrellez için evde hayvanı olanlar özel olarak peynir yapar ve hıdrellez sabahı herkese peynir dağıtır. Bu gelenek bir anlamda hayvanın sadakası olarak kabul edilir (Pırnar Köyü). O yılın kuzularından kesilir ve Hıdrellez alanına gidildiğinde oğlak çevirme yapılır (Pırnar Köyü).



6. Maniler eşliğinde niyet çıkarma

Hıdrellez Gününe İlişkin Yasaklar:

-Hıdrellez günü temizlik yapılmaz, dikiş dikilmez (Çamlıca ve Pınar Köyleri).

-Hıdrellez günü yeşillik koparılmaz, bıçak gibi kesici aletler ele alınmaz (Çamlıca ve Pınar Köyleri).

-Hıdrellez günü una el sürülmez, unla herhangi bir şey yapılacaksa önceden yapılır. O gün una el sürülürse onların böcekleneyeğine inanılır (Çamlıca Köyü).

-Hıdrellez gecesi uyunmaz, uyunursa bütün yılın uykuyla geçeceğine inanılır (Pınar Köyü).

6. Dalık:

Edirne ilinin Uzunköprü, Meriç, İpsala, Enez ve Keşan ilçelerinin yer aldığı Meriç Havzasında, eskiden beri yerleşik halde olan ve yörede “Gacal” olarak bilinen halk çoğunluğu oluşturmaktadır. Bölgede hıdrellez kadar önem verilen bir başka bahar bayramı da “Dalık Şenlikleri” dir.

Geniş ağaçlık alanlarda ve su kenarlarında yapılan Dallık Şenlikleri yapıldığı yerin adıyla (Enez Dallığı, Uzunköprü Dallığı vb.) anılır⁹.

Çalışma yaptığımız Keşan ilçesine bağlı Çamlıca ve Pınar köylerinde eskiden Hıdrellez ve ardından bir hafta sonra Dallık kutlaması yapılmış. Ancak sonradan Hıdrellez kutlamasından vazgeçilmiş olduğu ve Dallık Şenliklerinin yapılmaya başlandığı kaynak kişi anlatılarında yer almaktadır. Son zamanlarda bu tarihlere uyulmadığı, havanın durumuna göre Hıdrellez geçtikten çok sonra, belirlenen tarihte ve mutlaka Pazar gününde olduğu ifade edilmektedir. Şenliğin ne zaman ve nerede olacağı önceden duyurulur ve diğer köyler de buna göre davet edilir.

Keşan ilçesinde Dallık her yerde değil, belli köylerde yapılır. Pınar Köyü Dallık Şenliklerine ev sahipliği yapan köylerden birisidir. Bugün için tüm köylü bir araya gelerek organizasyonu (özellikle enstrümanlar için) yapar. “Pınar Köyü Dallığı” Kıran mevki denilen ormanlık alanda yapılır ve eğlence sabahtan akşama kadar sürer (Pınar Köyü). Keşan’dan ve başka yerlerden bu mevkiye dallık için gelen insanlarla oldukça kalabalık bir grup oluşur. Aynı zamanda büyük bir piknik havasında gerçekleşen Dallık Şenlikleri için evde hazırlanan yiyecekler götürülür. Ayrıca Hıdrellez sırasında olduğu gibi kimi zaman oğlak çevirme de yapılabilmektedir.

SONUÇ

Anadolu genelinde olduğu gibi Edirne İli/Keşan ilçesinde de uzun yıllara dayalı birikimle ortaya çıkmış kendine özgü terim ve kavramları olan bir takvimin varlığından söz edebiliriz. Kaynak kişilerin ağzından derlenen belirli tabirler bunun en iyi göstergesidir. Günün belirli zamanlarına ilişkin “gün artım zamanı” tabirinin kullanılması, Salı gününe “tornik” adının verilmesi yöreye özgü farklılıklar anlamında dikkat çekicidir. Belirli zamanlara ve günlere ilişkin inanışlar bilinmekte aktarılabilmektedir. Benzer biçimde hesaplı kışın, “yaz doksan”ı ve “kış doksan”ı tabirlerinin bilinmesi, hesaplı kış içerisindeki belirli fırtınalı soğuk günlerin anlatılabilmesi de yöre takviminin ana hatlarını göstermektedir. Hesaplı kış içerisinde Mart ayındaki kimi uygulamalar ise bu ayın aynı zamanda yeni bir yılın başlangıcı olarak kabul edildiğinin ip uçlarını verir. Hesaplı kışı tamamlayan ikinci 45 günlük süreçteki fırtınalı günler ise hem ayrıntılı bir biçimde bilinmekte hem de tarımsal faaliyetler

⁹ <https://www.trakyagezi.com>

açısından dikkate alınmaktadır. Hidrellez zamanı ise, yörede tarımsal anlamda kesin olarak yasaklı bir dönemi ifade etmektedir. Ancak bu bilgilerin yalnızca belli yaştaki, geçimini büyük ölçüde çiftçilikle ve hayvancılıkla sağlayan kişiler tarafından aktarılabilmesi, konuya ilişkin bilgilerin önemli ölçüde unutulmuş olduğu ve genç nesil tarafından hiç bilinmediği anlamına gelmektedir.

Aynı durum yerel meteoroloji bilgisi için de geçerlidir. Ortaya çıkan bu durumun en önemli sebeplerinden birisi şüphesiz kültürel değişimdir. Tarım ve hayvancılığın giderek önemini kaybetmesi insanın doğayla olan ilişkisinin de zayıflamasına neden olmuştur. Bu durum yerel takvim ve meteoroloji bilgisine olan ihtiyacı azalttığı gibi bu bilgilerin kuşaktan kuşağa aktarılmasına engel olmuştur. Günümüzde teknolojik gelişmelere bağlı olarak bu tür bilgilerin kolay ulaşılabilir hale gelmesi unutulmasının başka bir nedenidir.

Bunun yanı sıra “Hava Durumunu Değiştirmeye Yönelik Uygulamalar” bölümünde anlatmış olduğumuz “Yağmur Duaları”, yörede hala önem verilen uygulamalardan birisidir. Kültürel değişim olgusundan nasibini almış olan yağmur duaları, ihtiyaç halinde kalabalık katılımlı olarak hala gerçekleştirilmektedir. Ancak eskiden yağmur duasının en önemli parçasını oluşturan kimi dinsel-büyüsel işlemlerin günümüzde tamamen unutulmuş olduğu görülmektedir.

Yağmur dualarının hala toplumda rağbet görmesinin en önemli nedeni, kuşkusuz iklim değişikliklerine bağlı olarak ortaya çıkan kuraklıktır. Anadolu’nun hemen her yerinde olduğu gibi araştırma bölgemiz olan Keşan’da da yağmur sıkıntısı çekildiğinde yağmur dualarından medet umulmaktadır. Yağmur dualarına bu denli önem verilmesi ve daha kapsamlı biçimde gerçekleştirilmesinin bir başka nedeni ise uzaktaki ve yakındaki insanları bir araya getiren bir etkinlik haline gelmiş olmasıdır.

Yazımızın “Mevsimlik Bayramlar” bölümünde ise Keşan’da geleneksel olarak eskiden beri gerçekleştirilen Bocuk Gecesi, Hidrellez ve Dallık bayramları ayrıntılı biçimde anlatılmıştır. Bu geleneklerin hem güncel durumu hem de eski dönemlere ilişkin görüntüleri kaynak kişilerin hafızasında oldukça canlı biçimde yer almaktadır. Kaynaklarda benzeri geleneklerin bazı Balkan ülkelerinde de olduğu bilgisi yer alan Bocuk gecesi, Trakya bölgesine Balkanlardan göç eden halkın getirdiği bir gelenektir. Keşan’da halk arasında Ocak ayına Bocuk ayı denmesi ise, bu geleneğe verilen önemi göstermesi bakımından dikkat çekicidir. Başlangıçta bir yeni yıl kutlaması veya kış yarısı şenliği özelliği gösteren

Bocuk gecesi geleneği günümüzde tamamen boyut değiştirmiş, il ve ilçe sınırlarını aşmış durumdadır. Adeta büyük bir festival havasında gerçekleşen geceye sadece bölgeden değil, ülkemizin farklı illerinden birçok kişinin katıldığı görülmektedir.

Trakya bölgesi, halk arasında gerçekleştirilen mevsimlik bayramlar açısından oldukça büyük bir çeşitlilik göstermektedir. Bunlardan en önemlisi kuşkusuz Hıdrellez bayramıdır. Hıdrellez bayramı hemen her yerde olduğu gibi araştırma yöremiz olan Keşan'da da kendine has bir kutlama geleneğine sahip olarak günümüze ulaşmıştır. Keşan ilçesinin özellikle Meriç Havzasında Hıdrellezden bir hafta sonrasında Dallık Şenlikleri gerçekleştirilmektedir. Dallık Şenlikleri açık havada, geniş bir alanda ve su kenarında gerçekleştirilen eğlenceli bir piknik olma haliyle Hıdrelleze benzese de, Hıdrellez zamanına özgü inanış ve uygulamaların birçoğu bakımından eksiktir. Önceleri yörede hem Hıdrellez hem de Dallık gerçekleştirilirken son zamanlarda Dallık Şenlikleri daha fazla önem kazanmıştır. Bunun en önemli nedeni son zamanlarda Hıdrellez uygulamalarının evlerde daha kendi halinde gerçekleştirilirken, Dallık Şenlikleri için daha büyük organizasyonların yapılması ve çevre köylerin de bu organizasyonlara davet edilmesidir. Eskisi gibi Hıdrellezden bir hafta sonra değil, daha da ilerleyen bir zamanda mutlaka Pazar gününde gerçekleştirilen Dallık Şenlikleri mevsimin de daha uygun olmasıyla, kalabalık grupların katılımıyla giderek bir yaz festivaline dönüşme yolundadır.

KAYNAKÇA

- AKMAN, A. (2005). Mevsimlik Bayramlarımız. T.C. Kültür ve Turizm Bakanlığı Araştırma ve Eğitim Genel Müdürlüğü Yayınları, Ankara.
- ARTUN, E.(2008). Seyirlik Köy Oyunları ve Anonim Halk Edebiyatı Araştırmaları. Kitabevi Yayınları, İstanbul.
- ARTUN, E. (1993). “Tekirdağ Adetlerinden Bocuk Gecesi ve Sedenka”. Türk Kültürü Araştırmaları, Prof. Dr. Şükrü Elçin Armağanı, Y. 29/1-2, Ankara.
- BORATAV, P.N. (1984). 100 Soruda Türk Folkloru. Gerçek Yayınevi, 2. Baskı, İstanbul.
- (2002). Sözlü Kültür Mirasımız. T.C. Kültür ve Turizm Bakanlığı Araştırma ve Eğitim Genel Müdürlüğü Yayınları, Ankara.

<https://tr.wikipedia.org> >wiki> Çamlıca,_Keşan

<https://www.trakyagezi.com>

Kültür ve Turizm Bakanlığı Halk Kültürü Bilgi ve Belge Merkezi
Belgeleri:

- S2000.2177 (Hıdrellez akşamı ateşten atlama)
- S2000.2210 (Maniler eşliğinde niyet çıkarma)
- Alandaki dilek ağacı ve korku objesi (Ayşe AKMAN Özel Arşivi)
- Çocuk Gecesinde maskeli konuklar (Ayşe AKMAN Özel Arşivi)
- Çamlıca köyü Çocuk Alanı (Ayşe AKMAN Özel Arşivi)
- CD2017.0111
- CD2017.0112
- CD2017.0115

KEŞAN İLÇESİNİN MAVİ EKONOMİ AÇISINDAN DEĞERLENDİRİLMESİ

Mert DERELİ¹, Prof. Dr. Ahmet ATAĞİŞİ²

¹Doktora Öğrencisi, Trakya Üniversitesi, Sosyal Bilimler Enstitüsü, İktisat

Anabilim Dalı,

Edirne / Türkiye

²Trakya Üniversitesi, İ.İ.B.F. İktisat Bölümü, Edirne / Türkiye

ÖZET

Dünya çapında ülkelerin gelişiminde okyanus ve kıyı bölgelerinin büyük potansiyel olduğunun kabul edilmesi ile “Mavi Ekonomi” kavramı son yıllarda daha popüler hale gelmiştir. Ekonomik büyümenin, istihdamın ve sosyal refahın su kaynaklarına bağlı olduğu şehir olarak tanımlanan “Mavi Şehirler” ise kıyı topluluklarının yaşam standartlarını iyileştirmede ve biyoçeşitliliğin korunmasında önemli bir rol oynamaktadır. Bununla birlikte mavi ekonomi, kentsel ve bölgesel kalkınmanın önemli bir itici gücü olarak görülmekle beraber kıyı kentlerinde mavi sektörlerde milyonlarca insana iş imkânı sağlamaktadır. Deniz ile ormanın iç içe geçtiği birçok alanın bulunduğu Saros Körfezi’nde bulunan ve Trakya’nın en büyük altıncı yerleşim yeri olan Edirne ilinin Keşan ilçesi mavi ekonomi açısından birçok potansiyeli içinde barındırmaktadır. Bu çalışmanın amacı mavi ekonomi ile birlikte Keşan ilçesinin balıkçılık ve turizm sektörlerinin gelişimi için bölgesel ve ulusal düzeyde öneriler ortaya koymaktır. Ayrıca Covid-19 sonrası ekonomik toparlanmanın sağlanması ve Sürdürülebilir Kalkınma Hedefleri’ne ulaşılmasında mavi sektörlerin önemli rolü vurgulanmaktadır.

Anahtar Kelimeler: Keşan, Mavi Ekonomi, Mavi Şehir, Sürdürülebilir Kalkınma

1. GİRİŞ

Okyanuslar, dünya yüzeyinin neredeyse dörtte üçünü kaplayarak tüm yaşam formlarının yarısından fazlasına ev sahipliği yapmaktadır. Ayrıca dünya çapında milyonlarca insanın gıda güvenliği ve ekonomik refahı için hayati öneme sahiptir. Bununla birlikte okyanusların çoğu zaman sınırsız bir kaynak olduğu gibi yanlış bir izlenim yaratması büyük ölçüde aşırı kullanıma ve kirlenmeye yol açmaktadır (UNEP, 2015:3). Bu nedenle okyanusların ve diğer tüm su kaynaklarının daha sürdürülebilir yönetimi için mavi ekonomi kavramı ortaya çıkmıştır.

“Mavi Bir Dünyada Yeşil Ekonomi” raporunda somutlaştırıldığı şekliyle Yeşil Ekonomi’nin mavi yönünü genişletmek için kurumsal çabalar Rio+20 Konferansı’ndan sonra uluslararası ivme kazanmıştır. Mavi ekonomi kavramı, merkezine okyanusu ve su kaynaklarını koyan sürdürülebilir kalkınma için alternatif bir ekonomik model olarak görülmektedir. Dünya Bankası’na göre mavi ekonomi, "okyanus ekosisteminin sağlığını korurken ekonomik büyüme, daha iyi geçim kaynakları ve istihdam için okyanus kaynaklarının sürdürülebilir kullanımı” olarak tanımlanırken Avrupa Komisyonu "Okyanuslar, denizler ve kıyılarla ilgili tüm ekonomik faaliyetler” olarak tanımlamıştır. Aynı zamanda, yol gösterici ilkeler olarak eşitlik de dâhil olmak üzere, sürdürülebilirlik ve sosyal adaleti korurken daha fazla gelişmenin mümkün olabileceğine dair modern bir görüşü yansıtmaktadır (Hoareau, 2016:4).

İnsan refahı ve sosyal eşitlik açısından mavi ekonomi ile birlikte sürdürülebilirliğe geçiş, kıyı topluluklarına ve okyanus ile bağlantılı sektörlerle fayda sağlamaktadır. Mavi ekonomi sektörleri sürdürülebilir iş yaratmaya, gıda güvenliğine, temiz enerji arzına ve döngüsel ekonomiye potansiyel katkısı büyük sektörlerdir. Mavi ekonomi, balıkçılık ve turizm gibi yerleşik sektörlerin yanı sıra gelişmekte olan açık deniz yenilenebilir enerji, su ürünleri yetiştiriciliği, deniz yatağı madenciliği ve deniz biyoteknolojisi gibi yeni sektörleri de içermektedir. Aşağıdaki Tablo 1’de yerleşik mavi ekonomi sektörleri ve alt sektörleri gösterilmektedir.

Tablo 1: Yerleşik Mavi Ekonomi Sektörleri ve Alt Sektörleri

Sektör	Alt Sektör
Deniz yaşam kaynakları	Birincil üretim
	Balık ürünlerinin işlenmesi
	Balık ürünleri dağıtımı
Denizdeki canlı olmayan kaynaklar	Petrol ve doğal gaz
	Diğer mineraller
Okyanus enerjisi	Açık deniz rüzgâr enerjisi
Liman faaliyetleri	Kargo ve depolama
	Liman ve su projeleri
Gemi yapımı ve onarımı	Gemi yapımı
	Ekipman ve makineler
Deniz taşımacılığı	Yolcu taşımacılığı
	Yük taşımacılığı
	Ulaşım hizmetleri
	Konaklama

Kıyı turizmi	Ulaşım
	Diğer harcamalar

Kaynak: European Commission (2021). The EU Blue Economy Report, 2021. Publications Office of the European Union, Luxembourg.

Mavi ekonomi ile küresel iklim değişikliği arasındaki çift yönlü bir bağlantı bulunmaktadır. Mavi ekonominin sürdürülebilir olmayan ve iklim değişikliğine sebep olan sektörlerinin yanı sıra su kaynaklarının kalitesini ve kıyı bölgelerinin yakınında yaşayan insanların refahını olumlu yönde etkileyen sektörleri de bulunmaktadır.

Mavi ekonominin, okyanusları, denizleri ve deniz kaynaklarını sürdürülebilir bir şekilde kullanmaya odaklanan 14. Sürdürülebilir Kalkınma Hedefi ile uyumlu olması gerekmektedir. Aslında yoksulluk, gıda güvenliği, toplumsal cinsiyet eşitsizliği, eğitim, sağlık ve iklim değişikliği gibi konuları içeren birçok Sürdürülebilir Kalkınma Hedefi ile doğrudan bağlantısı bulunmaktadır.

Hızla artan nüfus ve ekonomik etkinliklerden dolayı küresel nüfusun yaklaşık %50'si bir kıyı şeridinin 200 km yakınında yaşamaktadır. Bu nedenle kıyı bölgeleri önemli ölçüde daha yüksek nüfus yoğunluğu sergilemektedir. Nüfus yoğunluğu birçok sorunu da beraberinde getirmektedir. Örneğin Darüsselam ve Mombasa gibi liman kentlerinde kanalizasyon altyapısı ve diğer altyapı sistemleri nüfus artışının gerisinde kalmıştır. Bunun gibi birçok Afrika ülkesinin önemli kıyı kentlerinde kıyı sularının kirlenmesi de dâhil olmak üzere önemli sosyoekonomik ve çevresel zorluklar yaşanmaktadır (WIOMSA & UN-Habitat, 2021).

Denizlerde bulunan plastiklerin toplum ve insan refahı üzerinde olumsuz bir etkisi bulunmaktadır. Her yıl tahmini 8 milyon ton plastik atık ve 1,5 milyon ton mikroplastik okyanuslara karışmaktadır (EIB, 2022). İnsan sağlığına ve refahına yönelik riskler, plastik atıkların açıkta yakılmasından, plastiklerle kirlenmiş deniz ürünlerinin yutulmasından, plastikler üzerinde taşınan patojenik bakterilere maruz kalınmasından ve kıyı sularına önemli maddelerin sızmasından kaynaklanmaktadır. Daha büyük plastik parçaların parçalanmaları sonucunda oluşan mikroplastiklerin su ürünleri yoluyla vücuda girmesi ana besin malzemesi su ürünleri olan kıyı toplulukları için ciddi tehditler oluşturmaktadır. Bununla birlikte, bu

kimyasalların bazılarının, özellikle kadınlarda ciddi sağlık etkileri ile ilişkili olduğu görülmektedir (UNEP, 2021).

Şehirler, mavi ekonomi ile ilgili ekonomik faaliyetlerin birçoğunun gerçekleştiği yerlerdir. Kıyı kentlerinin hızlı ve plansız büyümesi, yüksek tüketimle birleştiğinde, su kaynaklarının gelecekteki sürdürülebilirliğini tehdit etmektedir. Aynı zamanda kıyı şehirleri deniz seviyesinin yükselmesi ve kıyı taşkınları gibi iklim kaynaklı tehlikelere karşı savunmasız bölgelerdir. Bu nedenle kıyı şehirlerinin sürdürülebilir kaynaklara ve altyapıya sahip mavi şehirler olarak değerlendirilmesi son yıllarda önem kazanmaya başlamıştır. Bu çalışmada da Edirne ilinin Keşan ilçesi mavi şehir olarak değerlendirilerek potansiyelinin diğer mavi ekonomi sektörlerine göre daha yüksek olduğu turizm ve balıkçılık sektörlerinin ilçedeki durumu incelenmiştir. Keşan ilçesinin kıyı turizmi ve balıkçılık sektörlerindeki gelişmeler ile ekonomik ve sosyal birçok konuda ilçeye ve bölgeye sağlayacağı katkılar ortaya konmuştur.

2. KAVRAMSAL ÇERÇEVE VE LİTERATÜR

Literatürde özellikle son yıllarda mavi ekonomi ve mavi büyüme kavramlarına ait birçok çalışma yer almaya başlamıştır. Konu ile ilgili ulusal ve uluslararası alanda yapılan çalışmaların bir kısmı aşağıda sıralanmaktadır.

Çoban ve Ölmez (2016) yaptığı çalışmada yeni bir kavram olan mavi ekonomiye açıklık getirmeyi amaçlamaktadır. Mavi ekonomi, tüm kavramsal boyutları ile ele alınarak sürdürülebilir bir duruma getirilmesinin çok önem taşıdığı vurgulanmıştır. Mavi ekonominin gerçekleşmesi ile birlikte Türkiye'nin kazanımlarının neler olacağı ortaya konmuştur.

R.Keen, Schwarz ve LysaWini-Simeon, (2018) mavi ekonomi içindeki önemli bir sektör örneği olarak balıkçılığa odaklanarak, analitik bir çerçeve olarak mavi ekonomi kavramını incelemektedir. Balıkçılık, birçok Pasifik ada ülkesi için önemli bir ekonomik sektörü temsil etmektedir. Balıkçılık geliştirme fırsatlarını analiz etmedeki faydasını değerlendirmek için bir vaka çalışması yaklaşımı kullanılmıştır. Vaka incelemeleri, diğer Güney Pasifik ülkeleriyle ilişkili olarak balıkçılık ve okyanuslar politikasına artan ilgisi nedeniyle Solomon Adaları'ndan alınmıştır. Ayrıca

birden çok sektörde hızla gelişen mavi ekonominin politika sonuçları vurgulanmıştır.

Garland ve diğerleri (2019) mevcut literatürün, tüm eşitsiz gelişme süreçlerine ve bölgesel farklılaşmaya yol açma potansiyeline sahip olan mekân, yer, ölçek ve güç ilişkileri gibi temel coğrafi kavramları teorileştirmede başarısız olduğunu öne sürmüşlerdir. Bu çalışmada, kıyı ve deniz ortamlarında ekonomik kalkınmayı ve teknolojik yeniliği teşvik ederken araştırmacılar, politika yapıcılar ve uygulayıcılar tarafından genellikle göz ardı edilen önemli coğrafi kavramların açıkça tanımlanabilir bir değerlendirme tablosu sunulmaktadır.

Mete ve Usta (2019) yaptıkları çalışmada mavi ekonominin sunduğu avantajlardan Türkiye'nin ne ölçüde yararlanabileceğini değerlendirmişlerdir. Türkiye'nin coğrafi konumu nedeniyle mavi ekonomiden pay alma konusunda sadece balıkçılık ve su ürünleri sektörlerinde ön plana çıktığı belirtilmiştir. Gemi inşa ve geri dönüşümde adından söz ettirmeyi başarmış olsa da hala oldukça yetersiz görünmektedir. Özellikle kruvaziyer turizmi için coğrafi ve tarihsel olarak uygun bir ülke olmasına rağmen potansiyelinden oldukça uzak kalmıştır. Türkiye'nin deniz yatağı madenciliği, açık deniz rüzgâr enerjisi ve dalga enerjisi gibi mavi ekonominin enerji boyutundaki sektörlerindeki girişimleri son yıllarda artmaya başlamıştır. Sonuç olarak Türkiye, mavi ekonomiden yararlanma konusunda ilgili sektörleri öncü sektörler olarak görmeli ve gerekli desteği sağlamalıdır.

Poulomi Bhattacharya ve Aruna Kumar Dash (2020) tarafından yapılan çalışmada, Asya ve Pasifik bölgesindeki mavi ekonomi ve mavi ekonomi faaliyetlerinin boyutunun belirleyicilerini panel veri analizi kullanarak araştırmaktadır. Bu çalışma, Asya ve Pasifik ada ülkeleri dikkate alınarak mavi ekonomi faaliyetlerini belirlemeye çalışmıştır. 1996'dan 2016'ya kadar 19 ada ülkesinin yıllık verileri kullanılmıştır. Bulgular, balıkçılık ve tarım sektörüne daha fazla yatırımın, elektriğe daha iyi erişimin ve daha iyi ihracat fırsatlarının önemini ortaya koymaktadır.

Yılmaz (2021) mavi ekonominin sektörlerinden balıkçılık üzerinde durmuş ve Türkiye'deki mavi ekonominin durumunu sadece bu sektör üzerinden değerlendirmiştir. Türkiye'deki balıkçılık desteklerinin ve tekne

sayısının avlanma üzerindeki etkileri Python programında analiz edilmiş ve yapılan analiz sonucu, toplam desteklerin avlanmayı arttırdığı görülmüştür.

Martínez-Vázquez ve diğerleri (2021) mavi ekonominin, genellikle turizm, deniz taşımacılığı, enerji ve balıkçılık gibi diğer ekonomik sektörlerle ilişkili ekonomik faaliyetleri kapsayan yeni bir çalışma alanı olduğunu belirtmişlerdir. Çalışmalarında Mavi Ekonomi (BE), Okyanus Ekonomisi (OE), Deniz Ekonomisi (ME) ve Mavi Büyüme (BG) gibi çalışma alanlarının bilimsel üretimini analiz etmek için bibliyometrik bir analiz kullanılmıştır. Sonuçlar, son on yılda makalelerde ve alıntılarda önemli bir artış olduğunu göstermektedir.

Suluk (2022) çalışmasında Türkiye'nin mavi ekonomi durumu değerlendirilmiş, aynı zamanda ekonomik faaliyetlerin deniz ve su kaynaklarında yol açtığı sorunlar belirtilmiştir. Mavi ekonomi sektörlerinden deniz turizmi ve balıkçılık sektörlerinin Türkiye ekonomisi açısından daha fazla potansiyel taşıdığı görülmektedir.

3. COVID-19 SALGINININ MAVİ EKONOMİ ÜZERİNDEKİ ETKİSİNİN DEĞERLENDİRİLMESİ

Covid-19 salgını, son yüzyılın en ciddi küresel felaketlerinden biri olarak insan nüfusu için ciddi sağlık, ekonomik, çevresel ve sosyal sorunlar oluşturmuştur. Yalnızca bir sağlık krizi olarak değil, aynı zamanda çeşitli kısıtlama biçimleriyle küresel ekonomiyi 2020 yılında yaklaşık %3.5 oranında küçülten ve işsizliği artıran sosyo-ekonomik bir kriz haline dönüştürmüştür (IMF, 2021).

Covid-19 salgını, balıkçılık ve su ürünleri yetiştiriciliği, yenilenebilir okyanus enerjisi, denizcilik, deniz dibi madenciliği, deniz biyoteknolojisi, kıyı turizmi dâhil olmak üzere mavi ekonomi sektörlerinin neredeyse hepsini etkilemiştir. Bununla birlikte pandemi, dünya çapında azalan ekonomik faaliyet sonucunda okyanus emisyonları ile hava ve su kirliliğinde azalma yoluyla çevresel faydalar da sağlamıştır (Sharma, B. ve Sharma, B. 2020: 717-728).

Salgın sırasında ekonomik kapanmalar ile birlikte hem karbon emisyonlarında hem de enerji talebinde geçici azalmalar yaşanmıştır. Bununla birlikte, ekonomik teşvikler ve ekonomiyi yeniden başlatmak için yapılan yatırımlar daha temiz ve daha dayanıklı enerji altyapısına

yönlendirilmediği sürece emisyonlardaki geçici toparlanmanın düşüştürten daha büyük olması beklenmektedir (NU, ECA-NU, ECLAC-NU, ESCAP-NU, ESCWA-NU ve UNECE, 2020:10).

2020 yılında en çok zarar gören sektörlerin birçoğunun yerleşik mavi sektörler olduğu Tablo 2’de de görülmektedir. Ayrıca, gemi yapımı daha gecikmeli bir toparlanma gösterirken kıyı turizmi çok daha güçlü etkilendiği için çok gecikmeli bir iyileşme yaşanmıştır. Gelişmekte olan yenilenebilir okyanus enerjisi gibi sektörler ise genel olarak çok az zarar görmüştür.

Tablo 2: COVID-19 Ekonomik Krizin Mavi Ekonomi Üzerindeki Etkisi

Sektör	Büüklük	2020 Etkisi	İyileşme Süreci
Deniz yaşam kaynakları	Orta	Güçlü	Hemen
Denizdeki canlı olmayan kaynaklar	Küçük	Güçlü	Hemen
Okyanus enerjisi	Gelişmekte olan	Orta	Hemen
Liman faaliyetleri	Orta	Güçlü	Hemen
Gemi yapımı ve onarımı	Küçük	Güçlü	Gecikmeli
Deniz taşımacılığı	Orta	Güçlü	Hemen
Kıyı turizmi	Çok Büyük	Güçlü	Çok gecikmeli

Kaynak: European Commission (2021). The EU Blue Economy Report, 2021. Publications Office of the European Union, Luxembourg.

Covid-19 salgınının tetiklediği küresel sağlık ve ekonomik kriz, tüm mavi ekonomi sektörlerini ciddi şekilde etkilemiştir. Özellikle kıyı bölgeleri ve küçük adalarda mavi ekonomi sektörleri bir yılı aşkın süre boyunca, seyahat kısıtlamalarından daha fazla etkilenen bölgeler olmuştur. Bu nedenle Covid-19 salgınının zorlukları, büyümenin sürdürülebilir kalkınmayı teşvik etmeye yönelik stratejilere dayanması gerektiğini bir kez daha ortaya koymuştur. Ülkelerin Covid-19 salgını için ekonomik kurtarma paketleri uygularken, daha sürdürülebilir ve eşitlikçi bir ekonomi için ekonomik faaliyetleri "sıfırlamak" ve yeniden inşa etmek gibi benzeri görülmemiş bir fırsatı değerlendirmeleri gerekmektedir.

4. KEŞAN İLÇESİ VE MAVİ EKONOMİ

İklim değişikliği, nüfusun artması ve kentleşme ile birlikte su kaynaklarının kirlenmesi ekonomiyi, insan sağlığını ve ekosistemleri giderek daha fazla etkilemektedir. Arazi kullanımı, şehir planlaması ve atık yönetimi gibi temel şehir yeterlilikleri, su kalitesini büyük ölçüde etkilemektedir. İşte bu noktada mavi ekonomi ile birlikte “Mavi Şehir” kavramı ortaya çıkmıştır. Mavi Şehir; ekonomik büyümenin, istihdamın ve sosyal refahın deniz ve tatlı su kaynaklarının yanı sıra suyun korunmasına ve entegre yönetimine bağlı olduğu şehir olarak tanımlanmaktadır (Cities for a Blue Economy, 2021).

Edirne iline bağlı bulunan Keşan ilçesinin mavi şehir olarak değerlendirilmesi ve mavi ekonomi sektörlerinin Keşan’daki durumunun incelenmesi için öncelikle Edirne’nin kültürel ve ekonomik durumunun ortaya konması gerekmektedir. Edirne’nin stratejik açıdan önemli bir noktada bulunması, Yunanistan ve Bulgaristan gibi ülkelerle komşu olup Avrupa’ya açılan kapı olması bölgeye beraberinde birçok olanaklar sağlamaktadır. Bununla birlikte Edirne, 1365 yılından 1453 yılına kadar 88 yıl boyunca Osmanlı Devleti’nin başkentliğini yaparak Osmanlı döneminden günümüze kadar her zaman kültürel açıdan en önemli kentlerin arasında yer almıştır (Erdoğan ve Kuter, 2010: 137 - 145).

Son yıllarda turizm sektöründe kıyı turizmine dayanan geleneksel turizm anlayışına, şehirlerin sahip oldukları potansiyelleri tam anlamıyla kullandıkları diğer turizm çeşitleri de eklenmiştir. İnanç turizmi de bu turizm çeşitleri arasında ön plana çıkmaktadır (Sözal ve Güler, 2020: 195-207). Selimiye Camisi, Üç Şerefeli Cami ve Eski Cami gibi Osmanlı eserlerinin yer alması Edirne’yi inanç turizminin merkezlerinden biri haline getirmiştir. Edirne, Osmanlı Devleti’nin Selanik ve İstanbul şehirleri gibi yüzyıllar boyunca büyük Yahudi nüfusunun yaşadığı bir yerleşim merkezi olmuştur (Zağra ve Özgüven, 2013: 363 - 370). Ayrıca Edirne’de Kakava - Hıdrellez Festivali, Bando ve Ciger Festivali ve Tarihi Kırkpınar Yağlı Güreşleri olmak üzere birçok festival düzenlenmektedir. Bu festivaller sayesinde yurt içinden ve yurt dışından olmak üzere birçok ziyaretçi şehre gelmektedir.

Edirne; Türkiye’nin Avrupa’ya kara ve demiryolu ile bağlantı sağlayan 5 sınır kapısına sahiptir. Kapıkule Sınır Kapısı, Türkiye’nin en

büyük kara ve demiryolu sınır kapısıdır. Tablo 3’de 2019 ve 2022 yılları arasındaki sınır kapısı giriş istatistikleri gösterilmektedir. 2022 yılı istatistiklerine göre, Türkiye’ye karayolu ile gelen yabancıların sayısı 4.619.252 olurken demiryolu ile gelenlerin sayısı 17.185 kişi olmuştur. Karayolu ile en çok Kapıkule Sınır Kapısı’ndan giriş yapıldığı belirlenmiştir.

Tablo 3: 2019-2022 Yılları Gümrük Kapılarından Taşıt Cinsine Göre Girişler

Yıl	Karayolu				
	Kapıkule	Pazarkule	Hamzabeyli	İpsala	Toplam
2019	2.532.018	299.211	679.380	818.344	4.328.953
2020	1.284.942	38.982	315.892	161.230	1.801.046
2021	1.920.977	26.299	431.545	219.464	2.598.285
2022	2.985.380	156.841	850.996	626.035	4.619.252

Kaynak: Edirne Valiliği İl Kültür ve Turizm Müdürlüğü, 2019-2022 Yılları Gümrük Kapıları İstatistikleri <https://edirne.ktb.gov.tr/TR-293881/istatistikler.html> (05.08.2023)

Edirne iline bağlı Enez ve Keşan ilçelerinin kıyısı bulunan Saros Körfezi, çok geniş bir kumsala sahip olmakla birlikte sörf, dalış, yelkencilik ve amatör balıkçılık gibi birçok faaliyete ev sahipliği yapabilecek kapasiteye sahiptir (Akay, Tokatlı ve Aksoy, 2017:96). Kıyı turizmi ve balıkçılık açısından yüksek potansiyele sahip Keşan ilçesinin mavi şehir olarak değerlendirilmesi hem bölgesel hem de ulusal olarak birçok avantaj sağlayacaktır. Bu çalışmanın devamında da Keşan’ın turizm ve balıkçılık sektörleri açısından değerlendirilmesi yapılmaktadır.

4.1. Keşan ve Turizm Potansiyeli

Günümüzde turizm sektörü dünyanın en hızlı büyüyen sektörlerinden biri haline gelmiştir. Hem gelişmekte olan hem de gelişmiş ekonomilere sahip birçok ülkede turizmin, ekonomik büyümenin lokomotif rolünü üstlendiği görülmektedir. Özellikle kıyı ve deniz turizmi, iş, yatırım ve gelir getirerek ada ve kıyı topluluklarının ekonomik refahında önemli bir rol oynamaktadır. Edirne ilinin kıyı turizmi, Enez ve Keşan ilçelerinin kıyısının bulunduğu Saros Körfezi’nde gerçekleşmektedir. Saros Körfezi’nin dünyada kendi kendini temizleyebilen ender denizlerden biri olması su altı dalış sporları ve dalış turizmi için de bölgeyi avantajlı duruma getirmektedir (ETSO, 2015:47).

Avrupa'nın birçok ülkesinden gelen ziyaretçiler Türkiye'ye Edirne ilinden giriş yapmaktadır. 2021 yılında Türkiye'ye en fazla giriş, 1.139.043 kişi ile sınır komşusu Bulgaristan'dan olmuştur. Bulgaristan'ı 301.455 kişi ile Almanya takip etmiştir. Özellikle son dönemde Bulgaristan'dan gelen ziyaretçilerin neredeyse hepsi günübirlik ziyaretçi olarak Edirne'ye alışveriş amaçlı gelmektedir. Türkiye'ye 2022 yılının aralık ayında gelen yabancı ziyaretçilerin sınır kapılarının bağlı olduğu illere göre dağılımına bakıldığında 355.109 kişinin kara yolu ile, 1336 kişinin ise demir yolu ile geldiği ve sadece Edirne'nin Türkiye'deki oranının 14,86 gibi büyük bir oran olduğu görülmektedir (Kültür ve Turizm Bakanlığı Yatırım ve İşletmeler Genel Müdürlüğü, 2023). Edirne'nin yanı sıra çevre il ve ilçeleri de ziyaret etmektedirler. Keşan ilçesi de bu önemli ziyaret noktalarından biri haline gelmiştir Ayrıca Keşan'a sınıra yakınlığından dolayı Yunanistan'dan alışveriş için de birçok günübirlik ziyaretçi gelmektedir. Tablo 4'te de milliyetlerine göre gümrük kapılarından giriş sayıları gösterilmektedir.

Tablo 4: Milliyetine Göre Gümrük Kapıları Giriş Sayıları – 2021

Sıra	Ülke	Kişi Sayısı
1	Bulgaristan	1.139.043
2	Almanya	301.455
3	Romanya	177.866
4	Kuzey Makedonya	120.329
5	Sırbistan	118.624
6	Yunanistan	113.020
7	Fransa	102.918
8	Hollanda	79.431
9	Avusturya	69.098
10	Belçika	55.979

Kaynak: Edirne Valiliği İl Kültür ve Turizm Müdürlüğü, 2019-2022 Yılları Gümrük Kapıları İstatistikleri <https://edirne.ktb.gov.tr/TR-293881/istatistikler.html> (18.10.2022)

Dünya Turizm Organizasyonu'na (WTO) göre günübirlik ziyaretçi, ziyaret edilen yerde kalmayan veya konaklama için tren veya gemiye dönen kişi olarak tanımlanmıştır (Küçükaltan, 1990:9). Keşan ilçesine bağlı Yayla, Erikli, Mecidiye, Danişment, Gökçetepe ve Sazlıdere köylerinde yaz döneminde yazlıkçı ve günübirlik ziyaretçilerden dolayı nüfus yoğunluğunda artış yaşanmaktadır. Keşan'ın özellikle İstanbul'a yakın bir

bölgede yer alması kıyı turizminin büyük bir kısmının günübirlikçi ziyaretçiler tarafında yapıldığını ortaya koymaktadır.

Günübirlik ziyaretçilerin yanı sıra kıyı turizmi amacıyla konaklamaya gelen ziyaretçiler de bulunduđu için Keşan, Edirne ilinde şehir merkezinden sonra konaklama kapasitesi olarak ikinci sırada gelmektedir. Aşağıdaki Tablo 5'te de Keşan ilçesindeki bakanlık işletme belgeli konaklama tesisleri gösterilmektedir. Keşan'da çođunluğu 3 yıldızlı olan 10 tane konaklama tesisi bulunmaktadır.

Tablo 5: Keşan İlçesi Bakanlık İşletme Belgeli Konaklama Tesisleri

Sıra	Tesis Adı	İşyeri Ünvanı	İli	İlçesi	Tesis Türü	Tesis Sınıfı	Oda Sayısı
1	Ağadayı Tesisleri	Ağadayı Tesisleri	Edirne	Keşan	Otel	2 Yıldızlı	32
2	Bendis Otel	Bendis Otel	Edirne	Keşan	Otel	3 Yıldızlı	46
3	Butik Çetin Otel	Çetin Otel	Edirne	Keşan	Otel	3 Yıldızlı	37
4	Erikli Otel	Erikli Otel	Edirne	Keşan	Otel	2 Yıldızlı	33
5	İşçimen Otel	İşçimen Otel	Edirne	Keşan	Otel	2 Yıldızlı	42
6	Nehir Hotel Keşan	Nehir Hotel Keşan	Edirne	Keşan	Otel	3 Yıldızlı	48
7	Saros Otel	Saros Otel	Edirne	Keşan	Otel	3 Yıldızlı	52
8	Şapçı Prestige Hotel	Şapçı Prestige Hotel	Edirne	Keşan	Otel	3 Yıldızlı	68
9	Sığınak		Edirne	Keşan	Çiftlik Evi		5
10	Alkan Palace Hotel	Alkan Otelcilik İnş. San. Tic. Ltd. Şti.	Edirne	Keşan	Otel	3 Yıldızlı	34

Kaynak: Edirne Valiliđi İl Kültür ve Turizm Müdürlüğü, Edirne İli Bakanlık Belgeli Tüm Tesisler <https://edirne.ktb.gov.tr/TR-293881/istatistikler.html> (20.10.2022)

Turizm gelişiminin faydalarının yanı sıra, biyoçeşitliliğin kaybı, kirlilik ve kaynak tüketimi gibi olumsuz sonuçlar da yaratmaktadır.

Konaklama ve turizm amaçlı bulunan tesislerden kaynaklı oluşan atıklar deniz çöplerinin oluşmasına neden olabilmektedir. Deniz kirliliği mavi ekonomi ve turizm için büyük bir tehdit oluşturmaktadır.

4.2.Yeraltı Suyu Potansiyeli ve Deniz Kıyı Sularının Kirlilik Durumu

Göller, nehirler ve yeraltı suları dâhil olmak üzere tüm su kütleleri dünya için benzersiz kaynaklardır. Dünya nüfusunun hayatını devam ettirebilmek için yeraltı sularına bağımlı olması yeraltı sularını insanoğlu için ayrı bir önem taşımaya sebep olmaktadır. Yeraltı suları yerüstü su kaynaklarına göre çok daha iyi kalitede olmakla birlikte dünya üzerinde belirli bir bölgede yoğunlaşmamıştır (Soytürk, 2014:1). Aşağıdaki Tablo 6'da Edirne ilinin yeraltı suyu potansiyeli gösterilmektedir. İpsala - Keşan bölgesinin il sınırları içerisinde en fazla yeraltı su kaynağına sahip olduğu görülmektedir.

Tablo 6: Yeraltı Suyu Potansiyeli

Kaynağın İsmi	hm ³ / yıl
İpsala_ Keşan	92,40
Havsa	53,60
Meriç	50,00
Uzunköprü	84,70
Enez	18,40

Kaynak: DSİ 11. Bölge Müdürlüğü, 2020, Edirne 2020 Çevre Durum Raporu, <https://webdosya.csb.gov.tr/db/edirne/icerikler/ed-rne-2020-yili-cevre-durum-raporu-20211222083258.pdf> (19.10.2022)

Günümüzde nüfusun hızla artması, sanayileşme ve tarımsal faaliyetlerdeki artış yeraltı suları üzerindeki olumsuz etkileri arttırmıştır. Değişen yağış miktarlarına bağlı olarak yer altına sızan ve depolanan su miktarı da farklılık göstermektedir (Çıldır, Dikbaş, Güngör ve Koç, 2019: 977-984). Dünyadaki yeraltı su kaynaklarının azalması ve su talebinde yaşanan artışlar mevcut kaynakların sürdürülebilir şekilde kullanılması gerekliliğini ortaya koymaktadır.

Sosyal eşitsizlik ve yoksulluğu azaltma programlarının olmaması aşırı yoksulluk içinde yaşayan insanları toprak, orman ve su kaynaklarını aşırı kullanmaya zorlamaktadır. Kirlilik kontrol önlemlerinin olmaması su kaynakları üzerinde olumsuz etkiler yaratarak su kaynaklarının

bozulmasına neden olmaktadır (GWP, 2000:9). Nüfusun artması, sanayileşme ve tarım gibi suyun kalitesini etkileyen faktörlerin artması sonucunda günümüzde Entegre Su Kaynakları Yönetimi yaklaşımı benimsenmiş durumdadır (Gökdereli, 2015:2). Entegre Su Kaynakları Yönetimi (IWRM), ülkelere su sorunlarını etkin ve sürdürülebilir bir şekilde ele alma çabalarında yardımcı olabilecek bir süreci içermektedir.

1990'lı yıllardan itibaren Entegre Su Kaynakları Yönetimi ile birlikte su yönetimi bütüncül bir nitelik kazanmıştır. Avrupa Birliği üyesi ve aday ülkelerin su politikaları için yasal bir çerçeve oluşturan “Su Çerçeve Direktifi” ise 23 Ekim 2000 tarihinde yürürlüğe girmiştir. Su Çerçeve Direktifi'nin amacı su kaynaklarının korunmasına dayalı sürdürülebilir su kullanımını teşvik ederek su kaynaklarının durumunun daha kötüye gitmesini engellemektir (Dedeoğlu, 2012:3). Su Çerçeve Direktifi sonrası Türkiye’de Avrupa Birliği uyum süreci ile birlikte mevzuat uyumlaştırma çalışmalarına gidilmiştir (Bulut ve Birben, 2019: 221-233).

Su Çerçeve Direktifi’ne göre yüzey sularının ekolojik kalite durumu fitoplankton, fitobentoz, balık, bentik flora ve fauna gibi biyolojik kalite unsurları kullanılarak değerlendirilmektedir (Çetin, 2014:10). Tablo 7’de de Edirne ili kıyı su kütlelerinin 5 yıllık ekolojik kalite değerlendirmesi yer almaktadır.

Tablo 7: Edirne İli Kıyı Su Kütlelerinin Ekolojik Kalite Değerlendirmesi

Su Yönetim Birimi Kodu	Su Yönetim Birimi Kapsadığı Alan	Ekolojik Kalite Durumu				
		2015	2016	2017	2018	2019
EGE16_1 (MESSW1- MESSW2)	Edirne Enez	Orange	Orange	Yellow	Green	Orange
EGE_2 (SABSW1- SABSWR)	Saros Körfezi	Green	Yellow	Green	Green	Yellow

Kaynak: Edirne İli 2020 Yılı Çevre Durum Raporu, Edirne 2021, <https://webdosya.csb.gov.tr/db/edirne/icerikler/ed-rne-2020-yili-cevre-durum-raporu-20211222083258.pdf> (22.10.2022)

Ekolojik kalite renk kodlamasına göre mavi renk “çok iyi”, yeşil renk “iyi”, sarı renk “orta”, turuncu renk “zayıf” ve kırmızı renk ise “kötü” olarak kodlanmıştır. Tabloda da görüldüğü gibi Edirne ili kıyı su kütlelerinin ekolojik kalite değerlendirmesine göre Saros Körfezi’nin 2019

yılındaki renginin sarı olduğu ve daha önceki yıllarda iyi düzeyde olan ekolojik kalitenin 2019’da orta düzeye gerilediği görülmektedir.

Sağlıklı bir deniz ve kara ekosisteminin devamını sağlamak için, deniz taşımacılığı atıkları, plastik çöp ve mikroplastik gibi kirlilikleri azaltarak sürdürülebilir bir mavi ekonomi programı uygulamak gerekmektedir. Mavi ekonominin en büyük göstergelerinden olan ve alanında dünyanın en tanınmış gönüllü ödüllerinden “Mavi Bayrak” ölçütleri sadece su kalitesi ile ilgili olmamakla birlikte kıyı bölgesinin korunması, engelli girişi, nöbetçi cankurtaran ve ziyaretçi güvenliği gibi birçok ölçütü dikkate almaktadır. Enez ve Keşan gibi Saroz Körfezi’ne kıyısı bulunan iki ilçesi olan Edirne ilinin sınırları içerisinde mavi bayraklı plaj bulunmamaktadır.

Bu olumsuz gelişmelere ek olarak deniz kirliliğini önlemek ve temiz sahil projesi oluşturmak için son yıllarda Edirne Özel İl İdaresi tarafından çalışmalar yürütülmeye başlamıştır. Keşan ve Enez ilçelerine bağlı tatilcilerin yoğun olarak bulunduğu 9 tane sahil köyündeki plajlarda çöp toplamı işlemi gerçekleştirilmiştir. Ayrıca sahillere büyük çöp konteynerleri ve uyarı levhaları yerleştirilmiştir. Bu gibi deniz kıyılarının temizliğine yönelik çalışmaların devam etmesi ve artırılması da planlanmaktadır (EÇŞİDİM, 2023:52).

4.3. Keşan ve Balıkçılık

Balıkçılık ve su ürünleri yetiştiriciliğinin, dünya genelinde milyonlarca insanın gıda güvenliğine ve geçim kaynaklarına önemli katkıları bulunmaktadır. Özellikle su ürünleri yetiştiriciliği, en hızlı büyüyen gıda üretim sektörü olarak doğrudan insan tüketimi için dünyanın su ürünleri üretiminin yarısını sağlamaktadır (FAO, 2022:10). Nüfus artışı ve artan kentleşmenin sonucu olarak 1961 yılında ortalama 9 kg olan kişi başına balık tüketimi, yılda yaklaşık yüzde 1.5 artarak 2018’de 20.5 kg’a yükselmiştir (FAO, 2020:3). İşte bu noktada mavi ekonomi, sürdürülebilir su ürünleri yetiştiriciliğinin genişletilmesine ve tüm balıkçılığın etkin yönetimine odaklanmaktadır.

Keşan ilçesinin uzun bir deniz kıyısına sahip olduğu Saroz Körfezi, temiz deniz suyuna ve geniş bir kumsala sahip olması ile birlikte balık çeşidi ve diğer su ürünleri bakımından da önemli bir yere sahiptir. Buna rağmen Keşan’da balıkçılık ve su ürünleri sektörü Türkiye ortalamasının

altında yer almaktadır (Kaymak ve Balcı, 2022:3). Ařağıdaki Tablo 8’de Edirne ili su ürünleri varlığı gösterilmektedir. Toplam üretim miktarına ve tesis sayısına bakıldığında 2021 yılında önceki yıllara göre düşüş yaşandığı görülmektedir. Türkiye istatistiklerine göre 2021 yılında toplam su ürünleri üretimi bir önceki yıla göre %1.8 artarak 799 bin 851 ton olarak gerçekleşmiştir (TÜİK, 2022). Bu sebeple Edirne ilinin ve denize kıyısı olan Keřan’ın potansiyeli bulunmasına rağmen Türkiye toplam su ürünleri üretiminde çok az bir payı olduđu sonucuna varılmaktadır.

Tablo 8: Edirne İli Su Ürünleri Varlığı

Yıl	Avcılık	Yetiřtiricilik			Toplam
	İçsu	Deniz/İçsu			
	Üretim Miktarı (Ton)	Tesis Sayısı (Adet)	Kapasite (Ton/Yıl)	Üretim Miktarı (Ton)	Üretim Miktarı (Ton)
2018	688	19	848	133	821
2019	677	17	586	115	792
2020	755	17	586	83	838
2021	699	13	185	73	772

Kaynak: Edirne Tarımsal Yatırım Rehberi 2022, T.C. Tarım ve Orman Bakanlığı Strateji Geliřtirme Başkanlığı Tarımsal Yatırımcı Danıřma Ofisi, Eriřim Tarihi: 24.10.2022
https://www.tarimorman.gov.tr/SGB/TARYAT/Belgeler/il_yatirim_rehberleri/edirne.pdf

Saros Körfezi’nin özellikle kuzey bölgesinde sulak alanlar oldukça yaygın olarak bulunmaktadır. Meriç Nehri’nin Ege Denizi’ne döküldüğü yerde bulunan “Meriç Deltası Sulak Alanı”, hem Türkiye hem de Yunanistan sınırları içinde yer alan ve “Uluslararası Önemi Olan” A Sınıfı” bir sulak alandır (Yařar, 2010:167). Bu kadar önemli bir sulak alana ve birçok lagün gölüne sahip olan bölgede Enez ve Keřan ilçelerinin sınırları içerisinde toplamda 4 adet, Keřan ilçesinde ise Tarım ve Orman Bakanlığı (TOB) ve Ulařtırma ve Altyapı Bakanlığı (UAB) kayıtlarında olan 2 adet balıkçı barınağı bulunmaktadır. Tablo 9’da Keřan ilçesindeki balıkçı barınakları gösterilmektedir.

Tablo 9: Keşan İlçesi Balıkçılık Kıyı Yapıları Envanteri

Bölge	İl	İlçe	Balıkçılık Kıyı Yapısının Adı	Niteliği	Kayıt Durumu
Ege	Edirne	Keşan	İbrice	Balıkçı Barınağı	TOB, UAB
Ege	Edirne	Keşan	Yayla	Balıkçı Barınağı	TOB, UAB

Kaynak: Balıkçılık Kıyı Yapıları Envanteri, 2021, Erişim Tarihi: 23.10.2022

<https://www.tarimorman.gov.tr/BSGM/Belgeler/Icerikler/Su%20%20C3%9Cr%C3%BCnleri%20Altyap%C4%B1lar%C4%B1/Bal%C4%B1k%C3%A7%C4%B1%20Bar%C4%B1nalar%C4%B1.pdf>

Mavi ekonominin temel bir bileşeni olarak balıkçılık ve su ürünleri sektörü küresel GSYH'ye yılda 270 milyar ABD dolarından fazla katkıda bulunmaktadır (World Bank ve United Nations Department of Economic and Social Affairs, 2017). Küresel iklim değişikliği, aşırı avlanma ve deniz kirliliği gibi olumsuz gelişmeler balıkçılık ve su ürünleri sektörü için aşırı risk oluşturmaktadır. Bu olumsuz koşulların artması, habitatlarda bozulmaya ve balık göçlerine sebep olmaktadır. Özellikle küresel iklim değişikliği etkileri öngörülemeyen birçok sorunu beraberinde getirmektedir (III. Tarım Orman Şûrası, 2019:33). Bu nedenle balıkçılık ve su ürünleri sektörü Keşan özelinde hem yerel hem de bölgesel anlamda önem taşımaktadır.

5. SONUÇ

Dünyanın okyanusları, denizleri ve kıyı bölgeleri, gezegendeki en büyük ekosistemler olarak doğal mirasımızın değerli bir parçasıdır. Fosil yakıtların kullanımı ve aşırı avlanma gibi birçok insan faaliyeti doğal mirasımıza zarar vermektedir. Mavi Ekonomi, “ekonomik büyümeyi ve geçim kaynaklarının korunmasını teşvik ederken aynı zamanda okyanusların ve kıyı bölgelerinin çevresel sürdürülebilirliğinin sağlanmasını hedeflemektedir. Bu çalışmada mavi ekonomi sektörlerinden balıkçılık ve kıyı turizmi üzerinde durulmuş ve Keşan ilçesi için mavi ekonomi kavramı, bu iki sektör çerçevesinde değerlendirilmiştir.

Dünya nüfusunun 2050 yılına kadar 9 milyarın üstüne çıkması ile birlikte gıda ve protein kaynakları için önemli bir talep yaratması beklenmektedir. Günümüzde balık ve su ürünleri, gelişmekte olan birçok ülkede günlük hayvansal protein alımının önemli bir bölümünü

karŖılamaktadır. Aynı zamanda balıkçılık ve su ürünleri yetiŖtirciliđi tüm dünyadaki insanlar için ticaret ve istihdam kaynakları sađlamaktadır. 2030 Sürdürülebilir Kalkınma Gündemi'nde belirlenen hedeflere ulaşmak için balıkçılık ve su ürünleri yetiŖtirciliđinin yoksulluđu, açlıđı ve yetersiz beslenmeyi tüm boyutlarıyla ortadan kaldırmaya yönelik küresel mücadeleye katkısı arttırılmalıdır.

Covid-19 salgınının balıkçılık ve su ürünleri yetiŖtirciliđi dâhil olmak üzere gıda üretimi ve dađıtım sektörü üzerinde ciddi etkiler yaratarak dünyadaki birçok ülkeyi etkilemesi mavi ekonominin önemini bir kez daha ortaya koymuŖtur. KeŖan için sürdürülebilir balıkçılık ve su ürünleri yetiŖtirciliđi mavi bir iyileŖmeyi teŖvik etmek için en uygun mavi ekonomi sektörlerinin baŖında gelmektedir. KeŖan, Saros Körfezi gibi balık çeŖidi bakımından önemli bir konumda olmasına rađmen sektör olarak Türkiye ortalamasının çok altında yer almaktadır. KeŖan'daki balıkçılık sektörünün mavi ekonomi kapsamında tekrardan ele alınması ve tüm dünyadaki gibi su ürünleri yetiŖtirciliđinin arttırılması gerekmektedir.

KeŖan'ın markalaŖma çalıŖmalarına önem verilmeli yurtiçi ve yurtdıŖında daha fazla tanıtımı yapılmalıdır. Bu konuda dünya çapında tanınmıŖ gönüllü ödüllerden biri olan mavi bayrak turizm pazarlanmasında önemli bir araç olacaktır. Kendi kendini yenileyebilen en temiz bölgelerden biri olmasına rađmen Saros körfezi'nde mavi bayraklı bir plaj bulunmamaktadır. SanayileŖmenin ve yođun bir nüfusun bulunmaması avantajının deđerlendirilip bir an önce mavi bayraklı plaja, marinaya veya tekneye sahip olmak için gerekli çalıŖmalar yapılmalıdır.

KeŖan'ın geleneksel kıyı turizmine ek olarak kültür turizmi, agro turizm, ekoturizm, Ŗarap turizmi, dalıŖ turizmi ve yeme-içme turizmi gibi alternatif turizm çeŖitleri ile birlikte turizmin dört mevsime yayılması hedeflenmelidir. Saros Körfezi'nin akvaryumu olarak bilinen İbrice'nin su altı sporları ve dalıŖ turizmi açasından oldukça yüksek potansiyeli bulunmaktadır. Bu potansiyelinin deđerlendirilmesi KeŖan açasından hem ekonomik hem de kültürel birçok olumlu sonuç doğuracaktır. Yerli ve yabancı birçok ziyaretçinin bölgeye gelmesi KeŖan'ı cazibe merkezi haline getirecektir.

Yayla, Erikli, Mecidiye, Gökçetepe, DaniŖment ve Sazlıdere köyleri yaz döneminde birçok ziyaretçinin kıyı turizmi amacıyla geldikleri önemli

turizm destinasyonlarıdır. Bu köylerin altyapı, arıtma tesisleri, geri dönüşüm ve toplu taşıma gibi konulardaki eksiklikler giderilmelidir. Erikli’de olduğu gibi sadece bölgeye değil tüm Türkiye ve yurtdışına yönelik çeşitli festival ve etkinlikler düzenlenmelidir. Tüm bunlar gerçekleşirken Saros Körfezi’nin eşsiz güzelliğine zarar gelmemesi için gerekli tüm önlemler alınmalıdır. Son yıllarda gündemde olan Sazlıdere liman ve boru hattı gibi projelerin bir an önce askıya alınması gerekmektedir.

Edirne ilinin İstanbul’a çok yakın olması Edirne ve ilçeleri için birçok dezavantajı beraberinde getirmektedir. Kültür ve Turizm Bakanlığı’nın verilerine göre bölgeye gelen her bir turist, ortalama sadece 1.26 gün konaklamaktadır. Bu nedenle Edirne ili hem komşu iki ülkeden hem de çevre illerden çok fazla günübürlük ziyaretçi ağırlamaktadır. Merkez ilçede konaklama için yeterli otellerin olmasına rağmen Keşan’a bakıldığında 5 yıldızlı otel olmaması ve yetersiz oda sayısı büyük bir sorun oluşturmaktadır. Konaklama süresinin arttırılması için bulunan otellerin hizmet kalitesinin geliştirilmesi gerekmektedir. Ayrıca çeşitli tematik butik otellerin de açılması teşvik edilmelidir.

Trakya Bölgesi Turizm Master Planı’nda yer alan Güney Trakya Turizm Koridoru, Saros Körfezi kıyı şeridi ve Şarköy ilçesinin sınırları içerisinde bulunan Ganoslar Bölgesi’nin; ekolojik yapısı yanında kültürel ve tarihi özellikleri de dikkate alınarak bölgedeki turizmin geliştirilmesi hedeflenmektedir. Bu projenin Sürdürülebilir Kalkınma Hedefleri doğrultusunda su kaynaklarını korumaya ve sürdürülebilir bir şekilde kullanmaya odaklanan mavi ekonomi çerçevesinde değerlendirilmesi gerekmektedir.

Keşan ilçesinin mavi ekonomi açısından bölgedeki diğer birçok il ve ilçeye göre daha fazla potansiyeli olmasına rağmen, bu potansiyellerden istenilen düzeyde yararlanılamamaktadır. Bu potansiyellerin belirlenip, bölgesel ekonomik kalkınmayı arttırma doğrultusunda değerlendirilmesi gerekmektedir. Keşan’ın mavi ekonomi üzerinden değerlendirilmesi mavi ekonomi sektörlerinin yanı sıra birçok farklı sektöre de katkı sağlayacaktır. Ayrıca çeşitli mavi ekonomi sektörlerinde toplumsal cinsiyet eşitliğini geliştirerek, mavi ekonomide kadınlar için kullanılmayan bir potansiyelden bölgenin faydalanması sağlanmalıdır.

Keşan için sürdürülebilir bir gelecek, temiz üretim sistemleri ve yenilikçi yatırımı teşvik edecek akıllı kamu politikalarının benimsenmesi ile gerçekleşecektir. Bölgedeki kamu ve özel sektör paydaşları toplumsal sorumluluğu da dikkate alarak bu konu üzerinde daha fazla çalışma yapmalı ve olumsuz koşulların önüne geçmek için önlemleri arttırmalıdır. Kapsamlı bir çevre koruma politikası ile sadece doğanın korunması değil aynı zamanda bölgede yaşayan insanların refah ve huzuruna, insan sağlığına ve ülkenin sürdürülebilir kalkınmasına katkı sağlanacaktır.

KAYNAKÇA

- Akay, B. Tokatlı C. ve Aksoy, M. (2017). Kırklareli ve Edirne illerine yönelik bir turizm potansiyeli değerlendirme çalışması. *Kırklareli Üniversitesi Sosyal Bilimler Dergisi*. 89-102.
- Bari, A. (2017). Our Oceans and the Blue Economy: Opportunities and Challenges. *Procedia Engineering*. 194(2017), 5-11, DOI: 10.1016/j.proeng.2017.08.109
- Bhattacharya, P. ve A. K. Dash. (2020). Drivers of blue economy in Asia and Pacific island countries: an empirical investigation of tourism and fisheries sectors. Asian Development Bank Institute.
- Bulut, M. ve Birben, Ü. (2019). AB su çerçeve direktifinin Türkiye’de su kaynakları yönetimine etkisi. *Türkiye Ormanlık Dergisi*, 20(3), 221-233, DOI: 10.18182/tjf.562550
- Çetin, T. (2014). *Su Çerçeve Direktifi’ne göre biyolojik kalite elementleri: fitoplankton ve fitobentoz*. (Uzmanlık Tezi). T.C. Orman ve Su İşleri Bakanlığı Su Yönetimi Genel Müdürlüğü, Ankara.
- Çıldır, M. A. Dikbaş, F. Güngör, M. Koç, A. C. (2019). Denizli ili sınırlarındaki yeraltı su seviyelerinin alansal değişimi. *Pamukkale Üniversitesi Mühendislik Bilimleri Dergisi*, 25(8), 977-984, DOI: 10.5505/pajes.2019.07348
- Çoban, M. N. ve Ölmez, Ü. (2017). Mavi Ekonomi ve Mavi Büyüme. *Turkish Studies*, 12(3), 155–166. DOI: 10.7827/TurkishStudies.11122.
- Dedeoğlu, Z. (2012). *Avrupa Birliği Su Çerçeve Direktifi kapsamında biyolojik izlemenin araştırılması*. (Yüksek Lisans Tezi). Harran Üniversitesi, Şanlıurfa.

- EÇŞİDİM (Edirne Çevre, Şehircilik ve İklim Değişikliği İl Müdürlüğü). (2023). “Edirne İli 2022 Yılı Çevre Durum Raporu” Türkiye Cumhuriyeti Edirne Valiliği Çevre, Şehircilik ve İklim Değişikliği İl Müdürlüğü.
- EIB. (2022). *Clean oceans and the blue economy*. Erişim Tarihi: 15.10.2022, https://www.eib.org/attachments/publications/clean_oceans_and_the_blue_economy_overview_2022_en.pdf
- Erdoğan, E. ve Kuter, N. (2010). Edirne kenti kültür varlıklarının kent estetiği açısından değerlendirilmesi. *Tekirdağ Ziraat Fakültesi Dergisi*. 7(3), 137-145.
- ETSO. (2015). *Edirne’de alternatif turizm türlerinin geliştirilmesine yönelik eylem planı*. Erişim Tarihi:18.10.2022, <https://www.kalkinmakutuphanesi.gov.tr/assets/upload/dosyalar/edirne-al.pdf>
- European Investment Bank. (2022). *Clean oceans and the blue economy*. Luxembourg.
- FAO. (2020). *The state of world fisheries and aquaculture 2020*. Erişim Tarihi: 23.10.2022, <https://www.fao.org/3/ca9229en/ca9229en.pdf>
- FAO. (2022). *FAO fisheries and aquaculture division*. Erişim Tarihi:23.10.2022, <https://www.fao.org/3/cb8609en/cb8609en.pdf>
- Garland, M., Axon, S., Graziano, M., Morrissey, J., ve Heidkamp, C. P. (2019). The blue economy: Identifying geographic concepts and sensitivities. *Geography Compass*.
- Gökdereli, G. (2015). *Su çerçeve direktifi kapsamında yeraltı suyu kütlelerinin belirlenmesinde tanımlanan metodoloji ve Türkiye için öneriler*. (Uzmanlık Tezi). T.C. Orman ve Su İşleri Bakanlığı, Ankara.
- GWP. (2000). *Integrated water resources management*. Stockholm, Sweden: Global Water Partnership (GWP) Technical Advisory Committee.
- Hoareau, K. (2016). *Introduction to the blue economy*. Erişim Tarihi:10.10.2022, https://www.bluesprout.eu/repo/docs/Course_Guide_Introduction_to_the_Blue_Economy.pdf

- IMF. (2021). *World Economic Outlook update, january 2021. In world economic outlook*. Erişim Tarihi:13.10.2022
<https://www.imf.org/en/Publications/WEO/Issues/2021/01/26/2021-world-economic-outlook-update>
- Kaymak, E. ve Balcı, T. (2022). *Keşan ilçesi bitkisel ve hayvansal üretim göstergeleri raporu 2016-2021*. Erişim Tarihi: 22.10.2022,
<https://www.kesantb.org.tr/docs/KE%C5%9EAN%20%C4%B0L%C3%87ES%C4%B0%20%C3%9CRET%C4%B0M%20G%C3%96S%20TERGELER%C4%B0.pdf>
- Keen, M. R., Schwarz, A. ve LysaWini-Simeon, L. (2018). Towards defining the Blue Economy: practical lessons from pacific ocean governance. *Marine Policy*. 333-341.
- Küçükaltan, G. (1990). *Günübirlikçi turizmin Edirne turizm potansiyelinin değerlendirilmesindeki rolü*. (Yüksek Lisans Tezi). İstanbul Üniversitesi, İstanbul.
- Kültür ve Turizm Bakanlığı Yatırım ve İşletmeler Genel Müdürlüğü. (2023). Sınır İstatistikleri Aylık Bülteni. Erişim Tarihi: 04.08.2023,
<https://yigm.ktb.gov.tr/tr-249702/sinir-istatistikleri.html>
- Mete, E. ve Usta, C. (2019). *Interdisciplinary Public Finance, Business and Economics Studies Volume II*. Baskı Yeri: Peter Lang.
- NU, ECA-NU, ECLAC-NU, ESCAP-NU, ESCWA-NU ve UNECE, (2020). *COVID-19: Towards an inclusive, resilient and green recovery —building back better through regional cooperation*. Erişim Tarihi:13.10.2022,
https://repositorio.cepal.org/bitstream/handle/11362/45551/4/COVID19TowardsAnInclusive_en.pdf
- OECD. (2021). *Cities for a blue economy*. Erişim Tarihi: 13.10.2022,
https://www.oecd.org/water/regional/Flyer_OECD%20Blue%20Cities%20Project.pdf
- Sharma, B. ve Sharma B. (2020). Blue economy: impact of corona pandemic. *International Journal of Management*, 11(9). 717-728.
- Soytürk, O. (2014). *Su çerçeve direktifine göre yeraltı sularının izlenmesi ve Türkiye için bir değerlendirme*. (Uzmanlık Tezi). T.C. Orman ve Su İşleri Bakanlığı, Ankara.

- Sözal, O. E. ve Gönenç Güler, E. (2020). Turistik destinasyon pazarlamasında inanç turizmi: Edirne Bahai inancı örneği. *Sosyal Bilimler Araştırma Dergisi*. 9(4), 195-207.
- Suluk, S. (2022). Ekonominin renkleri: sürdürülebilir mavi ekonomi bağlamında Türkiye'nin değerlendirilmesi. *Dumlupınar Üniversitesi Sosyal Bilimler Dergisi*, 132-150. DOI: 10.51290/dpusbe.1123257.
- Tarım Orman Şûrası. (2019). *Balıkçılık ve su ürünleri grubu çalışma belgesi*. Tarım ve Orman Bakanlığı. Erişim Tarihi: 15.10.2022, https://cdn.nys.tarimorman.gov.tr/api/File/GetFile/330/Sayfa/1416/1778/DosyaGaleri/4_balikcilik_ve_su_urunleri.pdf
- TÜİK. (2022). *Su Ürünleri, 2021*. Erişim Tarihi: 24.10.2022, <https://data.tuik.gov.tr/Bulten/Index?p=Su-Urunleri-2021-45745#:~:text=Su%20%C3%BCr%C3%BCnleri%20ave%C4%B1%C4%B1%C4%9F%C4%B1%202021%20y%C4%B1%C4%B1nda,ave%C4%B1%C4%B1%C4%9F%C4%B1%20%250%2C1%20artt%C4%B1>.
- UNEP. (2015). *Blue economy: sharing success stories to inspire change*. Erişim Tarihi: 08.10.2022, <https://medblueeconomyplatform.org/wp-content/uploads/2020/08/file-library-2446ab922db55e2a08d3.pdf>
- UNEP. (2021). *From pollution to solution A global assessment of marine litter and plastic pollution*. Erişim Tarihi: 14.10.2022, <file:///C:/Users/ASUS/Downloads/POLSOL.pdf>
- UNEP, FAO, IMO, UNDP, IUCN, World Fish Center, GRID-Arendal. (2012). *Green economy in a blue world*. Erişim Tarihi: 08.10.2022, <https://wedocs.unep.org/bitstream/handle/20.500.11822/7977/-Green%20Economy%20in%20a%20Blue%20World%20Synthesis%20Report-20121082.pdf?sequence=3&%3BisAllowed=>
- World Bank ve United Nations Department of Economic and Social Affairs. (2017). *The potential of the blue economy: increasing long-term benefits of the sustainable use of marine resources for small island developing states and coastal least developed countries*. World Bank, Washington DC.
- Yaşar, O. (2010) Saros Körfezi kuzey kıyılarında yer Alan lagün göllerini [Enez-Erikli (Keşan) arası] etkileyen çevresel tehditler. *Elektronik Sosyal Bilimler Dergisi* 9(33), 166-187.

- Yılmaz, Ö. T. (2021). Türkiye'de Sürdürülebilir Mavi Ekonomi İçin Balıkçılık Desteklerinin Değerlendirilmesi. *Ömer Halisdemir Üniversitesi İktisadi ve İdari Bilimler Fakültesi Dergisi*, 906-923.
- WIOMSA ve UN-Habitat. (2021). *Coastal cities of the western Indian Ocean region and the blue economy: Status Report*. United Republic of Tanzania.
- Zağra, H. Ç. ve Özgüven H. B. (2013). 20. yy.'da Edirne Kaleiçi'ndeki Yahudi yerleşimi ve dini mimari. VIII. Uluslararası Sinan Sempozyumu, 363-370. (Yayın No:5291232).

AVUSTURYA İKTİSAT OKULUNDA PİYASANIN ÖNEMİ: KEŞAN-SAVERNE ÖRNEĞİ

Prof. Dr. Ahmet ATAKİŞİ

Ertuğrul TÜRKSEVER

Prof. Dr. Ahmet Atakışı Trakya Üniversitesi İİBF İktisat Bölümü, aatakisi@trakya.edu.tr
Yüksek Lisans Öğrencisi, Trakya Üniversitesi, İktisat ABD, ertugrultrksvr@gmail.com.

Özet

Avusturya İktisat Okulu(AİO), ortaya koyduğu metodolojik ilkeler ile piyasa kavramını açıklamaya çalışan önemli okullardan biridir. Tartışmasız okulun ilk kuşağından son kuşağına tüm teorisyenler okulun gelişimine katkı sağlamıştır. Literatüre kazandırılan girişimci, eksik bilgi, piyasa ve devlet kavramlarına farklı bakış, okulu diğer okullardan kolayca ayırt etmemizi sağlamaktadır bu çalışmada, market ürünlerinin alınıp satıldığı bir sepet oluşturularak Fransa'nın Saverne şehri ile Türkiye'nin Keşan ilçesinin karşılaştırılmalı piyasa analizi yapılmıştır. Analizde tüketicinin kendisi olarak kabul edilen girişimcinin dağınık bulunan bilgiyi bir araya getirerek gerçekleştirdiği eylem, iki ülke göz önünde bulundurularak ifade edilmiştir. Oluşturulan model sonucu, Fransa'da girişimcinin eylemi piyasayı dengeye yönlendirici iken Türkiye'de durum farklıdır. Çalışma aynı zamanda fiyat artışlarının ahlaki boyutunu da ortaya koymaktadır.

Anahtar Kelimeler: Avusturya İktisat Okulu, Piyasa, Girişimci, Bilgi

1. GİRİŞ

Avusturya İktisat Okulu(AİO)'nun temelleri Carl Menger ile atıldığı bilinse de bu kavramı ilk defa kullanan Genç Tarihçi Okul mensupları olmuştur. Menger'in asıl amacı bir okul kurmanın aksine klasik öğretinin mevcut durumu açıklamadaki yetersizliğine bir alternatif getirmektir. Okulun bir başka üyesi, ilk kez sermaye ve faiz teorisini işleyen Böhm-Bawerk'dir. Bawerk, verdiği seminerlerle gelecek nesillere iz bırakacak AİO temsilcilerini etkilemeyi başarmış, literatüre en önemli katkısı ise 'dolambaç' ismini verdiği üretimin karmaşık yapısıdır¹.Menger'in Viyana Üniversitesi ekonomi profesörlüğünden istifa etmesiyle bir başka

¹ ZIJP, Rudy van, (1993), *Austrian and New Classical Business Cycle Theories: A Comparative Study Through the Method of Rational Reconstruction*, Edward Elgar Publishing Limited, Cambridge, s16

Avusturya temsilcisi olan Friedrich von Wieser, Menger'in kürsüsüne geçerek tıpkı Böhm-Böwerk gibi Menger'in fikir ve düşüncelerini özellikle değer teorisini bir adım ileriye taşımıştır². AİÖ'nun ikinci kuşağını oluşturan en önemli isimlerden biri Böhm-Bawerk'in öğrencisi Ludwig von Mises'tir. Mises kişisel ününü metodoloji konusunda yaptığı çalışmalar ve ortaya koyduğu 'Praksiyoloji' kavramına borçludur. Yay'a³ göre praksiyoloji bir davranış bilimidir, insan eylemlerini inceler. AİÖ'nun bir diğer önemli temsilcisi, Friedrich von Hayek'tir. Hayek, Mises'in 'Sosyalizm' eseri ile tanışmasıyla AİÖ çevresinde yerini almış, okulun bugünkü modern temellerini atmıştır. Piyasa aktörü olan girişimci ve eksik bilgi ilişkisini inceleyerek gelecek nesillere ışık tutmuştur. Hayek, Mises'in öğrencisi olarak AİÖ'yu İngilizce konuşulan dünyaya taşıyan modern Avusturya temsilcisi olarak gösterilmektedir⁴. İsrail Kirzner, Mises ve Hayek'in tanımlarından yola çıkarak girişimcinin önemini ortaya koyan önemli Avusturya iktisatçılarından biridir. Avusturya İş Çevrimleri (AİÇT) teorisi üzerinde çalışan makro ekonomist Roger

Garrison, Hayek'in üretimin zaman boyutunu, aynı zamanda katma değer sürecini gösteren Hayekyan üçgenden yola çıkarak AİÇT'yi grafiksel hale getirmiştir. AİÖ bünyesindeki iktisatçılar praksiyoloji, sübjektivizm, metodolojik bireycilik, spontane kurumlar gibi kavramlarla literatüre katkı sağlamışlardır.

Piyasa, AİÖ'da dinamik bir süreç olarak değerlendirilmektedir⁵. Kendiliğinden oluşan bir düzen olarak ifade edilen piyasa süreci, eksik bilginin bir araya getirilerek iletişiminin sağlandığı sosyal bir düzendir. AİÖ temsilcilerinden özellikle Hayek ve Mises, Neoklasik okulun öne sürdüğü gibi piyasanın her zaman dengede olduğu varsayımının aksine, insanın eylemde bulunması ile ancak piyasanın dengeye yönelebileceğini ifade etmiştir. AİÖ için girişimci ise değişimin kaynağıdır⁶. Okul içinde devletin konumu, mevcut düzenin işleme için

² Aktan, C. C., & Eroğlu, M. Y. (2018). AVUSTURYA İKTİSAT OKULU: Menger'den Mises'e; Hayek'den Kirzner'e... *Hukuk ve İktisat Araştırmaları Dergisi*, 10(2), s 12

³ Yay, Turan (2004), "Avusturya İktisat Okulunun Tarihsel Gelişimi ve Metodoloji-si", *Piyasa*, 11, 1-29.

⁴ Wapshoot, N. (2017). *Keynes Hayek: Modern Ekonomiye Tanımlayan Çatışma*, Koç Üniversitesi Yayınları, İstanbul (Çeviri: Akın Emre Pilgir), s 229

⁵ Alp Salih, & Karakaş, A. (2008). Asimetrik bilgi teorisi karşısında Hayek'in ekonomik yaklaşımları: Karşılaştırmalı bir analiz. *Liberal Düşünce Dergisi*, (52), s179-180

⁶ OĞUZ Fuat, (2001), "Piyasa Süreci Teorisi; Tarihsel Gelişim", *Liberal Düşünce Dergisi*, S.21, , ss. 80-82

hukuki bir altyapı hazırlayarak sürecin sorunsuz işlenmesini sağlamaktır. Eşit fırsatların yaratılması, sosyal düzenin tahrip olmaması, güvenliğin sağlanması bunlardan sadece bazılarıdır.

Çalışmada, Türkiye'nin Keşan ilçesinde bulunan market ürünlerinin raf fiyatları ile Fransa'nın Saverne şehrinde bulunan market ürünlerinin bulunduğu bir sepet oluşturularak AİO'nun girişimci-piyasa ilişkisinden faydalanılmıştır. Özellikle diğer çalışmaların aksine bu çalışmada girişimci olarak tüketicinin kendisi analize dahil edilmiştir. Bu amaçla AİO çerçevesinde girişimci-piyasa ilişkisinin literatür özeti sunulduktan sonra çalışmanın temelini oluşturan eksik bilgi, girişimci, devlet ve piyasanın önemi ele alınacaktır. Dördüncü bölümde veri ve yöntem tanıtıldıktan sonra yapılan analizde, girişimci ve piyasanın karşılaştırmalı fiyat tepkiselliği test edilecektir. Son olarak çalışmanın bulguları değerlendirilecektir. Bütüncül bir yaklaşım ortaya koyularak çalışmanın literatüre katkısı hedeflenmiştir.

2. LİTERATÜR ÖZETİ

Literatürdeki çalışmalar AİO'nun piyasa-girişimci ilişkisi çerçevesinde ele alınmıştır.

Tablo 1 Avusturya İktisat Okulu'nun Girişimci-Piyasa-Eksik Bilgi İlişkisini Ortaya Koyan Çalışmalar

Yazar	Konu	Sonuç
Alp ve Karakaş, 2008	Asimetrik Bilgi Teorisi Karşısında Hayek'in Ekonomik Yaklaşımları: Karşılaştırmalı Bir Analiz	Çalışmada Yeni Keynesyen Okul mensuplarından George A. Akerlof, Joseph Stiglitz ve Michael Spence'nin eksik bilgi tanımlamaları ile Hayek'in eksik bilgi tanımlaması karşılaştırmalı olarak verilmiştir. Sonuç olarak, iki okulun eksik bilgi kavramı birbirinden çok farklıdır.
Kaya,2011	Dinamik Rekabet ve Girişimsel Keşif: Kirzner'in Piyasa Süreci Teorisi	Yazar Neoklasik iktisadın girişimci ve piyasa ilişkisiyle Kirzner'in temelinde Hayek ve Mises'in katkılarının bulunduğu girişimci ve piyasa ilişkisini karşılaştırmalı olarak incelemiştir. Neoklasik okulun

		analizine dahil etmediği girişimci kavramı bu çalışmanın merkezinde yer almaktadır.
Büyükilgaz, 2020	Avusturya İktisat Okulunda Girişimcilik Kavramı	Neoklasik okulun girişimciye verdiği önem ile AİO'nun verdiği önem karşılaştırmalı olarak ortaya koyulmuştur.
Eren,2014	Kendiliğinden Düzendeki Bilgi Diyalektiği: Friedrich August von Hayek	Çalışmada Hayek'in piyasa sürecinin merkezine bilgi teorisini koyarak yönetsel bireycilik kavramı ortaya koyulmuştur.
Toprak ve Tok, 2013	Hayek'in Piyasa İdeolojisi Üzerine Bir Değerlendirme	Çalışmada Hayek'in piyasa süreci derinlemesine incelenmiştir.
Douhan vd. 2007	Kirzner'in Avusturya İktisat Okuluna Katkıları	Kirzner'in girişimcilik tanımı işletmeler üzerinden ele alınmıştır.

Yerli ve yabancı literatürde piyasanın önemi, eksik bilgiyi bir araya getiren girişimcinin piyasa için önemli bir unsur olduğunu kanıtlar niteliktedir.

3. AVUSTURYA İKTİSAT OKULUNDA PİYASA, GİRİŞİMCİ, DEVLET VE EKSİK BİLGİ KAVRAMLARININ ÖNEMİ

AİO, liberal anlayış doğrultusunda sağlıklı bir piyasa sürecinin işlenmesini bilgi ve girişimci ilişkisine bağlamaktadır. Bu iki kavram arasındaki ilişkinin hukuki boyutunu ise otorite olarak kabul eden devletin tanımı ve görevleri oluşturmaktadır. Bu bölümde piyasayı etkileyen unsurlar piyasa ile ilişkilendirilerek ele alınacaktır.

3.1 Piyasa-Eksik Bilgi İlişkisi

Piyasa, alıcı ve satıcıların gerçekleştirmek istedikleri eylemleri en kısa şekilde gerçekleştirmelerine olanak sağlayan sosyal bir düzenin yanında önemli bir iletişim mekanizmasıdır. Fiyatlar yardımı ile alıcı ve satıcılara sinyaller vererek bu kişilerin tercihlerinin şekillenmesine yol açmaktadır. AİO temsilcileri, piyasayı bir süreç olarak değerlendirmiş, özellikle Mises sosyal bir düzen olan piyasayı insan davranışlarının genel

bilimi olarak adlandırdığı prakaiyoloji kavramı üzerinden açıklamaya çalışmıştır⁷.

Bilgi, araştırma ve gözlem gibi çeşitli yollarla elde edilen, insana katkı sağlayan ilkeler bütünüdür⁸. AİO için eksik bilginin çıkış noktası, aktörlerin sınırlı bilgiye sahip olmalarıdır⁹. Haye¹⁰, insanların asla tam bilgiye sahip olamayacağını, sadece belirli bir kısmı hakkında fikir sahibi olabileceğini ifade ederek bu görüşü desteklemektedir.

Deneyimlerle elde edilen bilginin saklandığı yer insan beynidir, kişinin bu bilgiler doğrultusunda eyleme geçtiği yer ise piyasadır. İktisadi sistemlerde piyasanın en önemli araçlarından biri olan fiyatlar, bilginin en doğru şekilde iletilmesini sağlamaktadır. Hayek piyasayı, bilgiyi ortaya çıkaran bir süreç olarak tanımlarken Neoklasik okulun tam bilgi ve denge tanımlarını da reddetmektedir. Hayek için denge, piyasadaki dengesiz durumunu anlatmak için gereklidir.

3.2 Piyasa-Girişimci İlişkisi

Tam bilgiye sahip olmayan girişimci, deneme yanılma yoluyla ya da mevcut bilgi yerine yeni bilgiyi gözlem yoluyla edinerek eylemini gerçekleştirmektedir. AİO bünyesinde girişimci, piyasada bilginin tam olduğu durumların aksine eksik olduğu durumlarda ortaya çıkmaktadır.

Fiyatlar, doğru sinyaller vererek piyasa aktörü olan alıcı ve satıcıların kararlarını etkilemektedir. Hayek'e göre girişimcinin eylemi fiyatlara yansiyarak kaynakların doğru kullanılmasına neden olmaktadır.

3.3 Avusturya İktisat Okulunda Devletin Konumu

Hayek, liberalizm tanımındaki özgür toplum idealinin gerçekleşmesini devletin sınırlarının çizilmesine bağlamaktadır. Aynı zamanda Hayek, piyasada rekabetin hukuki sınırlar içinde gerçekleşmesi gerektiğini öne sürerek devletin varlığında ihtiyaç duyulacağını ifade

⁷ Yay, Turan (2004), "Avusturya İktisat Okulunun Tarihsel Gelişimi ve Metodolojisi", *Piyasa*, 11, s 11

⁸ Söylemez, Alev; (2006), "Bilgi Ekonomisi", 5. Bilgi, Ekonomi ve Yönetim Kongresi, C.1, s.58-78,

⁹ Yay, Turan (2004), "Avusturya İktisat Okulunun Tarihsel Gelişimi ve Metodoloji-si", *Piyasa*, 11, s20

¹⁰ HAYEK, Friedrich A, (1948). Individualism and Economic Order. Chicago: University of Chicago Press.

etmektedir¹¹. AİO temsilcileri devleti, asli görevlerinin dışında piyasa süreci içinde usulsüzlüklerin önlenmesi, özel mülkiyetin korunması gibi denetime konu olan davranışları hukuki çerçeveye oturtarak denetlemeleri gerektiğini öne sürmektedirler. Liberalizmin en tutkulu temsilcisi olarak gösterilen Hayek'in devlet anlayışı 'minimal devlet' şeklindedir¹²

4. ARAŞTIRMA TASARIMI

Çalışmanın bu bölümünde, Keşan ve Saverne ilçelerinin sınırları içinde bulunan 3 zincir marketin raf fiyatlarından yola çıkılarak girişimcinin eylemi, fiyat tepkiselliği tarafımızca oluşturulan model ile testi hedeflenmiştir.

4.1 Veri ve Değişkenler

Veriler, 22.09.2022-22.10.2022 tarihleri arasında Fransa'nın Grand Est bölgesine bağlı Bas-Rhin ilinin Saverne komününde bulunan 3 zincir marketin raf fiyatları ile Türkiye'nin Edirne ilinin Keşan ilçesinde bulunan 3 zincir marketin raf fiyatlarından gözlem yoluyla elde edilmiştir.

Modelde kullanılan değişken ve kavramlar şunlardır:

1. Hayekyan üçgen
2. Tarafımızca oluşturulan bilginin hareketini gösteren şema
3. Tarafımızca oluşturulan girişimcinin eylemini gösteren şema.

4.2 MODELİN OLUŞTURULMASI

Çalışmanın bu alanında;

- Hayekyan üçgen
- Piyasa süreci
- Girişimcinin eylemi
- Bilginin hareketi
- Piyasanın denge ve dengesizlik durumu
- Devletin işlevi ve konumu incelenecektir.

¹¹ Yıldırım, E. - Duman, M. (1998). Hayek ve Piyasa'nın Kendiliğinden Düzeni. *Sosyal Siyaset Konferansları Dergisi*, 41-42 (1),s247

¹² Hayek, F. A. Von Hayek (2012). *Hukuk, Yasama ve Özgürlük*, Türkiye İşbankası Kültür Yayınları, İstanbul (Çeviri: Atilla Yayla, Mustafa Erdoğan, Mehmet Öz)

Hayek üretim ve zaman kavramı arasındaki ilişkiyi ismini verdiği Hayekyan üçgen ile açıklamış, son dönem Avusturya temsilcisi olan Garrison ise bu teoriyi geliştirmiştir. Hayek, ilk üretim aşamasından son üretim aşamasına geçen süreyi, eğimi artan bir üçgen ile ilişkilendirmiştir. Garrison (2001)' Time and Money' kitabında bu yaklaşıma Wicksell'e ait ödünç verilebilir fon piyasası ve üretim olanakları eğrisini katarak daha bütüncül hale getirmiştir¹³. Üretim sürecini girdi ve çıktı olarak ifade eden Hayek, bu düşüncesini çizdiği üçgen ile ifade etmiştir.

Şekil 8 Hayekyan Üçgenin İlk Çizimi

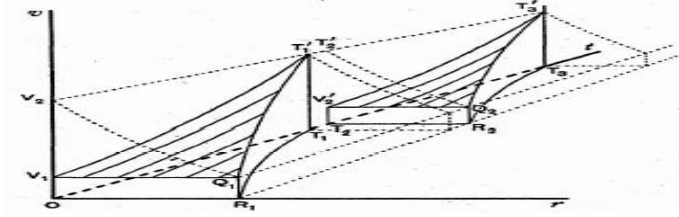

Kaynak: Hayek, 1941:197

Şekil 1 de Hayek'in çizdiği üçgenin üç boyutlu formu verilmiştir. Hayek'in ortaya koyduğu bu üçgeni Garrison, daha basit ve anlaşılır şekilde ortaya koymuştur.

Şekil 9 Hayekyan Üçgenin Son Hali

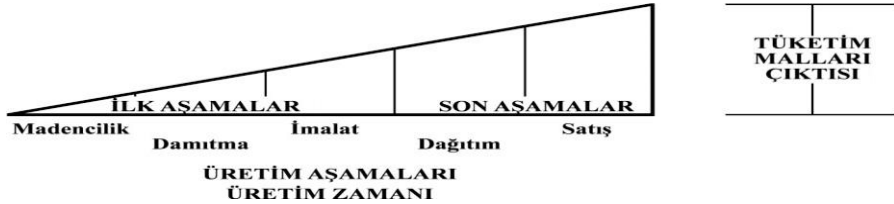

Kaynak: Garrison, 2001:47

Garrison, Şekil 2 de üretimin zaman ve değer boyutunu gösteren üçgenin en sade halini ortaya koymuştur. Üçgenin yatay kısmı üretim sürecini belirtirken hipotenüsü, nihai ürünün değerini göstermektedir. Üçgende üretim beş aşamaya ayrılırsa Garrison, üretimin daha kompleksli, üründen ürüne değişiklik gösterebileceğini ifade ederek Bawerk'in

¹³ BOCUTOĞLU, E., & EKİNCİ, A. (1970). Understanding Austrian Business Cycle Theory. *Ekonomik Yaklaşım*, 20(71), s 39.

dolambaç kavramını benimsemiştir¹⁴. *Üçgenin toplam alanı o yıl içerisinde mal ve hizmetlere yapılan harcama miktarını göstermektedir*¹⁵.

Kendiliğinden oluşan bir düzen olarak gösterilen piyasa, arz ve talep edenleri bir araya getirerek aralarındaki iletişimi, fiyat mekanizması ile sağlamaktadır. Gamble'e¹⁶ göre fiyat mekanizması, alıcı ve satıcılar arasında bir kordinasyon sağlayarak bilginin ortaya çıkmasını, insan faaliyetlerine yansımaları sağlamaktadır. Fiyatlandırma süreci aynı zamanda Hayek'in piyasa sürecine ilişkin teorilerinin bilgi ile ilişkilendirildiği aşamadır. Bu anlamda Hayek, bu mekanizmayı bilgiyi ortaya çıkaran süreç olarak tanımlamaktadır¹⁷.

Girişimciler sermayeyi elinde bulunduran, yönetici veya işverenin aksine piyasadaki değişimlere göre davranışlarını şekillendiren aktörlerdir¹⁸. Mises'e göre girişimci den bahsedilirken insan yerine eylemden bahsedilmektedir. Girişimcinin eylemi, piyasanın denge ve dengesizlik durumunu etkilemektedir¹⁹. Bu nedenle AİO için girişimci, piyasayı dengeye yönelten kişidir²⁰. Mises, Hayek ve diğer AİO temsilcileri piyasanın hiçbir zaman dengede olmadığını, girişimcinin eylemi sayesinde ancak piyasanın dengeye doğru yöneliminin başlayacağını ifade etmektedirler²¹. Hayek piyasadaki denge durumunu, tüm aktörlerin eylemlerinin birbiriyle tutarlı olmasına, bu dengenin sürekliliğini ise aktörlerin geleceğe yönelik beklentilerinin birbirleriyle uyumlu olmasıyla açıklamaktadır²².

¹⁴ Garrison, R. W. (2001). *Time and Money: The Macroeconomics of Capital Structure*, 1st Edition, London: Routledge Publications, s48

¹⁵ GARRISON, Roger W, (2005), "The Austrian School: Capital-Based Macroeconomics", *Modern Macroeconomics: Its Origins, Development and Current State* içinde, (Ed. Brian Snowdon and Howard R. Vane), Aldershot, Edward Elgar, England.

¹⁶ Gamble, Andrew; (1997), "*Hayek ve Sol*," (Çev: A.Unlu),

¹⁷ Hayek, Friedrich A.; (1995), *Hukuk, Yasama ve Özgürlük : Sosyal Adalet Serabı*, (Çev: Mustafa Erdoğan), İş Bankası Kültür Yayınları, İstanbul

¹⁸ Yay, Turan. (2010). Avusturya Okulu Mikroiktisadı: Dinamik Rekabet ve Girişimsel Keşif Süreci Olarak Piyasa. *Liberal Düşünce Dergisi*, (60), s38-40

¹⁹ Jakee, K., & Spong, H. (2003). Praxeology, Entrepreneurship And The Market Process: A Review Of Kirzner's Contribution. *Journal of the History of Economic Thought*, 25(4), s 464-467

²⁰ OĞUZ Fuat, "Bilgi, Regülasyon ve Rekabet; Bir Piyasa Süreci Yaklaşımı", *Doğuş Üniversitesi Dergisi*, S.6, 2005, ss. 259

²¹ Yay, Turan. (2010). Avusturya Okulu Mikroiktisadı: Dinamik Rekabet ve Girişimsel Keşif Süreci Olarak Piyasa. *Liberal Düşünce Dergisi*, (60),

²² Yay, Turan. (2010). Avusturya Okulu Mikroiktisadı: Dinamik Rekabet ve Girişimsel Keşif Süreci Olarak Piyasa. *Liberal Düşünce Dergisi*, (60), s 41-43

Piyasanın dengesizlik durumu Hayek için doğal kabul edilen bilginin dağılımından kaynaklanmaktadır. Kirzner bu durumu kordinasyon eksikliği olarak adlandırmaktadır²³. Bilginin eksik ve dağınık olması piyasadaki arz ve talep dengesini etkileyerek dalgalanmalara yol açmaktadır. Hayek, piyasa sürecini bilginin en etkili aktarıldığı mekanizma olarak tanımlamaktadır²⁴.

Şekil 10 AİO'da Piyasa-Devlet-Girişimci İlişkisi

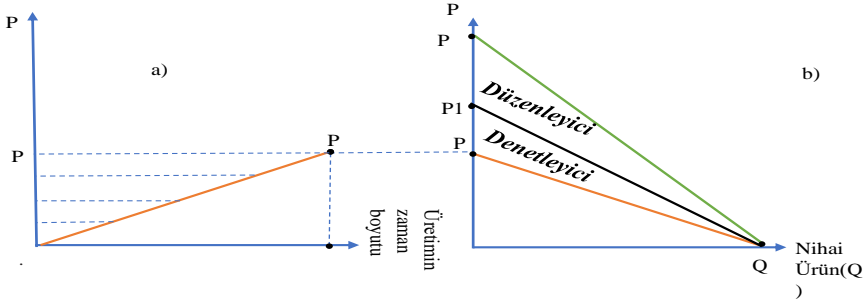

Kaynak: Tarafımızca oluşturulmuştur.

Şekil 3 de Hayekyan üçgen sonrası piyasa süreci, otorite olarak gösterilen devletin konumu ve girişimcinin hareket alanı gösterilmektedir. Şekil 3(a) kısmı, Hayekyan üçgenin kendisidir. Üçgenin hipotenüsünün bittiği yer, nihai ürünün fiyatını göstermektedir. Yan tarafta bulunan Şekil 3(b) kısmında ise dikey eksende ürünün satış fiyatları, yatay eksende ürünün kendisi bulunmaktadır. P-P1 aralığı, AİO çerçevesinde serbest piyasanın sorunsuz işlediği denge durumunu ve devletin etki alanını, P1-P2 aralığı ise piyasada eksik bilginin varlığında kaynaklanan dengesizlik durumunu ve girişimcinin hareket alanını belirtmektedir. Bazı ekonomilerde rasyonel aktör olarak konumlandırılan devlet hem denetleyici hem de düzenleyici olabiliyorken AİO çerçevesinde devletin konumu denetleyici, düzenleyicinin ise girişimcinin kendisi gösterilmektedir.

²³ Israel Kirzner, "Economics and Error", *New Directions in Austrian Economics*, Ed. Lous M. Spadaro, Kansas, Sheed Andrews and Mcmeel inc., 1978, s.74.

²⁴ Yıldırım, E. - Duman, M. (1998). Hayek ve Piyasa'nın Kendiliğinden Düzeni. *Sosyal Siyaset Konferansları Dergisi*, 41-42 (1), s247

Burada düzenleyici kavramı, piyasayı dengeye doğru yönelten anlamında kullanılmaktadır.

- *P-P1 Aralığı*

Piyasada kendiliğinden düzenin kabul edilmesi, girişimciliğin önünü açtığı gibi devletin sınırlarını da belirlemiştir. Bu sınırlar, piyasanın hukuk kuralları çerçevesinde işlemesi, aksamamasıdır. Şekil 3 de bu alanı P-P1 aralığı temsil etmektedir.

Şekil 11 P-P1 Aralığı

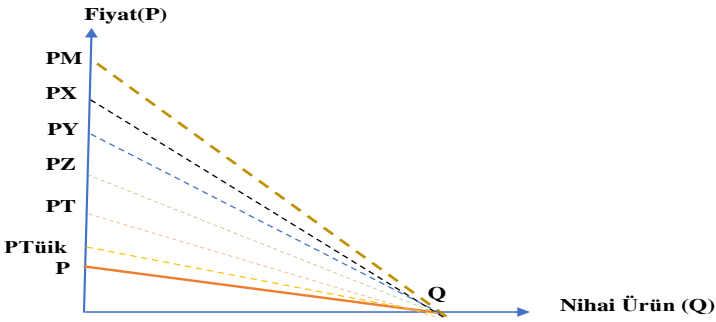

Kaynak: Tarafımızca oluşturulmuştur.

P: Hayekyan üçgen sonrası piyasaya sürülen ürünün fiyatı

PTük: Tük ortalama fiyatı

PT: T firmasının fiyatı

PZ: Z firmasının fiyatı

PY: Y firmasının fiyatı

PX: X firmasının fiyatı

Şekil 4 de firmaların aynı ürünü farklı farklı fiyatlandırdıkları görülmektedir. PTük olarak gösterilen değişken ise her ay TÜİK tarafından açıklanan ürünün ortalama fiyatını göstermekte ancak TÜİK Nisan 2022 tarihinden bu yana ürünlere ait ortalama fiyatları açıklamamaktadır. Fiyatların birbirine yakın olması, tüketicilerin ürün hakkında gerekli bilgi ve beceriye sahip olduğu anlamı taşımaktadır. Bu aralıkta ürünün satılması müşteri tercihini etkilemeyi amaçlayan reklam, pazarlama gibi yasal satış politikalarına bağlıdır.

- *P1-P2 ARALIĞI*

Hayek, piyasada oluşan dengesizliği doğal kabul ederek girişimcinin hareket alanını tanımlamıştır. Şekil 3 de P1-P2 olarak gösterilen alan, girişimcinin hareket alanıdır. Dengesizlikten dengeye doğru yönelim (P2'nin P1'e yaklaşması) girişimcinin eylemeye geçmesiyle sağlanacaktır. Denge seviyesi olan P-P1 aralığı yerine neden P1-P2 aralığı olan dengesizlik seviyesinde fiyatlandırma yapılır?

1. Tüketicinin bilgi ve beceri eksikliğinden,
2. Mevcut ürüne eklenen teknoloji sonucu yeni bir katma değer ortaya çıkması,

- *Tüketicinin Bilgi ve Beceri Eksikliği*

Tüketicinin ürünü herhangi bir fiyattan alması o ürünü satan ve alan kişi arasında dengenin anlık olarak sağlandığı anlamına gelmektedir. Serbest piyasa ekonomisinde aynı ürünün farklı satıcılarının bulunması tüketicilere karşılaştırma imkânı sağlamaktadır.

Şekil 12 P1-P2 Alanı- Piyasada Dengezilik Durumu

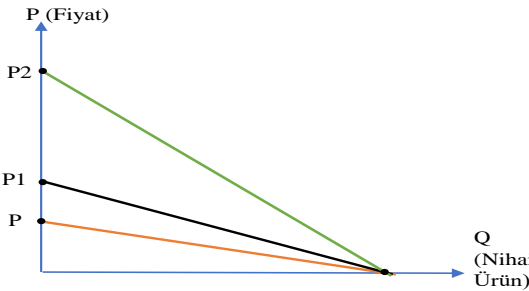

Kaynak: Tarafımızca oluşturulmuştur.

Şekil 5 de P1-P2 alanının genişliği piyasadaki dengesizlik durumunu yansıtmaktadır. Tüketicinin aynı ürünü P1 seviyesi yerine P2 seviyesinden alması o ürüne ait tam bilginin sağlanmadığı anlamına gelmektedir. Piyasadaki dengesizlik durumunu gösteren bu aralık aynı zamanda fiyat artışlarının ahlaki boyutunu da göstermektedir.

• *Mevcut Ürüne Eklenen Teknoloji Sonucu Yeni Katma Değerin Ortaya Çıkması*

Piyasada ürüne ait bilgi bütünlüğünün sağlanması, P2 seviyesinin P1 seviyesine yaklaşması anlamına gelmektedir. Geleceğin belirsiz olması, bilginin yanlışlanabilir ya da yenilenebilir olması piyasada dengesizliğin her zaman ortaya çıkabileceği anlamı taşımaktadır. Schumpeter girişimciyi, yeniliği ürüne uygulayan ve piyasada dengelik yaratan kişi olarak tanımlamaktadır. Kirzner ise piyasadaki dengeliliği gören ve piyasayı dengeye yönlendiren kişi olarak tanımlamaktadır.

Şekil 6 Teknolojinin Yarattığı Dengesizlik Durumu

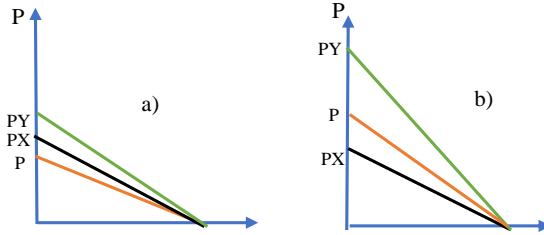

Kaynak: Tarafımızca oluşturulmuştur.

PX: X firmasının ürün fiyatı

PY: Y firmasının ürün fiyatı

Şekil 6 da iki firmanın aynı ürünü üretip sattığı piyasada, zamanla diğerine göre teknoloji avantajını eline geçiren firmanın piyasayı nasıl dengeden uzaklaştırdığı görülmektedir. Şekil 6 (a) ile gösterilen kısım piyasada X ve Y şirketinin benzer teknolojilere sahip olduklarını, (b) kısmı ise Y firmasının ürüne yenilik ekleyerek avantajlı konuma geçmesini göstermektedir. Ortaya çıkan bu yeni katma değer, yarattığı belirsizlikle piyasayı dengeden uzaklaştıracaktır. Girişimci, ürün hakkında bilgiyi ancak deneyimleyerek elde edebilecektir.

Ŗekil 7 Giriŝimcinin Piyasayı Dengeye Yönelmesi

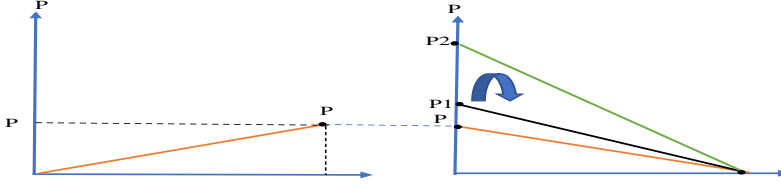

Kaynak: Tarafımızca oluŝturulmuŝtur.

Mises dengeyi, eŝitlik yerine yönelim olarak tanımlamaktadır²⁵. Ayrıca insan eylemi olarak tanımladıđı praksiyoloji kavramı üzerinden piyasayı deęerlendirmiŝtir. Bu analizde giriŝimci olarak belirtilen tüketicinin eylemi, ürünü almak ya da almamaktır. Böylece arz-talep iliŝkisi çalıŝmaya baŝlayacaktır. Ŗekil 7 de giriŝimcinin eylemi, dengesizlik durumu olan P2'yi denge durumu olan P1'e doęru yönlendirse denge gerçekteŝecektir. Ortaya koyulan bu analiz Mises'in söylemlerini desteklemektedir.

Şekil 8 AİO'da Bilginin Daęılımı

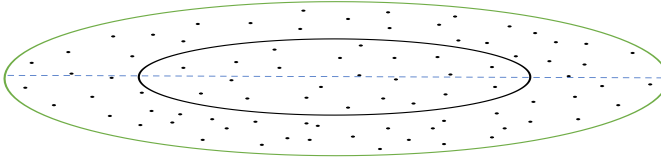

Kaynak: Tarafımızca oluŝturulmuŝtur.

 : P1-P2 aralıđını temsil etmektedir.

 : P-P1 aralıđını temsil etmektedir.

 : Bilginin kendisini temsil etmektedir.

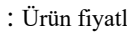
 : Ürün fiyatlarını temsil etmektedir.

²⁵ Yay, Turan. (2010). Avusturya Okulu Mikroiktisadı: Dinamik Rekabet ve Giriŝimsel Keŝif Süreci Olarak Piyasa. *Liberal Düşünce Dergisi*, (60),

AİO'nun Nobel ödüllü iktisatçısı Hayek, bilgi konusunda yaptığı çalışmalarla iktisat literatürüne önemli katkılar yapmıştır. Hayek bilginin hiçbir zaman tam olarak bir araya getirilemeyeceğini, dolayısıyla dengeninde tam olarak sağlanamayacağını ifade etmiştir. Şekil 8 Hayek'in dağınık bilgi tanımını desteklemektedir.

Şekil 9 Denge Durumunda Piyasada Bilgi

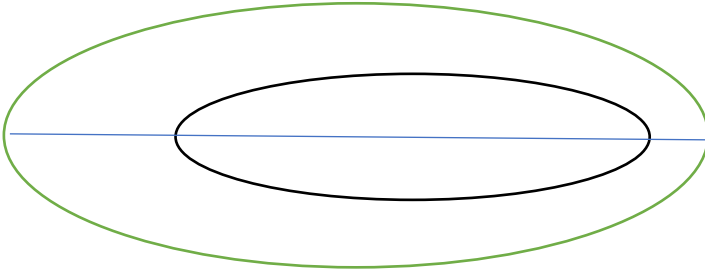

Kaynak: Tarafımızca oluşturulmuştur.

Kirzner, girişimcilik konusunda yaptığı çalışmalarla iktisat literatüründe yeri almış önemli iktisatçılardan biri olarak gösterilmektedir. Dengesizliği gerekli bir durum olarak gören Kirzner, girişimcinin bu dengesizliği görerek harekete geçmesiyle piyasanın dengeye doğru yöneleceğini ifade etmektedir. Şekil 9 girişimcinin eyleme geçerek piyasanın dengeye doğru yönelimini göstermektedir.

4.3 Modelin Testi

Çalışmanın bu alanında Fransa'nın Saverne ilçesi ile Türkiye'nin Keşan ilçesinin market ürünlerinin yer aldığı sepet, raf fiyatları dikkate alınarak karşılaştırmalı olarak incelenecektir. Girişimci olarak belirtilen tüketicinin hareketi haftalık olarak incelenerek, piyasanın denge analizi yapılacaktır. Analizde yer alan market ürünleri, marketten markete farklılık göstermediği gibi satılan ürünler marka, gr, lt vs. ayırt edici özellik taşımayarak rastgele seçilmiştir. Girişimcinin ve piyasanın fiyat tepkiselliği ortaya koyulmuştur.

Tablo 2 Fransa Market Ürünlerinin Raf Fiyatlarının Çizelgesi

Ürün Adı/Market Adı	B Marketi					D Marketi					E Marketi				
	1	2	3	4	Ort	1	2	3	4	Ort	1	2	3	4	Ort
Makarna	1,39	1,36	1,36	1,23	1,27	1,05	1,05	1,03	1,03	1,04	1,77	1,14	1,02	1,03	1,24
Zeytinyağı	7,49	8,97	8,97	8,97	8,65	9,08	9,08	9,13	9,23	9,13	9,35	9,18	9,18	9,02	9,18
Cola	3,24	3,24	3,24	3,24	3,24	3,34	3,34	3,34	3,33	3,33	3,39	3,33	3,33	3,36	3,34
Diş Macunu	2,45	2,49	2,49	2,49	2,48	1,85	1,85	1,92	1,86	1,87	2,06	2,06	2,05	2,02	2,04

Kaynak: Veriler marketlerden gözlem yoluyla elde edilmiştir.

Tablo 3 Türkiye Market Ürünlerinin Raf Fiyatlarının Çizelgesi

Ürün Adı/Market Adı	M Marketi					C Marketi					O Marketi				
	1	2	3	4	Ort	1	2	3	4	Ort	1	2	3	4	Ort
Şampuan	55,5	69,5	69,5	69,5	66	56,95	74,5	74,95	74,95	70,33	55,5	69,5	69,5	69,5	66
Zeytinyağı	167,9	167,9	175,9	173,9	173,9	167,9	167,9	167,9	179,9	170,9	149,9	151,9	154,9	159,9	154,15
Cola	18,5	18,5	18,5	18,5	18,5	19	19	19	24	20,25	18,33	19	19	18,5	18,70
Diş Macunu	89,9	89,9	114,9	114,9	102,9	89,9	89,9	89,9	124,9	98,6	74,96	89,9	89,9	89,9	86,16

Kaynak: Veriler marketlerden gözlem yoluyla elde edilmiştir.

Şekil 10 Fransa Zeytinyağı Piyasası Fiyat Tepkiselliği

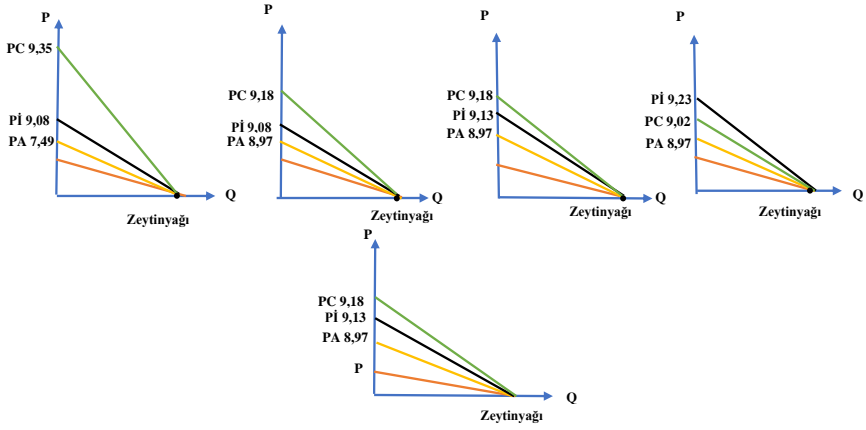

Kaynak: Tarafımızca oluşturulmuştur.

Şekil 11 Türkiye Zeytinyağı Piyasası ve Fiyat Tepkiselliği

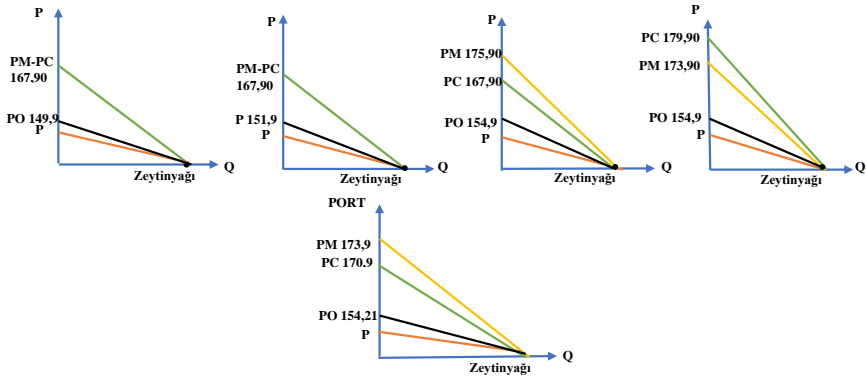

Kaynak: Tarafımızca oluşturulmuştur.

Şekil 10 ve 11 de piyasa dengesi ve fiyat tepkiselliği karşılaştırmalı olarak zeytinyağı ürünü üzerinden incelenmiştir. Haftalık olarak incelenen bu piyasa Türkiye ve Fransa'da farklılık göstermektedir. Bu farklılığın sebebi, girişimcinin sahip olduğu eksik bilgi ve eylemidir. Şekil 10 da Fransa'da girişimci, eyleme geçmesiyle piyasayı dengeye yönlendirmiş ancak Şekil 11 de Türkiye'deki girişimci, piyasayı dengeye yönlendirecek etki

yaratmamıştır. Zeytinyağı ürünü için Saverne’de girişimcinin eylemi tutarlı iken Türkiye’de girişimcinin eylemi tutarlı değildir. Piyasa Saverne’de etkin çalışmış, Türkiye’de ise etkin değildir.

Şekil 12 Fransa Cola Piyasası ve Fiyat Tepkiselliği

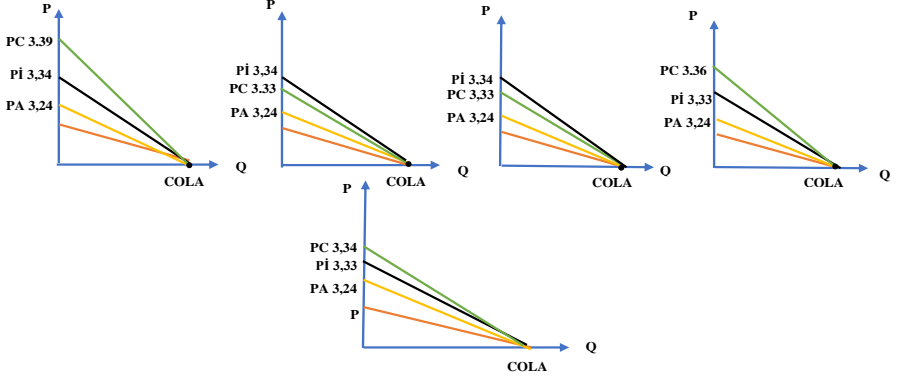

Kaynak: Tarafımızca oluşturulmuştur.

Şekil 13 Türkiye Cola Piyasası ve Fiyat Tepkiselliği

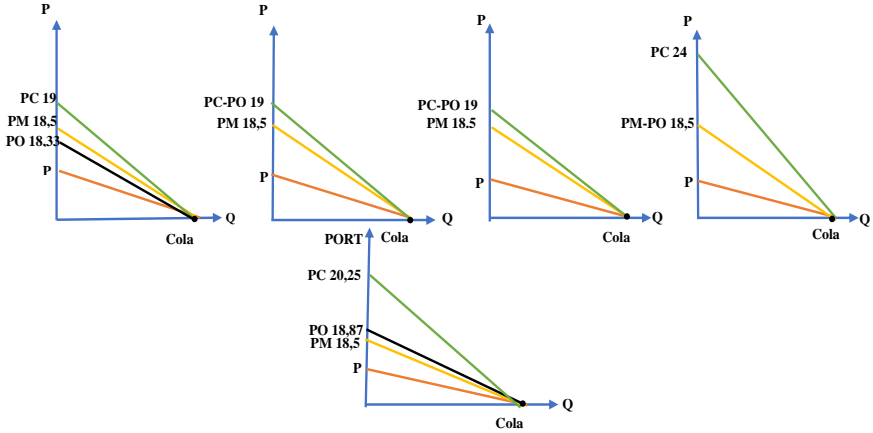

Kaynak: Tarafımızca oluşturulmuştur.

Şekil 12 ve 13 de piyasa dengesi karşılaştırmalı olarak Cola ürünü üzerinden incelenmiştir. Fransa’da girişimcinin eylemi piyasayı dengeye doğru yönlendirirken Türkiye’de durum dengeden uzaklaştırıcıdır. Şekil 13

de C firmasının bu eylemi, fiyat artışının ahlaki boyutunu göstermektedir. Türkiye’de piyasa işlevini yerine getirememiş iken Fransa’da piyasa, işlevini yerine getirmiştir.

Şekil 14 Fransa Dış Macunu Piyasası ve Fiyat Tepkiselliği

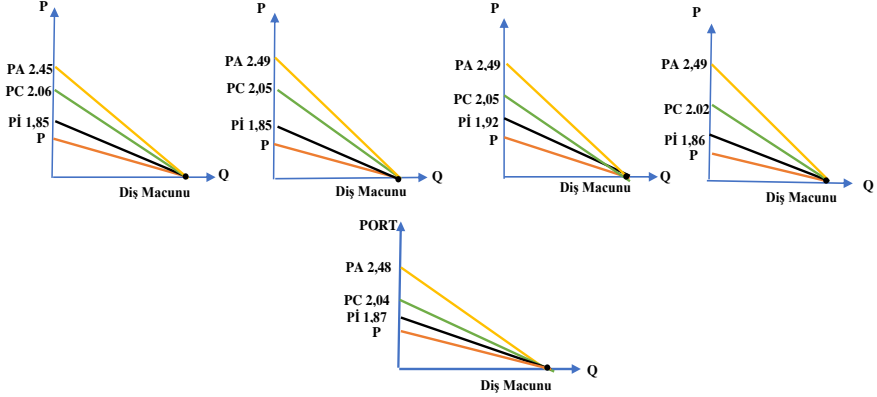

Kaynak: Tarafımızca oluşturulmuştur.

Şekil 15 Türkiye Dış Macunu Piyasası ve Fiyat Tepkiselliği

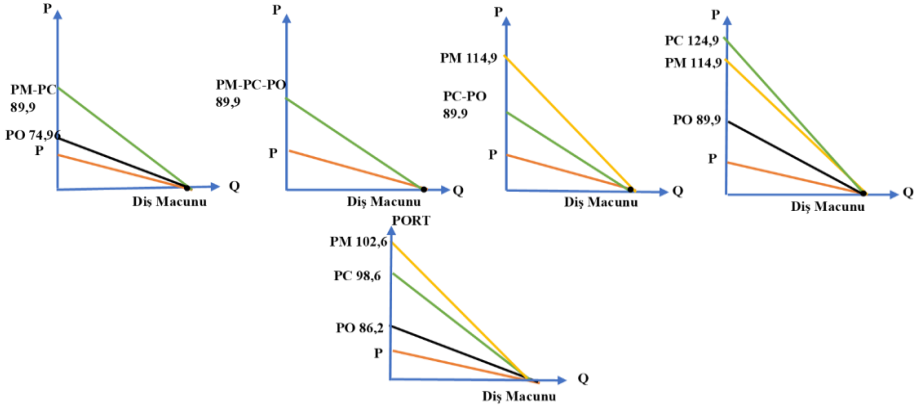

Kaynak: Tarafımızca oluşturulmuştur.

Şekil 14 ve 15 de piyasa dengesi karşılaştırmalı olarak dış macunu ürünü üzerinden incelenmiştir. Girişimcinin eylemi Fransa’da piyasayı

dengeye doğru yönlendirirken Türkiye’de girişimcinin eylemi, piyasayı dengeden uzaklaştırmaktadır.

Şekil 16 Fransa Makarna Piyasası ve Fiyat Tepkiselliği

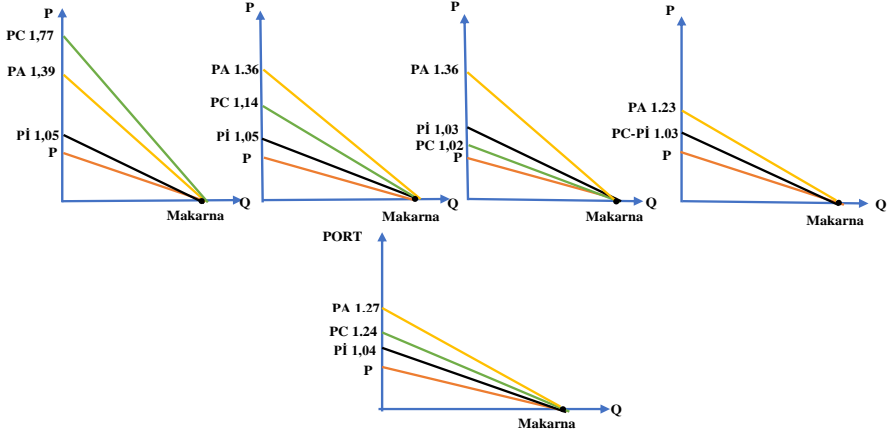

Kaynak: Tarafımızca oluşturulmuştur.

Şekil 16 da Fransa’nın Saverna ilçesinde bulunan 3 zincir markette aynı marka ve gramaja sahip makarna ürünü incelenmiştir. Sonuç olarak bilginin fiyatlar yoluyla karşılıklı iletişimi, Fransa’da piyasayı dengeye doğru yönlendirmiştir.

Şekil 17 Türkiye’de Şampuan Piyasası ve Fiyat Tepkiselliği

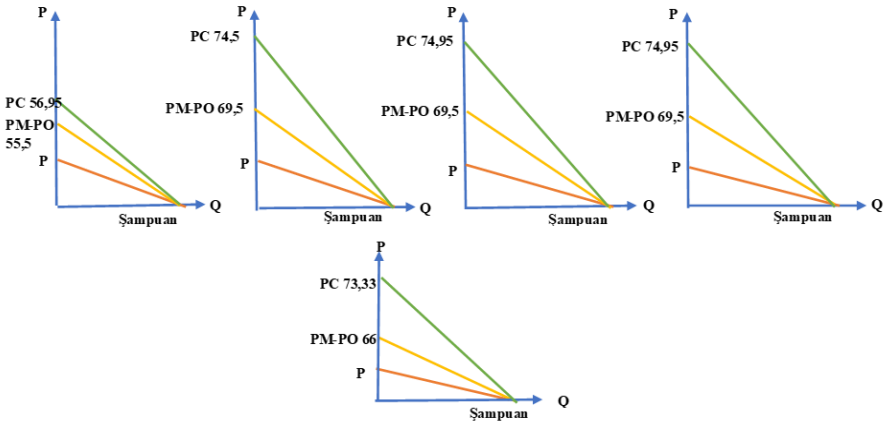

Kaynak: Tarafımızca oluşturulmuştur.

Şekil 17 de Türkiye'nin Keşan ilçesinde bulunan 3 zincir markette aynı marka ve mililitreye sahip şampuan ürünü incelenmiştir. Girişimcinin eylemi piyasayı dengeye yönlendirmemiştir.

SONUÇ VE DEĞERLENDİRME

AİO çerçevesinde değerlendirilen dünya diğer okulların değerlendirmelerine kıyasla daha bütüncül olduğu söylenebilir. Okul bünyesinde bulunan iktisatçılar şüphesiz okulun gelişimine katkı sağlamış ancak okulun bugünkü modern temelleri Mises, Hayek ve Garrison fikirleri üzerinden şekillenmektedir. Çalışmada karşılaştırmalı analiz kullanılarak piyasada girişimci olarak yer alan tüketicinin fiyat tepkiselliği analiz edilmiştir.

Bilginin eksik ve dağınık olması bu doğrultuda yapılan analizlerin tutarlılığının sorgulanmasına neden olacaktır. AİO, bilgi kavramını girişimci ve piyasa üzerinden açıklamaya çalışan nadir okullardan biridir. Girişimciler dağınık ve eksik bulunan bilgiyi keşfederek eylemlerini piyasada gerçekleştirmektedirler. Piyasa fiyatlar aracılığıyla alıcı ve satıcılara sinyaller göndererek bu aktörlerin kararlarını etkilemektedir.

Modelin oluşturulması tarafımızca sağlanmış, veriler gözlem yoluyla elde edilmiştir. Analizde yer alan girişimci kavramı Mises'in girişimci tanımından yola çıkılarak tüketici olarak belirlenmiştir. Modelin oluşumunda hayekyan üçgenin yanı sıra tarafımızca oluşturulan devletin ve girişimcinin hareket alanını gösteren grafikten yararlanılmıştır. Bu grafik AİO çerçevesinde girişimcinin, piyasayı nasıl dengeye yönlendirdiğini ya da nasıl dengeden uzaklaştırdığını yansıtmaktadır. Çalışmada Saverne ve Keşan da bulunan üç zincir marketin raf fiyatlarından yola çıkılarak bir sepet oluşturulmuştur. Bu sepette yer alan mallar marketten markete marka, gramaj, litre gibi ayırt edici özellik taşımamaktadır. Sepette bulunan ürünler gözlem yoluyla elde edilmiştir. İki ülkede bulunan girişimcilerin karşılaştırmalı olarak fiyat tepkiselliğine yer verilmiştir.

Saverne ve Keşan ilçelerinde bulunan zincir marketlerde yer alan ürünlerin raf fiyatlarından yola çıkaran piyanın denge ve dengesizlik durumu analiz edilmiştir. Tarafımızca oluşturulan teori sonucu dağınık bulunan bilgiyi bir araya getiren girişimcinin Saverne'de piyasayı dengeye yönlendirici olduğu görülmekte iken, Türkiye'de bu denge sağlanamamak bazı ürünlerde dengesizlik durumu derinleşmektedir. Yapılan analiz sonucu Fransa'da arz ve talep cephesinin fiyatlara olan tepkiselliği tutarlı iken

Türkiye’de araştırmaya konu olan ürünlerde tutarlı olduğu söylenememektedir. Analize konu olan ürünlerin arttırılması veya başka ülkelerin analize dahil edilmesi mevcut çalışmanın verimini arttıracaktır.

KAYNAKÇA

- Aktan, C. C., & Erođlu, M. Y. (2018). AVUSTURYA İKTİSAT OKULU: Menger’den Mises’e; Hayek’den Kirzner’e... *Hukuk ve İktisat Araştırmaları Dergisi*, 10(2), 111-142.
- Alp Salih, & Karakaş, A. (2008). Asimetrik bilgi teorisi karşısında Hayek’in ekonomik yaklaşımları: Karşılaştırmalı bir analiz. *Liberal Düşünce Dergisi*, (52), 215-230.
- Alp, Salih (2010), “Avusturya Okulu Bilgi Teorileri ve E-Ticaret Çerçevesinde Akerlof’un Limon Piyasa Modelinin Değerlendirilmesi”, *Eskişehir Osmangazi Üniversitesi İİBF Dergisi*, 5 (1), 175-190.
- BOCUTOĞLU, E., & EKİNCİ, A. (1970). Understanding Austrian Business Cycle Theory. *Ekonomik Yaklaşım*, 20(71), s 39.
- Büyükgöz, U. (2020) İktisat Literatüründe Girişimcilik Teorileri. *Erzincan Binali Yıldırım Üniversitesi İktisadi ve İdari Bilimler Fakültesi Dergisi*, 2(1), 1-12.
- Douhan, R., Eliasson, G., & Henrekson, M. (2007). Israel M. Kirzner: An outstanding Austrian contributor to the economics of entrepreneurship. *Small Business Economics*, 29(1), 213- 223.
- Eren. A.A. (2015). Kendiliğinden Düzendeki Bilgi Diyalektiği: Friedrich August von Hayek. *Ekonomik Yaklaşım Derneği, Ekonomik Yaklaşım*, 26(94): 27-55.
- Gamble, Andrew; (1997), “Hayek ve Sol,” (Çev: A. Unlu),
- Garrison, R. W. (2001). Time and Money: The Macroeconomics of Capital Structure, 1st Edition, London: Routledge Publications.
- GARRISON, Roger W, (2005), “The Austrian School: Capital-Based Macroeconomics”, Modern Macroeconomics: Its Origins, Development and Current State içinde, (Ed. Brian Snowdon and Howard R. Vane), Aldershot, Edward Elgar, England.
- HAYEK, Friedrich A, (1941), The Pure Theory of Capital, Routledge and Kegan Paul, London and Henley.

HAYEK, Friedrich A, (1948). *Individualism and Economic Order*. Chicago: University of Chicago Press.

Hayek, Friedrich A.; (1995), *Hukuk, Yasama ve Özgürlük: Sosyal Adalet Serabı*, (Çev: Mustafa Erdoğan), İş Bankası Kültür Yayınları, İstanbul

Hayek, F. A. Von Hayek (2012). *Hukuk, Yasama ve Özgürlük*, Türkiye İşbankası Kültür Yayınları, İstanbul (Çeviri: Atilla Yayla, Mustafa Erdoğan, Mehmet Öz) Hayek, Friedrich A. Von Hayek, *Prices Production and Other Works*, <http://www.hayek.sk/wp-content/uploads/2012/12/hayekcollection.pdf> (çevrimiçi, 18.12.2018).

Israel Kirzner, (1978) "Economics and Error", *New Directions in Austrian Economics*, Ed. Lous M. Spadaro, Kansas, Sheed Andrews and Mcmeel inc., s.74.

Jakee, K., & Spong, H. (2003). Praxeology, Entrepreneurship And The Market Process: A Review Of Kirzner's Contribution. *Journal of the History of Economic Thought*, 25(4), 461-486.

Kaya, A. İ. (2011). Dinamik Rekabet ve Girişimsel Keşif: Kirzner'in Piyasa Süreci Teorisi. *Çankırı Karatekin Üniversitesi İktisadi ve İdari Bilimler Fakültesi Dergisi*, 1(1), 67-83.

Louzek Marek, (2011) "The Battle of Methods in Economics: The Classical Methodenstreit- Menger vs. Schmoller", *The American Journal of Economics and Sociology*, Vol.70, No.2, , s.439.

OĞUZ Fuat, (2001) "Piyasa Süreci Teorisi; Tarihsel Gelişim", *Liberal Düşünce Dergisi*, S.21, ss. 73-85.

OĞUZ Fuat, (2005) "Bilgi, Regülasyon ve Rekabet; Bir Piyasa Süreci Yaklaşımı", *Doğuş Üniversitesi Dergisi*, S.6, ss. 253-267.

Söylemez, Alev; (2006), "Bilgi Ekonomisi", 5. Bilgi, Ekonomi ve Yönetim Kongresi, C.1, s.58-78, Kocaeli.Steckbeck, Mark and Peter Boettke; (2001), "Turning Lemons Into Lemonade: Intreprenurial Solutions To Adverse Selection Problems In E-Commerce", Third annual conference of the Association of Historians of the Austrian Tradition in Economic Thought, Pisa-Lucca, http://www.economics.gmu.edu/working/WPE_02/02_07.pdf.

Toprak, A. O., & Neslişah, T. O. K. (2013). Hayek'in Piyasa İdeolojisi Üzerine Bir Değerlendirme. *Kırklareli Üniversitesi İktisadi ve İdari Bilimler Fakültesi Dergisi*, 2(1), 42-54.

- Yay, Turan (2004), “Avusturya İktisat Okulunun Tarihsel GeliŖimi ve Metodoloji-si”, *Piyasa*, 11, 1-29.
- Yay, Turan. (2010). Avusturya Okulu Mikroiktisadı: Dinamik Rekabet ve GiriŖimsel KeŖif Sreci Olarak Piyasa. *Liberal DŖnce Dergisi*, (60), 25-50.
- Yıldırım, E. - Duman, M. (1998). Hayek ve Piyasa'nın Kendiliđinden Dzeni. *SosyalSiyaset Konferansları Dergisi*, 41-42 (1), 239-252.
- ZIJP, Rudy van, (1993), *Austrian and New Classical Business Cycle Theories: A Comparative Study Through the Method of Rational Reconstruction*, Edward Elgar Publishing Limited, Cambridge.
- Wapshoot, N. (2017). *Keynes Hayek: Modern Ekonomiye Tanımlayan ÇatıŖma*, Koç niversitesi Yayınları, İstanbul (Çeviri: Akın Emre Pilgir).

KEŞAN (Edirne) YÖRESİ GELENEKSEL TIBBINDA DOĞUM VE BİR ÇÖZÜMLEME DENEMESİ

Alparslan SANTUR

Antropolog. Kültür Bakanlığı Milli Folklor Araştırma Dairesi, Emekli
Araştırmacı, Ankara. alparslansantur@hotmail.com

Özet

Şehir topluluklarında hastane ortamında tıbbi bir işleme tabi olan doğum; kırsal topluluklarda ise, modern sağlık hizmetlerinin yaygınlaşmadığı yakın zamanlara kadar ev ortamında, diplomasız ve bu işi genellikle büyüklerinden öğrenen kadınlar tarafından gerçekleştirilen, çevresindeki sayısız, özellikle büyüsel pratiklerle istilaya uğrayarak modern tıpla ilgisi kalmayan, tamamen halkın gelenek, görenek ve inançlarıyla yönlendirilen bir durumdaydı.

Geleneksel köy ebesinin doğumla ilgili olarak kullandığı araç gereçler ve teknik konunun bir bölümünü oluştururken; doğacak olan çocuğun fiziki görünümünün etkilenmesine, doğumun kolay geçmesine, anne ve çocuğun zararlı olduğuna inanılan birtakım güçlerden korunmalarına yönelik inanışlardan kaynaklanan bazı pratikler de doğum etrafında yoğunluk kazanmakta ve konunun teknik boyutuna eşlik etmektedir.

Bu çalışmada, günümüzde büyük ölçüde geçerliliği kalmayan ve Anadolu'nun geneli ile benzerlikler gösteren Keşan (Edirne) yöresinde tespit edilen geleneksel doğum uygulamaları belirtilirken, aynı zamanda doğum çevresinde yer alan bazı pratiklerin oluşum (*Pratik=Uygulama+Sonuç*) ve intikal (*Etken→Aracı→Etkilenen*) durumlarının çözümlenerek, değerlendirilmesi amaçlanmaktadır.

Anahtar Kelimeler: Keşan (Edirne), Doğum, Geleneksel Tıp, Çözümleme.

1. GİRİŞ

Geleneksel Tıp veya Halk Hekimliği, yakın zamanlara kadar geleneksel toplulukların kısıtlı imkanlar, vb. nedenlerle başvurmak zorunda kaldığı ve nesilden nesile ihtikal eden, bir bakıma kendi kendini tedaviye yönelik uygulamaları kapsamaktadır. Hayvansal ve madensel ürünlerin yanında, özellikle bitkiler, çeşitli hastalıkların tedavisinde yoğun olarak kullanılmaktaydı ve bu yönüyle söz konusu tedavilerin, olumsuz bazı yan

etkileri de bulunmakla birlikte, rasyonel bir görünüm sergilediğini söylemek mümkündür. Ancak geleneksel düşünceden kaynaklanan dinsel/büyüsel bazı inanışlar hayatın hemen her safhasında olduğu gibi, sağlıkla ilgili uygulamalarda da ortaya çıkmakta ve genellikle hastalıkla doğrudan ilgisi olmayan bir görünüm sergilemektedir. Geleneksel doğum uygulamalarını da bu çerçevede değerlendirmek mümkündür. Doğum öncesinden başlayarak, doğum sırası ve sonrası yoğun olarak inanışlarla çevrenmiştir. Büyü, bu inanışların en başında yer almaktadır. Diğer yandan dini bazı uygulamalar da, büyüün yanında yer almakta ve bir bakıma uygulamaları güçlendirici bir rol üstlenmektedir. Bir durumun taklit edilerek, istenen sonucun elde edilmesine veya bir objede var olduğuna inanılan güçten, o objeyle temas ederek yararlanmaya yönelik taklit ve temas esaslarıyla çalışan sempatik büyüsel işlemler geleneksel doğumda da sıklıkla karşılaşılmaktadır. Diğer yandan uygulamalarda belirli sayıda tekrarı gerektiren sayı ve bazı renklerde var olduğuna inanılan güçlerden yararlanmaya yönelik renk büyüleri de doğum pratiklerinde yer alabilmektedir.

Keşan yöresinde de rastlanan ve Anadolu'nun diğer yöreleriyle benzerlikler gösteren doğum uygulamalarının aktarımı çalışmanın birinci bölümünü oluşturmaktadır. Psiko/sosyal metotla ele alınan ve pratiklerin hareket/sonuç ve intikal durumları ile değerlendirmeler ise çalışmanın ikinci bölümünü oluşturmaktadır.

2. BULGULAR

2.1. Doğum Öncesi

2.1.1. Kadının Çocuğunun Olup, Olmayacağını Anlaşılmasına Yönelik Uygulamalar

”Çocuğu olmayan kadınlar köyün ormanlık arazisinde yer alan delikli taştan geçirilir. Eğer taş gerçekten gebeliğin gerçekleşmesine sebep olarsa kişiyi çok sıkır ve kişi içinden zorlukla çıkar.” (Mertol, 2021: 901)

Pratik = Delikli Taştan Geçmek + Gebe Kalıp, Kalmamayı Anlamak

İntikal= Delikli Taş > Kadın > Çocuk

Geleneksel düşüncede değişik görünümlü objelere olan ilgi ve bunların kutsallaştırılması, Anadolu'da çok yaygın olan delikli taşlarla ilgili

uygulamaların da kaynağını oluşturmaktadır. Taşın içinden geçip, geçmemekle, kadının çocuğu olup, olamayacağı arasında sempatik büyüsel bir ilişki kurulmaktadır. Diğer yandan delikli taş etken, kadın aracı ve doğacak olan çocuk da etkilenen olmaktadır.

2.1.2. Doğacak olan çocuğun cinsiyetini Belirlemek Amacıyla Kadının Haberi Olmadan Etrafta Bulunanların Yaptıkları Uygulama ve Tahminler

“Hamile kadının haberi olmadan bir minderin altına makas başka bir minderin altına ise bıçak konulur. Hamile kadın makasın olduğu mindere oturursa bebeğin kız, bıçağın olduğu mindere oturursa bebeğin erkek olacağına inanılır.” (Mertol, 2021: 902)

Pratik = Bıçak/Makas Saklamak + Erkek/Kız Çocuk Olacağını Anlamak

İntikal= Bıçak/Makas > Kadın > Çocuk

Geleneksel kültürde makasın kız, bıçağın ise erkek ile özdeşleştirilmesi, devamında sempatik büyüsel özellikle temas ilkesinin işletilmeye çalışılmasını gündeme getirmektedir. Dolayısıyla makas ve bıçak uygulamada etken rol oynamakta, kadın aracı, çocuk da etkilenen olmaktadır.

2.1.3. Çocuğun Fiziki Yapısını Etkileyeceğine Yönelik Kaçınmalar

“Hamile kadının zeytin yemesi durumunda, çocuğunun esmer olacağına inanılır.” (Kuru, 2006: 8)

Pratik = Zeytin Yemek + Esmer Çocuk Olmasına sebep Olmak

İntikal= Zeytin > Hamile Kadın > Çocuk

Yenilen bir yiyeceğin doğacak olan çocuğun fiziki görünümünü etkileyebileceğine yönelik inanış, zeytinin siyah rengi ile çocuğun esmer görünümü arasında sempatik bir ilişki kurulmasına sebep olmakta, sempatik büyüsel teklit ve temas ilkeleri işletilerek, bir kaçınma söz konusu olmaktadır. Uygulama aynı zamanda pasif büyüsel bir işlem olarak da değerlendirilebilir. Pratikte zeytin hamile kadını, o da çocuğu etkilemektedir.

2.2. Doğum Sırası

2.2.1. Doğumun Kolay Geçmesine Yönelik Uygulamalar

“Doğum sırasında o eve tesadüfen bir kadın gelirse, doğum kolay olsun, ağrı dağılmasın diye gitmesine izin verilmez. Eğer bu kadın gitmek zorunda ise üzerindeki eşyalardan (yüzük, küpe, başörtüsü vs.) birini bırakmak zorundadır.” (Kuru, 2006: 8)

Pratik = Eve Gelen Kadın ve Eşyası + Kolay Doğum Olmasını Sağlamak

İntikal= Bir Kadın/Eşyası > Hamile Kadın > Çocuk

Geleneksel düşüncede tesadüflere büyük önem verilmesi, doğum sırasında gelen bir kadının veya eşyasının bir bakıma kutsallaştırılarak, onun doğumun kolay geçmesini sağlayabileceğine inanılmaktadır. Dolayısıyla sempatik büyüünün temas ilkesi işletilmeye çalışılmakta; kadın veya eşyası pratikte etken, hamile kadın aracı ve çocuk da etkilenen olmaktadır.

2.3. Doğum Sonrası

2.3.1. Loğusa ve Bebek Ziyareti İle İlgili Uygulamalar

“Gelen ziyaretçiler bebeği gördükten sonra hediyenin dışında kendi üzerlerinden herhangi bir iplik parçası da olsa mutlaka bebeğin uyuduğu yere o parçayı bırakırlar. Kendi uykularından bebeğe uyku takviye ettiklerine inanırlar.” (Mertol, 2021: 903)

Pratik = Ziyaretçinin Bıraktığı İplik + Çocuğun Uyumasını Sağlamak

İntikal= Ziyaretçi > İplik > Çocuk

Ziyaretçilerin bıraktıkları iplik parçası ile çocuğun uykusu arasında kurulan sempatik ilişki, sempatik büyüünün temas ilkesinin işletilmeye çalışılmasıyla ilgilidir. Ziyaretçiler etken, iplik aracı ve çocuk da etkilenen olmaktadır.

2.3.2. Çocuğun Kesilen Göbeği İle İlgili Uygulamalar

“Çocuğun kesilen göbeği okusun, ilim adamı olsun diye okulun çatısına atılır.” (Kuru, 2006: 10)

Pratik = Göbeğin Okul Çatısına Atılması + Çocuğun İlim Adamı Olmasını Sağlamak

İntikal= Okul > Göbek > Çocuk

İlim adamı ile okul arasında kurulan geleneksel bağlantı, çocuğun göbeği vasıtasıyla onun gelecekteki mesleğini etkilemeye yönelik sempatik büyüünün temas ilkesi işletilmeye çalışılmaktadır.

2.3.3. Çocuğun Sarılık Olmamasına Yönelik Tedbirler

“Bebeğin yüzü sarı bir tülbentle örtülür. Bunu yaptıklarında bebeğin sarılık olmayacağına inanılır.” (Mertol, 2021: 903)

Pratik = Sarı Örtü + Bebeğin Sarılık Olmasını Önlemek

İntikal= Sarı Renk > Çocuk > Sarılık

Geleneksel kültürde bazı hastalıkların fiziki görünümüleriyle aynı renkteki objeler arasında kurulan sempatik ilişki, söz konusu hastalıkların benzer renkteki objeler vasıtasıyla iyileştirilebileceği inancını ortaya çıkarmaktadır. Böylece sempatik büyüünün önce taklit, daha sonra temas ilkeleri işletilmeye çalışılmaktadır.

2.3.4. Kırklama

“Kırklamada kırk kaşık su, kırktan geriye doğru sayılarak çocuğun üzerinden dökülür.” (Mertol, 2021: 903)

Pratik = Kırk Kaşık Su + Çocuğu Zararlı Güçlere Karşı Korumak

İntikal= Su > Kırk Kaşık > Çocuk

Uygulamada suyun arındırıcı olduğuna inanılan gücünden temas büyüüsü vasıtasıyla yararlanmanın yanında, belirli kez tekrara dayanan ve majik güce sahip olduğuna inanılan sayı büyüüsünden de yararlanılmaya çalışılmaktadır.

2.3.5. Çocuğu Doğduktan Sonra Ölen Ailelerin Uygulamaları

“Çocuğu olup da yaşamayan aileler, doğurduğu çocuklardan hiç biri ölmemiş olan bir kadının yakasından yeni doğan bebeği geçirirler. O kadın eğer çocuk emzirecek bir durumda ise, bebek ilk defa ona emzilir.” (Kuru, 2006: 6)

Pratik = Çocukları Yaşayan Kadın + Çocuğun Yaşamasını Sağlamak

İntikal= Çocukları Yaşayan Kadın > Giysi/Süt > Çocuk

Uygulama, çocukları yaşayan bir kadının bu özelliğinden yararlanarak, doğduktan sonra çocukları yaşamayan ailelerin kendi çocuklarının da yaşamasını sağlamaya yönelik sempatik büyüünün temas ilkesi ile ilgilidir.

3. SONUÇ

Modern topluluklarda tamamen biyolojik bir olay olan doğum, geleneksel topluluklarda ise etrafı tamamen inanışlarla kuşatılan önemli bir geçiş dönemidir. Evlenmenin hemen ardından kadının çocuğunun olup olmayacağına yönelik uygulamalardan başlayarak, bu inanış ve pratikler daha sonra doğumun hemen her aşamasında kadın ve çocuk etrafında yoğunlaşmaktadır. Özellikle doğum sırasında ve sonrasında anne ve çocuğun zararlı olduğuna inanılan güçlere karşı en savunmasız olduklarına yönelik inanış, bu güçlerden onları korumaya yönelik pratikleri de gündeme getirmektedir.

4. KAYNAKÇA

- Acıpayamlı, Orhan: Türkiye’de Doğumla İlgili Adet ve İnanmaların Etnolojik Etüdü, Sevinç Matb., Ankara 1974, 156 S.
- Kuru, Murat: Edirne İli Keşan İlçesi Folkloründe Gelenekler ve Maniler, Trakya Üniversitesi Sosyal Bilimler Enstitüsü Yüksek Lisans Tezi, Edirne 2006, 119 S.
- Mertol, Hüseyin: Kültürel Coğrafya Açısından Pomak Halk Kültüründe Doğum Öncesi ve Doğum Sonrası Gelenekler ve İnanışlar, 19 Mayıs Sosyal Bilimler Dergisi, Cilt: 2, Sayı: 4, 895-910. S.
- Örnek, Sedat Veyis: Sivas ve Çevresinde Hayatın Çeşitli Safhalarıyla İlgili Batıl İnançların ve Büyüsel İşlemlerin Etnolojik Tetkiki, DTCF Basımevi, Ankara 1981, 135 S.

EDİRNE'YE GELEN TURİST SAYISI VE EKONOMİK BÜYÜMEYE ETKİSİ

Buket TAŞTAN KÖYDEM¹, Duygu ÜZMEZ YILMAZ²

Mehmet ÇAKIR³

ÖZET

Turizm gelirleri Türkiye gibi gelişmekte olan ülkeler açısından oldukça önem arz etmekte ve Türkiye'ye gelen turistler açısından sınır iller oldukça önemli bir konumda yer almaktadır. Türkiye'nin sınır kapıları açısından Avrupa'ya geçiş güzergahında oldukça önemli bir geçiş noktası olan Edirne beş sınır kapısına sahiptir. Bu nedenle Edirne ve ilçelerinde yer alan esnaf ve kobiler için turizm gelirleri oldukça önemli bir gelir kaynağı oluşturmaktadır. Bu amaçla çalışmada, 1992-2021 yılları arası ele alınarak Türkiye'ye ait gayrisafi yurtiçi hasıla ile Edirne'ye ve Türkiye'ye gelen turist sayısı arasındaki uzun dönemli ilişkiyi incelemek amacıyla Johansen Eşbütünleşme testine başvurulmuştur. Elde edilen bulgular, değişkenler arasında uzun dönemli bir ilişkinin bulunduğunu göstermektedir.

Anahtar Kelimeler: Turizm, Büyüme, Eşbütünleşme Analizi

THE NUMBER OF TOURISTS COMING TO EDİRNE AND ITS EFFECT ON ECONOMIC GROWTH

ABSTRACT

Tourism revenues are very important for developing countries like Turkey and towns on the border have big importance in terms of tourists coming to Turkey. The city of Edirne which lays on a significant transition region on the transit route to Europe in terms of Turkey's border gates, has five border Gates. Therefore, tourism incomes are major sources of revenues for the tradesmen and SMEs living in Edirne and its districts. For this purpose, a Johansen Cointegration Test approach was applied to examine the long-

¹ Doktora Öğrencisi, Trakya Üniversitesi, Sosyal Bilimler Enstitüsü, İşletme Bölümü Muhasebe ve Finansman Anabilim Dalı, bukettastan@trakya.edu.tr

² Doktora Öğrencisi, Trakya Üniversitesi, Sosyal Bilimler Enstitüsü, İşletme Bölümü Muhasebe ve Finansman Anabilim Dalı, duyguyilmaz@trakya.edu.tr

³ Doktora Öğrencisi, Trakya Üniversitesi, Sosyal Bilimler Enstitüsü, İşletme Bölümü Muhasebe ve Finansman Anabilim Dalı mehmetcakir@trakya.edu.tr

term relationship between Turkey's GDP (gross domestic product) and the number of tourists coming to Edirne and Turkey, considering the years 1992-2021. The research findings show that there is a long-term relationship among the variables.

Key Words: Tourism, Growth, Cointegration Analysis

1.GİRİŞ

Türkiye gibi gelişmekte olan ülkeler için turizm gelirleri oldukça önemlidir. Turizmin ülkenin ekonomik büyümesine yönelik önemli katkıları bulunmaktadır. Turistlerin gelmiş oldukları bölgede veya ülkede harcama yapmaları bölgede yaşayan vatandaşların gelirlerinin arttırmaktadır. Turist sayısının artması turizmden gelen döviz gelirlerini artırarak ödemeler dengesine olumlu bir katkıda bulunmaktadır. Turizm sektörünün gelirlerinin artması, emek yoğun bir sektör olduğu için işsizliği azaltıcı bir etkiye sahiptir. Turizm sektörünün yüksek gelirler elde etmesi bu sektöre yönelik yatırımları arttırabilir ve yatırımların, yüksek rekabetin oluşması ile daha verimli kullanılması sağlanabilir (Altner, 2019:114). Bölgesel açıdan Edirne, tarihsel ve kültürel anlamda oldukça zengin bir yapıya sahip olup coğrafi konumu açısından da turizm şehri olarak görülmektedir. Edirne tarihsel yapılarının yanında ilçelerinin konumu itibariyle de yaz turizmine elverişli bir noktadadır. Edirne, turizm ürünlerinin her geçen yıl yenilenmesi ve her geçen yıl artan yabancı turist sayısı ile bölgesel ekonomik büyümeye önemli katkıda bulunmaktadır (Gönenç, 2018:11,12).

Turizm açısından Edirne'yi ele aldığımızda 1990 yılında gelen turist sayısı 105.552 kişi iken 1995 yılında bu sayı 52.830 kişiye düşmüştür. Bu süreçte Türkiye ekonomisi 1991 yılında 1990 yılına göre -0,43% oranında daralmıştır. 1994 yılında yaşanan ekonomik krizle birlikte Edirne'ye 69.752 turist gelmiş ve Türkiye ekonomisi bir önceki yıla göre -27,46% oranında daralmıştır. 1996 yılında Edirne'ye gelen turist sayısı bir önceki yıllara göre düşmüş ve 1996 yılında Edirne'yi ziyaret edenlerin sayısı 48.292 kişiyi bulmuştur. 1996 yılından sonra Edirne'ye gelen turist sayısı artmaya başlamış ve 1999 yılı ve 2001 yılı haricinde bir önceki yıllarına kıyasla Türkiye hem turizm hem de ekonomik anlamda büyüme kaydetmiştir. 2001 yılından sonra gelişen ticari ve ekonomik gelişmeler ve Türkiye'nin AB'ye uyum çerçevesinde atılmış olduğu adımlar Türkiye'yi

farklı noktalara taşınmıştır. 2001 yılında Edirne'ye gelen toplam turist sayısı 93.985'e ulaşmıştır. 2002 yılında ilk kez Edirne, ağırlamış olduğu turist sayısı bakımından 100.000'i aşmıştır. Edirne'ye gelen turist sayısının artmasıyla beraber ekonomik anlamda büyüme kaydeden Türkiye ekonomisi, 2005 yılında bir önceki yıla göre 23,83% oranında büyümüş ve Edirne'ye gelen turistlerin sayısı da ilk kez iki yüz bini aşarak 213. 828 kişiye ulaşmıştır. Edirne, 2010 yılında 218.539 turisti ağırlamış ve 2010 yılında da ülke ekonomisi 2009 yılındaki ekonomik daralmadan sonra büyümeye geçmiştir. 2010 yılından 2015 yılına kadar her yıl artan turist sayısı ile Edirne Turizmde büyük gelir elde etmiştir ("Gelen Turist Sayısı", "Türkiye Ekonomik Büyüklüğü", 2022). 2015 yılında 263.578 kişinin ziyaret ettiği Edirne, 228 milyon dolar turizm geliri elde etmiştir. Bu gelir ülkenin ekonomik büyümesine katkı sağlamıştır. 2015 yılından 2020 yılına kadar geline süre içerisinde Edirne'ye gelen turistlerin sayısı yıllık anlamda bir önceki yıla göre tek 2017 yılında azalmıştır. Edirne en fazla turisti 2019 yılında ağırlamış ve 2019 yılında 362.380 yabancı turist Edirne'yi ziyaret etmiştir ("Gelen Turist Sayısı", "Türkiye Ekonomik Büyüklüğü", 2022). Edirne'ye gelen turist sayısının artması, Türkiye ekonomisinin büyümesine katkıda bulunan Edirne kentinin önemi daha da arttırmıştır. Edirne'nin sınır kapılarından 2019 yılında toplamda 4 milyon taşıt geçmiştir. Bu noktada İpsala sınır kapısından 2019 yılında 818.344 taşıt geçmiştir. Diğer sınır kapılarına göre İpsala sınır kapısını kullanan taşıt sayısı daha fazladır. Keşan bu geçiş güzergahında konaklama ve turizm açısından oldukça önemli bir potansiyel barındırmaktadır. Ticari taşımacılık haricinde en sık kullanılan sınır kapılarından biri olan İpsala sınır kapısı, Keşan için oldukça önemlidir. İpsala sınır kapısını kullanan vatandaşların Keşan ve Keşan'ın sahil kesimlerinde konaklamaları Edirne'nin turizm gelirlerini arttırabilir ve bölgenin ekonomik anlamda büyümesine önemli katkılar sunabilir. 2020 yılında pandeminin artmasıyla Edirne'ye gelen turist sayısında bir azalma meydana gelmiş ve 150.337 kişi 2020 yılında Edirne'yi ziyaret etmiştir. 2020 yılında Edirne sınır kapılarından toplamda 1.801.046 araç geçmiş ve araçlar en fazla Kapıkule, Hamzabeyli ve İpsala sınır kapılarından ülkemize geçiş yapmıştır. İpsala sınır kapısından 2020 yılında 161.203 araç geçmiştir ("Gümrük Kapılarından Taşıt Cinsine Göre Girişler", 2021). Pandeminin görüldüğü bu dönemlerde Keşan'ın sahil ve doğal kesimi kullanılarak turizmde önemli bir gelir kaynağı yaratılabilir ve ülkeye önemli döviz girişi sağlanabilirdi. Bu noktada doğal çevreye sahip olan ve Saros Körfezinde 75

kilometrelik kıyı şeridi bulunan Keşan'da önemli turizm yatırımları yapılarak Edirne'ye gelen toplam turist sayısı arttırılabilir ("Coğrafi Özellikler", 2021). Bu noktadan hareketle Edirne'nin Keşan ilçesinde ülkenin ekonomik büyümesine ciddi ölçüde katkı sağlayabilme potansiyeli bulunmaktadır. 2021 yılında sınır kapılarından toplamda 2.598.285 araç geçmiş ve en çok kullanılan sınır kapısı Kapıkule olmuştur. İpsala sınır kapısından 219.464 araç geçmiştir ve 2021 yılında pandeminin azalması ile Edirne'ye gelen turist sayısı bir önceki yıla göre artmış ve 216.634 kişi Edirne'yi ziyaret ederek Edirne'ye ve ülke ekonomisine 214 milyon dolar para kazandırmıştır.

Çalışmanın ilk bölümünde Edirne'ye ve Türkiye'ye gelen turist sayısının ekonomik büyümeye yönelik olan etkileri değerlendirilmiş ve Keşan'ın turizm potansiyeli ele alınmıştır. İkinci bölümde turizm ve ekonomik büyüme arasındaki ilişkiyi inceleyen çalışmalara yönelik literatür taraması yapılmış ve çalışmaların sonuçlarına dair bilgiler verilmiştir. Üçüncü bölümde ise kullanılan ekonometrik modelin metodolojisi açıklanmış ve yapılan ekonometrik analize yer verilmiştir. Dördüncü bölümde ekonometrik çalışmanın sonuçları açıklanmış ve Keşan bölgesinin turizm potansiyeline yönelik değerlendirmelerde bulunulmuştur.

2.LİTERATÜR TARAMASI

Kambur (2022) yapmış oldukları çalışmada 1998 ile 2018 döneminde Türkiye'de yapılan turizm yatırımları ile ekonomik büyüme arasındaki ilişkiyi incelemiş ve Granger nedensellik analizi ve Toda-Yamamoto yöntemleri kullanılmıştır. Granger nedensellik analizinde turizme yapılan iç yatırımların ekonomik büyüme yönelik tek yönlü bir nedensellik oluşturduğu tespit edilmiştir. Tado-Yamamoto analizinde turizme yapılan iç yatırımların, ekonomik büyümeye yönelik tek yönlü bir nedensellik ilişkisi tespit edilmiştir. (Kambur ve Aksoy, 2022:1099,1108).

Topallı (2015) turizm ve ekonomik büyüme arasındaki ilişkiyi incelemiş ve incelemede turizm sektörü ve Türkiye ekonomik büyüme arasındaki 1963- 2011 yılları arasındaki veriler kullanılmıştır. Çalışmada eşbütünleşme yöntemi ile VECM modeline dayalı Granger nedensellik yöntemi ve Tado-Yamamoto nedensellik metodu kullanılmıştır. Eşbütünleşme analizine göre turizm ve ekonomik büyüme arasında uzun dönemli eşbütünleşme ilişkisinin var olduğu tespit edilmiştir. VECM modeline dayalı Granger nedensellik analizinde turizmden gelire yönelik

tek yönlü bir ilişkinin bulunduğu analiz edilmiştir. Fakat Tado-Yamamoto nedensellik analizinde turizmden ekonomik büyümeye yönelik bir nedensellik ilişkisi bulunamamıştır (Topallı, 2015:339).

Koyuncu (2015), turizm gelirlerinin Türkiye'nin makro ekonomik performansına katkısına yönelik bir incelemede bulunmuştur. Çalışmada 1980 ve 2014 yıllarına ait turizm gelirleri ile büyüme hızı, cari işlemler açığı, döviz kuru gibi değişkenler arasındaki nedensellik ilişkisi incelenmiştir. Çalışmada turizm gelirlerinden cari işlemler açığına doğru tek yönlü bir nedensellik ilişkisi bulunmuştur. Turizm gelirleri ve büyüme arasında çift yönlü bir nedensellik analiz edilirken, turizm gelirlerinde reel döviz kuruna yönelik tek yönlü bir nedensellik ilişkisi tespit edilmiştir (Koyuncu, 2015:959).

Öcal (2021), Türkiye'de turist sayısını etkileyen makro ekonomik faktörleri incelemiş ve dönem olarak 1990 ile 2017 dönemini ele alarak bir var analizi gerçekleştirmiştir. Araştırmada enflasyon, net ihracat, turist sayısı ve ekonomik büyüme değişkenleri kullanmıştır. Varyans ayrıştırması sonuçları incelendiğinde enflasyonun ülkeye gelen turist sayısını etkilediğini tespit etmiştir. Büyüme ile turist sayısı arasında çift yönlü bir nedensellik ilişkisinin var olduğu belirlenmiştir (Öcal, Kum, Özsolak 2021: 308, 327).

Bozgeyik (2015), 2002 ile 2014 dönemi turizm gelirleri ile Türkiye gsyih arasındaki ilişkiyi incelemiş ve kurulan modelde en küçük kareler yöntemi kullanılarak kat sayı tahminlerinde bulunulmuştur. Bunun haricinde değişkenler arasında nedensellik ilişkisi analiz edilmiştir. Turizm gelirlerinden ekonomik büyümeye yönelik bir Granger nedensellik ilişkisi bulunmuştur (Bozgeyik, Yoloğlu, 2015: 627,639).

Algan (2015), turizm gelirlerinin ekonomik büyümeye yönelik etkisini analiz etmiş ve çalışmada 1992 ile 2010 yıllarına ait çeyreklik veriler kullanılmıştır. Johansen eşbütünleşme testinin sonuçlarına göre değişkenler arasında uzun dönemli bir ilişkinin bulunmadığı tespit edilmiştir. Gregory-Hansen yapısal kırılmalı eşbütünleşme testinin sonuçlarına göre değişkenler arasında uzun dönemli bir ilişkinin varlığı saptanmıştır (Algan, Gencer 2015: 31).

Ballı (2020), Türkiye'de turizm ve ekonomik büyüme arasındaki doğrusal olmayan nedensellik ilişkisi analizinde, turizm gelirleri, kişi başına düşen gsyih ve gelen turist sayısı arasında doğrusal olmayan ilişki

analizi yapılmıştır. Analizde 1963-2016 yılları arasındaki veriler test edilmiştir. Turist sayısından kişi başına düşen gayrisafi yurtiçi hasılaya yönelik tek yönlü bir doğrusal olmayan Granger nedensellik tespit edilmiştir. Kişi başına düşen gayrisafi yurtiçi hasıla ile turizm gelirleri arasında çift yönlü doğrusal olmayan Granger nedensellik ilişkisi saptanmıştır (Ballı, Sigeze, Coşkun, 2020: 97).

3.EKONOMETRİK METODOLOJİ

Zaman serileri derlenen yıllık Türkiye'nin gayrisafi yurtiçi hasıla (LnGSYH) değişkeni, Türkiye'ye yıllık gelen turist sayısı (LnTuristSayısı) ve Edirne'ye yıllık gelen turist sayısının (LnEdirneTuristSayısı) arasında Johansen eşbütünleşme ilişkisi incelenmiştir. Johansen metodolojisi Var (Vector Autoregression) modeline dayanmaktadır. Analiz aşağıdaki denkleme yani modele dayanmaktadır:

$$\text{LnGSYH}_t = a_0 + a_1 \text{LnTrTuristSayısı} + a_2 \text{LnEdirneTuristSayısı} + a_3 t$$

Yukarıdaki eşitlikte gsyh'nın, Türkiye'ye gelen turist sayısının ve Edirne'ye gelen turist sayısının logaritması alınmıştır.

Çalışmada kullanılan teorik Var (Vector Autoregression) modeli şöyledir:

$$Y_t = A_1 Y_{t-1} + \dots + A_p Y_{t-p} + B X_t + \varepsilon_t$$

Eşitlik kapsamında verilen model Var (Vector Autoregression) modeli şeklinde de yazılabilir:

$$\Delta y_t = \Pi Y_{t-1} + \sum_{i=1}^{p-1} \Gamma_i \Delta y_{t-i} + B X_t + \varepsilon_t$$

$$\Pi = \sum_{i=1}^p A_i - I, \quad \Gamma_i = - \sum_{j=i+1}^p A_j$$

Eğer Y_t vektörünün değişkenleri arasında bir eşbütünleşme ilişkisi varsa $\text{rank}(\Pi) = r < k$ eşitliğini alacaktır. Ve $\Pi = \alpha\beta$ eşitliğinde yer alan α ve β gibi iki $k \times r$ matris bulunmaktadır. Bu matrislerin arasından α ayarlanma hızı kat sayılarını içermekte ve β 'da eşbütünleşme vektörlerinde oluşmaktadır. Johansen trace testi olarak bilinen ve VEC modelinden tahmin edilmesi Π matrisine dayanarak oluşturulan iki eşbütünleşme testinin kullanılabilir olduğunu söylemiştir (Erdoğan, 2008: 218).

Vektör hata düzeltme modeli (VECM) değişkenler arasında eşbütünleşme ilişkisi bulunmuş değişkenlerin aralarında uzun ve kısa dönem ilişkilerini ölçmek amacıyla kullanılmaktadır (Işık, 2010:122).

$$(1) \Delta \ln \text{GSYH} = \alpha_1 + \sum_{i=1}^m \beta_{1i} \Delta \ln \text{TrTuristSayısı}_{t-i} + \sum_{i=1}^n \delta_{1i} \Delta \ln \text{EdirneTuristSayısı}_{t-i}$$

$$+ \sum_{i=1}^n \gamma_{1i} \Delta \ln \text{GSYH}_{t-i} + \sum_{i=1}^r 0_{1i} \text{ECM}_{r,t-1} + u_t$$

$$(2) \Delta \ln \text{TrTuristSayısı}_t = \alpha_2 + \sum_{i=1}^m \beta_{2i} \Delta \ln \text{TrTuristSayısı}_{t-i} + \sum_{i=1}^n \delta_{2i} \Delta \ln \text{EdirneTuristSayısı}_{t-i}$$

$$+ \sum_{i=1}^n \gamma_{2i} \Delta \ln \text{GSYH}_{t-i} + \sum_{i=1}^r 0_{2i} \text{ECM}_{r,t-1} + u_t$$

$$(3) \Delta \ln \text{EdirneTuristSayısı}_t = \alpha_3 + \sum_{i=1}^m \beta_{3i} \Delta \ln \text{TrTuristSayısı}_{t-i} + \sum_{i=1}^n \delta_{3i} \Delta \ln \text{EdirneTuristSayısı}_{t-i}$$

$$+ \sum_{i=1}^n \gamma_{3i} \Delta \ln \text{GSYH}_{t-i} + \sum_{i=1}^r 0_{3i} \text{ECM}_{r,t-1} + u_t$$

Burada yer alan ifadeler $\Delta \ln \text{GSYH}$ Türkiye'nin gayrisafi yurtiçi hasılası, $\Delta \ln \text{TrTuristSayısı}$ Türkiye'ye gelen turist sayısını, $\Delta \ln \text{EdirneTuristSayısı}$ Edirne'ye gelen turist sayısını ifade etmektedir. Hata düzeltme terimi, eş bütünleşme ilişkisinden çıkan sonuçlardan faydalanılarak uzun dönemde elde edilmektedir. Hata düzeltme terimi ile belirli bir durumun nedensellik ilişkisinin yönü ve durumu öğrenilebilir.

3.1. Veri Seti ve Analiz

Çalışmada, GSYH ve Edirne ili ile Türkiye'ye gelen turist sayısı arasındaki uzun dönemli ilişkinin varlığını ortaya koymak için TÜİK'ten, Edirne Valiliği internet sitesinden ve T.C. Kültür ve Turizm Bakanlığı'nın internet sitesinden elde edilen 1992-2021 yıllarına ait veriler kullanılmıştır. Verilerin analiz edilmesinde Eviews paket programından yararlanılarak Johansen eşbütünleşme testi uygulanmıştır. İlk olarak, GSYH, Türkiye ve Edirne'ye gelen turist sayısına ait verilerde meydana gelebilecek aşırı değişikliklerin dengelenmesi ve aykırı gözlemlerin etkilerinin azaltılması için serilerin logaritmik değerleri alınmıştır.

Johansen eşbütünleşme analizinin yapılacağı denklem sistemindeki tüm serilerin aynı dereceden $I(1)$ entegre olması gerekmektedir. Serilerin durağanlığı Augmented Dickey Fuller (ADF) ve Phillips Perron (PP) testi ile incelenerek sonuçlara Tablo 1’de yer verilmiştir.

Tablo1 Birim Kök Testi Sonuçları

	Augmented Dickey Fuller (ADF)			
	Seviyesinde $I(0)$		Birinci Farkında $I(1)$	
	Sabitli	Sbtli/Trendli	Sabitli	Sbtli/Trendli
lnGSYH	-1.270	-1.182	-5.614***	-5.647***
lnTrTuristSayısı	-1.900	1.424	-1.383	-5.356***
lnEdirneTuristSayısı	-1.095	-3.041	-5.682***	-5.580***
	Phillips Perron (PP)			
	Seviyesinde $I(0)$		Birinci Farkında $I(1)$	
	Sabitli	Sbtli/Trendli	Sabitli	Sbtli/Trendli
lnGSYH	-1.273	-1.157	-5.614***	-5.643***
lnTrTuristSayısı	-1.566	-2.569	-7.566***	-10.080***
lnEdirneTuristSayısı	-1.126	-3.211	-5.850***	-5.765***

Not: *, **, *** sırasıyla %10, %5 ve %1 önem düzeyini göstermektedir.

Tablo 1 incelendiğinde, ADF ve PP test istatistiğine göre GSYH, Edirne’ye ve Türkiye’ye gelen turist sayısı düzeyde durağan değilken, birinci farkları alındığında hem ADF hem PP testine göre %1 anlamlılık seviyesinde serilerin durağanlaştığı gözlemlenmektedir. Çalışmada kullanılan tüm değişkenlerin durağanlık mertebesi $I(1)$ ’dir. Bir diğer deyişle, Johansen eşbütünleşme yöntemi kullanılarak uzun dönem denge ilişkisinin varlığını araştırabilmek için diğer adımlar uygulanabilecektir.

Eşbütünleşme testi uygulanmadan önce, modelde kullanılan değişkenlerle kısıtsız bir VAR modeli tahmin edilerek modelin gecikme sayısının belirlenmesi gerekmektedir. Uygun gecikme uzunluğunun yer aldığı sonuçlar Tablo 2’de yer aldığı gibidir.

Tablo 2 Uygun Gecikme Uzunluğunun Belirlenmesi

Lag	LogL	LR	FPE	AIC	SIC	HQ
0	58.688	NA	2.33e-06	-4.455	-4.308	-4.414
1	115.7479	95.859*	5.038-08*	-8.299	-7.714*	-8.137*
2	124.967	13.276	5.13e-08	-8.317	-7.293	-8.033
3	131.271	7.564	7.01e-08	-8.101	-6.639	-7.696
4	145.563	13.720	5.58e-08	-8.525	-6.623	-7.997
5	156.120	7.601	7.15e-08	-8.649	-6.309	-8.000

Tablo 2 incelendiğinde modelde en uygun gecikme uzunluğu tahmin edilen bilgi kriterlerinden LR, FPE, SIC ve HQ'ye göre k=1 olarak seçilmiştir. Tüm değişkenlerin birinci farkında durağan olması şartının sağlanması ile Johansen eşbütünlük testi uygulanmış ve sonuçlara Tablo 3'de yer verilmiştir.

Tablo 3 Johansen Eşbütünlük Testi Sonuçları

İz İstatistiğine Göre Eşbütünlük				
Hipotezler	Özdeğer	İz İstatistiği	Kritik Değer	Olasılık
$r = 0^{**}$	0.683	48.349	35.192	0.001
$r \leq 1$	0.260	16.160	20.261	0.167
$r \leq 2$	0.240	7.716	9.164	0.093
Maksimum Özdeğere Göre Eşbütünlük				
Hipotezler	Özdeğer	İz İstatistiği	Kritik Değer	Olasılık
$r = 0^{**}$	0.683	32.189	22.299	0.001
$r \leq 1$	0.260	8.443	15.892	0.495
$r \leq 2$	0.240	7.716	9.164	0.093

Not: r, eşbütünlük vektör sayısını, **, %5 anlam düzeyini ifade etmektedir.

Tablo 3'den elde edilen bulgulara göre, hesaplanan iz testi ve maksimum özdeğer istatistiklerinin kritik değerlerle karşılaştırılması sonucunda %5 anlam düzeyinde 1 adet eşbütünlük vektörünün bulunduğu gözlemlenmektedir. Bir diğer ifadeyle, Johansen eşbütünlük testiyle GSYH, Edirne ve Türkiye'ye gelen turist sayısının uzun dönemde birbirini etkilediği görülmektedir. İncelediğimiz değişkenler arasında eşbütünlük ilişkisinin bulunması ile ele alınan değişkenlerin kısa dönemde dengeden sapma eğilimleri vektör hata düzeltme modeli çerçevesinde ele alınabilmektedir. Sapma eğilimlerini hata düzeltme modelinde gözlemlemek amacıyla Hata Düzeltme Modelinin (VECM) sonuçlarına Tablo 4'de yer verilmektedir.

Tablo 4 Vektör Hata Düzeltme (VECM) Sonuçları

	Katsayı	Standart Hata	t-istatistiği
ECM_{t-1}	-0.484	0.199	-2.434**
D(TRGSYH(-1))	0.242	0.196	1.230
D(TRTURİST(-1))	-0.583	0.215	-2.713***
D(EDİRNETURİST(-1))	0.222	0.194	1.142

Not: *, **, *** sırasıyla %10, %5 ve %1 önem düzeyini göstermektedir.

Tablo 4’de ilk bakılması gereken hata düzeltme katsayısıdır. İyi ve açıklanabilir modelde hata düzeltme katsayısı negatif ve istatistiksel olarak anlamlı olmalıdır. Tahmin edilen hata düzeltme katsayısı bu koşulları sağlamıyorsa VECM modeli kullanışsız olacağından başka bir gecikme sayısı belirlemek gerekmektedir. Tablo 4’de yer verilen hata düzeltme katsayısı bu koşulları sağlamaktadır. Bir başka deyişle, hata düzeltme modelinde meydana gelebilecek herhangi bir şokun etkisinin bir sonraki dönemde düzelebileceğini göstermektedir. Bu şokun etkisi $1/0.48=2.08$ dönem sonra ortadan kalkacaktır. Kısa vadeli sonuçlar incelendiğinde, Türkiye’ye gelen turist sayısının GSYH pozitif olarak etkilediği ve istatistiksel olarak anlamlı olduğu görülmektedir.

Analizin bu kısmına kadar eşbütünleşme ilişkisinin varlığına karar verilerek uzun ve kısa dönem ilişkileri tahmin edilmiştir. Ancak, modelin sağlam ya da düzgün tahmin edildiğine dair spesifikasyon testleri incelenmelidir. Bu bağlamda modele ait tanı testleri Tablo 5’de verildiği gibidir.

Tablo 5 Spesifikasyon Testleri

	Test İstatistiği	Olasılık Değeri
Otokorelasyon	9.978	0.354
Değişen Varyans	55.648	0.209
Normallik	14.504	0.02

Tablo 5’e göre, otokorelasyon $P > 0.05$ olduğundan herhangi bir otokorelasyon sorunu görülmemektedir. Değişen varyans olasılık değeri $P > 0.209$ olduğu için kalıntılarda herhangi bir değişen varyans sorunu bulunmamaktadır. Normallik sınavına göre, $P > 0.01$ olduğundan kalıntıların çok değişkenli normal dağılıma uyduğunu ifade eden yokluk hipotezi reddedilemeyecektir. Sonuç olarak tahmin edilen VECM(1) modeli iyi ve düzgün çalışan bir modeldir.

4. SONUÇ

Edirne'ye ve Türkiye'ye gelen turist sayısının ekonomik büyümeyi etkilediği ve Edirne ile Türkiye'ye gelen toplam turist sayısı ile Türkiye'nin yıllık olarak ölçülen gayrisafı yurtiçi hasıla arasında uzun dönemli bir ilişki tespit edilmiştir. Edirne'ye ve Türkiye'ye gelen toplam turist sayısının uzun dönemde Türkiye'nin ekonomik büyümesini etkilediği tespit edilerek, Edirne ve önemli ilçelerinin bu çerçevede turizme kazandırılması ve turizmde çeşitlilik yaratılarak gelen turist sayısının artırılması hususunda girişimlerde bulunulmalıdır. Keşan gibi önemli geçiş noktalarına sahip olan ve Saros körfezine sahili olan bir şehre yönelik, yaz turizmine odaklı yeni turizm planları geliştirilmelidir. İpsala sınır kapısının geçiş güzergahında olan Keşan, hem ticari hem de turistik geçiş güzergahlarının üzerinde yer almaktadır. Şehrin geçiş güzergahında olması ile konaklama, doğal çevre, Saros Körfezine sahili olması gibi avantajların kullanılması ve turistik alanların çeşitliliğinin artırılması, geçiş güzergahı olarak kullanılan bölgenin turistik cazibesi daha da artırılabilir. Bu noktada Türkiye'ye ve Edirne bölgesine gelen toplam turist sayısında artış gerçekleşebilir. Başta bölge ekonomisi olmak üzere uzun vadede Türkiye'nin ekonomik büyümesine önemli katkıda bulunma potansiyeli taşıyan Keşan'da yaz turizmi açısından değerlendirilebilecek önemli bölgeler bulunmaktadır. Keşan'ın sınırları içerisinde yer alan ve Saros Körfezine sahili olan Yayla, Erikli, Danışment, İbrice, Gökçetepe ve Mecidiye sahilleri yaz turizmi açısından değerlendirilebilecek ve turizm yatırımlarının artırılacağı bir konumda yer almaktadır. Dalış sporları, kamp gibi doğa sporları, köylerde yer alan tarihi alanlara ve yöreyi tanıtmak adına turistik gezilerin artırılması, bölgeye gelen turist sayısını artırılabilir ve bölge ekonomisine önemli katkıda bulunabilir. Keşan'ın yaz turizminin geliştirilmesine yönelik stratejik adımlarının atılması, şehirde turizmin süreklilik kazanmasına ve bölge ilçeler, köyler ve Türkiye'nin ekonomik anlamda büyümesine katkıda bulunulabilir.

KAYNAKÇA

Altınar, A. (2019). Türkiye ve Ekonomik Büyüme İlişkisi, *Anadolu İktisat ve İşletme Dergisi*, 3 (2) 2019, 114-133

- Algan, N., Gencer, Salih. (2015). Türkiye'de Turizm Gelirlerinin Ekonomik Büyümeye Etkisi: Yapısal Kırılmalı Eşbütünleşme Testinden Bulgular. *Ç.Ü. Sosyal Bilimler Enstitüsü Dergisi*, 24(1), 31-44.
- Ballı, E., Sigeze, Ç., & Coşkun, N. (2020). Türkiye'de Turizm Ve Ekonomik Büyüme Arasındaki Doğrusal Olmayan Nedensellik İlişkisi. *Cankiri Karatekin Üniversitesi İktisadi ve İdari Bilimler Fakültesi Dergisi*, 97-117. <https://doi.org/10.18074/ckuiibfd.595248>
- Bozgeyik, Y. Y., Yunus. (2015). Türkiye'de Turizm Gelirleri ile Gsyh Arasındaki İlişki: 2002-2014 Dönemi *Uluslararası Sosyal Araştırmalar Dergisi*, 8(40), 627-640.
- Erdoğan, Z.(2008) İkiz Açıklar Hipotezinin Türkiye'de 1950-2005 Yılları Arasında Eşbütünleşme Analizi ve Granger Nedensellik Testi İle İncelenmesi. *Anadolu Üniversitesi Sosyal Bilimler Dergisi Cilt:8 Sayı:1*. 209-222.
- GÖNENÇ GÜLER, E. (2018). Sürdürülebilir Marka Kente Doğru: Edirne Kırmızısı *Uluslararası Turizm, İşletme, Ekonomi Dergisi* 2(1): 11-19,
- Işık, C. (2010). Türkiye'de Yabancı Ziyaretçi Harcaması ve Turizm Gelirleri İlişkisi: Bir Eşbütünleşme Analizi (1970-2008). *SosyoEkonomi* 2010-2,S.115-128.
- Kambur, E., & Aksoy, M. (2022). In the Period 1998-2018 Analysis of the Investment Made in Tourism and Economic Growth with Granger Causality and Toda-Yamamoto Method in Turkey. *Fırat Üniversitesi Sosyal Bilimler Dergisi*. <https://doi.org/10.18069/firatsbed.1109007>, 11-22.
- Koyuncu, F. T. (2015). Turizm Gelirlerinin Türkiye'nin Makro Ekonomik Performansına Katkısı: Ekonometrik Bir Çözümleme. *Uluslararası Sosyal Araştırmalar Dergisi*, 8(38), 959-969.
- Öcal, O., Kum, Hakan , Özsolak, Baki (2021). Türkiye'de Turist Sayısını Etkileyen Makroekonomik Faktörler: 1990-2017 Dönemi Var Analizi Örneği. *Anadolu Akademi Sosyal Bilimler Dergisi*, 3(2), 308-331.
- Topallı, N. (2015). Turizm Sektörünün Türkiye'nin Ekonomik Büyümesi Üzerindeki Etkisi: 1963-2011 *International Journal of Economic and Administrative Studies*, 7(14), 339-352.

<https://data.tuik.gov.tr/Kategori/GetKategori?p=ulusal-hesaplar-113&dil=1>,
Erişim Tarihi: 10.10.2022

<https://edirnemde.com/blog-detay/edirnenin-cografi-ozellikleri-81.html>,
Eriřim Tarihi: 01.10.2022

<https://www.edirne.gov.tr/ilin-cografi-bilgileri>, Eriřim Tarihi: 5.10.2022

<https://evds2.tcmb.gov.tr/index.php?/evds/serieMarket>, Eriřim
Tarihi:10.10.2022

<http://www.edirne.gov.tr/> Eriřim Tarihi: 11.10.2022

SİCİLL-İ AHVÂL DEFTERLERİ İŞİĞİNDA KEŞANLI DEVLET ADAMLARI (1879-1909)

Emine ÇELİKKUT*

1879 yılında, Sultan II. Abdülhamid döneminde, Sicill-i Ahvâl İdaresi kurulmuş ve memur kayıtlarının düzenli olarak yenilenmesi ve takibi konusunda önemli düzenlemeye gidilmiştir. Bu idarenin tutmuş olduğu memurların tercüme-i hâlleri Sicill-i Ahvâl Defterleri'ne kaydedilmiştir. Toplam 201 defter içerisinde farklı devlet kademelerinde görev almış yaklaşık 95 bin personelinin sicil kaydının yer aldığı bilgiler sayesinde günümüzdeki memur hizmet dökümlerine benzer verilere ulaşmak mümkün olabilmiştir. Bu verilerde memurların kişisel bilgileri, eğitim düzeyleri, tayin ve terfi durumları, maaşları, aldıkları ödüller ile cezalar ve görev yaptıkları şehirlere ait oldukça detaylı bilgiler elde etmek mümkündür.

Günümüzde Edirne vilayetine bağlı olan Keşan kasabasının XIX. yüzyıl sonu ile XX. yüzyıl başındaki sosyo-kültürel durumunun tespitine katkı sağlayacağına inandığımız çalışmamızda, Sicill-i Ahvâl Defterleri esas kabul edilerek Keşanlı memurlar incelenecektir. Osmanlı arşivinde mevcut Sicill-i Ahvâl defterlerinde kaydını tespit etmiş olduğumuz muhtelif devlet dairelerinde görevli 28'i Müslüman, 2'si gayrimüslim olmak üzere 30 Keşanlı memurun prosopografik bilgileri değerlendirilecektir. Bu bilgiler doğrultusunda aynı dönemde Keşan kasabasında mevcut idari kurumlar, eğitim kurumları, yörede icra edilen meslekler, yörede yaşayan sülaleler, kişi ve yer isimleri, memurlara verilen rütbe, nişan ve madalyalar ile isnat edilen suçlar ve verilmiş cezalar hakkında veriler elde edilmiş olacaktır.

Anahtar Kelimeler: Osmanlı Devleti, Sultan II. Abdülhamid, Sicill-i Ahvâl Defterleri, Bürokrasi, Keşan.

* Arş. Gör., Tokat Gaziosmanpaşa Üniversitesi, Fen Edebiyat Fakültesi, Tarih Bölümü, emine.celkkut@gmail.com. ORCID No: 0000-0002-1187-0197.

1. Giriş

Sicill-i Ahvâl Defterleri Işığında Keşanlı Devlet Adamları adlı çalışmamız 1879 ve 1909 seneleri arasında Osmanlı bürokrasisinde görev yapmış olan Keşanlı memurların tercüme-i hallerini yayımlayarak geçmiş senelerde yaşamış olan ve Keşanlı olarak Osmanlı bünyesinde büyük roller üstlenmiş büyüklerimizin hayat öykülerini doğru kaynaklardan yararlanarak ortaya koymayı ve böylece Keşan tarihi araştırmalarına katkı sağlamayı amaçlamaktadır.

Çalışmamızın temel konusunu teşkil eden Keşan; coğrafi konumu itibarıyla Edirne vilayeti dahilinde olup kuzeyde Uzunköprü, doğuda Malkara, güneydoğuda Gelibolu, güneyde Saros Körfezi, batıda Enez ve İpsala ilçeleriyle çevrilidir.¹ İpsala Gümrük Kapısı'ndan İstanbul'a uzanan ve Batı'yı Doğu'ya erdiren kavşak noktası durumunda olan Keşan kasabasının Sicill-i Ahvâl kayıtları incelenerek hazırlanan çalışmamız Keşanlı devlet adamlarının grup biyografilerinden (prosopografi) oluşmaktadır. Biyografiler Başbakanlık Osmanlı Arşivi, Dahiliye Nezareti, Sicill-i Ahvâl İdaresi (BOA. DH. SAİD. d.) fonunda kayıtlı defterlerde yer almaktadır. Sicill-i Ahvâl İdaresi tarafından tutulan sicil kayıtları Osmanlı devlet teşkilatında vazife görmüş olan memurların görevleri esnasında hâl tercümelerine konu olan özel ve resmî durumlarını içeren bu defterlere Tercüme-i Ahvâl Defterleri yahut Sicill-i Ahvâl Defterleri adı verilmiştir.² 28'i Müslüman 2'si gayrimüslim olmak üzere 30 Keşanlı memurun sicil kaydının yer aldığı defterlerde memurların baba isim ve meslekleri, sülale isimleri, şöhretleri, eğitim durumları, görev yaptıkları kurumlar, maaş miktarları, almış oldukları rütbe, nişan, madalya, ödül ve cezalar gibi bilgiler bulunmaktadır. Bunların yanı sıra defterlerden memurların yaşadığı dönem, çalışma ortam ve koşullarına dair bilgilere de ulaşılmaktadır. Bahsi edilen bilgiler Sultan II. Abdülhamid'in hem memurların faaliyetleri hakkında geniş bilgiye sahip olmak istemesi hem de iktidarlı memurlar yetiştirilmesini istemesi üzerine Sicill-i Ahvâl Komisyonu'nun 6 Şubat 1879 tarihinde kurulmasıyla oluşturulmaya başlanmış ve kurumsal bir boyut almıştır. Komisyon'un çalışmalarına başlamasından 1909 yılına kadar mülkî ve adlî memurlardan yaklaşık 95 bin memurun sicil kaydı 201

¹ <https://www.kesan.bel.tr/kesan/cografi-bilgiler.html> (09.10.2022).

² Gülden Sarıyıldız, *Sicill-i Ahvâl Komisyonu'nun Kuruluşu ve İşlevi (1879-1909)*, Der Yayınları, İstanbul 2004, s. 122.

defterde toplanmıştır.³ Defterlere bilgilerin nasıl işleneceğine dair birçok nizamname hazırlanmıştır. Nizamnamelerde, evrakların nasıl kaydedileceği, evrakların Sicill-i Ahvâl dairesinde nasıl işlem göreceği, sicile işlemenin nasıl olacağı, sicil kayıtlarının işlenmeleri sırasında yalan-yanlış beyanda bulunanlara ne tür işlemler uygulanacağı gibi çeşitli noktalar anlatılmıştır.⁴ Keşanlı memurlara ait belgeler incelendiğinde kayıtların nizamnamedeki kaidelere göre yürütüldüğü görülmüştür.

Sicill-i Ahvâl Komisyonu 1879 yılında kurulmasının ardından 1896 yılında lağvedilmiş ve yerine doğrudan doğruya padişah tarafından atanan ve hiçbir daireye bağlı olmayan Memurîn-i Mülkiye Komisyon'u kurulmuştur.⁵ Memurîn-i Mülkiye Komisyon'u 1908 yılında kaldırılmış ve Dahiliye Nezareti teşkilatı içerisinde Sicill-i Ahvâl İdaresi adı altında yeniden teşkilatlandırılmıştır.⁶

Hülasa Osmanlı biyografi ya da prosopografi çalışmaları için Sicill-i Ahvâl Defterleri en mühim kaynaklardan birisidir. Özellikle Osmanlı Devleti merkez ve taşra kuruluşlarında görev yapmış olan memurlar hakkında yapılacak çalışmalarda başvurulması en zaruri kaynakların başında gelmektedirler.

2.Keşanlı Memurların İsim ve Unvanları

Tablo: 1- Sicill-i Ahval Defterleri'nde Kaydı Bulunan Keşanlı Memurların Doğum Tarihleri ve Aile Bilgileri.

Sıra	Memur Adı	Doğum Tarihi (H- M)	Baba Adı	Baba Mesleği	Sülale Adı
1	Ahmet Hamdi Efendi	1873 (H. 1289)	İsmail Ağa	Telgraf Çavuşu	-

³ Ahmet Erkartal, *Sicill-i Ahval Defterlerindeki Safranbolulu (Zağfiranbolulu) Memurlar (1879-1909)*, Sakarya Üniversitesi Sosyal Bilimler Enstitüsü Yayınlanmamış Yüksek Lisans Tezi, Sakarya 2007, s. 12.

⁴ Yunus Özger, *Sicill-i Ahvâl Defterlerine Göre Osmanlı Bürokrasisinde Yozgatlı Devlet Adamları*, IQ Kültür Sanat Yayıncılık, İstanbul 2010, s. 24-25.

⁵ Emine Çelikkut, *Sicill-i Ahvâl Defterlerine Göre Kıbrıslı Devlet Memurları (1879-1909)*, Tokat Gaziosmanpaşa Üniversitesi Sosyal Bilimler Enstitüsü, Yayınlanmamış Yüksek Lisans Tezi, Tokat 2009, s. 7.

⁶ Ömer Ferit İmlak, *Sicill-i Ahvâl Defterlerine Göre Osmanlı Bürokrasisinde Eğinli (Kemaliyeli) Devlet Adamları (1820-1854)*, Erzincan Üniversitesi Sosyal Bilimler Enstitüsü, Yayınlanmamış Yüksek Lisans Tezi, Erzincan 2012, s. 5.

2	Ahmet Sami Efendi	1877 (H. 1292)	Mustafa İsmet Efendi	DüyunUmumiye Memuru	-
3	Ali Hazım Efendi	1875 (H. 1291)	Ahmet Tevfik Efendi	Keşan Sandık Emini	-
4	Ali Rasih Efendi	1871 (H. 1288)	Mahmud Ağa	-	-
5	Ali Rıfkı Efendi	1865 (H. 1282)	Ahmed Efendi	Çiftçi	Keşan Kasabası Hanedanından
6	Ali Rıza Efendi	1853 (H. 1269)	Şerif Ağa	Debbağ Esnafı	-
7	Anastaş Efendi	1879 (H. 1297)	Kosti Efendi	Telgraf Memuru	-
8	Aristodil Efendi	1883 (H. 1301)	Kosti Efendi	Telgraf Merkezi Muhaberat-ı Ecnebiye Memuru	-
9	Feyzullah Şükrü Efendi	1882 (H. 1300)	Mehmet Ağa	-	-
10	Halil Lütfü Efendi	1885 (H. 1303)	Abdullah Ağa	İskeçe Jandarma Yüzbaşısı	-
11	Hasan Basri Efendi	1851 (H. 1268)	Mehmed Ali Ağa	-	Kırımı
12	Hüseyin Şevket Efendi	1885 (H. 1303)	Ömer Fuad Efendi	Telgraf Muhabere Memuru	-
13	Hüseyin Vehbi Efendi	1871 (H. 1288)	İsmail Efendi	-	-
14	İbrahim Edhem Efendi	1888 (H. 1306)	Sadık Efendi	-	-
15	İsmail Hakkı Efendi 1	1851 (H. 1267)	Hacı Mustafa		Sipahi
16	İsmail Hakkı Efendi 2	1887 (H. 1305)	Ali Rıza Bey	Van Telgraf ve Posta Baş Müdürü	-

17	Kasım Efendi	1866 (H. 1283)	Ataullah Efendi	Köy İmamı Hoca	-
18	Mehmed Hulki Efendi	1887 (H. 1305)	Ali Rıza Efendi	Emniyet Sandığı Muhasebecisi	-
19	Mehmed Lütfullah Efendi	1853 (H. 1269)	Osman Efendi	Keşan Rüşumat Memuru / Keşan Müftüsü	-
20	Mehmed Sabri Efendi 1	1833 (H. 1249)	Hasan Sadullah Ağa	-	-
21	Mehmed Sabri Efendi 2	1833 (H. 1249)	Said Efendi	-	-
22	Mehmed Saib Efendi	1881 (H. 1299)	Ömer Fuad Efendi	Telgraf Muhabere Memuru	-
23	Mehmed Tevfik Efendi	1871 (H. 1288)	Ahmed Efendi	-	-
24	Mehmed Ziver Efendi	1885 (H. 1303)	Necib Efendi	Dava Vekilli	-
25	Mustafa Nuri Efendi	1881 (H. 1299)	Hüseyin Ağa	-	-
26	Ömer Fuad Efendi	1861 (H. 1278)	Mehmed Efendi	Tüccar	-
27	Ömer Lütfü Efendi	1877 (H. 1294)	Arif Ağa	-	-
28	Süleyman Salim Efendi	1878 (H. 1296)	Bekir Ağa	-	-
29	Şemseddin Efendi	1844 (H. 1260)	İbrahim Efendi	-	-
30	Tayyib Efendi	1882 (H. 1300)	Hasan Efendi	Tüccar	-

3. Keşanlı Memurların Doğum Tarihleri ve Aile Bilgileri

Edirne Vilayeti Keşan Kasabası'na ait Sicill-i Ahvâl defterlerinde kayıtlı 30 adet Keşanlı memurun Osmanlı Devleti'nde çeşitli görevler ile farklı yerlerde çalışmış olduğu tespit edilmiştir. Defterlerde kayıtlı 30 adet

memurun 28'i Müslümandır. Müslüman memurların doğum tarihleri 1833 (h. 1249) ile 1888 (h. 1306) arasında değişkenlik göstermektedir. Müslüman memurların en gencinin 1888 (h. 1306) doğumlu Sadık Efendi'nin oğlu İbrahim Edhem Efendi, en yaşlısının ise 1833 (h. 1249) doğumlu Hasan Sadullah Ağa ile Said Efendilerin oğulları Mehmed Sabri Efendiler olduğu görülmektedir. 28 Müslüman memurdan 15'inin baba mesleğine dair bilgiye ulaşılabılırken 13 memurun baba mesleği hakkında herhangi bir bilgi verilmemiştir. Tespit edilen 15 baba mesleğinin telgraf memurluğu başta olmak üzere genellikle devlet memurluğundan ibaret olduğu, bunun yanında az sayıda farklı meslekler ile iştigal olduğu da anlaşılmaktadır. Devlet memurluğu yapmış babalar arasında "Telgraf Çavuşu", "Düyun-ı Umumiye Memuru", "Keşan Sandık Emini", "İskeçe Jandarma Yüzbaşısı", "Telgraf Muhabere Memuru", "Van Telgraf ve Posta Başmüdürü", "Köy İmamı", "Emniyet Sandığı Muhasebecisi", "Keşan Rüsumat Memuru", "Telgraf Muhabere Memuru" ve "Dava Vekili" yer almaktadır. Diğer mesleklerin ise "Tüccar," "Debbağ Esnafı" ve "Çiftçi" olduğu görülmektedir. Keşanlı Müslüman memurlardan üç tanesinin mensup buldukları sülale isimleri tespit edilmiştir. Kaydedilen sülale isimlerinin "Keşan Kasabası Hanedanından", "Kırımî" ve "Sipahi" olduğu belirlenmiştir.

Keşanlı iki gayrimüslim memurun doğum tarihleri 1883 (h. 1301) ile 1879 (h. 1297) arasında değişmektedir. Gayrimüslim memurlar arasında en genci 1883 (h. 1301) doğumlu Kosti Efendi'nin oğlu Aristodil Efendi, en yaşlısı ise 1879 (h. 1297) doğumlu ve yine Kosti Efendi'nin oğlu Anastaş Efendi'dir. Devlet Arşivleri Genel Müdürlüğüne bağlı Başbakanlık/Cumhurbaşkanlığı Osmanlı Arşivi'nde yaptığımız taramalar neticesinde Keşanlı gayrimüslim memurların baba isimlerinin benzerliği ve doğum tarihlerinin birbirine yakınlığı dolayısıyla kardeş oldukları anlaşılmaktadır. Gayrimüslim memurların her ikisinin de Rum milletine mensup olması, dahası baba mesleklerinin de "Telgraf Memuru" ve "Telgraf Merkezi Muhaberat-ı Ecnebiye Memuru" şeklinde paralellik göstermesi de kanaatimizi destekler niteliktedir.

Keşanlı memurların doğum tarihleri ve aile bilgilerini içeren tablo-1 incelendiğinde, 17 memurdan 13'ünün memur çocuğu, geri kalan 4 memurun da devlet içerisinde yaygın olan mesleklerle uğraşan ailelerin çocukları olmaları sebebiyle sosyo-ekonomik durumlarının iyi olduğu söylenebilmektedir.

Tablo: 2 Sicill-i Ahvâl Defterlerinde Kaydı Bulunan Keşanlı Memurların Eğitim Durumları.

Sıra	Memur Adı	Okuduğu Okullar	Eğitim Durumu	Bildiği Diller
1	Ahmed Hamdi Efendi	Sıbyan Mektebi Mekteb-i Rüşdiye	-	Türkçe okuryazar
2	Ahmed Sami Efendi	Sıbyan Mektebi Keşan Mektebi Rüşdi	Şahadetname	Türkçe okuryazar.
3	Ali Hazım Efendi	Keşan Sıbyan Mektebi Keşan Mektebi Rüşdisinde	Şahadetname	Türkçe okuryazar.
	Ali Rasih Efendi	Keşan Sıbyan Mektebi Keşan Mektebi Rüşdisinde	Şahadetname	Türkçe okuryazar. Rumca okuryazar. Fransızca konuşur. Bulgarca konuşur.
	Ali Rıfkı Efendi 1	Keşan İbtidâi Mektebi Keşan Mektebi Rüşdi	Şahadetname	Türkçe okuryazar.
	Ali Rıza Efendi	Keşan İbtidâi Mektebi Keşan Mektebi Rüşdi	-	Türkçe okuryazar. Rumca konuşur.
	Anastaş Efendi	Millet Mektebi	-	Türkçe okuryazar. Fransızca okuryazar.
	Aristodil Efendi	Millet Mektebi Keşan Mekteb-i İdadi	Şahadetname	Türkçe okuryazar. Fransızca okuryazar. Rumca okuryazar.
	Feyzullah Şükrü Efendi	Keşan Sıbyan Mektebi Keşan Mektebi Rüşdi	Aliyü'l alâ Dereceden Rüşdi Şahadetname	-
0	Halil Lütfü Efendi	Sıbyan Mektebi Çorlu Mektebi Rüşdi	Aliyü'l alâ Dereceden Rüşdi Şahadetname	Türkçe okuryazar. Fransızca okuryazar.
1	Hasan Basri Efendi	Mahalle Sıbyan Mektebi Muallim-i Mahsusa	-	Türkçe okuryazar.
2	Hüseyin Şevket Efendi	Sıbyan Mektebi Keşan Mektebi Rüşdi	Karibü'l alâ Dereceden Şahadetname	Türkçe okuryazar. Fransızca okuryazar.

3	Hüseyin Vehbi Efendi	Keşan İbtidâi Mektebi Keşan Mektebi Rüşdi	Şahadetname alamamış.	Türkçe okuryazar.
4	İbrahim Edhem Efendi	Edirne Vilayeti Sanayi Mektebi	Alâ Dereceden Şahadetname	-
5	İsmail Hakkı Efendi 1	Sıbyan Mektebi Edirne Mekteb-i Rüşdi	-	Türkçe okuryazar. Rumca konuşur.
6	İsmail Hakkı Efendi 2	Sıbyan Mektebi Şam-ı Şerif Mektebi İdadi	Tasdikname	Türkçe okuryazar.
7	Kasım Efendi	Keşan Mektebi Rüşdisinde	Şahadetname	Türkçe yazar. Rumca konuşur.
8	Mehmed Hulki Efendi	Midilli İbtidâi Mektebi Midilli Rüşdi Mektebi Mercan İdadi	Şahadetname	Türkçe okuryazar. Fransızcaya aşinadır. Rumcaya aşinadır.
9	Mehmed Lütfullah Efendi 2	Sıbyan Mektebi Keşan Mektebi Rüşdi	-	Türkçe okuryazar.
0	Mehmed Sabri Efendi 1	Keşan Sıbyan Mektebi Hususi Eğitim	-	Türkçe yazar. Rumca konuşur. Bulgarca konuşur.
1	Mehmed Sabri Efendi 2	-	-	Türkçe yazar. Rumca konuşur. Bulgarca konuşur. Ulahca konuşur. Arnavutça konuşur.
2	Mehmed Saib Efendi	Sıbyan Mektebi Keşan Mektebi Rüşdi	Alâ Dereceden Şahadetname	Türkçe okuryazar. Fransızca okuryazar
3	Mehmed Tevfik Efendi	Mektebi İbtidâi Mektebi Rüşdi-i Mülkiye	Aliyü'l alâ Dereceden Şahadetname	Türkçe okuryazar.
4	Mehmed Ziver Efendi	Keşan İbtidâi Mektebi Keşan Mektebi Rüşdi	Alâ Dereceden Şahadetname	-
5	Mustafa Nuri Efendi	Keşan İbtidâi Mektebi Keşan Mektebi Rüşdi	Rüşdi Şahadetname	-

6	Ömer Fuad Efendi	Keşan Sıbyan Mektebi Keşan Rüşdiye Mektebi	-	-
7	Ömer Lütfi Efendi	Sıbyan Mektebi Rüşdiye Mektebi	Alâ Dereceden Şahadetname	Türkçe okuryazar.
8	Süleyman Salim Efendi	Keşan İbtidâi Mektebi Keşan Rüşdiye Mektebi	Alâ Dereceden Şahadetname	-
9	Şemseddin Efendi	Sıbyan Mektebi Medrese	-	-
0	Tayyip Efendi	Keşan İbtidâi Mektebi Rüşdiye Mektebi Edirne Mektebi İdadi-i Mülkiye Mektebi Tıbbiye-i Mülkiye	İcazetname	Arapçaya aşına. Farsçaya aşına. Türkçeye aşına. Rumca aşına.

4.Keşanlı Memurların Eğitim Durumları

Osmanlı Devleti Selçuklulardan aldığı birikim ile fethettiği yerlerde ihtiyaçlara binaen çeşitli yapılar inşa etmiş ve işleve koymuştur. Bu yapıların başında mektep ve medreseler gelmektedir. Söz konusu olan bu yapıları saray erkanının yanı sıra ekonomik durumu elveren halktan kişilerde yaptırmışlardır.⁷ Böylece eğitim kurumları dediğimiz bu yapılar sadece merkezlerde değil taşraya da yayılmıştır. Bu hususta değinilmesi gereken ilk kurum mekteplerdir. Osmanlılarda Sıbyan Mektebi, Daruttalim, Muallimhane, Taş Mektep gibi çeşitli isimlerle de anılan kurum, cami ya da mescitlerin yakınlarında kurulur ve giderleri vakıf gelirlerinden karşılanırdı.⁸ 5-7 yaşlarındaki kız ve erkek çocukların eğitimine katkı sağlanan mekteplerde Kur'an okutmak, namaz kılmak, yazı yazmak gibi temel amaçlar güdülmekteydi.⁹ Eğitim kurumları arasında yer alan ve önem arzeden bir diğer yapı ise medreselerdir. Medreseler, Osmanlı döneminde ilköğretim kurumunu ifade eden mekteplerin üzerinde orta ve yüksek

⁷ Ünal Taşkın, "Klasik Dönem Osmanlı Eğitim Kurumları", *Uluslararası Sosyal Araştırmalar Dergisi*, C. 1, S. 3, 2008, s. 345.

⁸ Yücel Gelişli, "Osmanlı İlköğretim Kurumlarından Sıbyan Mektepleri (Kuruluşu, Gelişimi ve Dönüşümü)", *Türkler*, XV, s. 35.

⁹ İlhan Palalı, "Osmanlı Devleti'nde İlköğretimde Yenileşme ve Urfa ilk Mektepleri", *Türk Dünyası Araştırmaları*, C. 127, S. 250, 2021, s. 84.

eğitim veren temel kurumlardan birisidir.¹⁰ Medreselerdeki eğitimler müderris ismi verilen eğitimciler tarafından aldıkları yevmiyelere ve okutulan kitaplara göre düzenlenmiştir.¹¹ Ayrıca medreselerde kadelemeli denilen sistem bulunmaktaydı ve medrese eğitimini tammalayan kişi ya bir üst kademeye geçiş sağlar ya da medresede hocalık yapmaya başlardı.¹² Mektep ve medreselerin dışında Osmanlı Devleti'nde eğitim-öğretime katkı sağlayan ve yaygın olarak hizmet veren kurumlar arasında camiler, tekkeler, kütüphaneler, sahaflar, loncalar, muvakkıthane ve rasathaneler gibi kurumlar da bulunmaktaydı.¹³ İlerleyen dönemlerde özellikle Tanzimat Fermanının ilanıyla birlikte Osmanlı Devleti'nde birçok düzenlemeler yapılmıştır. Gerçekleştirilen düzenlemelerin mühim noktalarından birisi eğitim alanında yapılan yeniliklerdir. Her ne kadar Tanzimat ile birlikte eğitimde gelişmeler konusunda ilk adım atılmış olsa da bu durum İstanbul içinde kalmış ve Devlet'in tüm kısımlarını kapsayacak hale gelmemiştir.¹⁴ Sultan Abdülhamid'in dönemine gelindiğinde eğitim konusu ödev olarak görülmeye başlanmış ve 1869 yılında düzenlenen Maarif-i Umumiye Nizamnamesi'ndeki gelişmeler fiiliyata geçmiştir.¹⁵ Sultan ile tebaası arasında sıkı bir bağ kurmak adına merkezden uzak yerlere dahî okullar açılmaya başlanmış olup bununla beraber ilk ve orta dereceli okulların sayıları çoğaltılmış dahası eğitimde modernleşmeye gidilmiştir.¹⁶ Konumuz itibarıyla mevzu bahis olan Sicill-i Ahvâl İdaresi ve bu kurumun üyeleri tarafından hazırlanan Defterlerde isimleri kayıtlı olan memurlar da Sultan Abdülhamid döneminde açılmış okullarda yetişmiş kişilerden oluşmaktadır.

Tablo-2'de de görüldüğü üzere, Osmanlı Devleti'nin son dönemlerinde klasik eğitim kurumları ile modern eğitim kurumları temelinde farklı şekillerde adlandırılan fakat aynı öğretim seviyesini ifade eden müesseseler bulunmaktaydı. Bu doğrultuda Sicill-i Ahvâl Defterleri'nde bulunan Keşanlı memurlardan 16'sının Sıbyan Mektebi'ni, 8'inin İbtidâi Mektebi bitirdiği görülürken 5'inin ise ilkokul derecesindeki

¹⁰ Mehmet İpşirli, "Medrese", *TDV İslâm Ansiklopedisi*, C. 28, Ankara 2003, s. 333.

¹¹ Taşkın, *a.g.m.*, s. 352.

¹² İlhan Tekeli, Selim İlkin, *Osmanlı İmparatorluğu'nda Eğitim ve Bilgi Üretim Sisteminin Oluşumu ve Dönüşümü*, Atatürk Kültür Dil ve Tarih Yüksek Kurumu Türk Tarih Kurumu Yayınları, Ankara 1993, s. 7.

¹³ Taşkın, *a.g.m.*, s. 359-361.

¹⁴ Tekeli, İlkin, *a.g.e.*, s. 75.

¹⁵ Bayram Kodaman, *Abdülhamid Devri Eğitim Sistemi*, Atatürk Kültür Dil ve Tarih Yüksek Kurumu Türk Tarih Kurumu Yayınları, Ankara 1991, s. 77.

¹⁶ Esmâ İğüs, "Sultan II. Abdülhamid'in Meşrutiyetinin Eğitim Yapıları Üzerinden Okunabilirliği", *MSGÜ Sosyal Bilimler Dergisi*, S. 9, 2014, s. 84.

eđitimi ile ilgili herhangi bir bilgi verilmemiřtir. Veriler incelendiđinde de memurlardan 6'sının ilkokul seviyesindeki eđitimlerini tamamlamıř olmalarına rađmen okuryazar olmalarıyla ilgili bilgilere rastlanmamıřtır. "Mehmed Sabri Efendi 2" isimli memurun da eđitimi hakkındaki bilgiye ulařılamamıřken beř ayrı dili konuřuyor ya da anlıyor olması hususu hayli dikkat çekicidir. Memurlardan 21'i ilkokul (Sıbyan Mektebi) derecesinde eđitimin yanı sıra devamı niteliđinde olan ortaokul (Rüřdiye Mektebi) eđitimini de tamamlamıřtır. Sıbyan Mektebi mezunu 16 memurun 5'inin Keřan Sıbyan Mektebi'nden mezun olduđu, 11'inin ise okuduđu okulların özel isminin belirtilmediđi tespit edilmiřtir. İbtidâi mektebi mezunu olan 6'sının Keřan İbtidâi Mektebi'nden, 1'inin Midilli İbtidâi Mektebi'nden mezun olduđu belirtilmiřken 1'inin ise okulunun ismine rastlanmamıřtır. Rüřdiye mezunu olan 22 memurun 15'inin Keřan Mekteb-i Rüřdiyesi'nde, 1'inin Çorlu Mekteb-i Rüřdiyesi'nde, 1'inin Edirne Mekteb-i Rüřdiyesi'nde, 1'inin Midilli Mekteb-i Rüřdiyesi'nde okudukları, geri kalan 4 memurun ise rüřdiye mekteplerinin özel isimlerinin kaydedilmediđi tespit edilmiřtir. Ayrıca memurlardan "İsmail Hakkı Efendi 2" Sıbyan Mektebi ve řam-ı řerif Mekteb-i İdadi'sinden, "Mehmed Hulki Efendi" Midilli İbtidâi Mektebi, Midilli Rüřdiye Mektebi ve Mercan İdadi'sinden ve "Tayyip Efendi"nin ise Keřan İbtidâi Mektebi, Rüřdiye Mektebi, Edirne Mekteb-i İdadi-i Mülkiye'si, Mekteb-i Tıbbiye-i Mülkiye'yi bitirdiđi tespit edilmiřtir. Bu veriler Keřanlı memurlar arasından iki memurun ilkokul, ortaokul ve lise eđitimini, bir memurun ise ilkokul ve lise eđitimini tamamladıđını göstermektedir. 30 memur arasında dikkat çeken bir özellik, sadece İbrahim Edhem Efendi isimli memurun Edirne Vilayeti Sanayi Mektebi'nden mezun olduđudur. Keřanlı memurlardan ikisinin örgün ve resmi eđitimin yanında özel hocadan (Muallim-i Mahsus) ders aldıkları anlařılmaktadır. Diđer memurların aksine sadece İbrahim Efendi'nin ođlu řemseddin Efendi, "Medrese"den mezun olmuřtur. Tayyip Efendi'nin de sadece Mekteb-i Mülkiye-i Tıbbiye-i tamamlayarak "icazetname" alan tek memur olduđu tespit edilmiřtir. Keřanlı gayrimüslim memurlardan Kosti Efendi'nin ođullarından Anatař Efendi Rum Milleti Mektebi'nden, Aristodil Efendi ise Rum Millet Mektebi'nin yanı sıra "Keřan Mekteb-i İdadi"sinden mezun olmuřtur.

Sicill-i Ahvâl Defterleri'nde kayıtlı Keřanlı memurların bildikleri diller sütununda "okuryazar", "ařına", "yazar" ve "konuřur" ifadeleri kullanılmıřtır. Örneđin Emniyet Sandıđı Muhasebecisi olan Ali Rıza Efendi'nin ođlu Mehmed Hulki Efendi Midilli İbtidâi ve Rüřdiye

Mekteplerini, Mercan İdadisini tamamlamış ve şahadetname almıştır. Aldığı eğitimler neticesinde de *Türkçe okuryazar, Fransızca ve Rumca'ya aşına* olduğu tercüme-i halinde belirtilmiştir. Yine Keşan İbtidâi Mektebi ve Keşan Rüşdiyesi'nde, Edirne Mekteb-i İdadi ve Mekteb-i Tıbbiye-i Mülkiye'sinde eğitim görmüş ve tıp fakültesi icazetnamesini almış olan tüccardan Hasan Efendi'nin oğlu Tayyip Efendi'nin *Arabi, Farsi, Türkçe, Fransızca ve Rumca'ya aşına* olduğu ifade edilmiştir. Defterlerde kayıtlı 30 memurdan 23'ünün dil kaydı bilgisine ulaşılmıştır. İncelemelerde 23 memurdan neredeyse tamamına yakınının Türkçe okuryazar, yazar, aşına, 4'ünün Rumca okuryazar, konuşur ve aşına, 5'inin Fransızca okuryazar, konuşur ve aşına, 3'ünün Bulgarca konuşur, 1'inin Farsça ve Arapçaya aşına, 1'inin Arnavutça konuşur ve 1'inin de Ulahça konuştuğu belirtilmiştir. Daha önceki yıllarda yapılmış olan Muşlu memurlar¹⁷ ve Kıbrıslı memurlar¹⁸ çalışmaları ile Keşanlı memurlar bildiği diller özelinde mukayese edildiğinde Keşanlı memurların dil sayılarındaki sınırlılık oldukça dikkat çekicidir. Oysa coğrafi bakımdan Balkanlara, İstanbul'a ve Anadolu'ya açılan bir kavşak noktasında bulunan Keşanlı memurların bildikleri dillerin sayının az olması dikkat çekicidir zira böyle bir coğrafyadaki memurların yabancı dil bilgisinin daha ziyade olması beklenen bir durumdur.

Sicill-i Ahvâl Defterlerine memurlara ait kayıtlar içerisinde bir diğer önemli husus memurların aldıkları eğitimin nasıl neticelendiğidir. Sultan II. Abdülhamid'in emri doğrultusunda kurulan Sicill-i Ahvâl Komisyonu üyeleri tarafından biyografisi kaydedilen kişilere çeşitli sorular yöneltilmekteydi. Bu soruların içerisinde eğitimlerinin neticesiyle alakalı olarak memurun okuduğu okullardan mezuniyet belgesi alıp almadığıyla ilgili soru da yer almaktaydı. Mezuniyet belgeleri “şahadetname”¹⁹, “icazetname”²⁰ ve “tasdikname”²¹ şeklinde isimlendirilmiştir. Defterlerde

¹⁷ Necati Çavdar, “Sicill-i Ahval Defterlerine Göre Osmanlı Devleti'nin Son Döneminde Muşlu Memurlar (1879-1909)”, *Tarih ve Kültür Bağlamında Muş Uluslararası Sempozyumu Bildirileri*, 10 – 12 Mayıs 2018, Ankara 2019.

¹⁸ Çelikkut, a.g.t., 2019.

¹⁹ “Şahadetname”, Şahısların eğitim hayatlarını tamamlamalarının ardından çeşitli derecelerde verilen mezuniyet belgesinin ismidir (Ferit Devellioğlu, *Osmanlıca-Türkçe Ansiklopedik Lûgat*, Aydın Kitapevi Yayınları, Ankara 2012, s. 975).

²⁰ “İcazetname” terimi, Osmanlı Devleti'nde bir şahsın özel bir hocadan yahut medreseden ders alması ve neticesinde aldığı mezuniyet belgesine verilen isimdir (Nazir Çetin, *Sicill-i Ahvâl Defterlerine Göre Antakyalı Devlet Memurları (1879- 1909)*, Gaziosmanpaşa Üniversitesi Sosyal Bilimler Enstitüsü, Yayınlanmamış Yüksek Lisans Tezi, Tokat 2015, s. 48).

biyografisi kaydedilen Keşanlı memurların 17'sinin şahadetname aldığı, 1'nin tıp fakültesinden icazetname aldığı, 1'inin tasdikname aldığı yazılmıştır. Ayrıca diplomasını şahadetname şeklinde alan memurlardan Feyzullah Şükrü Efendi, Halil Lütfü Efendi ve Mustafa Nuri Efendi'nin belgelerini eğitim gördükleri Rüşdiye mekteplerinden aldıkları kaydedilmiştir. Fakat 30 memurdan 10'unun ise mezuniyet belgeleri ile ilgili herhangi bir bilgi verilmediği gibi diplomalarını alamama yahut zayı olma²², muharrik olma²³ gibi herhangi bir sebebin de belirtilmediği görülmüştür. Memurlardan sadece İsmail Efendi'nin oğlu Hüseyin Vehbi Efendi'nin *Keşan Mekteb-i İbtidâisi ile Keşan Rüşdiyesi'nde mürettep dersleri kıraat eylemiş ise de şahadetname alamadığı* ifade edilmiştir. Osmanlı Devleti'nde eğitimlerini tamamlayan şahıslara diplomaları çeşitli derecelerde verilebilmekteydi. Bu bağlamda Keşanlı memurların tercüme-i halleri incelendiğinde, 3 memurun aliyyül âlâ dereceden (en yüksek), 5 memurun âlâ dereceden (yüksek) ve 1 memurun da karib'ül-ula dereceden (yükseğe yakın) diploma aldığı görülmüştür. Böylece diplomalarını hangi dereceden aldığı kaydedilen 9 memur haricinde diğerlerinin dereceleriyle ilgili bilginin olmadığı tespit edilmiştir.

1879 yılında kurulan Sicill-i Ahvâl Komisyonu tarafından tutulan defterlerden Edirne vilayeti özelinde Keşan kasabasında faaliyet gösteren eğitim kurumları şunlardır: Keşan Sıbyan Mektebi, Keşan İbtidâi Mektebi, Keşan Mekteb-i Rüşdiyesi, Rum Millet Mektebi, Keşan Mekteb-i İdadisi, Çorlu Mekteb-i Rüşdiyesi, Edirne Vilayeti Sanayi Mektebi, Edirne Mekteb-i Rüşdiyesi, Mercan İdadisi, Edirne Mekteb-i İdadi-i Mülkiyesidir. Ancak Keşanlı memurların tamamının Keşan'daki okullardan mezun olmadıkları, bunun yanında Mekteb-i Tıbbiye-i Mülkiye, Şam-ı Şerif Mekteb-i İdadisi, Midilli İbtidâi Mektebi ve Midilli Mekteb-i Rüşdiyesi'nden mezun olmuş memurların da bulunduğu anlaşılmaktadır.

Tablo: 3 Keşanlı Memurların İstihdam Alanı, Görev Yeri ve Maaş Dökümü.

²¹ “Tasdikname”, Osmanlı Devleti'nde şahsın eğitim gördüğü kuruma devam etmesi esnasında herhangi bir sebep ile kurumdan ayrılarak eğitimini yarım bırakması neticesinde şahsa verilen mezuniyet belgesinin ismidir (Çavdar, *a.g.m.*, s. 260).

²² Kelime anlamı elden çıkma, yitik, kaybolma gibi anlamlara gelen “zayı olma” Sicill-i Ahvâl Defterlerinde de kelime anlamına denk gelen şekilde belgenin kaybolması olarak kullanılmıştır (Devellioğlu, *a.g.s.*, s. 1173).

²³ Sözlükte çok yakan, çok hararet veren gibi anlamlarla kullanılan kelime Sicill-i Ahvâl kayıtlarında yanarak yok olmuş olan belgeyi ifade etmek için kullanılmıştır (Devellioğlu, *a.g.s.*, s. 669).

610 | Sicill-İ Ahvâl Defterleri İşığında Keşanlı Devlet Adamları (1879-1909)

Sıra	Memur Adı	Mesleği	Görev yaptığı Yer / Kurumlar	Maaşı
1	Ahmed Hamdi Efendi	-Mülazemet -Muallim -Nakliye Memuru -Muhabere Memuru -Memur -Memur	Denizli Telgrafhanesine Sarmaşık Telgraf ve Posta Merkezi Muharreratı Edirne Karacık Telgraf ve Posta Merkezi Muhabere Memurluğu Dedeğaç Telgraf ve Posta Merkezi Muhabere Keşan Telgraf ve Posta Merkezi Muhabere	- - 200 - 200 - 380 -
2	Ahmed Sami Efendi	-Mülazemetle -Müdür Muavini -Müdür -Yazıcı -Yazıcı -Muavin -Muhasebeci -Memur -Muavin -Memur	Keşan Kazası Mal Kalemi Keşan Kazası Mal Müdürü Refakati Cisr-i Ergene Kazası Mal Müdürlüğü Cisr-i Ergene Kazası Birinci Tahrir Fırkası Muharrirliği Tekfurdağı İkinci Tahrir Fırkası Muharrirliği Keşan Kazası Mal Müdür Muavinliği Hazine-i Celile-i Maliye Tahsilat İdaresi Muhasebe Kalemi Hesabat Şubesi Vilayet Hesabat Kalemi Birinci Sınıf Kitabeti Adliye Nezareti Muhasebe Kalemi Muavin-i Saniliği Adliye Nezareti Muhasebe Kalemi Birinci Sınıf Mümeyyizliği	- - 200 - 500 - 1000 - 1000 2000 -
3		-	Keşan Kazası Muhakeme-i Bidayet	-

	Ali Hazım Efendi	Mülazemetle -Bankacı -Memur -Memur -Memur -Memur	ve Tahrirat Keşan Kazası Ziraat Banka Odacılığı Keşan Kazası Bidayet Muhakemesi Piyade Mübaşirliği Keşan Kazası Piyade Tahsildarlığı Keşan Kazası Ser Tahsildarlığı İnoz (Enez) Kazası Tahsil Memurluğu	- 50 160 200 400 500
4	Ali Rasih Efendi	-Memur -Memur	Keşan Kazası Sandık Emaneti Keşan Kazası Sandık Emaneti (Saniyen)	300 400
5	Ali Rıfık Efendi	-Mülazemet -Memur -Asker -Memur -Memur -Memur -Memur -Memur -Memur	Keşan Kazası Tahrirat Kalemi Tahrirat Kitabeti Silk-i Celile-i Askeriye Hassa Alayı Hümayunu Erkan-ı Harbiye Dairesi İkinci Şube Tahrirat Kalemi Bolu Sancağı Meclis İdaresi İkinci Kitabeti Trablusşam Sancağı Banka Komisyonu Kitabeti Trablusşam Sancağı Nafia Komisyonu Kitabeti Trablusşam Düyun-ı Umumiye İdaresi Mukayyidliği	- 200 Gönüllü Gönüllü 120 300 310 300 300
6	Ali Rıza Efendi	-Memur -Memur -Memur -Memur -Memur -Memur	Edirne Vilayeti Keşan Kazası Tahrir Seyyar Mukayyidliği Keşan Kazası Aşar İdaresi Vesair Sevkiyatı Muvakkat Memurluğu Duhan Fabrikası Kitabeti İpsala Kazası Vergi Kitabeti Mürefte Kazası Tahrir Seyyar Muavinliği	250 500 250 250 400 250 300

		-Memur -Memur -Memur -Muhasebeci -Aza -Memur -Aza	İpsala Nahiyesi Vergi Kitabeti İnoz (Enez) Kazası Vergi Kitabeti İpsala Vergi Kitabeti İpsala Emlak-ı Hümeyun-ı Seniyyesi Memur Muavinliği Bolu Sancağı Ziraat Banka Şube Memurluğu Gümölcine Kazası Ziraat Banka Şube Memurluğu Midilli Ziraat Banka Şube Memurluğu Dersaadet Emniyet Sandığı Muhasebeciliği Dersaadet Tahrir Müsakkafat Komisyonu	750 1400 1000 1600 200 guruş maaş + 1000 guruş tahsisat 2500 3000
7	Anastaş Efendi	-Mülazemet -Memur -Memur	Keşan Telgrafhanesi Konya Vilayetinde Antalya Telgraf ve Posta Merkezi Muhaberatı Ecnebiye Memuriyeti Aydın Vilayetinde Midilli Telgraf ve Posta Merkezi Muhabere Memurluğu	- 400 380
8	Aristodil Efendi	-Mülazemet -Memur	Midilli Telgraf ve Posta Merkezi Midilli İskelesi Posta Kitabeti	- 450
9	Feyzullah Şükrü Efendi	-Bankacı -Muhasebeci	Keşan Ziraat Bankası Sandığı Odacılığı Şarköy Ziraat Banka	50 250

			Sandığı Muhasebe Kitabeti Refakati	
10	Halil Lutfü Efendi	-Mülazemet -Memur -Memur	Gümülcine Telgraf Merkezi Edirne Vilayetinde İskeçe Telgraf ve Posta Merkezi Muhabere Memuriyeti Edirne Vilayeti Gümülcine Telgraf ve Posta Merkezi Posta Kitabeti Nakliye Memurluğu	- -200 -200
11	Hasan Basri Efendi	-Mülazemet -Muallim -Memur -Memur -Memur -Memur -Memur -Memur -Memur -Memur -Memur -Memur -Memur -Memur -Memur -Memur -Memur	Keşan Telgrafhanesi Karacık Telgraf Merkezi Muallimliği Yanya Telgraf Merkezi Muhabere Memuriyeti Mücevveh Telgraf Merkezi Muhabere Memuriyeti Nadre Telgraf Merkezi Muhabere Memuriyeti Taşlıca Telgraf Merkezi Muhabere Memuriyeti Erzurum Telgraf Merkezi Muhabere Baş Memuriyeti Yozgat Telgraf Merkezi Muhabere Baş Memuriyeti Maraş Telgraf Merkezi Muhabere Memuriyeti Diyadin Telgraf Merkezi Muhabere Memuriyeti Çemişkezek (Tunceli) Telgraf Merkezi Muhabere Memuriyeti Ma'muratülaziz Vilayeti Palu Telgraf ve Posta Merkezi Müdüriyeti Ma'muratülaziz Vilayeti Mazgirt Telgraf ve Posta Merkezi Müdüriyeti	- 155 380 600 400 500 570 570 380 400 470 600 600 600 540 540

			Ayvalık Telgraf ve Posta Merkezi Müdüriyeti Edirne Vilayeti Vabrotin Telgraf ve Posta Merkezi Müdüriyeti	
12	Hüseyin Şevket Efendi	-Mülazemet -Memur	Edirne Vilayeti Keşan Telgraf ve Posta Merkezi Edirne Vilayeti Tırnovacık Telgraf ve Posta Merkezi Muhabere Memuriyeti	- 250
13	Hüseyin Vehbi Efendi	-Mülazemet -Memur -Mülazemet -Yazıcı -Memur -Memur -Memur	Keşan Kazası Bidayet Mahkemesi Keşan Kazası Bidayet Mahkemesi Piyade Mübaşirliği Keşan Kazası Tahrirat Kalemi Keşan Kazası Ağnam-ı Ta'dad Muharrirliği Keşan Kazası Süvari Tahsildarlığı Keşan Kazası Piyade Tahsildarlığı Keşan Kazası Vergi Kitabeti Refakati	- 160 - 600 300 200 200
14	İbrahim Edhem Efendi	-Mülazemet -Memur -Memur -Bankacı	Cisr-i Ergene Kazası Tahrirat Kalemi Cisr-i Ergene Kazası İbrice Nahiyesi Kitabeti Adana Nahiyesi Kitabeti Cisr-i Ergene Ziraat Banka Sandığı Saniliği	- -200 -200 -250
15	İsmail Hakkı Efendi I	-Mülazemet -Memur -Memur -Memur -Memur	Edirne Vilayeti Tahrir ve Vergi İdaresi Edirne Vilayeti Üçüncü Fırka Muhasibliği Dokuzuncu Fırka Muhasibliği Selanik Dokuzuncu Fırka Muhasibliği İşkodra Vilayeti Altıncı Tahrir Seyyar Fırkası Mukayyidliği	- 225 200 200 300 250

		-Memur -Memur -Memur	Altıncı Tahrir Seyyar Fırkası Musaflığı Birinci Fırka Mukayyidliği Musul Vilayeti Beşinci Fırka Mukayyidliği Süleymaniye Sancağı Vergi Kitabeti Rekafati	300 250 200
16	İsmail Hakkı Efendi 2	-Mülazemet -Memur	Maan Telgrafhanesi Beyrut Vilayeti Telgraf ve Posta Merkezi Muhabere Memuriyeti	- 245
17	Kasım Efendi	-Polis -Komiser -Komiser Yardımcısı	Edirne Polis Memurluğu Edirne Üçüncü Komiserliği Komiser Muavinliği	300 300 500
18	Mehmed Hulki Efendi	-Memur -Memur	Divan-ı Hümayun Kalemi Ticaret Nafia Nezareti Muhasebe Refakati Turuk ve Meabir Şubesi Kitabeti	50 250
19	Mehmed Lütfullah Efendi	-Mülazemet -Memur -Muallim -Memur -Memur -Memur -Memur -Memur -Memur -Memur -Memur -Memur	Keşan Kazası Mal Kalemi Keşan Kazası Ağnam Kitabeti Keşan Mekteb-i Rüşdisi Rık'a Muallimliği Aşar Kitabeti Ta'dad-ı Ağnam Kitabeti Aşar Kitabeti Ağnam Kitabeti Aşar Kitabeti Aşar İkinci Memurluğu Aşar Kitabeti Keşan Kazası Aşar İkinci Kitabeti Tahsilat Kitabeti Keşan Kazası Tahrirat Kitabeti	- 250 100 400 250 400 250 600 400 500 240 230 400
20		-Memur -Memur	Biğa Sancağı Abd Gelmez Nam Diğer Eren Köy Nahiyesi Müdüriyeti	700 249

Mehmed Sabri Efendi 1	-Memur	Biga Arazi Katib-i Sanilığı	720
	-Kaymakam	Hüdavendigar Vilayeti İznik	450
	-Memur	Nahiyesi Müdüriyeti Trabzon Vilayeti Aybastı Kazası	360
	-Memur	Kaymakamlığı Cezair-i Bahr-i Sefid Vilayeti Sönbeki	360
	-Memur	Sandık Eminliği Cezair-i Bahr-i Sefid Vilayeti Kalimnos	360
	-Memur	Sandık Eminliği Cezair-i Bahr-i Sefid Vilayeti İstanköy	900 ücret-i maktua
	-Memur	Sandık Eminliği Rodos Kazası Ağnam Memurluğu	400
	-Memur		500
	-Memur		400
	-Memur	Cezair-i Bahr-i Sefid Vilayeti Bozyaba	500
	-Memur	Nahiyesi Müdüriyeti İlyaki Nahiyesi	250
	-Memur	Müdüriyeti Selanik Vilayeti Nikrita Nahiyesi	250
	-Memur	Müdüriyeti Değirmenlik Nahiyesi Müdüriyeti	475
	-Memur	Cezair-i Bahr-i Sefid Vilayeti Pire Nahiyesi Müdüriyeti	475
	-Memur	Cezair-i Bahr-i Sefid Vilayeti Mande	800 ücret-i maktua
	-Memur	Mande Nahiyesi Müdüriyeti	450
	-Memur	Cezair-i Bahr-i Sefid Vilayeti Batnoz Mal Müdüriyeti	540
	-Memur	Rodos Defterihakani Baş Kitabeti	650
	-Memur	Edirne Vilayeti Sultan Yeri Ağnam	200
	-Muhasbeci	Memuriyeti	200
-Memur	Dedeğaç Nahiyesi Müdüriyeti	600	
-Memur	Birinci Defa Cezair-i Bahr-i Sefid Vilayeti	1200 ücret-i	

		-Memur	İlyaki Müdüriyeti Cezair-i Bahr-i Sefid Vilayeti Herekeyt Müdüriyeti	maktua 485 400
		-Müşir	Cezair-i Bahr-i Sefid Vilayeti Muhasebesi	500
		-Memur	Cezair-i Bahr-i Sefid Vilayeti Polhemend	250
		-Memur	Nahiyesi Müdüriyeti İmroz Kazası Ağnam Memuriyeti	300
		-Memur -Memur	Aydın Vilayeti Daryan Nahiyesi Müdüriyeti Rodos Kazası Birinci Kol Müşirliği İlyaki Nahiyesi Müdüriyeti Nukud-ı Mevkuf Komisyonu Kitabeti Polhemend Nahiyesi Müdüriyeti	
21	Mehmed Sabri Efendi 2	-Asker -Memur -Kaymakam -Memur -Memur -Memur -Memur -Memur -Memur -Memur -Memur -Memur -Memur	Asakir-i Bahriye Silke i Sefine-i Hümayun Kitabeti Kıbrıs Ceziresi Değirmenlik Kazası Müdüriyeti Değirmenlik Kazası Kaymakamlığı Midilli Sancağı Bere Nahiyesi Cezair-i Bahr-i Sefid Vilayeti Mande Mande Nahiyesi Müdüriyeti Eren Köy Müdüriyeti Kala-i Sultaniye Arazi Başı Kitabeti İstanköy Mülhakatında Batnoz Ceziresi Mal Müdüriyeti Rodos Sancağı Defterihakani Baş Kitabeti Cezair-i Bahr-i Sefid Vilayeti İlyaki Müdüriyeti Edirne Vilayeti	- 900 - - 500 770 500 475 475 540 650 1500 520

			Dedeğaç Nahiyesi Müdüriyeti	
22	Mehmed Saib Efendi	-Mülazemet -Memur -Memur -Memur -Memur -Memur	Keşan Kazası Telgrafhanesi Edirne Vilayeti Tırnova Telgraf ve Posta Merkezi Edirne Vilayeti Keşan Telgraf ve Posta Merkezi Dedeğaç Sancağı Telgraf ve Posta Merkezi Türkçe Muhabere Memurluğu Edirne Vilayeti Sofulu Kazası Telgraf ve Posta Merkezi Türkçe ve Fransızca Muhabere Memurluğu Cısr-i Mustafa Paşa Kazası Telgraf ve Posta Memurluğu	- 250 250 250 250 300
23	Mehmed Tevfik Efendi	-Mülazemet -Memur -Asker -Memur -Asker -Memur -Memur -Memur	Keşan Kazası Bidayet Mahkemesi Kalemi Keşan Kazası Nüfus Kitabeti Askeriye Keşan Kazası Ziraat Banka Sandığı Muhasebe Kitabeti On Dördüncü Alayın Dördüncü Taburu Heyeti Eceabad Kazası Ziraat Banka Sandığı Muhasebe Keşan Kazası Banka Sandığı Kitabeti Muhasebe Kitabeti Refakati Malkara Kazası Ziraat Banka Sandığı Muhasebe Kitabeti	- 125 62,5 250 Bedeli Nakdi 500 300 600
24	Mehmed Ziver Efendi	-Mülazemet -Memur	Keşan Kazası Bidayet Muhakemesi Kalemi Keşan Kazası Ziraat Banka Sandığı Bedelat-ı Tekaddüm Tahakkuk Kitabeti	- 200

25	Mustafa Nuri Efendi	-Mülazemet -Memur -Memur -Memur	Keşan Kazası Tahrirat Kalemi Tarik Bedelat-ı Nakdiyesi Tahakkuk Kitabeti Keşan Kazası Nüfus Kitabeti Şarköy Kazası Mal Müdürlüğü Kitabeti	- %2 guruş aidat 125 300
26	Ömer Fuad Efendi	-Mülazemet -Memur -Memur -Memur	Keşan Telgrafhanesi Burgoz Posta Nakliye Memuriyeti Cısr-i Ergene Posta Nakliye Memuriyeti Keşan Telgrafhanesi Muhabere Memuriyeti	- 250 250 380
27	Ömer Lütfi Efendi	-Öğretmen -Memur	Edirne Vilayeti Keşan Telgraf ve Posta Merkezi Muharrerat Muallimliği Keşan Telgraf ve Posta Merkezi Muhabere Memuriyeti	142 250
28	Süleyman Salim Efendi	-Bankacı -Bankacı -Bankacı -Memur	Keşan Ziraat Banka Sandığı Odacılığı Keşan Ziraat Banka Sandığı Tahsildarlığı Lâpseki Ziraat Banka Sandığı Muhasebe Kitabeti Biga Ziraat Banka Sandığı Muhasebeciliği	50 200 250 500
29	Şemseddin Efendi	-Mülazemet -Memur -Memur -Memur -Memur -Memur -Memur -Memur	Keşan Kazası Mal Kalemi Kaza-i Mezkûr Mal Müdüriyeti Refakati Gümölcine Kazası Vukuat Dava Kitabeti Keşan Kazası Vukuat Kitabeti Unvan-ı Memuriyet Tahrir ve Vergi Kitabeti Keşan Kazası Mal Müdüriyeti Muavinliği Mürefte Mal Müdüriyeti	- 250 300 235 400 500 500 500

			Muavinliği Keşan Kazası Mal Müdüriyeti Muavinliği	
30	Tayyib Efendi	-Doktor	Aydın Vilayeti Çal Kazası Belediye Tababeti	600

5. Keşanlı Memurların İstihdam Alanı, Görev Yeri ve Maaş Dökümü.

Tablo 3'ten, 30 Keşanlı memurun başta Edirne Vilayeti ve Keşan Kazası olmak üzere ülkenin çeşitli yerlerinde görev yaptıkları anlaşılmaktadır. Keşanlı 30 memurdan 21'i Edirne Vilayeti Keşan Kasabası sınırları içerisinde veya çevresinde bulunan kurumlarda meslekî hayatlarına başlamışken, 9 memurun ise Keşan ve civarına daha uzak yerlerde istihdam edildiği belirlenmiştir. Bu memurlardan 7'sinin Denizli, Konya, Midilli, Gümölcine, Maan, Biga ve Aydın da, 2'sinin ise İstanbul'da göreve başladığı tespit edilmiştir. Göreve başlamalarının dışında vazifeleri esnasında atamalarının yapıldığı diğer yerler şunlardır: Mürefte, Lapseki, Burgoz, Şarköy, Malkara, Eceabad, Cisir-i Mustafa Paşa, Dedeagaç, Hüdavendigâr, Cezair-i Bahr-i Sefid, Rodos, İstanköy, Kala-i Sultanیه, Erenköy, Değirmenlik, Kıbrıs, İmroz, Selanik, Trabzon, Beyrut, İşkodra, İlyaki, Süleymaniye, Musul, Ma'muratülaziz, Ayvalık, İpsala, Cisir-i Ergene, İnoz, Trablusşam, Yanya, ve Adana Nahiyesi.

23 Aralık 1880 tarihinde ilan edilen yönetmeliğin 5. ve 6. maddeleri uyarınca memurların işe başlamalarının mülazemet²⁴/asalet²⁵ şekillerinin belirtilmesi gerektiği vurgulanmıştır. Bu bilgiler doğrultusunda Keşanlı memurlar incelendiğinde 30 memurdan 20'sinin mülazemet ile atandığı belirtilirken 10'unun ise memuriyete başlama şekillerinin mülazemet mi yoksa asalet mi olduğu ile ilgili herhangi bir bilgi verilmemiştir. Mülazemeten işe başlayan Keşanlı memurların yaşları 13 ile 30 yaşları arasında değişkenlik göstermektedir. Memurlardan en küçük kişinin *Mehmed Efendi'nin oğlu Ömer Fuad Efendi* olduğu ve *Keşan telgrafhanesine mülazemeten* atandığı, en büyük kişinin ise *Hacı*

²⁴ "Mülazemet", Osmanlı Devleti'nde kişinin gördüğü eğitim sonucunda memuriyete maaşsız, aylıksız ve staj görek atanasına verilen isimdir. Günümüzde bu tabir "stayjer" olarak kullanılmaktadır. Devellioğlu, *a.g.s.*, s. 840.

²⁵ "Asalet", Osmanlılarda, eğitimini tamamlayan kişinin ihtiyaç duyulan göreve kadrolu olarak atanmasına verilen isimdir. Devellioğlu, *a.g.s.*, s. 46.

Mustafa'nın ođlu İsmail Hakkı Efendi 1 olduđu ve 30 yařında iken *Edirne Vilayeti Tahrir ve Vergi İdaresine mülazemeten* atandıđı tespit edilmiřtir. Bu durum Sicill-i Ahvâl Komisyon'unun aktif bir řekilde faaliyette bulunduđu dönemde greve atanma yařında ve atandıkları kurumlarda deđiřkenliklerin bulunduđunun gstergesidir. Bu duruma bir bařka rnek *Ahmed Sami Efendi*'nin tercme-i halinde yer alan grev yaptığı mesleklerin deđiřkenliđi gsterilebilir. řahsımız grevine mlazemetle bařlamıř olup, daha sonra mdr yardımcısı, mdr, yazıcı, muhasebeci olarak devam etmiř ve memur olarak emekli olmuřtur. Kıbrıslı ve Muřlu memurlar ile Keřanlı memurlar mukayese edildiđinde adı geen alıřmalarda, mlazemeten atanan memurlardan bir veya birkaına cz'i miktarda da olsa maař bađlandıđı grlrken mlazemeten atanan Keřanlı memurların ise hibirine maař verilmediđi tespit edilmiřtir. Mlazemeten atananların haricinde geriye kalan 10 memurun arasında greve atanma řekli ile ilgili bilgi bulunmayan Mehmed Sabri Efendi 2 isimli kiřinin ismine kurra isabet etmesinden dolayı on beř yařında Askeri Bahriye dhiline bulunan Sefine-i Hmayunda kitabet hizmetinde grev yaptığı tespit edilmiřtir.

Osmanlı Devleti'nde 1838 yılından itibaren asaleten atanmıř olan memurlara dzenli řekilde denen "maař usul" getirilmiřtir.²⁶ Yeni sistem ile memurluk toplum arasında daha ok tercih edilen bir meslek haline gelmiřtir. Fakat memurların grevlerini gerektiđi řekilde ifa edip etmediđine bakılmayarak her ayın aynı gnnde belirli bir aylığın memurlara verilmesi, grevlerin suiistimal edilmesine sebebiyet vermiřtir.²⁷ Bu bilgi gz nnde bulundurulurken Keřan Sicill-i Ahvâl Defterleri incelendiđinde, memurların grevlerinden kendi istekleriyle "infikak"²⁸ yahut "infisal" ettikleri ve yeni grevlerine atamalarının yapılmasına kadar maař almaya devam ettikleri grlmřtr. Keřanlı memurlar arasında grevinden ayrılanlara, *10 řaban 1322 tarihinde 300 guruř maař ile atanmıř olduđu Keřan Kazası Sandık Emaneti'nden 1323 senesi Ramazan-ı řerif'in guresinde infisal eden Mahmud Ađa'nın ođlu Ali Rasih Efendi ile 250 guruř maař ile 15 Zilhicce 1318 tarihinde tayin olunduđu Lpseki*

²⁶ Carter V. Findley, *Kalemiyeden Mlkiyeye*, ev: Gl ađalı Gven, Tarih Vakfı Yurt Yayınları, İstanbul 2016, s. 316.

²⁷ etin, *a.g.t.*, s. 43.

²⁸ "Infikak" ve "Infisal", Osmanlı Devleti'nde memuriyete ataması yapılmıř olan kiřinin kendi isteđi ile grevinden ayrılması yahut yerini terk etme, bořa ıkma durumuna verilen isimlerdir (Develliođlu, *a.g.s.*, s. 502-503).

Ziraat Bankası Sandığı Muhasebe Kâtibi Refakatinden 26 Şevval 1322 tarihinde istifaen infikak eden Bekir Ağa'nın oğlu Süleyman Salim Efendi örnek gösterilebilir.

Göreve ataması tamamlanmış olan memurlara her ayın aynı günü maaşları “kuruş” üzerinden ödenmekteydi.²⁹ Şevket Pamuk'un ifadesine göre, “kuruş” 19. yüzyılın ilk çeyreğinden itibaren alışverişlerde kullanılan küçük para birimidir.³⁰ Osmanlı Devleti'nde doğrudan kadrolu olarak tayin edilen memurların atandıkları kurumların farklılık göstermesi sebebiyle maaşlarında da farklılıklar bulunmaktadır. Keşanlı kadrolu memurların işe başladıkları kurumlar arasında Keşan Kazası Sandık Emaneti, Keşan Kazası Tahrir Seyyar Mukayyidliği, Keşan Ziraat Bankası Sandığı Odacılığı, Edirne Polis Memurluğu, Divan-ı Hümayun Kalemî, Biga Sancağı Abd Gelmez Nam Erenköy Nahiyesi Müdüriyeti, Keşan Telgraf ve Posta Merkezi Muharrerat Muallimliği, Aydın Vilayeti Çal Kazası Beledi Tababeti yer almaktadır. Bahsi geçen kurumlara atanan memurların maaşları da 50 ile 700 kuruş arasında değişkenlik göstermektedir. İncelemeler sırasında göze çarpan mühim noktalardan birisi, memurların muadil görevlere atanmaları fakat farklı ücretler almaları ve görevleri esnasında maaşlarındaki artış ve azalışlarında aynı olmaması gibi hususlar nedeniyle belirli standarttın bulunmadığıdır. Her bir memurun maaşlarındaki değişkenlik standardizasyonun bulunmayışının bir diğer örneğidir. Farz i misal Keşan Kazası Tahrir Seyyar Mukayyidliği'ne 250 kuruş maaş ile atanan *Ali Rıza Efendi*'nin mesleki hayatı boyunca aldığı maaşları 500, 250, 400, 250, 300, 750, 600, 1400, 1000, 1600, 200 kuruş maaş + 1000 kuruş tahsisat, 2500 ve 3000 şeklindedir. Kalemîyeden Mülkiyeye... isimli eserinde Carter V. Findley, “1890'ların ortalarında Osmanlı memurlarının aldığı ortalama bin gurus aylık ailelerinin geçimleri için yeterliydi”³¹ demektedir. Keşanlı memurların maaşları incelendiğinde memuriyetleri boyunca sadece dört memurun 1000 kuruş ve üzeri maaş aldıkları tespit edilmiştir. Bu durum Keşanlı memurların çoğunluğunun Osmanlı geçim standartlarını taşımadıklarını göstermektedir.

²⁹ Zehra Deniz, *II. Abdülhamid Dönemi'nde Sinoplu Devlet Adamları (Sicill-i Ahvâl Defterlerine Göre: 1879-1909)*, Tokat Gaziosmanpaşa Üniversitesi Sosyal Bilimler Enstitüsü, Yayınlanmamış Yüksek Lisans Tezi, Tokat 2019, s. 58.

³⁰ Şevket Pamuk, “Kuruş-Bir Osmanlı Para Birimi”, *Türkiye Diyanet Vakfı İslam Ansiklopedisi*, C. 26, Ankara 2002, s. 259.

³¹ Findley, *a.g.e.*, s. 347.

Sinop, Antakya, Muş, Kıbrıs, Gümüşhane, Tokat, Yozgat, Ordu ve Kars gibi tercüme-i hâl kayıtları temel kabul edilerek daha önce hazırlanan çalışmalar incelendiğinde, Osmanlı Devleti'nde görev yapan memurların atamalarının sık sık gerçekleştirildiği görülmektedir. Bu durumun Keşanlı memurların sicil kayıtları içinde geçerli olduğu anlaşılmaktadır. Mehmed Sabri Efendi 1 memuriyet hayatı boyunca toplam yirmi sekiz kez yer değiştirerek Keşanlı memurlar arasında en çok ataması yapılan memur olarak kaydedilmişken, Ali Rasih, Aristodil, Feyzullah Şükrü, Hüseyin Şevket, İsmail Hakkı 2, Mehmed Hulki, Mehmed Ziver, Ömer Lütfi ve Tayyip Efendiler sadece iki kez atamaları yapılan memurlar olarak kayıtlara geçmişlerdir. Keşanlı memurların çalışma alanlarında da standardizasyonun bulunmadığı ve ağırlıklı olarak telgraf ve posta merkezi bünyesinde çalıştıkları tespit edilmiştir. Ayrıca memurların Kaza Mal Müdürlüğü, Tahrir Fırkası Muharrirliği, Hazine-i Celile, Maliye Tahsilat İdaresi, Adliye Nezareti, Ziraat Banka Otacılığı, Kaza Sandık Emaneti, Düyun-ı Umumiye İdaresi, Tahrir ve Vergi İdaresi, Divan-ı Hümayun Kalemî, Nüfus Kitabeti, Vukuat Dava Kitabeti, Tahrir ve Vergi Kitabeti, Belediye Tababiyeti gibi çeşitli yerlerde hizmet verdikleri belirlenmiştir. Askeri alanda istihdam edilen Keşanlı memurların, gönüllü olarak askeriye'de çalışan *Ali Rıfki Efendi*, aylıksız olarak Asakir-i Bahriye Silki Sefine-i Hümayun Kitabesinde çalışan *Mehmed Sabri Efendi 2* ve bedeli nakdi ile On Dördüncü Alayın Dördüncü Tabur Heyetinde çalışan *Mehmed Tevfik Efendi* olduğu tespit edilmiştir. Diğer yandan emniyet teşkilatında, 300 kuruş maaş ile Edirne Polis Memurluğu'nda polis neferi olarak ve ardından 500 kuruş maaş ile Edirne Üçüncü Komiserliği'nde Komiser Yardımcısı olarak *Kasım Efendi*'nin çalıştığı belirlenmiştir. Eğitim alanında “*muallim*” olarak çalıştığı tespit edilen dört memur yer almaktadır. Bu memurlar Ahmed Hamdi Efendi, Hasan Basri Efendi, Mehmed Lütfullah Efendi ve Ömer Lütfi Efendi'dir.

Keşanlı memurların istihdam edildikleri süre zarfında görev yaptıkları kurumlardan yola çıkılarak Keşan ve çevresinde bulunan müesseselere dair bilgi edinmek mümkündür. Bu durumda XIX. yüzyılın sonu ile XX. yüzyılın başlarında Keşan merkez özelinde faaliyette olan kurum ve daireler şunlardır. Keşan Telgraf ve Posta Merkezi, Keşan Kazası Tahrir Seyyar Mukayyidliği, Keşan Kazası Mal Kalemî, Keşan Kazası Muhakeme-i Bidayet ve Tahriratı, Keşan Kazası Ziraat Banka Odacılığı, Keşan Kazası Bidayet Muhakemesi, Keşan Kazası Piyade Tahsildarlığı, Keşan Kazası Sandık Emaneti, Keşan Kazası Tahrirat Kalemî, Keşan

Kazası Aşar İdaresi Vesair Sevkiyatı Muvakkat Memurluğu, Keşan Kazası Ağnam-ı Ta²dad Muharrirliği, Keşan Kazası Süvari Tahsildarlığı, Keşan Kazası Piyade Tahsildarlığı, Keşan Kazası Vergi Kitabeti, Keşan Mekteb-i Rüşdiyesi Rika Muallimliği, Keşan Kazası Aşar İkinci Kitabeti, Keşan Kazası Nüfus Kitabeti, Keşan Kazası Ziraat Banka Sandığı Bedelat-ı Tekaddüm Tahakkuk Kitabeti ve Keşan Kazası Vukuat Kitabeti.

XIX. yüzyılın sonu ile XX. yüzyılın başlarında Edirne merkezi ve ona bağlı olarak görev yapan kurum ve daireler ise Edirne Karacık Telgraf ve Posta Merkezi, Dedeağaç Telgraf ve Posta Merkezi, Cısr-i Ergene Kazası Mal Müdürlüğü, Cısr-i Ergene Kazası Birinci Tahrir Fırkası Muharrirliği, İnoz (Enez) Kazası Tahsil Memurluğu, İpsala Kazası Vergi Kitabeti, İnoz (Enez) Kazası Vergi Kitabeti, İpsala Emlak-ı Hümayun Seniyyesi Memurluğu, Edirne Vilayetinde İskeçe Telgraf ve Posta Merkezi Muhabere Memuriyeti, Edirne Vilayeti Gümülcine Telgraf ve Posta Merkezi Posta Kitabeti Nakliye Memurluğu, Edirne Vilayeti Vabrotin Telgraf ve Posta Merkezi Müdüriyeti, Edirne Vilayeti Tırnovacık Telgraf ve Posta Merkezi Muhabere Memuriyeti, Cısr-i Ergene Kazası Tahrirat Kalemi, Cısr-i Ergene Kazası İbrice Nahiyesi Kitabeti, Cısr-i Ergene Ziraat Banka Sandığı, Edirne Vilayeti Tahrir ve Vergi İdaresi, Edirne Vilayeti Üçüncü Fırka Muhasipliği, Edirne Vilayeti Sultan Yeri Ağnam Memuriyeti, Edirne Vilayeti Dedeağaç Nahiyesi Müdüriyeti, Edirne Vilayeti Tırnova Telgraf ve Posta Merkezi, İpsala Emlak-ı Hümayun Seniyyesi Memurluğu, Dedeağaç Sancağı Telgraf ve Posta Merkezi Türkçe Muhabere Memurluğu, Edirne Vilayeti Sofulu Kazası Telgraf ve Posta Merkezi Türkçe ve Fransızca Muhabere Memurluğu, İpsala Nahiyesi Vergi Kitabeti, Cısr-i Mustafa Paşa Kazası Telgraf ve Posta Memurluğu ve Cısr-i Ergene Posta Nakliye Memuriyeti.

6. Keşanlı Memurların Aldığı Rütbe, Nişan ve Madalyalar

Sıra, basamak, derece, menzil gibi anlamlara gelen rütbe, öncelikle III. Selim döneminde Yeniçeri Ocağı ardından ulema sınıfı için kullanılmıştır.³² II. Mahmud dönemine geçilmesiyle birlikte personel politikasının temelleri atılmış³³ ve memurlara mahsus “Ûlâ”, “Saniye”, “Salise” ve “Rabia” rütbeleri meydana getirilmiştir.³⁴ Bürokrasideki

³² Devellioğlu, *a.g.s.*, s. 1054.

³³ Çavdar, *a.g.m.*, s. 273.

³⁴ Ali Gazel, “Sicill-i Ahval Defterlerine Göre Osmanlı Dönemi’nde Görev Yapan Anamurlu Memurlar”, *A.Ü. Türkiyat Araştırmaları Enstitüsü Dergisi*, S. 32, 2007, s. 208.

düzenlemeler ile birlikte Sultan Abdülaziz dönemine kadar rütbe sayılarında artış görülmüştür.³⁵ Mülkiyeye ilişkili rütbeler sırasıyla vezir, bâlâ, ûlâ evveli, ûlâ sanisi, saniye sınıfı mütemayizi, saniye, salise, rabia haccaganlık, hamise şeklindedir.³⁶ Keşanlı memurlara ait Sicill-i Ahvâl kayıtları incelendiğinde, Ali Rıza Efendi'nin³⁷ hem memurlar arasında rütbe alma başarısına ulaşan tek kişi olduğu hem de çift rütbe ile onurlandırıldığı tespit edilmiştir.

Tablo: 4 Keşanlı Memurların Aldığı Rütbeler.

Sıra	Memur Adı	Rütbenin Verildiği Tarih	Rütbenin Çeşidi	Rütbenin Veriliş Sebebi
1	Ali Rıza Efendi	H. 14 Safer 1318 / M. 13 Haziran 1900	Rütbe-i Salise	Hüsn-i Hizmetinden Dolayı
		H. 22 Rebiülahir 1321 /M. 18 Temmuz 1903	Rütbe-i Saniye Sınıf-ı Mütemayizi	Hüsn-i Hizmetinden Dolayı

Osmanlı Devleti'nde memurların üstün başarıları karşılığında rütbenin haricinde kelime anlamı iz, belirti, alamet³⁸ olan ve kişilerin göğüs ya da boyunlarına asılabilen nişanlar verilmekteydi.³⁹ Nişanlar sadece devlet personeline değil aynı zamanda üstün başarı gösteren fakat resmi görevli olmayan şahıslara da verilebilirdi. Takdim edilme sebepleri arasında herhangi bir vesile ile, yakınlık münasebetiyle, kariyerde ilerleme ve yabancı devletler tarafından ihdas olunma gibi hususlar bulunmaktaydı.⁴⁰ Bu hususlar padişahın beratının ardından nişanın yanındaki açıklayıcı bir pusula yardımıyla törenlerle kişilere

³⁵ Ahmet Gündüz, "Sicill-i Ahval Defterlerine Göre Kayserili Müslim ve Gayrimüslim Memurların Aldıkları Madalya, Rütbe ve Nişanlar (M. 1879-1909)", *History Studies*, C. 3, S. 3, 2011, s. 134.

³⁶ Mehmet Zeki Pakalın, *Osmanlı Tarih Deyimleri ve Terimleri Sözlüğü*, C. III, Millî Eğitim Bakanlığı Yayınları, İstanbul 1993, s. 69.

³⁷ *DH. SAİD d. 99-345*.

³⁸ Devellioğlu, *a.g.s.*, s. 984.

³⁹ Mehmet Zeki Pakalın, *Osmanlı Tarih Deyimleri ve Terimleri Sözlüğü*, C. II, Millî Eğitim Bakanlığı Yayınları, İstanbul 1993, s. 694.

⁴⁰ Oliver Bouquet, *Sultanın Paşaları (1839-1909)*, Çev: Devrim Çetinkasap, Türkiye İş Bankası Kültür Yayınları, İstanbul 2016, s. 197-200.

sunulmaktaydı.⁴¹ Sicill-i Ahvâl defterlerinde bulunan Keşanlı 30 memurun kayıtları incelendiğinde Mehmed Sabri Efendi 2 isimli personelin Sinop Baskınında gösterdiği başarıdan dolayı sadakat nişanı aldığı tespit edilmiş olup Tablo 5’te gösterilmiştir.

Tablo: 5 Keşanlı Memurların Aldığı Nişanlar.

Sıra	Memur Adı	Nişanın Verildiği Tarih	Nişanın Türü	Nişanın Veriliş Sebebi
1	Mehmed Sabri Efendi 2	H. 1296 Cemaziyelahir / M. 1879 Mayıs- Haziran	Sadakat Nişanı	Sinop Vakasında ⁴² Göstermiş Olduğu Başarı Nedeniyle

Osmanlı Devleti’nde üstün başarı gösteren kişilere başarılarının karşılığı olarak rütbe ve nişanın yanı sıra madalyalar da verilmekteydi. Madalyalar resmi yahut gayri resmi olarak savaş halinde, barış zamanında vb. gibi çeşitli durumlarda kişiye takdim edilebilmekteydi. Tetkik etmiş olduğumuz Keşanlı memurların sicil kayıtlarında memurların madalya aldıkları ile ilgili herhangi bir emareye rastlanılmamıştır.

⁴¹ Serap Sunay, II. Abdülhamid Döneminde Balıkesirli Mülki Görevliler Hakkında Bir İnceleme (Sicill-i Ahval Kayıtlarına Göre 1879-1909), Afyonkarahisar Kocatepe Üniversitesi Sosyal Bilimler Enstitüsü Yayınlanmamış Yüksek Lisans Tezi, Afyonkarahisar 2007, s. 123.

⁴² 30 Kasım 1853 tarihinde Ruslar tarafından Osmanlı donanmasının üzerine gerçekleştirilen Sinop Baskını olarak bilinen olay, Kırım Savaşı’nın henüz başındayken Osmanlı Devleti’ne mağlup olmuş hissini vermek, Fransa ve İngiltere’ye açıkca meydan okumak ve Rus ordusunun Anadolu ve Rumeli’de uğradığı başarısızlıkları telafi ederek ordunun moralinin yükselmesini sağlamak ve denizlerde zafer kazanmak gibi sebepleri içermekteydi. Keşanlı memurlardan Mehmed Sabri Efendi 2’nin sicil kaydına Sinop Vakası olarak kaydedilmiş olan olay Rus ordusunun yukarıda bahsi geçen sebeplerle Osmanlı donanmasına yönelik gerçekleştirdiği baskın halidir (Sinop Baskını ile ilgili detaylı bilgi için bkz. Eyyub Şimşek, “Sinop Baskınının Fransız Kamuoyuna Yansımaları ve Fransız Filosuun Karadeniz’e Girişi (1853-1854)”, *Karadeniz Araştırmaları Enstitüsü Dergisi*, C. 3, S. 3, 2017, s. 69).

7. Keşanlı Memurlara İsnat Edilen Suçlar ve Verilen Cezalar

Osmanlı Devleti'nde görev yapan memurlar başarılı oldukları durumlarda rütbe, nişan, madalya gibi ayrıcalıklarla taltif edildikleri gibi suç işledikleri durumlarda da cezalandırılmaktaydılar. Suç durumu genel itibariyle ister memur olsun ister olmasın devletin düzenine, töresine ve ahlâk kurallarına, kişilerin hak ve özgürlüklerine, malına karşı yazılı yazısız yasalarla belirlenen çizginin dışına çıkılması durumudur.⁴³ Bahsedilen herhangi bir sebep ile belirlenen çizginin ihlal edilmesi durumunda karşılık olarak ceza denilen yaptırımlar uygulanmıştır.⁴⁴ Bu bağlamda Osmanlı Devleti'nde görev yapmış olan memurların genelinde olmak üzere Keşanlı memurlar özelinde de muhtelif suçların işlendiği buna mukabil yine muhtelif cezalarla cezalandırıldıkları görülmektedir.

İncelenen 30 Keşanlı memurdan 6'sının işledikleri suçların karşılığı olarak cezalandırıldıkları tespit edilmiştir. Keşanlı memurlara isnat edilen suçların neticesinde mahkeme kararı ile tatbik edilen en fazla dikkat çeken cezaî işlem azil cezasıdır. Yol verme, görevden çıkarma gibi anlamlara gelen azl⁴⁵ cezasının Muşlu memurlar, Kıbrıslı memurlar ve Keşanlı memurlar mukayese edildiğinde Osmanlı Devleti'nde diğer cezalara nazaran daha çok uygulanan cezaî işlem olduğu söylenebilir. Memurlara isnat edilen suçlar ve verilen cezalar Tablo 6'da gösterildiği gibidir:

Tablo: 6 Keşanlı Memurlara İsnat Edilen Suçlar ve Verilen Cezalar.

Sıra	Memur Adı	İsnat Edilen Suçlar	Cezanın Verildiği Tarih	Aldığı Cezalar
	Ahmed Hamdi Efendi	Vazifesi Esnasında Münakaşa Etmesi	H. 3 Rebiülevvel 1322 / M. 18 Mayıs 1904	İdare Tarafından Uyarılma
	Ali Hazım Efendi	Ceza-i Nakdi Bakayası Tahsilatından 2460 Kuruşu Zimmetine Geçirdiği	H. 2 Zilkade 1313 / M. 15 Nisan 1896	Azil + 3 Ay Hapis
		Fakat Yapılan Tedkik Neticesinde	H. 10 Zilkade 1314 / M. 12 Nisan 1897	2460 kuruşun Hata İcabı Üzerine Geçtiği Anlaşılmış ve Beraat Etmiştir.

⁴³ Mehmet Boynukalın, "Suç", *TDV İslâm Ansiklopedisi*, C. 37, İstanbul 2009, s. 453.

⁴⁴ Adil Bebek, "Ceza", *TDV İslâm Ansiklopedisi*, C.7, İstanbul 1993, s. 478.

⁴⁵ Devellioğlu, a.g.s., s. 65.

Ali Rıza Efendi	Görevi Esnasında Gelen Heyetin İncelemeleri Neticesinde Tarla Kaydı Meselesinde Dahlinin Bulunması	H. 20 Ramazan 1305 / M. 12 Haziran 1887	Azil + Görev Yeri Değişikliği
	Ali Rıza Bey ile Sandık Müdürü Arasındaki Şahsi Anlaşmazlıkta Tedbirsiz Davranması	H. 21 Zilhicce 1323 / M. 16 Şubat 1906	Yeni Görev Açılana Dek Azil
Hasan Basri Efendi	Mensup Olduğu Diyarbekir Telgraf ve PostBaş Müdüriyetine Maaş Cetvelini Sebepsiz ve Zamanında Göndermemesi	H. 22 Rebiülevvel 1314 / M. 31 Ağustos 1896	5 Günlük Kat-ı Maaş Uygulaması
Mehmed Tevfik Efendi	Çalıştığı Kurumun Tahkikatine Ters Davranması ve Kasada 4469 kuruş Açık Çıkmasından Dolayı	H. 20 Ramazan 1327 / M. 5 Ekim 1909	Azil
Şemseddin Efendi	Keşan Kazası Mal Müdüriyeti'ndeki Görevi Esnasında Maliye Müfettişinin Şikâyeti Üzerine	H. 11 Kanun-i Sani 1312 / M. 23 Ocak 1897	Azil

Keşanlı memurlara isnat edilen suçlar sicil kayıtlarında ayrıntılı olarak verilmiştir. Öncelikle Ahmed Hamdi Efendi⁴⁶, Edirne Vilayeti'nde Karacık Muhabere Memurluğu'na h. 17 Zilkade 1320 (15 Şubat 1903)'de 380 kuruş maaş ve becayiş suretiyle atandığı esnasında verilen görev hususunda münakaşa etmesinden dolayı h. 3 Rebiülevvel 1322 (18 Mayıs 1904) kurumun yönetimi tarafından uyarılmıştır. Ali Hazım Efendi⁴⁷ ise h. 2 Zilkade 1313 (15 Nisan 1896)'de 160 guruş maaşla Keşan Kasabası Bidayet Muhakemesi Piyade Mübaşirliği'nde görev yaptığı esnada Ceza-i Nakdi Bakayası tahsilatından 2460 kuruşu zimmetine geçirdiği sebebiyle azl olunmuş ve Keşan Kasabası Bidayet Mahkemesince 3 ay süreyle hapsine karar verilmiştir. Fakat Gelibolu Sancağı Bidayet Mahkemesi'nin

⁴⁶ BOA. DH.SAİD. d. 115-361.

⁴⁷ BOA. DH.SAİD. d. 170-133.

yaptığı incelemeler neticesinde sözü edilen meblağın Ali Hazım Efendi'nin hesabına kasten değil hata ile geçtiği anlaşılmış ve ilgili evrak Keşan Kasabası Bidayet Mahkemesine sunulmuştur. Yanlışlığın ortaya çıkarılmasının ardından beraat eden Ali Hazım Efendi h. 10 Zilkade 1314 (12 Nisan 1897)'de 200 kuruş maaş ile Keşan Kasabası Piyade Tahsildarlığı'na yeniden tayin edilmiştir.

Keşanlı memurlardan suç işlemiş olan bir diğer memur Ali Rıza Efendi⁴⁸ olup şahıs, h. 1 Mart 1302 (13 Mart 1886) senesinde 750 kuruş maaşla İpsala Emlak-ı Hümayun Seniyyesi'ne tayin olunmuş ve h. 1304 (1886/1887) senesinde Edirne Vilayeti'ne gelen müfettiş heyetinin icra eylediği tahkikat neticesinde Ravveli/Raveveli kadın namına düzeltilen tarla kaydı meselesinde dahlinin bulunması ve İpsala ahalisiyle uyum sağlayamaması nedeniyle h. 20 Ramazan 1305 (12 Haziran 1887)'de azl olunmuştur. Kısa bir süre açıkta kaldıktan sonra h. 8 Şevval 1308 (17 Mayıs 1891)'de 600 kuruş maaşla Bolu Sancağı Ziraat Bankası Şube Memurluğu'na tayin edilmiştir. Yine h. 19 Kanun-i sani 1308 (31 Ocak 1893) senesinde 1000 kuruş maaş ile Midilli Ziraat Bankası Şube Memurluğu'na nakledilen Ali Rıza Efendi buradaki görevi esnasında sandık müdürü ile tartışmış ve aralarında çıkan şahsi anlaşmazlık dolayısıyla h. 21 Zilhicce 1323 (16 Şubat 1906)'da bankanın yönetimi tarafından azledilmiştir.

Cezaî işlem uygulanan bir diğer kişi Hasan Basri Efendi'dir⁴⁹. Basri Efendi, h. 28 Safer 1311 (13 Eylül 1893) senesinde 600 kuruş maaş ve becayiş suretiyle Mamûratü'laziz (Elâzığ) Vilayeti Telgraf ve Posta Müdüriyeti'nde nakil olunmuştur. Görevi esnasında kendisinden aylık maaş cetveli istenmiş fakat Basri Efendi hem istenen belgenin gönderilme tarihini geçirmiş hem de hiçbir sebep belirtmeksizin belgeyi teslim etmemiştir. Bu durum neticesinde Telgraf ve Posta Nezareti'nin emri üzerine Basri Efendi'nin maaşından beş günlük kesinti işlemi uygulanmıştır.

Keşanlı memurlar arasında suç işleyip cezaî işleme maruz kalan bir diğer şahıs Medmed Tevfik Efendi'dir.⁵⁰ Tevfik Efendi, h. 6 Teşrin-i evvel 1219 (19 Ekim 1803) tarihinde 600 guruş maaş ile Malkara Kazası Ziraat Bankası Sandığı Muhasebe Kitabetine nakledilmiştir. Bankada çalıştığı

⁴⁸ BOA. DH.SAİD. d. 99-345.

⁴⁹ BOA. DH.SAİD. d. 103-263.

⁵⁰ BOA. DH.SAİD. d. 100-283.

esnada 3000 kuruşu ertesi gün ödemek kaydıyla tüccardan borç almış ve ardından 750 kuruş kalem borcu da bulunduğu tespit edilmiştir. Tevfik Efendi tüm bu borçları altın farkıyla maaşına mahsuben ödeyeceğini beyan ettiyse de yapılan incelemelerde ilgili bankanın sandığında 4469 kuruş açık çıkmıştır. Ayrıca Tevfik Efendi'ye ait kasada açık çıkması ve bu durumun Banka'nın talimatnamelerindeki ibarelere aykırı olması nedenleriyle h. 20 Ramazan 1327 (5 Ekim 1909) tarihinde görevinden azl edilmiştir.

Keşanlı memurlar arasından cezaî işlem uygulanan son memur Şemseddin Efendi'dir⁵¹. Şemseddin Efendi h. 22 Safer 1307 (18 Ekim 1889) tarihinde 500 kuruş maaşla Keşan Kasabası Mal Müdürlüğüne nakledilmiş ve burada görev yaptığı esnada maliye müfettişinin teftişinin ardından karşılaştığı şikayet nedeniyle h. 11 Kanun-i sani 1312 (23 Ocak 1897) tarihinde azl edilmiş 12 yıl açıkta kaldıktan sonra yeni görevine ataması yapılmadan evvel emekliliğinin gelmesi sebebiyle memuriyetten çekilmiştir.

8. Sonuç

Sicill-i Ahvâl Defterleri aracılığıyla Osmanlı bürokrasisinde görev yapan Keşanlı memurların tetkik edildiği bu çalışmada, öncelikle Sicill-i Ahvâl Komisyonu'nun kurulmasından kaldırılmasına kadar geçen süre ele alınmıştır. Osmanlı Devleti bünyesinde hizmet veren yaklaşık 95 bin personel içerisinde, 30 adet Keşanlı memurun kaydı incelenmiştir. Biyografilerinin oluşturulması amaçlanan memurların kayıtlarının yer aldığı defterlerden memurların eğitim süreçleri, devletin memur politikası, atama işlemleri, ödül-ceza sistemi ve Keşan'ın sosyo-ekonomik durumları ortaya konulmaya çalışılmıştır.

Geçmişte ve günümüzde Edirne vilayeti sınırları içerisinde bulunan, kuzeyde Uzunköprü, doğuda Malkara, güneydoğuda Gelibolu, güneyde Saros Körfezi, batıda Enez ve İpsala ilçeleriyle çevrili olan Keşan, bir nevi kavşak noktası olarak önem taşımaktadır. Bu duruma ek olarak Keşan'ın Edirne İline olan yakınlığı ve Edirne şehrinin de Kapıkule, İpsala, Pazarkule, Uzunköprü ve Hamzabeyli ile Avrupa'ya açılan sınır kapılarına haiz olmasıyla ilçede çalışan memurlara dair bir takım farklı özelliklerin gözlemlenmesi beklenmekteydi. Bu bağlamda çalışmamıza ilk başlarken, Keşan'ın sahip olduğu konumu dolayısıyla Keşanlı memurların hemen hepsinin birden fazla lisanı okuryazar, aşına, konuşur durumda olması

⁵¹ BOA. DH.SAİD. d. 9- 783.

beklenirken incelemelerimiz neticesinde ekseriyetinin Türkçe okuryazar, yazar olduğu tespit edilmiştir. Keşanlı memurlar içerisinde, 18 adetinin Edirne Vilayeti Keşan Kasabası sınırları içerisinde bulunan kurumlarda meslekî hayatına başladığı belirlenmişken, az sayıdaki memurun ise uzak yerlere atandığı bilgisine ulaşılmıştır. Keşan Sicill-i Ahvâl Defterleri ışığında memurların Keşan'dan uzak olan görev yerlerinin “Denizli”, “Midilli”, “Gümölcine”, “Cisr-i Ergene”, “Maan”, “İstanbul”, “Biga” ve “Aydın” olduğu saptanmıştır. Edirne vilayeti Keşan Kasabası hudutları içerisinde çalışan memur sayısının çokluğu Keşan'da bulunan eğitim kurumlarının seviyesi hakkında bilgi vermektedir.

Sultan II. Abdülhamid döneminde sivil bürokrasi üzerinde merkezîyetçi kontrol mekanizmaları oluşturulmuştur. Sicill-i Ahvâl Komisyonu ve Komisyon tarafından oluşturulan Sicill-i Ahvâl Defterleri bu mekanizmaların parçalarından birisidir. Bu duruma ek olarak Sicill-i Ahvâl Defterleri, Osmanlı bürokrasisinde görev yapan memurların biyografileri ve dönemin personel politikası bakımından mühim bilgiler sunan kaynakların başında yer almaktadır. Bu çerçevede çalışmamızda incelediğimiz 2'si gayrimüslim 28'i Müslim olmak üzere toplam 30 Keşanlı memurun sicil kayıtları Osmanlı bürokrasisinin işleyişi ve Keşan'ın personel istihdamı ile ilgili olarak XIX. Yüzyıl sonları ile XX. Yüzyıl başlarındaki tarihine katkı sağlamaya çalışılmıştır.

8. Kaynakça

BOA. DH. SAİD. d (Başbakanlık Osmanlı Arşivi Dahiliye Nezareti Sicill-i Ahval İdaresi Defterleri). BOA. DH. SAİD. d 115-361. BOA. DH. SAİD. d 79-339. BOA. DH. SAİD. d 170-133. BOA. DH. SAİD. d 154-319. BOA. DH. SAİD. d 117-263. BOA. DH. SAİD. d 53-31. BOA. DH. SAİD. d 99-345. BOA. DH. SAİD. d 115-319. BOA. DH. SAİD. d 151-391. BOA. DH. SAİD. d 140-445. BOA. DH. SAİD. d 156-57. BOA. DH. SAİD. d 130-263. BOA. DH. SAİD. d 148-395. BOA. DH. SAİD. d 124-199. BOA. DH. SAİD. d 196-153. BOA. DH. SAİD. d 152-141. BOA. DH. SAİD. d 102-185. BOA. DH. SAİD. d 185-38. BOA. DH. SAİD. d 156-123. BOA. DH. SAİD. d 75-59. BOA. DH. SAİD. d 19-167. BOA. DH. SAİD. d 2-52. BOA. DH. SAİD. d 111-235. BOA. DH. SAİD. d 115-349. BOA. DH. SAİD. d 100-283. BOA. DH. SAİD. d 161-367. BOA. DH. SAİD. d 154-467. BOA. DH. SAİD. d 147-341. BOA. DH. SAİD. d 34-475. BOA. DH. SAİD. d 145-201. BOA. DH. SAİD. d 9-783.

- BEBEK, Adil (1993). “Ceza”, *TDV İslâm Ansiklopedisi-7*, İstanbul: Türkiye Diyanet Vakfı Yayınları.
- BOUQUET, Oliver (2016). *Sultanın Paşaları (1839-1909)*, Çev: Devrim Çetinkasap, İstanbul: Türkiye İş Bankası Kültür Yayınları.
- BOYNUKALIN, Mehmet (2009). “Suç”, *TDV İslâm Ansiklopedisi-37*, İstanbul: Türkiye Diyanet Vakfı Yayınları.
- ÇAVDAR, Necati (2019). “Sicill-i Ahval Defterlerine Göre Osmanlı Devleti’nin Son Döneminde Muşlu Memurlar (1879-1909)”, *Tarih ve Kültür Bağlamında Muş Uluslararası Sempozyumu Bildirileri*, Ankara: Atatürk Araştırma Merkezi Yayınları.
- ÇELİKKUT, Emine (2009). *Sicill-i Ahvâl Defterlerine Göre Kıbrıslı Devlet Memurları (1879-1909)*, Tokat Gaziosmanpaşa Üniversitesi Sosyal Bilimler Enstitüsü, Yayınlanmamış Yüksek Lisans Tezi, Tokat.
- ÇETİN, Nazir (2015). *Sicill-i Ahvâl Defterlerine Göre Antakyalı Devlet Memurları (1879- 1909)*, Gaziosmanpaşa Üniversitesi Sosyal Bilimler Enstitüsü, Yayınlanmamış Yüksek Lisans Tezi, Tokat.
- DENİZ, Zehra (2019). *II. Abdülhamid Dönemi’nde Sinoplu Devlet Adamları (Sicill-i Ahvâl Defterlerine Göre: 1879-1909)*, Tokat Gaziosmanpaşa Üniversitesi Sosyal Bilimler Enstitüsü, Yayınlanmamış Yüksek Lisans Tezi, Tokat.
- DEVELLİOĞLU, Ferit (2012). *Osmanlıca-Türkçe Ansiklopedik Lûgat*, Ankara: Aydın Kitapevi Yayınları.
- ERKARTAL, Ahmet (2007). *Sicill-i Ahval Defterlerindeki Safranbolulu (Zağfiranbolulu) Memurlar (1879-1909)*, Sakarya Üniversitesi Sosyal Bilimler Enstitüsü Yayınlanmamış Yüksek Lisans Tezi, Sakarya.
- FİNDLEY, Carter V. (2016). *Kalemiyeden Mülkiyeye*, (Çev: Gül Çağalı Güven), İstanbul: Tarih Vakfı Yurt Yayınları.
- GAZEL, Ali (2007). “Sicill-i Ahval Defterlerine Göre Osmanlı Dönemi’nde Görev Yapan Anamurlu Memurlar”, *A.Ü. Türkiyat Araştırmaları Enstitüsü Dergisi*, 32: 203-213.
- GELİŞLİ, Yücel (2002). “Osmanlı İlköğretim Kurumlarından Sıbyan Mektepleri (Kuruluşu, Gelişimi ve Dönüşümü)”, *Türkler-XV*, Ankara: Yeni Türkiye Yayınları.

GÜNDÜZ, Ahmet (2011). “Sicill-i Ahval Defterlerine Göre Kayserili Müslim ve Gayrimüslim Memurların Aldıkları Madalya, Rütbe ve Nişanlar (M. 1879-1909)”, *History Studies*, 3/3: 123-145.

<https://www.kesan.bel.tr/kesan/cografi-bilgiler.html> (Erişim 09.10.2022).

KODAMAN, Bayram (1991). *Abdülhamid Devri Eğitim Sistemi*, Ankara: Atatürk Kültür Dil ve Tarih Yüksek Kurumu Türk Tarih Kurumu Yayınları.

İGÜS, Esmâ (2014). “Sultan II. Abdülhamid’in Meşrutiyetinin Eğitim Yapıları Üzerinden Okunabilirliği”, *MSGSÜ Sosyal Bilimler Dergisi*, 9: 82-90.

İMLAK, Ömer Ferit (2012). *Sicill-i Ahvâl Defterlerine Göre Osmanlı Bürokrasisinde Eğinli (Kemaliyeli) Devlet Adamları (1820-1854)*, Erzincan Üniversitesi Sosyal Bilimler Enstitüsü, Yayınlanmamış Yüksek Lisans Tezi, Erzincan.

İPŞİRLİ, Mehmet (2003). “Medrese”, *TDV İslâm Ansiklopedisi*- 28, Ankara: Türkiye Diyanet Vakfı Yayınları.

ÖZGER, Yunus (2010). *Sicill-i Ahvâl Defterlerine Göre Osmanlı Bürokrasisinde Yozgatlı Devlet Adamları*, İstanbul: IQ Kültür Sanat Yayıncılık, İstanbul.

PAKALIN, Mehmet Zeki (1993). *Osmanlı Tarih Deyimleri ve Terimleri Sözlüğü-II*, İstanbul: Millî Eğitim Bakanlığı Yayınları.

PAKALIN, Mehmet Zeki (1993). *Osmanlı Tarih Deyimleri ve Terimleri Sözlüğü-III*, İstanbul: Millî Eğitim Bakanlığı Yayınları.

PALALI, İlhan (2021). “Osmanlı Devleti’nde İlköğretimde Yenileşme ve Urfa ilk Mektepleri”, *Türk Dünyası Araştırmaları*, 127/250: 83-102.

PAMUK, Şevket (2002). “Kuruş – Bir Osmanlı Para Birimi”, *TDV İslam Ansiklopedisi*-26, Ankara: Türkiye Diyanet Vakfı Yayınları.

SARIYILDIZ, Gülden (2004). *Sicill-i Ahvâl Komisyonu’nun Kuruluşu ve İşlevi (1879-1909)*, İstanbul: Der Yayınları.

SUNAY, Serap (2007). *II. Abdülhamid Döneminde Balıkesirli Mülki Görevliler Hakkında Bir İnceleme (Sicill-i Ahval Kayıtlarına Göre 1879-1909)*, Afyonkarahisar Kocatepe Üniversitesi Sosyal Bilimler Enstitüsü Yayınlanmamış Yüksek Lisans Tezi, Afyonkarahisar.

ŞİMŞEK, Eyyub (2017). “Sinop Baskınının Fransız Kamuoyuna Yansımaları ve Fransız Filosuun Karadeniz’e Girişi (1853-1854)”, *Karadeniz Araştırmaları Enstitüsü Dergisi*, 3/3: 69-102.

TAŞKIN, Ünal (2008). “Klâsik Dönem Osmanlı Eğitim Kurumları”, *Uluslararası Sosyal Araştırmalar Dergisi*, 1/3: 343-366.

TEKELİ, İlhan, İLKİN, Selim (1993). *Osmanlı İmparatorluğu'nda Eğitim ve Bilgi Üretim Sisteminin Oluşumu ve Dönüşümü*, Ankara: Atatürk Kültür Dil ve Tarih Yüksek Kurumu Türk Tarih Kurumu Yayınları.

YAYA KALDIRIMLARINLARINDA JEO TEKSTİLLERİN HİBRİT KOMPOZİT HALİNDE KULLANILMASI

Hayri Şen

Trakya Üniversitesi, Edirne Teknik Bilimler MYO, Tekstil, Giyim, Ayakkabı ve
Deri Bölümü Edirne, TÜRKİYE

E-mail: hayrisen@trakya.edu.tr

Özet

Tekstil sektörünün en dinamik ve hızlı gelişen alanları içinde yer alan teknik tekstiller günümüzde yaklaşık 12 farklı alana ayrılmaktadır. Bunlar arasında başta tıbbi teknik tekstilleri, endüstriyel teknik tekstiller, inşaat teknik tekstilleri, spor teknik tekstilleri, araç teknik tekstilleri, koruyucu teknik tekstiller ve diğer teknik tekstiller yer almaktadır.

Teknik tekstiller sentetik liflerin belirli yöntemlerle birleştirildiği dokunmuş veya dokunmamış tekstil yüzeylerdir. Sentetik liflerin özellikle teknik tekstillerin bu hızlı ilerleyişinde önemli bir katkısı vardır. Diğer bir deyişle bu yüzeylerde; atkı ve çözgü iplikleri yerine sadece homojen bir yüzey almıştır. Ayrıca; sentetik lifler, istenildiği zaman istenildiği kadar üretilebileceğinden teknik tekstillerin ham madde sorunu neredeyse yok denecek kadar azdır.

Jeo tekstillerin özellikle yaya kaldırımlarında hibrit kompozit halinde kullanılması çalışması; kaldırımların daha rijit bir yapıda bulunmasına katkı sağlaması ile birlikte, su drenajına sahip daha stabil ve kullanışlı bir yapıya dönüşeceği aşikardır. Bu sadece kaldırım üzerinde ilerleyen zamanda bozulmaların önüne geçilmesi ile birlikte, eğer taş döşeme kullanılarak dizayn edilen bir kaldırım ise taşların arasından otlarda çıkmayacaktır. Yaya kaldırımının yapılacağı zemine uygun seçilecek non-woven yüzey (keçe) jeo tekstil ile birlikte birleştirilmiş su geçirmez membran sayesinde yaya kaldırımından istenilen performans sergilenecektir.

***Anahtar Kelimeler:** Teknik Tekstiller, Geo Tekstiller, Non-woven, Hibrit Kompozit.*

GİRİŞ

Tekstil sektörünün en dinamik ve hızlı gelişen alanları içinde yer alan teknik tekstillerin tüm alanları birbiriyle ilişkilendirilebilmesinin yanında ana hatlarıyla başta tıbbi teknik tekstilleri, endüstriyel teknik tekstilleri, inşaat teknik tekstilleri, spor teknik tekstilleri, araç teknik tekstilleri, koruyucu teknik tekstilleri, jeo teknik tekstilleri, tarım teknik tekstilleri, ev teknik tekstilleri, giyim teknik tekstilleri, paketleme teknik tekstilleri, ekolojik teknik tekstilleri ve diğer teknik tekstilleri sınıflandırabiliriz.

Teknik tekstiller doğal ve genellikle sentetik liflerin belirli yöntemlerle birleştirildiği dokunmuş veya genellikle dokunmamış tekstil yüzeylerdir. Sentetik liflerin, özellikle teknik tekstillerin bu hızlı ilerleyişinde önemli bir katkısı vardır. Diğer bir değişle non woven yüzeylerde; atkı ve çözümlü iplikleri yerine sadece homojen bir yüzey almıştır. Ayrıca; sentetik lifler, istenildiği zaman istenildiği kadar üretilebileceğinden teknik tekstillerin ham madde sorunu neredeyse yok denecek kadar azdır.

2. YAYA KALDIRIMLARINLARINDA GEO TEKSTİLLER & HİBRİT KOMPOZİTLER

Teknik tekstillerin bir alanı şeklinde karşımıza çıkan jeo teknik tekstiller genel bir ifadeyle toprak ile ilgili uygulamalarda drenaj, filtreleme ve benzeri özellikler sergilemek için kullanılmaktadır. Jeo teknik tekstillerin tarihsel sürecine baktığımızda binlerce yıllık bir geçmiş ile karşılaşabiliriz.

Jeo tekstillerin sınıflandırılması incelendiğinde ise jeo tekstillerin, jeo sentetik malzemeler içerisinde yer aldığı düşünülebilir ve bu sebeple; “Jeo tekstil” ve “Jeo sentetik” kavramları, zaman zaman birbirlerinin yerine kullanılsa da, bu kavramların hangisinin diğerini kapsadığı literatürde kesin bir çizgiyle ayrılmamıştır[3].

Jeo teknik tekstillerin günümüzde önem kazanması sentetik liflerin istenen oranda ve miktarda üretilmesi ile hız kazanmıştır. Özellikle baraj ve yapay göl ve göletlerde su yalıtımı amacıyla Şekil 1’de görülen su yalıtım membranları ile kullanılması ile ön plana çıkmaktadır.



Őekil 1: Su yalıtım membranı(<https://protanturkey.com/pvc-membran>)

Bununla birlikte Őekil 2’de görüldüğü üzere non-woven yüzey halinde de jeo tekstiller özellikle yollarda, yaya kaldırımlarında, setlerde drenaj ve stabilizasyon amacıyla kullanılabilir.



Őekil 2 : Jeo tekstil non-woven yüzey (<https://e-santiye.com/nanofabric-400-gr-geotekstil-kece-kircilli-100-m%C2%B2-rulo/>)

Őekil 3’te görülen yaya kaldırımında jeo tekstil uygulaması yapılmadığından kaldırım üzerinde istenmeyen bitkiler çıkmıştır ve bazı yerlerde kaldırım bozulmuştur. Bu ve benzeri sebepler ile karşılaşmamak için yaya kaldırımlarında jeo tekstil uygulaması yapılmalıdır.



Şekil 3 : Jeo tekstil non-woven yüzey uygulanmamış kaldırım

Şekil 4'te görülen tartan yürüyüş yolunda jeo tekstil uygulaması yapılmadığından otlar çıkmaya başlamıştır. Uzun yıllar stabil bir şekilde bu gibi yürüyüş alanlarının kullanılabilmesi için jeo tekstil uygulamaların önemi karşımıza çıkmaktadır.



Şekil 4 : Jeo tekstil non-woven yüzey uygulanmamış tartan yürüyüş yolu

Doğal jeotekstilin en son gelişimi, akıllı jeotekstil ve yüksek performanslı jeotekstil aşağıdaki Şekil 5'te detaylı bir şekilde özetlenebilir[4].

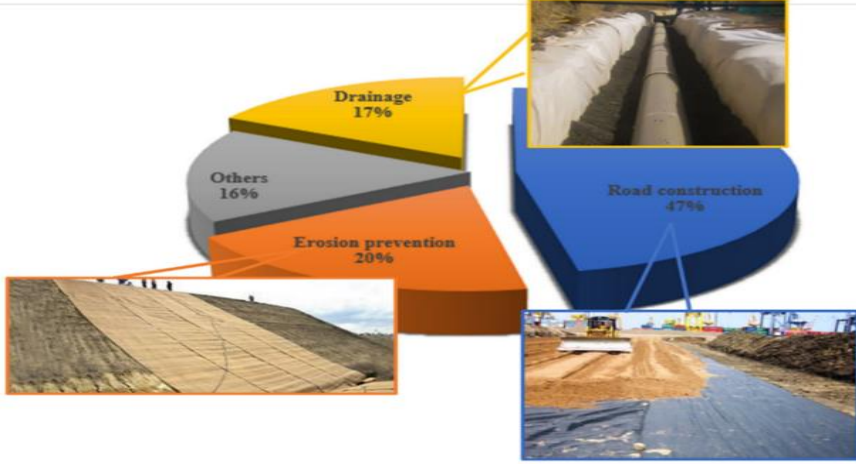

Şekil 5 : Uygulama alanına göre küresel jeotekstil pazar payı, 2019 (%) [4].

3. SONUÇ VE DEĞERLENDİRME

Teknik tekstillerin alanları içinde yer alan jeo tekstillerin özellikle yaya kaldırımlarında hibrit kompozit halinde kullanılması çalışması; kaldırımların daha rijit bir yapıda bulunmasına katkı sağlaması ile birlikte, su drenajına sahip daha stabil ve kullanışlı bir yapıya dönüşeceği aşikardır. Bu sadece kaldırım üzerinde ilerleyen zamanda bozulmaların önüne geçilmesi ile birlikte, eğer taş döşeme kullanılarak dizayn edilen bir kaldırım ise taşların arasından otlarda çıkmayacaktır. Yaya kaldırımının yapılacağı zemine uygun seçilecek non-woven yüzey (keçe) jeo tekstil ile birlikte birleştirilmiş su geçirmez ve drenaj saplayan geri dönüştürülmüş liflerde elde edilen hibrit kompozit kumaş ve yüzeyler sayesinde yaya kaldırımından istenilen performans sergilenecektir. İlk etapta masraflı gibi görülen bu yöntem uzun yıllar sorunsuz bir şekilde kullanım imkanı ortaya koyacağından avantajlı duruma geçecektir.

Bu çalışma sonucunda; yaya kaldırımlarında jeo teknik tekstillerin kullanımı ve hibrit kompozit malzemelerle kullanılabilirliği üzerinde durulmaya çalışılmıştır.

KAYNAKLAR

<https://e-santiye.com/nanofabric-400-gr-geotekstil-kece-kircilli-100-m%C2%B2-rulo/>

<https://protanturkey.com/pvc-membran>

BURHAN, V., SOTASLAN, İ., “Jeotekstillerin Uygulama Alanları”, Mehmet Akif Ersoy Üniversitesi Fen Bilimleri Enstitüsü Dergisi Özel Sayı 1: 70-77 (2016).

Wu, H., Yao, C., Li, C., Miao, M., Zhong, Y., Lu, Y., & Liu, T. (2020). Review of Application and Innovation of Geotextiles in Geotechnical Engineering. *Materials*, 13(7), 1774. doi:10.3390/ma13071774

KEŞAN'IN İLK COĞRAFI İŞARETİ “KEŞAN SATIR ET”

Süleyman Kök¹

¹Genetik ve Biyomühendislik Bölümü, Mühendislik Fakültesi, Trakya Üniversitesi
¹koks@trakya.edu.tr

Özet

“Keşan Satır et” 1960’larda Keşan’da üretilmeye başlanmış ve yöresel bir damak tadı olarak keşfedilmiştir. Keşan Satır etin diğer et ürünlerinden farkı yöreye özgü közlenmiş etin tekstürü ve gevrekliğidir. Keşan Satır et, Kıvırcık adı verilen yörenin koyun ırkının kasaplık kuzularından ve danalarında yapılarak üretilmektedir. Yörenin tek yerli koyun ırkı olan Kıvırcık koyunların canlı ağırlığı ortalama 62.60 ± 0.762 kg’dır. Kasaplık Kıvırcık erkek kuzular ortalama 40 kg canlı ağırlığına erişene kadar genellikle doğal meralarda otlatılırlar. Keşan Satır et yapımında kullanılan kıvırcık erkek kuzu etleri yaklaşık olarak 2 gün süreyle $+4$ °C’de soğutucularda bekletilip olgunlaştırılırlar. Karkaslarından ayrılan kemiksiz kuzu etleri yörenin yerli ağacı olan meşeden yapılmış kütük üzerinde, satır adı verilen özel bir bıçakla parçalama işlemine tabi tutulur. *Keşan Satır et*’in harcı, en fazla % 30 dana (*Bos taurus*) ve en az % 70 kıvırcık ırkı (*Ovis aries*) erkek kuzu etinden ya da % 100 kuzu etinden oluşmaktadır. Bir kg *Keşan satır et*’in içine 5 gr (% 0,5 oranında) tuz hariç başka bir katkı maddesi eklenmez. Bir kişilik çığ *Keşan satır et*’in porsiyonu 250 gr’dır. *Keşan Satır et* çift yönlü tel ızgarada pişirilerek bir miktar pirinç ile servis edilir. *Keşan Satır etin* koyun yoğurdu ve zeytinyağlı mevsimlik salata ile yenilmesi tavsiye edilir. Keşan Ticaret ve Sanayi Odası tarafından yapılan başvuru sonucu, 19.06.2011 tarihinde yayınlanan resmi gazetede Türk Patent Enstitüsünce “*Keşan Satır et*” coğrafi bir işaret olarak tescil ettirilmiştir.

Anahtar Kelimeler: Coğrafi işaret, Keşan Satır et, Kırmızı et, Et işleme, Kıvırcık koyunu

1. Giriş

Türkiye’de 2001’de toplam kırmızı et üretimi 783.341 tondan 10 yılda 212814 ton artarak 996.155 tona (2011’de) ulaşmıştır. Son on yılda

ise (2021 yılında) kırmızı et üretimi ve tüketimi ikiye katlanmıştır. Türkiye'de toplam 1.952.038 tona ulaşan kırmızı et üretimimizin % 74.83 sığırlardan, % 19,77'si koyun ve kuzudan, % 4.84 keçiden, % 0.56'sı mandadandır (Anonim, 2022).

Et; sıcakkanlı ve sağlıklı büyükbaş, küçükbaş ve kanatlı kasaplık hayvanlardan elde edilir. Kesim sonrası kanın tamamen akıtılması ve tüketime uygun olmayan kısımların uzaklaştırılması sonucu elde edilen kısım *kemikli ertir*. "Et" sözcüğü genellikle iskelet kasları yani çizgili kaslar için kullanılır. Karkastan ayrılamayan yağ, bağ doku, damar, kan, lenf sistemi, sinir doku, epitel doku, kemik doku ve kıkırdak doku da et sayılmaktadır.

Kesim sonrası sert özellik gösteren et Rigor Mortis (ölüm sertliği) bitiminden sonra kesiksiz devam eden olgunlaşma ile birlikte yumuşar ve gevrek bir yapı kazanır. Yeni kesilmiş et dayanıksız, aroma ve lezzeti az, kauçuk benzeri kıvamda olup zor çiğnenebilir ve yapışkan yapıda olur. Rigor mortisin çözülmesi için etin soğukta ve hijyenik koşullarda dinlendirilmesi gerekmektedir. Olgunlaşma sırasında önce etin saydam yapısı bozular ve renk kırmızı kahverengine dönüşür. Daha sonra renk açılır, saydamlık geri gelir. Ete rengini veren myoglobin ve hemoglobin etin renk pigmentleridir. Bu arada olgunlaşmış renk aroması ortaya çıkar. Olgunlaşma sırasında bir dizi enzimatik olaylar sonucu pH 6.0'ya kadar yükselebilir. pH' sı 6.4'e yükselmiş olan etlerde bakteriyel bozulma şüphesi vardır.

Ette donma noktası 0,5 °C den başlar -5 °C de tamamlanır. Kırmızı Sığır Etin Kimyasal içeriği %75 su, %18,5 protein, %3 yağ, %1.5 protein yapısında olmayan azotlu bileşenler, %1'er de Karbonhidrat ve İnorganik maddelerden oluşur (Göğüş, 1986). Koyun etinin bileşimi; ortalama %55-60 su, %25 yağ, %16 protein, %0,25 Karbonhidrattan oluşur (Öztan, 2008).



T. C.
TÜRK PATENT ENSTİTÜSÜ

COĞRAFI İŞARET TESCİL BELGESİ

Tescil No	: 153
Koruma Tarihi	: 09.07.2008
Başvuru No	: C2008/026
Coğrafi İşaretin Türü	: Mahreç İşareti
Başvuru Sahibi	: Keşan Ticaret ve Sanayi Odası
Başvuru Sahibinin Adresi	: Anafartalar Cad. No: 66/1 22900 Keşan EDİRNE
Ürünün Adı	: Kebap
Coğrafi İşaretin Adı	: Keşan Satır Et
Kullanım Biçimi	: Markalama
Diğer bilgiler	ektedir.

Teknik özellikleri ve denetim biçimi ekte verilen coğrafi işaret; 19.06.2011 tarih ve 27969 sayılı Resmî Gazetede ilan edilmiştir. 555 sayılı Coğrafi İşaretlerin Korunması Hakkındaki Kanun Hükmünde Kararname'nin 12 nci maddesi gereğince 09.07.2008 tarihinden geçerli olmak üzere tescil edilmiştir.



Hakan KIZILTEPE
Enstitü Başkanı a.
Markalar Dairesi Başkan V.

Şekil 1. Türk Patent Enstitüsü Başkanlığının Keşan Satır et için verdiği Coğrafi İşaret Tescil Belgesi

Etin dayanıklılığını artırmak için soğutma ve dondurma işlemi dışında uygulanan fiziksel ve kimyasal işlemlerle elde edilen ürüne “et ürünü” denir. Et ve et ürünleri, tür ve sınıfı belirtilerek satışa sunulmalı, ilgili mevzuata uygun olmalıdır. Bu çalışmada, Keşan İlçesinin Coğrafi İşaret Tescil Belgesi alan *Keşan Satır et* ürününün irdelenmesine ve tanıtımına yer verilmiştir.

2. Keşan Satır et

2.1. Keşan'ın Coğrafi İşaretlerinden Olan Keşan Satır Et'in Tarihçesi

Keşan ve çevresinde 1969 yılından önce elektrik olmadığından dolayı, kesilen hayvanların etleri kemiklerinden sıyrılır ve etler satırla kıyılıp, meşe odunu ateşinde pişirilip servis edilmiştir. Pişirilen bu etler, gelen misafirlere de ikram edilmiş ve çok beğenilmiştir. Dolayısıyla bu işlem daha sonraları, yerel insanlar tarafından ticaret yapmakta kullanılmaya başlanılmıştır. Kasaplarda, elektrikli kıyma makinaları devreye girmeden önce, etlerin satırla kıyılma işlemine "kıyma" denilmiştir. Elektrikli kıyma makinaları ile kasaplar et kıymaya başladıktan sonra, satırla yapılan kıyma işlemine "Satır et" ismi verilmiştir. Bu yöresel et ürüne Keşan Ticaret ve Sanayii Odası *Keşan Satır et* adıyla coğrafi işaret tescil belgesi almıştır. 4128 sayılı Kanunla düzenlemeler yapılan 555 sayılı Coğrafi İşaretlerin Korunması Hakkında Kanun Hükmünde Kararname kapsamında, 19 Haziran 2011 tarihli ve 27969 Sayılı **Resmî Gazete** ilanı ile **Türk Patent Enstitüsü Başkanlığından Keşan Satır etin** telif hakkı alınmıştır. Bakınız şekil 1 (Anonim, 2011).

2.2. Keşan Satır et'in Tanımı ve Ayırt Edici Özellikleri

Keşan Satır et'in harcı, en fazla %30 dana (*Bos taurus*) ve en az %70 kıvırcık ırkı (*Ovis aries*) kuzu etinden oluşmaktadır. *Keşan Satır et* %100 kıvırcık kuzu etinden de olabilir. Kıvırcık ırkı kuzuların tercih edilmesinin sebebi, yörenin yerli koyun ırkı olması ve yağlarının diğer koyun ırklarına göre kırmızı kaslar arasında homojen bir şekilde dağılmış olmasıdır. Kıvırcık kuzulardaki Karkas yağlılık düzeyi et yumuşaklığını etkilemektedir. Bu durum Kıvırcık ırkın etine lezzet kazandırmaktadır (Ekiz ve Ark., 209-2012). Kıvırcık, Türkiye'nin en iyi kalitede kırmızı et üreten yerli koyun ırkıdır (Erdoğan ve ark., 2010). *Keşan Satır et'in* üretiminde kullanılan 6 aylık kıvırcık kuzuların canlı ağırlıkları ortalama 43.14 ± 0.445 kg'dır (Ceyhan ve ark., 2007). Bu kuzular yazın, genellikle Güney Trakya Bölgesi'nin Keşan, İpsala ve Enez ilçelerinin doğal meralarında yetiştirilirler. Kışın ise yonca, arpa, buğday ve mısır gibi yem kaynakları ile beslenirler.

2.3. Kırmızı Etin Keşan Satır et Ürününe Dönüşümü

Trakya Bölgesi'nin doğal meralarında yetiştirilmiş olan kıvırcık kuzular, kesim yapıldıktan sonra 2 gün süre ile +4 °C'de soğutucularda dinlendirilir. Etin olgunlaşması sağlandıktan sonra karkaslardan sıyrılan et içindeki sinir, damar, kemik, kıkırdak ve zar gibi *Keşan Satır etin* tekstürüne olumsuz etki eden kısımlar ayıklanır. Kuzu etlerinin yağ oranı yüksek olması durumunda, satır etin %30'u kadar dana etinin yağsız but kısmından ilave edilir.

Olgunlaşmış etler, meşe kütüğünün üstüne konup satır bıçağı ile kıyma işlemine tabi tutulur. Et hiçbir makineyle işleme girmeden, mercimek büyüklüğü kıvamına gelinceye kadar kütük üzerinde satır ile kesilerek parçalanır (Şekil 2).

Keşan Satır etin içinde yalnız kıvırcık kuzu yağı bulunmakta ve bu oran karışım harcının %25'sini geçmemektedir. Hazırlanan 1 kg *Keşan satır et* harcına sadece 5 g tuz eklenir ve yoğrulur, bunun dışında başka hiçbir katkı maddesi (kuyruk yağı, böbrek yağı, iç yağı, ekmek, baharat vb) karıştırılmaz. Bu da *Keşan Satır et'in* diğer et ürünlerinden ayıran en önemli özelliklerindedir. *Keşan Satır et'in* analiz sonuçları Çizelge 1'de verilmiştir.

2.4. Çiğ Satır Et'in Sunumu ve Saklama Koşulları

Servis için hazırlanan bir porsiyon çiğ *Keşan Satır et* 250 gr'dır. 250 gr Satır Et 1 cm kalınlıkta yaygınlaştırılarak kare şekli verilerek paketlenir. Bazı kasaplar müşterilerinin talepleri doğrultusunda 100'er gramlık daire şeklinde paketli ürünlerde satmaktadır.



Şekil 2. Mercimek büyüklüğüne kadar kütük üzerinde satır ile et parçalamışlemi

Çizelge 1. Keşan Satır Et'in Kimyasal ve Bakteriyolojik Analiz Raporu

Yapılan Analizler	Analiz Sonucu	Analiz Metodu
Rutubet (%)	58,95	TS 1743 ISO 1442,2001
Protein %, F-6, 25	15,09	AOAC 992.15, 1997
Yağ %	24,40	TS 1744,1974
Kül %	1,10	TS 1746 ISO 936,2001
Karbonhidrat değeri	0,46	
T.Mezofilik Aerobik Bakteri (Kob/g)	390000	FDA/BAM, 2001
E.coli 0157:H7 (25g)	TEDB	FDA/BAM, 2002
Staph.aureus (Kob/g)	120	FDA/BAM, 2001
Pseudomonas spp. (Kob/g)	80000	TS ISO 13720,1997
Salmonella spp. (var/yok)	TEDB	ISO 6579, 2002
Kadmiyum (Cd)	0,010 mg/kg	NMKL 161,1998
Kurşun (Pb)	TEDB	NMKL 161,1998

Bu şekilde paketlenen çiğ *Keşan Satır et*, tel ızgara arasında mangalda pişirilmeye hazır halde depolanmaktadır. Hazırlanan çiğ *Keşan Satır eti* sıfır ile +4 °C'de buzdolabında kısa süreli saklanmaktadır (Şekil 3). Bu saklama koşullarında muhafaza edilen *Keşan satır et* iki gün içinde tüketilmektedir. Uzun süre saklanması düşünülen satır etler -18 °C'de dondurularak maksimum 3 ay muhafaza edilmektedir.



Şekil 3. Mangalda pişirmeye hazırlanmış çiğ *Keşan Satır eti*

2.5. Satır Et'i Pişirme ve Servis İşlemi

Keşan Satır et, çift taraflı tel ızgara arasına konularak meşe kömürü mangalında pişirilmektedir. Oluklu ve saç ızgara kullanılmamaktadır. Tel ızgara arasına sıkıştırılan satır et, mangal üzerinde defalarca ters-yüz edilerek çevrilir ve homojen olarak pişirilir. *Keşan Satır eti*, hızlı ve kor ateşte fümelayarak pişirilmektedir (Şekil 4). Pişirme sırasında *Keşan Satır etin* içinde bulunan yağlar mangalda meşe kömürüne damlayarak fümelemeye neden olur. Bu istenilen bir özelliktir. *Keşan Satır et* tadını ve aromasını bu işlem sırasında alır. Çiğ *Keşan Satır et*'in pişme kaybı %20-25'tir. Pişme olgunluğu, etin renginin kırmızıdan koyu kahverengiye dönme seviyesidir.



Şekil 4. Mangalda usulüne uygun pişirilen *Keşan Satır eti*

Pişmiş *Keşan Satır et*'in bir porsiyon net ağırlığı 180-200 gr'dır. Pişmiş *Keşan Satır et* kahverengimsi renktedir. Lezzeti kendine özgü ve aroması karakteristiktir. Ağızda hissedilen tekstür yumuşaktır. *Keşan Satır et* pişme işlemi biter bitmez sıcak olarak yanında ünlü İpsala pirinci ile beyaz porselen tabaklarda servis edilir (Şekil 5). *Keşan Satır et*'in koyun yoğurdu veya zeytinyağlı salata ile yenilmesi tavsiye edilir.



Şekil 5. Servise sunulmuş *Keşan Satır et* tabağı ve önerilen garnitürler

2.6. Tescilli Olmayan Diğer Satır etler

Diğer bölgelerde *satır et* diye satılan ürünlerden *Keşan Satır et*'ini ayıran en önemli özellik, *Keşan Satır et*'in de Kıvırcık kuzu ve dana etlerinin kullanılması, bunların meşe kütüğü üzerinde satırla kıyılması, parça büyüklüğünün mercimek tanesi boyutlarında olması ve pişirme usulüdür. *Keşan Satır et*'in hammaddesi; % 99,5 kırmızı et ve % 0,5 tuzdan oluşmaktadır. Fakat hazırlanan diğer *satır et* karmalarının içine; ekme, irmik, baharat vb daha başka katkı maddeleri girdiğinde bu tip ürünler *köfte* olarak adlandırılmaktadır. Köfte ürünlerinin içerisindeki kırmızı et oranı göreceli olarak düşmekte veya artmaktadır. Standart olmayan bu ürünler karşısında *Keşan Satır et*, fiyat açısından ciddi haksız rekabete maruz kalmaktadır. Satır köfte çevre il ve ilçelerde *Keşan Satır et*'inden %20- 25 daha ucuza *satır et* adıyla satılmaktadır. *Keşan Satır et* ile *satır köfte* ürünleri birbiri ile karıştırılmamalıdır.

2.7. Keşan Satır et Coğrafi İşaret Belgesi'ne Uygun Üretimin Yapılıp / Yapılmadığının Denetimi

Standartlarına uygun çığ Keşan Satır et satışı yapan 22 Kasap ve pişmiş Keşan Satır et satışı yapan 34 lokantaya Keşan Ticaret ve Sanayii Odası tarafından Coğrafi İşaret Tescil Belgesi verilmiştir. Sorumluluklarını yerine getiren ve Coğrafi İşaret Tescil izni alıp Keşan Satır et satışı yapan firmalar şimdiye kadar herhangi bir denetime tabi tutulmamışlardır.

Keşan Ticaret ve Sanayii Odası'nın "Keşan Satır et" tescilli coğrafi işaretin, üretim ve pazarlama aşamalarında; tescilin amacına, ayırt edici özelliklerine, temel esaslarına ve analiz raporlarında belirtilen özelliklerin uygunluğuna dair ihtiyaç duyulduğunda denetim yapma yetkileri vardır. Denetim yapmaya yetkili Keşan Lokantacı-Kahveci-Otelciler Esnaf Odası'ndan bir kişi, KOSGEB Sinerji Odasından bir Gıda Mühendisi ve Keşan Gıda Komitesinden bir kişi olmak üzere görevlendirilen 3 kişi tarafından her altı ayda bir denetim yaptırılır.

5. Kanaklar

Anonim. *Resmî Gazete*, Sayı : 27969, 19 Haziran 2011 Pazar

Anonim. *TÜİK istatistikleri*. 2022.

<https://data.tuik.gov.tr/Kategori/GetKategori?p=tarim-111&dil=1>

Ceyhan, A., Erdoğan, İ., Sezenler, T. "Gen Kaynağı Olarak Korunan Kıvrıcık, Gökçeada ve Sakız Koyun Irklarının Bazı Verim Özellikleri". *Journal of Tekirdag Agricultural Faculty*, 4(2), 2007, 211-218

Ekiz, B., Özcan, M., Yılmaz, A., Koçak, Ö., Ekiz, Ee., Yalçintan, H. "Sütten Kesim Yaşının Kıvrıcık Kuzularda Sütten Kesim Stresi, Büyüme, Karkas Ve Et Kalitesi Özellikleri Üzerine Etkileri". İstanbul Üniversitesi Veteriner Fakültesi, Zootekni Anabilim Dalı, BAP Proje No: 5442, 2012, Pp 84

Ekiz, B., Yılmaz, A., Özcan, M., Kaptan, C., Hanoglu, H., Erdogan, I., Yalcintan, H. "Carcass Measurements and Meat Quality of Turkish Merino, Ramlic, Kivircik, Chios and Imroz Lambs Raised under an Intensive Production System". *Meat Science*, 82, 2009, 64-70.

Erdoğan, İ., Taluğ, MA., Ceyhan, A., Hanoğlu, H., Kaptan, C., Sezenler, T., Soysal, D., Yıldırım, M., Ak, İ. "An Investigation on Organic Sheep Farming and Organic Lamb Fattening in the South Marmara Conditions". *Organik Tarım Araştırma Sonuçları 2005-*

2010, TC. Tarım ve Köyişleri Bakanlığı. Ankara, Turkey, 2010, pp. 315-322.

Göğüş, A.K. “*Et teknolojisi*”. Ankara Üniv. Ziraat Fak. Yayınları no:991, Ders kitabı:291, 1986, 243 s Ankara.

Öztañ, A., “*Et Bilimi ve Teknolojisi*”. Uğurer yayınları, 2008, Pp 526.

İRAN'IN ORTADOĞU POLİTİKASINDA DİNİN ROLÜ: Şİİ HİLALİ SÖYLEMİ*

Uğur ZENGİNER¹

Özet

Ortadoğu bölgesi; stratejik önemi, yer altı kaynakları açısından zengin olması, çok kültürlü yapısı ve inanç bakımından üç semavi dinin merkezi olması sebebiyle tarih boyunca ilgi çeken bölgelerden biri olmuştur. Bu coğrafya; aynı zamanda krizlerin, çekişmelerin ve mücadelenin hep var olduğu bir alan özelliği de göstermektedir. İşaretler, bölgede var olan bu durumun artarak devam edeceği yönündedir.

Zengin kültürü, köklü uygarlığı, güçlü devlet geleneğinin yanında stratejik, geniş ve dağlık coğrafyasıyla Ortadoğu jeopolitiğinde bölgesel bir güç olarak öne çıkan İran; 1979 yılındaki devrimle birlikte teokratik bir özellik kazanarak “İslam Cumhuriyeti” kimliğiyle yönetilmeye başlanmıştır.

1979 yılında İran’da meydana gelen rejim değişikliğinden sonra “dünya müslümanlarının hamisi” politikasını benimseyen ancak pratikte bu politikada umduğunu bulamayan İran, 2003 yılında ABD’nin Irak’ı işgal etmesi ve Irak’ın başına Şii bir yönetimin geçmesiyle birlikte yavaş yavaş bu politikayı terk etmiş ve onun yerine ‘Şiilerin lideri’ rolünü benimsemiştir. Irak’ta Şii yönetimin başa geçmesiyle İran’ın, bütün Şiilerin lideri olma arzusu; Sünni Arap ülkeleri ve Körfez ülkeleri tarafından tehdit olarak algılanmış ve bu tehdit kendini “Şii Hilali” söylemi şeklinde göstermiştir.

Bu çalışma, İran’ın nüfuzunu genişletmek için benimsediği dini politikalar ile bölgenin geleceğini yeniden şekillendirirken benimsediği stratejiler ve yansımaları üzerinde durmaktadır.

Anahtar Kelimeler: İran, Şii Hilali, Devrim İhracı, Teopolitik

* Bu çalışma, Uğur Zenginer tarafından yazılmakta olan *2000’li Yıllarda ABD Dış Politikasında İran* adlı doktora tezinden yararlanılarak hazırlanmıştır.

¹ Edirne İl Millî Eğitim Müdürlüğü, Öğretmen- Doktora Öğrencisi (Trakya Üniversitesi, Sosyal Bilimler Enstitüsü, Uluslararası İlişkiler Anabilim Dalı Programı).

1. GİRİŞ

Her ülkenin dış politikasını belirleyen pek çok unsur vardır. Ekonomi, din, kültür, tarih, etnik ve siyasal yapı, jeopolitik konum, karar vericilerin ideolojileri, uluslararası sistem bu unsurlardan bazılarıdır. İran'ın dış politikasının bu unsurların yanında, nevi şahsına münhasır politikaları da mevcuttur. İran'ın bu politikalarının oluşmasında ve şekillenmesinde, devrim sonrasında karar alıcıların benimsediği söylemler en önemli etken olmuştur. İran dış politikasının söylemlerine baktığımızda ise Batı karşıtlığı, İran (Fars) Milliyetçiliği, nükleer bağımsızlık, jeopolitik konum, devrim ihracı, Şii İslam Anlayışı gibi söylemler en etkili söylemler olarak karşımıza çıkmaktadır.

Günümüzün modern dünyasında din-devlet ve din-siyaset ilişkilerini konu edinen birçok çalışma ortaya çıkmaktadır. Zira bunun altında yatan ana neden ise dinin sadece birey ve toplumları değil, aynı zamanda devlet ve devlet politikalarını da etkilemesidir. Devletlerin dış politika karar alma süreçleri incelendiğinde dini inançların ve dine yönelik sivil toplum kuruluş ve örgütlerin, karar alıcıları etkilediği görülmektedir.

Kadim bir geleneğe sahip olan İran coğrafyası, dini hareketliliğin olduğu bir alan özelliği göstermektedir. Pers İmparatorluğundan hanedanlıklara, hanedanlıklardan cumhuriyete, İslam cumhuriyetinin kuruluşundan günümüze; din, İran coğrafyasındaki önemli olgulardan biri olmuştur. Günümüz İran İslam Cumhuriyeti'nin dış politikasını etkileyen Şiilik ise İslam düşünce tarihinde fikri ve siyasi açıdan toplumları etkilemiş bir mezheptir. Şiiliği ideolojik bir açıdan kullanan ve 1979 devrimi ile de onu siyasallaştıran İran, jeopolitik konumun sunduğu avantajdan faydalanmaktadır. İran'ın hem iç hem de dış politikasını etkileyen bir unsur olan Şiiliğin “Mehdilik” ve “Kutsal Yerlerin Müdafahası Söylemi” İran'ın Orta Doğu bölgesindeki Şiileştirme faaliyetlerinin artırımının ana nedenlerinden biri olmuştur.² Rejim değişikliğinden sonra ezilen “dünya müslümanlarının hamisi” politikasını benimseyen ve bu ideolojisi için Şiiliği siyasallaştıran İran, ‘devrim ihracı’ yoluyla bunu yaymaya çalışmıştır. “Devrim ihracı” politikasında başarılı olamayan İran için yeni bir umut, ABD'nin 2003 yılında Irak'ı işgal etmesiyle ortaya çıkmıştır. 2003 yılında ABD'nin Irak'ı işgal etmesi ve

² Orhan Karaoğlu, “Şiiliğin İran Dış Politikasına Etkileri”, (Doktora tezi-Ankara Üniversitesi- 2021), s.142-147.

Irak'ın başına Şii bir yönetimin geçmesi, bölgenin en büyük Şii devleti olan İran'ın "Şiiilerin lideri" rolünü benimsemesine neden olmuştur. İran'ın kendisini bütün Şiiilerin lideri olarak görmesi ya da bu konudaki arzusundan doğan "Şii Hilali" söylemi, başta Sünni Arap ülkeleri olmak üzere bölge ülkeleri tarafından bir tehdit olarak algılandığından, bu söylem; İran'a yönelik eleştirilerin de odak noktalarından biri olmuştur. Bu nedenle Şiiiliğin hem reel politik ve jeopolitik hem de teopolitik açıdan İran dış politikasına olan etkilerinin bilinmesi önem arz etmektedir.

2. İRAN JEOPOLİTİĞİ ve ULUSLARARASI SİSTEMDEKİ KONUMU

2.1. İran'ın Jeopolitik Konumu

85 milyona yakın nüfusu ve 1.648.000 km² yüz ölçümüyle İran; Afganistan, Azerbaycan, Ermenistan, Irak, Pakistan, Türkiye ve Türkmenistan ülkelerinin yanı sıra kuzeyden Hazar Denizi, güneyden Basra Körfezi ve Umman Denizi ile çevrili bir konuma sahiptir. Fiziki açıdan topraklarının çoğunluğu çöl ve dağlık olan İran; konumu bakımından Orta Asya, Güneydoğu Asya, Arap dünyası, Türkiye ve Avrupa arasında adeta bir köprü vazifesi görmektedir. Bu stratejik konumu sebebiyle İran, tarih boyunca savaş ve çatışmaların eksik olmadığı bir coğrafya olmuştur.

Petrol rezervleri açısından oldukça zengin olan İran, OPEC 2022 yılı verilerine göre 208 milyar varil rezervle Venezuela ve Suudi Arabistan'dan sonra dünyada en fazla rezerve sahip olan üçüncü ülke konumundadır.³ Doğalgaz rezervleri açısından bölgenin en zengin ülkesi olan İran, 33,8 trilyon m³lük rezervle dünyada Rusya Federasyonu'ndan sonra en fazla rezerve sahip ikinci ülke konumundadır.⁴ Enerji transferi açısından Hürmüz Boğazı gibi stratejik bir boğazı denetleyen İran, ulaşım koridorları açısından da kilit konumdadır. Örneğin Avrupa-Kafkasya-Avrupa Ulaşım Koridoru,⁵ Kuzey-Güney Ulaşım Koridoru⁶ ve Modern İpek Yolu Projesi⁷ gibi önemli projeler için İran kilit noktadadır.⁸

³ OPEC verileri için bakınız: https://www.opec.org/opec_web/en/data_graphs/330.htm (25.09.2022)

⁴ "2022 OPEC Annual Statistical Bulletin 57th Edition" https://asb.opec.org/ASB_PDFDownload.php (25.09.2022)

⁵ Avrupa-Kafkasya-Asya Ulaşım Koridoru için Bkz: <https://traceca.uab.gov.tr/traceca-avrupa-kafkasya-asya-ulasim-koridoru> (25.09.2022)

Hem petrol ve doğalgaz rezervlerinin zengin olması açısından hem de petrol transferi açısından stratejik konumda bulunan İran, birçok dönemde uluslararası aktörlerin ilgisini çeken bir ülke olmuştur. Birçok Ortadoğu ülkesi gibi İran da sömürgecilik yarışında büyük güçlerin hedef ülkelerinden biri olmuştur. Her iki dünya savaşında da sömürgeci güçler tarafından işgal edilen ülkenin, toplumsal belleğinde, özellikle büyük güçlere karşı bazı şüpheler oluşmuştur. Bu durum aynı zamanda İran dış politika ilkeleri arasında yer alan “Batı Karşıtlığı” ilkesinin oluşmasının ana nedenlerinden biridir.⁹ İran jeopolitiğinin önemli özelliklerinden biri de İran'ın Ortadoğu Arap coğrafyası ile Asya coğrafyasındaki Müslümanların yaşadığı bölgeler arasında köprü görevi görmesidir. İran'ın jeopolitik konumu, bu coğrafyadaki Müslümanlar üzerinde etkinlik kurma açısından önemli avantaj sunsa da bölge ülkeleri ve uluslararası aktörlerle güç mücadelesine girmesine de neden olmaktadır. İran'ın konumunun, İran'a sunduğu fırsatların yanında yarattığı bazı riskler de mevcuttur. Zira İran, dünyada çatışma riskinin en yüksek olduğu bir coğrafyada yer almaktadır. Irak, Suriye ve Yemen'deki iç çatışmalar, Azerbaycan-Ermenistan arasındaki sorunlar, IŞİD/DEAŞ, Taliban ve El-Kaide gibi küresel terör örgütlerinin varlığı, silah, uyuşturucu ve insan kaçakçılığı gibi uluslararası suçlar açısından transit ülke konumunda bulunması İran jeopolitiğinin olumsuz yönlerini oluşturmakta ve bu durum İran dış politikasını etkilemektedir.¹⁰

2.2. Uluslararası Sistemde Bölgesel Bir Güç Olarak İran

Bir devletin uluslararası sistemde etkin olabilmesi için belli oranda güce sahip olması gerekir. Jeopolitik açıdan önemli bir konumda bulunan İran; askeri, ekonomik ve diğer güç parametreleri açısından uluslararası sistemde bölgesel bir güç olarak kabul edilir. Bu açıdan İran'ın Ortadoğu bölgesindeki ve uluslararası sistemdeki göreceli konumunu ortaya koymak

⁶ Uluslararası Kuzey-Güney Taşımacılık Koridoru için bkz: <https://ticaret.gov.tr/blog/ulkelerden-ticari-haberler/iran/uluslararası-kuzey-guney-tasimacilik-koridoru> (25.09.2022)

⁷ Modern İpek Yolu Projesi için bkz: Batı'dan Doğu'ya Geçen 'Güç': Bir Kuşak Bir Yol – Modern İpek Yolu, M5 Savunma Stratejileri Dergisi, 7 Şubat 2021, <https://m5dergi.com/one-cikan/batidan-doguya-gecen-guc-bir-kusak-bir-yol-modern-ipek-yolu/> (25.09.2022)

⁸ Muhammed R., Hafezinya, *İran Jeopolitiği ve Siyasi Coğrafyası*, çev. Kaan Dilek, İraniyat Yayınları, Ankara, 2017, s. 24.

⁹ Orhan Karaoğlu, *a.g.t.*, s.57.

¹⁰ Muhammed R., Hafezinya, *a.g.e.*, s. 33-34.

için bazı parametreleri dikkate almak gerekir. Bu çalışmada İran'ın bölgedeki etkinliğini ölçme adına İran'ın ekonomik göstergeleri, askeri harcamaları, askeri güç unsurları, petrol rezervleri, nüfus miktarı ve coğrafi genişlik gibi parametreleri dikkate alınarak diğer Ortadoğu devletleri ile mukayese edilecektir.

Devletlerin uluslararası sistem içerisinde konumlarını ve güç kapasitelerini belirleyen en önemli değişkenlerden biri ekonomik göstergelerdir. Ekonomik kapasite, askeri kapasiteyi oluşturan bir etken olduğundan devletlerin konumunu göstermesi açısından önemli bir parametredir. Başkan Barack Obama döneminde İran ile imzalanan nükleer anlaşma İran ekonomisini olumlu etkilemiştir ve İran, 2017 yılına kadar bölgenin en büyük üçüncü ekonomisine sahip ülke konumunda olmuştur. Ancak 2017 yılında Başkan Donald Trump'ın İran ile imzalanan nükleer anlaşmayı tek taraflı feshetmesi ve sonucunda İran'a uygulanan ekonomik yaptırımlar İran ekonomisini olumsuz etkilemiştir. Dünya Bankası 2020 verilerine göre bölgenin en büyük ekonomileri Türkiye ve Suudi Arabistan'dır. İran ise ABD'nin uyguladığı ekonomik yaptırımlar nedeniyle 231 milyar dolarlık GSYİH ile altıncı sıraya gerilemiştir.¹¹

Savunma harcamaları da uluslararası sistemde devletlerin güç dağılımını gösteren önemli bir değişkendir. SIPRI¹² ve Dünya Bankası verileri dikkate alındığında bölgede en çok savunma harcaması yapan ülke Suudi Arabistan'dır. Hatta Suudi Arabistan dünyada en fazla savunma harcaması yapan üçüncü ülke konumundadır. SIPRI ve Dünya Bankası 2020 yılı verilerine göre İran; Suudi Arabistan, İsrail ve Türkiye'den sonra en fazla savunma harcaması yapan dördüncü ülke konumundadır.¹³ Öte yandan uluslararası sistemde devletlerin güç dağılımlarının oluşmasında sadece savunma harcamaları dikkate alınmaz. Örneğin askeri personel sayısı, savaş uçakları, savaş gemileri, denizaltıları, tanklar ve nükleer başlıklar gibi materyallerde dikkate alınır. Global Firepower tarafından askeri gücü oluşturan temel materyallere belli bir puan yüklenerek

¹¹ Dünya Bankası tarafından yayınlanan Ortadoğu bölgesindeki ülkelerin 2020 yılı GSYİH verileri için bkz: <https://data.worldbank.org/indicator/NY.GDP.MKTP.CD?end=2021&start=2020> (26.09.2022)

¹² Stockholm International Peace Research Institute=Stockholm Uluslararası Barış Araştırmaları Enstitüsü

¹³ Ortadoğu bölgesindeki ülkelerin savunma harcamaları için bkz: Stockholm International Peace Research Institute, <https://www.sipri.org/databases/milex> (26.09.2022); Worldbank, <https://data.worldbank.org/indicator/MS.MIL.XPND.CD> (26.09.2022)

oluşturulan Güç Endeksi (PwrIndx) puanına göre İran, Türkiye ve Mısır'ın ardından üçüncü sıradadır.¹⁴ Global Firepower 2021 verilerine göre İran, askeri personel açısından bölgede en fazla askeri personele sahip ülkedir. Hava araçlarının hem sayısı hem de demode olması nedeniyle zorluk yaşayan İran, bu konuda diğer devletlerin gerisinde olup Birleşik Arap Emirlikleri'nden sonra altıncı sırada gelmektedir. Savaş gemisi ve denizaltıları açısından bölgede birinci sırada olan İran, tank sayısı bakımından Mısır'dan sonra ikinci sıradadır.¹⁵ Nükleer teknoloji için çalışmalar yapan İran'ın nükleer silahı bulunmamaktadır.¹⁶ Ancak İran, kısa ve orta menzilli balistik füze ve insansız hava araçlarının yerli üretimini gerçekleştirmektedir.¹⁷ İran'ı bölgedeki diğer devletlerden ayıran bir diğer özelliği de iki orduya sahip olmasıdır. Normal ordunun yanında dini liderin emriyle kurulan Devrim Muhafızları Ordusu (DMO) İran'ın en prestijli ordusu olarak kabul edilir. İran'ın yurt dışındaki faaliyetlerini yürüten özel hareket birimi olan Kudüs Gücü, bu ordunun bir parçasıdır.¹⁸

Uluslararası sistemde devletlerin güç dağılımı kapasiteleri belirlenirken dikkat edilen değişkenlerden biri de devletlerin coğrafi genişlikleri ve nüfus miktarlarıdır. 30 eyaletten oluşan İran, 1.648 bin km²'lik coğrafi alan ile Suudi Arabistan'dan sonra bölgenin en geniş ikinci ülkesidir.¹⁹ Birçok etnik kimliğin bulunduğu İran, Dünya Bankası 2021 yılı nüfus verilerine göre Mısır ve Türkiye'den sonra Ortadoğu bölgesinin en kalabalık ülkesidir.²⁰

¹⁴ Global Firepower, "Middle East Military Strength (2021)", <https://www.globalfirepower.com/countries-listing-middle-east.php> (26.09.2022)

¹⁵ Ülkelerin asker sayısı, savaş uçakları, savaş gemileri, denizaltı ve tank sayıları için bkz: Global Firepower, <https://www.globalfirepower.com/countries.php> (26.09.2022)

¹⁶ Ülkelerin nükleer silahları hakkında bilgi için bkz: <https://www.sipri.org/media/press-release/2020/nuclear-weapon-modernization-continues-outlook-arms-control-bleak-new-sipri-yearbook-out-now> (26.09.2022)

¹⁷ Anthony H. Cordesma, "Iran's Conventional Military Forces" <https://iranprimer.usip.org/sites/default/files/PDF%20Military%20Cordesman%20Conventional%20Military.pdf> (27.09.2022); İran Silahlı Kuvvetleri, <https://www.trmilitarynews.com/iran-silahli-kuvvetleri/> (27.09.2022)

¹⁸ Abdullah Yegin, "İran'ın Sert Gücü", SETA Analiz, Şubat 2016, sy. 150, s. 1-28; Omar Lamrani, Iran's Conventional Military Capabilities, 9 Temmuz 2020, <https://newlinesinstitute.org/iran/irans-conventional-military-capabilities/> (27.09.2022)

¹⁹ Ortadoğu'da En Geniş Sınırlara sahip ülke profilleri için bkz: <https://www.cia.gov/the-world-factbook/countries/> (27.09.2022)

²⁰ Ortadoğu bölgesinde en kalabalık nüfuslara sahip ülke profilleri için bkz: <https://data.worldbank.org/indicator/SP.POP.TOTL?end=2021&locations=TR-EG-IR-IQ-SA-YE-SY&start=2021> (27.09.2022)

Dünyanın diğer bölgelerinde olmasa bile Ortadoğu bölgesinde devletlerin güç dağılımına bakınca dikkate alınması gereken parametrelerden biri de petrol ve doğalgaz kaynaklarıdır. Zira Ortadoğu bölgesi petrolün keşfinden günümüze kadarki süreçte ulusların mücadele alanlarından biri olmuştur. İran da bu mücadelenin yaşandığı coğrafyalardan biridir. Bu yönüyle zengin petrol rezervlerine sahip olmak Ortadoğu devletleri için büyük bir güç göstergesidir. İran, petrol ve doğalgaz rezervleri açısından dünyanın en zengin ülkelerinden biridir. BP'nin 2020 yılı raporundaki verilere göre dünyada kanıtlanmış petrol rezervlerinin %48,1'i (833,8 milyar varil), kanıtlanmış doğalgaz rezervlerinin %38'i (75,6 trilyon m³) Ortadoğu bölgesinde yer almaktadır.²¹ Petrolde 208 milyar varillik rezervle İran, Suudi Arabistan'dan sonra en fazla rezervin bulunduğu ikinci ülkedir. Aynı zamanda İran bu rezervle dünyada Kanada'dan sonra en fazla rezerve sahip dördüncü ülke konumundadır. Petrolde olduğu gibi doğalgaz rezervleri açısından zengin olan Ortadoğu bölgesi, dünya doğalgaz rezervlerinin %38'ine sahiptir. 33,8 trilyon m³ (Dünya doğalgaz rezervlerinin %16'sı) doğalgaz rezervine sahip olan İran bu rezervle bölgede birinci, dünyada ise Rusya Federasyonu'ndan sonra en fazla rezerve sahip ikinci ülke konumundadır.²²

3. Şİİ İSLAM ANLAYIŞI VE İRAN

3.1. Şiilik

Safeviler dönemiyle birlikte İran'ın siyasi ve kültürel kimliğinin bir sembolü haline gelen, o tarihten günümüze kadar İran jeopolitiğinin önemli bir gücü olarak kabul edilen ve aynı zamanda İran dış politikasını²³ şekillendiren önemli unsurlardan biri olan Şiiliğin tanımını Mezhepler Tarihi uzmanları şöyle yapmaktadır: Hz. Muhammed'in vefatından sonra Hz. Ali'nin halife olması gerektiğine inanan toplulukların ortak adına Şiilik denilmektedir. Hz. Ali'den önceki halifelerin önderliğini kabul etmeyen bu

²¹ BP-Statistical Review of World Energy 2020, <https://www.bp.com/content/dam/bp/business-sites/en/global/corporate/pdfs/energy-economics/statistical-review/bp-stats-review-2020-full-report.pdf> s. 16. (27.09.2022)

²² 2020 OPEC Annual Statistical Bulletin, https://www.opec.org/opec_web/static_files_project/media/downloads/publications/ASB_2020.pdf (28.09.2022); BP-Statistical Review of World Energy 2020, <https://www.bp.com/content/dam/bp/business-sites/en/global/corporate/pdfs/energy-economics/statistical-review/bp-stats-review-2020-full-report.pdf> (28.09.2022)

²³ Şiiliğin İran dış politikası üzerindeki etkisi ve mezhep-dış politika ilişkisi üzerine disiplinlerarası bir çalışma için bkz: Orhan Karaoğlu, *Teopower Olarak Şiilik ve İran Dış Politikası*, Kitabevi Yayınları, 1. Baskı, İstanbul, 2021.

kişilere göre imamet (halifelik) Hz. Ali ile başlamaktadır ve kıyamete kadar da Hz. Ali'nin soyundan gelen kişilerle devam edecektir.²⁴ Şiiliğin ilahiyat yönüne yönelik çalışmalar elbette mevcuttur. Ancak bu çalışmada amacımız Şiiliğin ilahiyat yönünü ortaya koymaktan ziyade Şiiliğin siyasi yönüne değinmektir. Bu yönüyle Şiiliğin siyasi yönünün bir yansıması olarak İran dış politikası üzerindeki etkisi üzerinde durulacaktır.

Şiilik bugün itikadî ve siyasi olarak birçok farklı kola ayrılmıştır. İmamiyye, Zeydiyye, İsmailiye, Nusayrilik, Bahailik ve Dürzilik²⁵ bu kollardan bazılarıdır. Şii kolları içerisinde bugün dünyada en çok mensubu bulunan kol ise Onikicilik olarak da bilinen İmamiyye (İsnaaşeriyye) koludur.²⁶ Mezhepler Tarihi uzmanlarına göre Şiiler, dünya Müslümanlarının yaklaşık olarak yüzde 15'ini oluşturmaktadır.²⁷ Nüfus açısından bakıldığında bugün dünyada en çok Şii nüfusun bulunduğu ülke İran'dır. Öte taraftan Azerbaycan, Bahreyn ve Irak'ta Şiiler nüfusun çoğunluğunu oluştururken; Ortadoğu'nun diğer ülkeleri olan Yemen, Suudi Arabistan, Birleşik Arap Emirlikleri, Kuveyt, Katar, Lübnan, Umman, Afganistan ve Pakistan'da da önemli ölçüde Şii nüfus vardır. Şiilerin varlığı yalnızca Ortadoğu ülkeleri ile sınırlı değildir. Örneğin Afrika kıtasında; Cezayir, Fas, Tunus, Mısır, Sudan, Libya, Güney Afrika, Tanzanya ve Nijerya'da Asya kıtasında ise Tacikistan, Malezya ve Hindistan'da az da olsa Şii nüfus varlığı mevcuttur.²⁸ Tarihe bakıldığında Şiiler genel olarak yönetilen bir toplum olarak yaşamışlardır. Ancak bazı dönemlerde Şiiliğin devlet dini kabul edildiği devletler de kurmuşlardır. Örneğin Irak'taki Büveyhiler Devleti, Safevi Devleti ve 1979 yılında

²⁴ Şiilik hakkında ayrıntılı bilgi için bkz: Hasan Onat, "Şiiliğin Doğuşu Meselesi", *Ankara Üniversitesi İlahiyat Fakültesi Dergisi*, 1997, c. 36, s. 80-117; Mustafa Öz, "Şîa", *TDV İslâm Ansiklopedisi*, 2010, c. 39, s.120-121.

²⁵ Şiiliğin ilgili kolları hakkında ayrıntılı bilgi için bkz: Abdulkaki Gölpınarlı, *İslam Mezhepleri ve Şiilik*, Kapı Yayınları, 2. Baskı, İstanbul, 2021.

²⁶ Muhammed R., Hafezinya, *a.g.e.*, s. 28.

²⁷ Adem Arıkan, "İslam Dünyasının Mezhep Haritası ve Nüfus Dağılımı", *Journal of Islamic Research*, 2018, sy: 29 (2), s. 348-379.

²⁸ İslam dünyasında mezheplerin dağılımı hakkında ayrıntılı bilgi için bkz: Mehmet Ali Büyükkara, "İslâm Kaynaklı Mezheplerin Orta Doğu'daki Coğrafi Dağılımı ve Tahmini Nüfusları", *e-makâlât Mezhep Araştırmaları*, www.Mezhep.org, 2013, c. VI, sy. 2, ss. 321-354; Ayrıca Pew Research Center'in 2012 yılında Müslüman dünyasıyla ilgili araştırmaya bkz: Pew Research Center , "The World's Muslims: Unity and Diversity", 2012, <http://assets.pewresearch.org/wp-content/uploads/sites/11/2012/08/the-worlds-muslims-fullreport.pdf>, (29.09.2022)

kurulan İran İslam Cumhuriyeti, devletin resmi dininin Şiiilik olarak kabul edildiği devletlerdendir.²⁹

3.2. İran’da Din ve Devlet İlişkisi

İran tarihi uzmanlarına göre; İran’da, din ve devlet arasındaki yakın ilişkinin temelleri Pers İmparatorluğu döneminde atılmıştır. İran’da İslamiyet’ten önce benimsenen ve aynı zamanda İran’ın milli dini olarak kabul edilen Zerdüştlük dinine göre, egemenliğin kaynağı Tanrı’dan alınmaktaydı. Perslilerin antik dönemdeki ataları olan Ahemeniş İmparatorluğu’nun kudretli kralı, Kral Darius da benzer bir şekilde Tanrı Ahura Mazda’yı gücünün kaynağı olarak göstermiştir.³⁰ İran’da İslamiyet, 651 yılında Sasani İmparatorluğu’nun Müslümanlar tarafından yıkılması sonucu başlamıştır. İran coğrafyasında Abbasiler döneminde mezhepleşme olayları başlamışsa da İran için Şiiiliğin asıl olarak yayıldığı dönem Safeviler dönemidir. Safevilerle birlikte Şiiilik, İran coğrafyasının siyasi ve kültürel kimliğinin bir sembolü olmuştur.³¹

İran coğrafyasında kurulan aynı zamanda bir Türk devleti olan Safevi devletinin lideri Şah İsmail tarafından Şiiilik, İran’ın resmi mezhebi olarak ilan edilmiştir. Alevi bir Türkmen olan İsmail, Tebriz’i aldıktan sonra kendisini Şah ilan etmiştir. Safevilerden önce Sünni olan İran topluluğunu zorlama yöntemlerle Şii topluluğa dönüştürmeye çalışan Şah İsmail, aynı zamanda Şiiiliğin bir kolu olan On İki İmamcılığı³² yaymaya çalışmış ve kendisinin de yedinci imamın soyundan olduğunu iddia etmiştir. İmamiye³³ doktrinine göre kendisinin kutsandığını ve son imamın yeryüzündeki temsilcisi olduğunu iddia eden Şah İsmail, kendisinden sonra gelen Safevi hükümdarlarını da etkilemiştir. Şah İsmail’in benimsediği bu

²⁹ Mehmet Şahin, “Şii Jeopolitiği: İran İçin Fırsatlar Ve Engeller”, *Akademik Orta Doğu*, c.1, sy.1, 2006, s. 39.

³⁰ Mohammad Rigiderakhshan, “İran’ın Dış Politika Kimliğini Oluşturan Faktörler”, *Uluslararası Tarih Araştırmaları Dergisi/ International Journal of Historical Researches*, yıl 5, sy. 1, Bahar 2020, ss. 390-410, s. 402.

³¹ Mehmet Çelenk, “Safevilerin Din Politikası ve İran’ın Şiileşme Seyri”, *Çanakkale Onsekiz Mart Üniversitesi İlahiyat Fakültesi Dergisi*, 2014, sy. 4, s. 7-35.

³² Mezhepler tarihçileri tarafından “İsnaaşeriyye” olarak kullanılan “On İki İmam” hakkında ayrıntılı bilgi için bkz: Ethem Ruhi Fırlı, “İsnaaşeriyye”, *TDV İslam Ansiklopedisi*, c. 23, 2001, s. 149-153.

³³ “İmamiye”: On İki İmam ya da diğer adıyla “İsnaaşeriyye” e için bkz. Mustafa Öz, “İmamiye”, *TDV İslâm Ansiklopedisi*, 2000, c.22, s. 207-209.

Şiilik anlayışı hem İran hükümdarları hem de İran toplumu tarafından asırlardır kabul edilen bir anlayış haline gelmiştir.³⁴

İran'da Safevi Hanedanlığından sonra Kaçar Hanedanlığı dönemi başlamıştır. Dine bakış açısından Safevilerden farklı bir yöntem benimseyen Kaçar hükümdarları, dini işleri tamamen ulema sınıfına bırakmıştır. Kaçar hükümdarlarının, Safevi hükümdarlarının aksine Şii inancında önemli bir yere sahip olan kayıp on ikinci imamın temsilcilerinin kendilerinden ziyade ulemayı göstermişlerdir. Yine Hükümdarların, dini devlet denetiminin dışında tutmaları Şiiliğin kurumsallaşmasına ve yayılmasına katkı sağladığı gibi ulemaya da önemli prestij sağlamıştır.³⁵ Ulemaya yönelik bu özgürlükçü alan, ulemanın eğitim ve hukukta etkili olmasını sağlamıştır. Günümüz İran siyasetinde çokça kullanılan 'Ayetullah' kavramının doğuşunda ulemaya yönelik bu özgürlükçü ortam etkili olmuştur.³⁶ İran'da ulemaya sunulan özgürlükçü ortam 1925 yılında Kaçarlardan sonra iktidara gelen Pehlevi Hanedanlığı lideri Rıza Şah tarafından kısıtlanmıştır. Batılılaşma ve modernleşme sürecini başlatan Rıza Şah, devlet yönetiminde dinin ve din adamlarının etkisini azaltarak daha çok seküler bir yönetim düzeni benimsemiştir. Şiilik açısından bu dönem duraklama dönemi olarak Pehlevi ailesinin yönetimden ayrıldığı 1979 yılındaki İran İslam Devrimine kadar sürmüştür.³⁷

Olumsuz ekonomik gidişat, siyasal dışlanmışlık, Batı yanlısı politikalar, dine yönelik seküler anlayış gibi toplumda rahatsızlık oluşturan durumlar Pehlevi ailesinin monarşi rejiminin sonunu getirdiği gibi Şiiliğin 54 yıl süren duraklama döneminin de sonu olmuştur. Yüzyıllar boyunca İran'da benimsenen Şahlık rejimi, dini kurallara dayalı İran İslam Cumhuriyeti'nin kurulmasıyla son bulmuş ve yeni yönetim tarafından devletin resmi dini "Şii İslamiyet" olarak ilan edilmiştir. İran İslam Cumhuriyeti'nin kurulmasından günümüze kadar ki süreçte Şiilik; İran siyasetini, yönetim yapısını, hukukunu iç ve dış politikasını şekillendiren en önemli araçlardan biri haline gelmiştir. Devrimin lideri Ayetullah Humeyni, İslami bir dünya düzeni kurmayı ve yakın çevre ülkelerdeki

³⁴ Tayyar Arı, *Geçmişten Günümüze Orta Doğu: Siyaset, Savaş ve Diplomasi*, 4. Baskı, MKM Yayıncılık, Bursa, 2008, s. 83.

³⁵ İran'da Şii ulemanın kurumsallaşması aşamaları için bkz: Behrooz Moazami, *İran'da Devlet, Din ve Devrim 1796'dan Bugüne*, 1. Baskı, İletişim Yayınları, İstanbul, 2018.

³⁶ Tayyar Arı, *a.g.e.*, s. 86-87.

³⁷ Gene R. Garthwaite, *İran Tarihi: Pers İmparatorluğu'ndan Günümüze*, (çev.) Fethi Aytuna, İnkılap Basımevi, İstanbul, 2011, s. 203.

Şiileri etkisi altına almayı amaçladığından dış politikasını da ‘Devrim İhraç’ politikası üzerine kurmuştur.³⁸ Ortadoğu bölgesinde Şiilerin bulunduğu coğrafya göz önüne alındığında İran’ın devrimin yayılması³⁹ için dış politikasında benimsediği “Devrim İhraç” politikası stratejisinin anlamı ve önemi de ortaya çıkmaktadır.⁴⁰

4. Şİİ HİLALİ SÖYLEMİ

Şahlık rejimi sona erdikten sonra yeni kurulan İran İslam Cumhuriyeti rejimi, dış politikada “devrim ihraç” politikasını benimsemiştir. İran, Ortadoğu’da nüfuzunu genişletmek amacıyla Şii İslami değerleri bir araç olarak kullanmış ve bu doğrultuda Şiiliği başta İslam ülkeleri olmak üzere tüm dünyaya yaymayı amaçlamıştır.⁴¹ “Evrensel İslami Düzen” oluşturmak amacıyla ihraç edilmek istenen devrim, Özellikle İran’ın komşu ülkeleri tarafından tehdit olarak görüldüğünden 6 Körfez ülkesi (Suudi Arabistan, Bahreyn, BAE, Katar, Kuveyt ve Umman) tarafından Basra Körfezi’ndeki ilk kolektif güvenlik sistemi olarak kabul edilen “Körfez İşbirliği Konseyi” anlaşması imzalanmıştır.⁴² İran, Şiiliği yayarken kendisini “dünya müslümanlarının hamisi” olarak görmüş ve bu politika ile İslam dünyasının lideri olmayı hedeflemiş ise de pratikte umduğunu bulamamıştır. Bush yönetiminin 11 Eylül olaylarının sorumluları gördüğü Afganistan ve Irak’ı işgal etmesi sonrası Irak’ta Sünni-Şii arasındaki çatışmalarda Şiiler baskın gelmiş ve Şii bir yönetim başa geçmiştir. Irak’ta Şii yönetimin başa geçmesi, İslam devriminden sonra kendisini dünya Müslümanlarının koruyucusu ve destekçisi olarak gören ve bu doğrultuda politika benimseyen ancak umduğunu bulamayan İran için yeni bir rol ortaya çıkarmış ve bu yeni rolün adı “Şiilerin lideri” rolü olmuştur. Aslında İran, devrimden bu yana dış politikasında Şiiliği yaymaya yönelik bir eğilimin içindeydi, Irak’ta da işgal sonrası yeni yönetimin Şii olması, İran’ın bölge politikalarında aradığı fırsatı bulması

³⁸ Michael Eisenstadt, *The Strategic Culture of the Islamic Republic of Iran: Religion, Expediency, and Soft Power in an Era of Disruptive Change*, Middle East Studies at the Marine Corps University Yayınları, Washington, 2015, s. 45.

³⁹ R.K. Ramazani, "Khumayni's Islam in Iran's Foreign Policy", *Islam in Foreign Policy*, ed: Aheed Dawisha, Cambridge Üniversitesi Yayınları, 1983, s.21.

⁴⁰ N. Keddie-J.R. Cole, *Shi'ism an Social Protest*, New Haven Üniversitesi Yayınları, 1986, s. 5.

⁴¹ Fred Halliday, “İran Devrimi: Eşitsiz Gelişme ve Dinci Popülizm”, (Der: Serpil Üşür), *İran Devrimi: Din, Anti-Emperyalizm ve Sol*, Belge Yayınları, 1. Baskı, İstanbul, 1992, s. 44-45.

⁴² Tayyar Arı, *a.g.e.*, s. 536.

açısından dönüm noktası olmuştur. İran'ın bölgede nüfuzunu genişletme amacıyla benimsediği “Şiiilerin lideri” rolü, beraberinde “Şii Hilali” söyleminin oluşmasına zemin hazırlamış ve bu söylem, Şiiilerin yoğunlukta olduğu Körfez ülkeleri, Sünni Arap ülkeleri ve bölgede etkin olan ABD gibi küresel güçler tarafından tehdit olarak algılanmıştır.

Ortadoğu bölgesinde Şii nüfusun yaşadığı bölgelerin harita üzerinde birleştirilmesi ile ortaya çıkan hilal biçimindeki yapıyı ifade etmek için kullanılan Şii Hilali kavramı: İran'ı merkeze alan; Irak, Basra Körfezi ülkeleri, Yemen, Lübnan, Suriye ve Suudi Arabistan'ı içine alan, ayrıca kuzeyde Azerbaycan, doğu da ise Afganistan, Pakistan ve Hindistan'a kadar genişleyebilen bölgeyi ifade etmek için kullanılmaktadır (Harita 1).⁴³



Harita 1: Şii Hilali Bölgesi⁴⁴

Şii Hilali kavramı ve bu kavramın oluşturabileceği tehlikeye dikkat çeken ve onu ilk gündeme getiren kişi Ürdün Kralı Abdullah'tır. Kral, Irak işgali sonrası Washington Post'a Aralık 2004'te verdiği bir demeçte: “İrak'ta yeni yönetimin Şiiilerin elinde olması durumunda, Sünni Arap ülkelerinin Şii Hilali tarafından kuşatılacağını, İran'dan başlayıp; Irak, Suriye ve Lübnan'ı içine alan bir Şii hâkimiyet alanının oluşacağını” ifade etmiştir.⁴⁵ Benzer endişeler farklı zamanlarda başka ülke liderleri tarafından

⁴³ Mehmet Bora Sanyürek, “Şii Jeopolitiği ve İran Dış Politikası”, (Doktora Tezi-Gazi Üniversitesi-2018), s. 232-233.

⁴⁴ Mehmet Bora Sanyürek, *a.g.t.*, s. 233.

⁴⁵ Robin Wright- Peter Baker, “Iraq, Jordan See Threat To Election From Iran: Leaders Warn Against Forming Religious State”, Washington Post (08.12.2004). <http://www.washingtonpost.com/wp-dyn/articles/A43980-2004Dec7.html> (03.10.2022)

da dile getirilmiştir. Örneğin bu liderlerden biri olan Mısır Cumhurbaşkanı Hüsnü Mübarek, İran'ın Arap dünyasındaki bütün Şiiler üzerinde etkili olduğunu ayrıca bu ülkelerde yaşayan Şiilerin bağlılık noktasında kendi ülkelerinden daha çok İran'a bağlı olduğunu dile getirmiştir.⁴⁶ Suudi Arabistanlı yöneticiler de, Irak'ta Şii yönetimin başa geçmesini, Şii yayılcılığı olarak görmüşler ve bu durumu kendileri açısından tehlike olarak algılamışlardır. Hatta Suudi yetkililer bu tehlikeyi önleme adına gerektiğinde Irak'a bir Suudi müdahalesi olabileceğinin sinyalini vermişlerdir.⁴⁷ Akademik manada ise Şii hilali kavramını uluslararası ilişkiler literatüründe ilk tartışan kişilerin başında ABD Donanma Akademisi profesörlerinden Vali Nasr gelmektedir.⁴⁸ Nasr, İran Devrimi ile birlikte bir Şii uyanışının olduğunu, Irak'ta Şii yönetimin başa geçmesi ile de bu uyanışın daha da belirgin bir hal aldığını, bu durumun Ortadoğu bölgesinde Sünniler ile Şiiler arasında bir mücadeleye dönüşeceğini ve bu mücadelenin de siyasi gelişmeleri etkileyeceğini belirtir.⁴⁹

İran'ın, ABD'nin Irak işgali sonrası Şiilerin lideri rolünü benimsendiği ileri sürülse de esasında İran bunu devrimden hemen sonra yapmıştır. İranlı yöneticilerin dini söylemlerle Ortadoğu'da yayılma düşüncesi, hem bölgenin Arap ülkeleri, hem ABD hem de İsrail tarafından bir tehdit olarak algılanmıştır. İran'ın, Şii liderliği doğrultusunda Şii nüfusun yoğunlukta olduğu ülkelerin iç işlerine müdahale etme isteğine ilk somut tepki Irak'tan gelmiştir. Saddam Hüseyin yönetiminin, Irak'ta bulunan Şii grupları kışkırtacakları düşüncesiyle 1980 yılında İran'a karşı başlattığı ve sekiz yıl boyunca devam eden savaş, İran'ın Sünni Arap dünyasındaki geleneksel tehdit algısı nedeniyle gerçekleşmiştir.⁵⁰ 1980 yılındaki İran-İrak Savaşı'nda olmasa da 2003 yılındaki ABD'nin Irak işgalinden en kârlı çıkan ülke İran olmuştur. Zira İran'ın bölgedeki en

⁴⁶ Dore Gold, "Iran, Hizbullah, Hamas and the Global Jihad". Iran, Hizbullah, Hamas and the Global Jihad: A New Conflict Paradigm for the West (Editor: Daniel Dikar). Jerusalem: Jerusalem center For Public Affairs, 2007, s. 8.

⁴⁷ Nawaf Obaid, "Stepping Into Iraq", Washington Post (29.11.2006), <http://www.washingtonpost.com/wp-dyn/content/article/2006/11/28/AR2006112801277.html> (04.10.2022)

⁴⁸ Bayram Sinkaya, "Şii Ekseni Tartışmaları ve İran", *Avrasya Dosyası*, 2007, c. 13, sy. 3, s. 37-63.

⁴⁹ Vali Nasr, "Regional Implications of Shi'a Revival in Iraq", *The Washington Quarterly*, 2004 Yaz, Vol. 27, No. 3, s. 7-21; Vali Nasr, "When the Shiites Rise", *Foreign Affairs*, 2006 Temmuz-Ağustos, Vol. 85, No.11, s. 58-74; Vali Nasr, *The Shia Revival: How Conflicts within Islam Will Shape the Future*, New York, W. W. Norton & Company, 2006, s. 170.

⁵⁰ Kayhan Barzegar, "Iran and The Shiite Crescent: Myths and Realities", *Brown Journal of World Affairs*, Fall Winter 2008, Vol. 15, Issue. 1, s. 89.

büyük düşmanlarından Taliban ve Saddam Hüseyin, yine bizzat İran'ın ezeli düşmanı ABD eliyle ortadan kaldırılmış ve böylece İran'a Ortadoğu bölgesindeki Şii nüfus üzerinde etkinlik kurma fırsatı verilmiştir. Nüfuz genişletme politikasında aradığı bu fırsatı iyi değerlendiren İran; Irak, Lübnan ve Bahreyn'deki Şii radikal İslami gruplara destek vermiştir.

Arap Baharı sırasında ve sonrasında yaşanan bazı gelişmeler, Arap ülkelerinin İran'ın Şii nüfuzuna yönelik korkularının yersiz olmadığını göstermektedir. Her ne kadar İran, Şii Hilali söylemlerini reddetse de İran'ın; Yemen'de Suudi Arabistan'a karşı, Şii olan Husileri desteklemesi, Lübnan'da Hizbullah bağlantılı Michel Aoun'un cumhurbaşkanı olması için çalışmalar yapması, Arap Baharı esnasında Bahreyn'deki Sünni-Şii geriliminde Şiiilerden yana tavır takınması, İran'ın gerçekten de Şii Hilali hayalinin olduğu izlenimini ortaya koymaktadır.⁵¹ İran'ın bu hayalinin gerçek olduğuna yönelik bir diğer şüphe de Arap Baharı neticesinde iç savaşın yaşandığı Suriye'ye yönelik benimsediği politikalaradır. Zira İran, Şiiiliğin Nusayri koluna mensup Beşar Esad yönetiminin anti demokratik uygulamalarına tepki göstermediği gibi Afganistan, Pakistan ve Lübnan'dan getirdiği Şii militan grupları ve Hizbullah'ı silahlandırarak Esad yönetimine muhalif olanlara karşı savaşmasını sağlamış ve Esad yönetimi açıktan desteklenmiştir.⁵² Bu açıdan bakıldığında İran'ın Suriye'de iç savaşın başladığı andan günümüze kadar Beşar Esad'a yönelik açıkça verdiği desteğin altında yatan ana neden ise bölgesel bir güç olduğunu kanıtlamak ve Suriye'deki nüfuzunu korumak olduğu söylenebilir.

Tüm bu gelişmelere rağmen İranlı yöneticiler Şii Hilali söylemi iddialarını reddetmişlerdir. Örneğin dini lider Ayetullah Ali Hamaney, Şii Hilali söyleminin İslam ümmetini yıkmayı amaçlayan Batı ve İsrail'e ait bir söylem olduğunu belirtirken, İran eski Cumhurbaşkanı Haşimi Rafsancani de benzer minvalde cümleler kurarak bu kavramın Müslümanları ayırıştırmak için düşman ülkelerin icadı olduğunu ileri sürmüştür. Batı ve İsrail'e yönelik keskin söylemleri ile ön plana çıkan Cumhurbaşkanı Mahmud Ahmedinejad ise kavramı reddederek İslam'ın bir bütün

⁵¹ Bassel F. Salloukh, "The Arab Uprisings and the Geopolitics of the Middle East", *The International Spectator*, Vol. 48, No: 2, June 2013, s. 32.

⁵² Megan Catherine Corro, *The Arab Uprisings and The Unveiling of The Shiite Crescent*, Georgetown University, 2013, s. 22.

olduğunu, mezhepsel olarak İslam'ı ayırmanın doğru olmadığını belirtmiştir.⁵³

5. SONUÇ

İran, hem stratejik konumu hem de sahip olduğu yer altı kaynakları zenginliği nedeniyle Ortadoğu bölgesinin önemli bir gücü olarak uluslararası sistemdeki yerini almaktadır. İran'da din ve devlet arasındaki ilişkinin tarihi çok eskilere dayanmaktadır. Gerek İranlıların kadim imparatorluğu Persler döneminde gerekse sonradan gelen imparatorluklar dönemlerinde din, hem iç hem de dış politikayı etkileyen önemli bir faktör olmuştur.

Din ve mezhep, önceki imparatorluk ve hanedanlıklarda olduğu gibi 1979 yılında gerçekleşen devrimle monarşi rejiminden cumhuriyet rejimine geçen İran İslam Cumhuriyeti'nde de, iç-dış politika karar alma süreçlerinde etki eden en önemli faktörlerden biri olmuştur. Günümüzde Şiiiliğin merkezi ve bayraktarı konumunda bulunan İran; Ortadoğu, Orta Asya, Anadolu, Balkanlar, Kafkasya, Afrika ve Hint kıtasında Şiiilik kimliğine mensup kişi ve gruplarla iletişim halindedir. İran'ın devrim ideolojisini yayma amacıyla benimsediği "devrim ihraç" politikasında ilk odak nokta Ortadoğu bölgesinde Şii nüfusun yoğun olduğu ülkeler (Irak, Yemen, Lübnan, Suriye, Afganistan, Pakistan) olmuştur. Söz konusu ülkelerde yaşayan Şiiler aracılığıyla bu ülkelerdeki faaliyetlerini arttıran ve bu ülkelerde rejim değişikliklerine bile yeltenen İran, umduğu başarıyı yakalayınca "devrim ihraç" politikasını rafa kaldırmış ancak bu ülkelerdeki Şiilerle iletişimini koparmamıştır.

Bütün dünyanın dengelerini sarsan 11 Eylül 2001 saldırılarından sonra Ortadoğu'daki mezhepsel dinamikler yeniden alevlenmiş, Sünni-Şii gerginliği yeniden hortlamıştır. 2003 yılında ABD'nin Irak işgali sonrasında Irak'ta Şii yapıların iktidara gelmesi, Sünni-Şii gerginliğinin daha da alevlenmesine ve neredeyse bütün bölgeye yayılmasına neden olmuştur. Irak'ta Şii yapıların iktidara gelmesi ve daha sonraki yıllarda Ortadoğu'da yaşanan "Arap Baharı" süreci, İran dış politikası için "Şii Jeopolitiği" yaratma fırsatı vermiştir. İran'ın daha önce başarısızlık nedeniyle rafa kaldırdığı "devrim ihraç" politikasını, bölgede oluşan kaos ortamının ona sunduğu fırsat nedeniyle adeta yeniden gündemine almıştır.

⁵³ Emin Salihi, "Ortadoğu'da Oluşan Yeni Dengeler ve "Şii Hilali" Söylemi", *Bilge Strateji*, 2011, c. 2, sy. 4, s. 183-202.

Irak işgali sonrasında benimsediği “Şii lideri” rolünü, “Arap Baharı” ile birlikte daha da benimseyen İran, “Afganistan’dan Akdeniz’e” uzanacak şekilde kendi kontrolünde bir Şii hattı (Şii Hilali) oluşturmaya yönelik düşüncesi nedeniyle birçok devletin eleştirilerine maruz kalmaktadır. İran; Irak, Suriye, Lübnan ve Yemen gibi Şii toplulukların bulunduğu ülkelerde etkinliğini artırma ve yönetimleri baskı altında bırakma adına gerektiğinde silahlı gruplara finansal destek, mühimmat, eğitim ve danışmanlık gibi konularda yardım etmektedir. İran güdümündeki Şii milislerin oluşturduğu Lübnan Hizbullah’ı, bu konudaki en iyi örneklerden biridir. Yine İran; Suriye, Irak ve Yemen’deki çatışma bölgelerinde etkinlik kurduğu Şii milislere de Lübnan’da olduğu gibi finansal destek, mühimmat ve eğitim desteği vermektedir.

İran, söz konusu ülkelerde desteklediği yönetimlere maddi ve askeri yardımların yanı sıra karşı olduğu yönetimleri de sınırlandırmak amacıyla yeri geldiğinde Şiiliği kullanarak mezhepsel bir propaganda da yapmaktadır. İran, Ortadoğu bölgesinde mezhep eksenli politikasını hayata geçirmek amacıyla sert gücün yanında yumuşak güç unsurlarından da faydalanmaktadır. İran, propaganda faaliyetleri kapsamında birçok ülkedeki Şii mezhebine mensup kişileri, muhalif grupları ve sivil dernekleri destekleyerek, hem kendine müzahir gruplar oluşturmakta hem de onları söz konusu ülkelere karşı gerektiğinde bir koz olarak kullanmak için Şiiliğin gücünden yararlanmaktadır. İran’ın bu gücünün kullanmasında Devrim Muhafızlar Ordusu’na (DMO) bağlı Kudüs Güçleri önemli rol oynamaktadır.

Birçok yazar ve düşünürü göre ‘Şii Hilali’ söylemi bir mit olarak uluslararası siyasetteki yerini almaktadır. İranlı siyasi elitler de Şii Hilali söylemi iddialarını reddetmektedirler. İran, 1979 İslam Devrimi’nden sonra benimsediği devrim ihracı politikasıyla Şiiliği başta Müslüman dünyasının tamamına yaymayı amaç edinmiş fakat bunda başarılı olamamıştır. Ancak tüm bu başarısızlığa rağmen İran’ın Şii liderleri üzerinde etkinlik kurmaya çalıştığı da bilinen bir gerçektir. ABD’nin 2003 yılındaki Irak işgali sonrası Irak’ta Şii bir yönetimin başa gelmesiyle Ortadoğu’da bir Şii ekseninin ortaya çıktığı, özellikle Arap Baharı sonrası Şii Hilali söyleminin giderek yaygınlaştığı ve İran’ın da benimsediği politikalar nedeniyle bölgesel ve uluslararası kuşatılmışlığını kısmen bu hilal ile aşmaya çalıştığı söylenebilir.

Kaynakça

- Arı, T. (2008). *Geçmişten günümüze orta doğu: Siyaset, savaş ve diplomasi*. (4. Baskı). MKM Yayıncılık.
- Arıkan, A. (2018). İslam dünyasının mezhep haritası ve nüfus dağılımı. *Journal of Islamic Research*, 29(2), 348-379.
- Barzegar, K. (Winter 2008). Iran and the shiite crescent: Myths and realities. *Brown Journal of World Affairs*, 15(1), 87-99.
- British Petroleum. (June 2020). *BP-statistical review of world energy 2020*. <https://www.bp.com/content/dam/bp/business-sites/en/global/corporate/pdfs/energy-economics/statistical-review/bp-stats-review-2020-full-report.pdf>
- Büyükkara, M. A. (2013). İslâm kaynaklı mezheplerin Orta Doğu'daki coğrafi dağılımı ve tahmini nüfusları. *e-makâlât Mezhep Araştırmaları*, 6(2), 321-354.
- Cole, J.R. & Keddie, N. (1986) *Shi'ism an Social Protest*. Yale University Press.
- Cordesma, A. H. *Iran's conventional military forces*. Iran Primer. https://iranprimer.usip.org/sites/default/files/PDF%20Military_Cordesman_Conventional%20Military.pdf
- Corro, M. C. (2013). *The Arab uprisings and the unveiling of the shiite crescent*. Georgetown University Press.
- Çelenk, M. (2014). Safevîlerin din politikası ve İran'ın şîleşme seyri. *Çanakkale Onsekiz Mart Üniversitesi İlahiyat Fakültesi Dergisi*, 4, 7-35.
- Eisenstadt, M. (2015). *The Strategic Culture of the Islamic Republic of Iran: Religion, Expediency, and Soft Power in an Era of Disruptive Change*. Middle East Studies at the Marine Corps University.
- Fığlalı, E. R. (2001). İsnaaşeriyeye. *TDV İslam Ansiklopedisi*, 23, 149-153.
- Garthwaite, G. R. (2011) *İran tarihi: Pers İmparatorluğu'ndan günümüze*, (Fethi Aytuna, Çev.). İnkılap Basımevi.
- Global Firepower (2021). *Middle East Military Strength (2021)*. <https://www.globalfirepower.com/countries-listing-middle-east.php>
- Global Firepower. (2022). *Global Firepower countries Index-all military powers considered for the yearly GFP defense review*. <https://www.globalfirepower.com/countries.php>

- Gold, D. (2007). *Iran, Hizbullah, Hamas and the Global Jihad. Iran, Hizbullah, Hamas and the Global Jihad: A New Conflict Paradigm for the West* (D. Dikar, Ed.). Jerusalem center For Public Affairs.
- Gölpınarlı, A. (2021). *İslam Mezhepleri ve Şiiilik*. (2. Baskı). Kapı Yayınları
- Hafezinya, M. R. (2017) *İran Jeopolitiği ve Siyasi Coğrafyası*. (Kaan Dilek, Çev.). İraniyat Yayınları.
- Halliday, F. (1992). İran devrimi: Eşitsiz gelişme ve dinci popülizm. (S. Üşür, Der.). *İran Devrimi: Din, Anti-Emperyalizm ve Sol*. (1. Baskı). Belge Yayınları.
- Karaoğlu, O. (2021). *Teopower Olarak Şiiilik ve İran Dış Politikası*, (1. Baskı) Kitabevi Yayınları.
- Karaoğlu, O. (2021). Şiiiliğin İran dış politikasına etkileri (Tez No: 668377) [Doktora tezi, Ankara Üniversitesi]. YÖK Tez Merkezi. <https://tez.yok.gov.tr/UlusalTezMerkezi/tezSorguSonucYeni.jsp>
- Lamrani, O. (2020, July 9). Iran's *conventional military capabilities*. Newlines Institute. <https://newlinesinstitute.org/iran/irans-conventional-military-capabilities/>
- M5 Savunma Stratejileri Dergisi. (2021, 7 Şubat). *Batı'dan doğu'ya geçen 'güç': Bir kuşak bir yol – modern ipek yol*. <https://m5dergi.com/one-cikan/batidan-doguya-gecen-guc-bir-kusak-bir-yol-modern-ipek-yolu/>
- Moazami, B. (2018). *İran'da devlet, din ve devrim 1796'dan bugüne*. (1. Baskı). İletişim Yayınları.
- Nasr, V. (2004). Regional implications of shi'a revival in Iraq. *The Washington Quarterly*, 27(3), 7-21.
- Nasr, V. (2006a). When the shiites rise. *Foreign Affairs*, 85(11), 58-74.
- Nasr, V. (2006b) *The shia revival: How conflicts within islam will shape the future*. W. W. Norton & Company.
- Obaid, N. (2006, November 29). Stepping Into Iraq. Washington Post. <http://www.washingtonpost.com/wp-dyn/content/article/2006/11/28/AR2006112801277.html>
- Onat, H. (1997). Şiiiliğin doğuşu meselesi. *Ankara Üniversitesi İlahiyat Fakültesi Dergisi*, 36, 80-117.
- OPEC. (2022). *2022 OPEC annual statistical bulletin 57th edition*. https://asb.opec.org/ASB_PDFDownload.php

- Öz, M. (2010). Şîa. *TDV İslâm Ansiklopedisi*, 39,120-121.
- Öz, M. (2000). İmamiyye. *TDV İslâm Ansiklopedisi*, 22, 207-209.
- Pew Research Center. (2012). The world's muslims: Unity and diversity. <http://assets.pewresearch.org/wp-content/uploads/sites/11/2012/08/the-worlds-muslims-fullreport.pdf>
- Ramazani, R.K. (1983). Khumayni's Islam in Iran's foreign policy. (Dawisha, A. Ed.). *Islam in Foreign Policy*. Cambridge Üniversitesi Press.
- Rigiderakhshan, M. (Bahar 2020). İran'ın dış politika kimliğini oluşturan faktörler. *Uluslararası Tarih Araştırmaları Dergisi/ International Journal of Historical Researches*, 5(1), 390-410.
- Salihi, E. (2011). Ortadoğu'da oluşan yeni dengeler ve "şii hilali" söylemi. *Bilge Strateji*, 2(4), s. 183-202.
- Salloukh, B. F. (June 2013). The Arab uprisings and the geopolitics of the middle east. *The International Spectator*, 48(2), 32-46.
- Sanyürek, M. B. (2018). Şii Jeopolitiği ve İran Dış Politikası (Tez No: 531504) [Doktora Tezi, Gazi Üniversitesi]. YÖK Tez Merkezi <https://tez.yok.gov.tr/UlusalTezMerkezi/tezSorguSonucYeni.jsp>
- Sinkaya, B. (2007). Şii eksenli tartışmaları ve İran. *Avrasya Dosyası*, 13(3), 37-63.
- Stockholm International Peace Research Institute. *SIPRI military expenditure database*. <https://www.sipri.org/databases/milex>
- Stockholm International Peace Research Institute. (2020, 15 June). *Nuclear weapon modernization continues but the outlook for arms control is bleak: New SIPRI Yearbook out now*. <https://www.sipri.org/media/press-release/2020/nuclear-weapon-modernization-continues-outlook-arms-control-bleak-new-sipri-yearbook-out-now>
- Şahin, M. (2006). Şii jeopolitiği: İran için fırsatlar ve engeller. *Akademik Orta Doğu*, 1(1), 39-55.
- T.C. Ticaret Bakanlığı. (2019, 16 Nisan). *Uluslararası kuzey-güney taşımacılık koridoru*. <https://ticaret.gov.tr/blog/ulkelerden-ticari-haberler/iran/uluslararasi-kuzey-guney-tasimacilik-koridoru>
- The World Bank. *GDP (current US\$)*. <https://data.worldbank.org/indicator/NY.GDP.MKTP.CD?end=2021&start=2020>

Ulaştırma ve Altyapı Bakanlığı. *Avrupa-Kafkasya-Asya ulaşım koridoru TRACECA tarihçe.* <https://traceca.uab.gov.tr/traceca-avrupa-kafkasya-asya-ulasim-koridoru>

Wright, R. & Baker, P. (2004, December 8). *Iraq, Jordan see threat to election from Iran: Leaders warn against forming religious state.* Washington Post. <http://www.washingtonpost.com/wp-dyn/articles/A43980-2004Dec7.html>

Yegin, A. (Şubat 2016). İran'ın sert gücü. *SETA Analiz*, 150, 1-28.

KEŞAN BÖLGESİNDE GLOBAL JEOİT ONDULASYONU DEĞERLERİ

Yener TÜREN*

ORCID ID: 0000-0003-3381-3780

ÖZET

Günümüz pratik mühendislik ölçmelerinde uydu ölçmeleri şüphesiz büyük önem arz etmektedir. Özellikle küresel navigasyon uydu sistemleri (GNSS) kısa sürede yüksek doğrulukta üç boyutlu konum bilgisine ulaşmayı sağlamaktadır. Ölçme prensibi gereği, yer yuvarının matematiksel modeli olarak seçilen uygun bir elipsoidal yüzeyde yatay bileşenler konumlandırılırken, düşey bileşenin hesaplanmasın da ise sözü geçen elipsoidal yüzeyle yer yuvarının fiziksel modeli olarak tanımlanan jeoit yüzeyi arasında oluşan farkların belli olması gerekir. Bu farklılık jeoit ondülasyonu olarak bilinir. GPS vb. uydu bazlı konum belirlemede jeoit ondülasyonu değerlerinin kesin olarak bilinmesi, yüksek hassasiyette üç boyutlu konum bilgisine ulaşmada önemlidir.

Bu çalışmada, topografik olarak Ege denizinin kuzeyindeki Saros körfezi sınırlarından itibaren kara yükseltisi ile devam eden ve Avrupa kıtasının doğusundaki Trakya bölgesinde yer alan Ergene nehri havzasına kadar uzanan alanda konumlanmış Keşan bölgesine ait jeoit ondülasyon değişimi incelenmiştir. Keşan bölgesini kapsayan 45'x45' boyutlarındaki alanda, (IGPP-Earth Gravitational Model-2008) modeli üzerinden yapılan değerlendirmede minimum 39.2 metre maksimum 40.6 metre aralığında değişim olduğu ortaya konulmuştur. Ayrıca (IGPP-Global Earth Free-Air Anomaly) modeli üzerinden serbest hava yerçekimi anomalisinin modeli üzerinden gravite değişimleri ile (IGPP-Global Earth Relief) modeli üzerinden topografik model oluşturularak yükselti değişimleri incelenmiş ve açık kaynak kodlu (Generic Mapping Tools) yazılımı ile söz konusu değişimler haritalar üzerinde gösterilmiştir.

* Dr. Öğr. Üyesi, Trakya Üniversitesi, Teknik Bilimler Meslek Yüksekokulu, Mimarlık ve Şehir Planlama Bölümü, Harita ve Kadastro Programı, Ahmet Karadeniz Yerleşkesi Edirne/Türkiye, yenerturen@trakya.edu.tr

Anahtar Kelimeler: Jeoit ondulasyonu, GPS, GNSS, Serbest hava gravitesi.

GLOBAL GEOID UNDULATION VALUES IN KEŞAN REGION

ABSTRACT

Satellite measurements are undoubtedly of great importance in today's practical engineering measurements. Especially, Global Navigation Satellite Systems (GNSS) provide access to high-accuracy three-dimensional position information in a short time. To the measurement principle, while positioning the horizontal components on a suitable ellipsoidal surface chosen as the mathematical model of the earth, on the other hand calculating the vertical component, the differences between the ellipsoidal surface and the geoid surface have to be known. Geoid is defined as the physical model of the earth. This difference is known as geoid undulation. Precise knowledge of geoid undulation values in GPS etc. satellite-based positioning is important in obtaining high-precision three-dimensional position information.

In this study, the geoid undulation values of the Keşan region, which is located in the area extending topographically from the Saros Gulf borders in the north of the Aegean Sea to the Ergene river basin in the Thrace region in the east of the European continent, were investigated. In the 45'x45' area covering the Keşan region, it was revealed that there was a change in the range of minimum 39.2 meters and maximum 40.6 meters in the evaluation made on the (*IGPP-Earth Gravitational Model-2008*) model. In addition, the gravity changes are investigated using the free air gravity anomaly model over the (*IGPP-Global Earth Free-Air Anomaly*) model and the elevation changes by drawing a topographic model using the (*IGPP-Global Earth Relief*) model. The results were displayed on maps using open source software (Generic Mapping Tools).

Keywords: Geoid undulation, GPS, GNSS, Free air gravity.

GİRİŞ

Gelişen teknolojinin getirilerinden biri olan uydu ölçmeleri günümüz pratik mühendislik ölçmelerinde şüphesiz büyük önem arz etmektedir. Uydu ölçmeleri denilince oldukça geniş ve farklı uydu ağlarından ve ölçme prensiplerinden bahsedilebilir. Amaçlarına göre konum belirleme, uzaktan algılama ve yer çekimi alanı belirlemeye yönelik kullanılan uydu ağları mevcuttur. Yine ölçme teknikleri bakımından yerden uyduya, uydudan yere ve uydudan uyduya yapılan uydu ölçme görevlerinden söz edilebilir. Yüksek duyarlıkta konum belirlemeye yönelik geliştirilen küresel uydu sistemlerine GPS (*Global Positioning System*), GLONASS (*Globalnaya Navigatsionnaya Sputnikovaya Sistema*), GALİLEO ve BEİDOU gibi farklı ülkelerce geliştirilmiş sistemler sayılabilir (Freymueller, 2017: 1063-1106). Fiziksel yer yüzüne temas etmeden onun hakkında bilgi toplamak amaçlı geliştirilen uzaktan algılama uydularına, Landsat, Envisat, Quickbird, Ikonos gibi yüksek duyarlıklı uydu fotoğrafı çeken uydu grubu ve TerreSar-X ve Aster gibi yer yüzüne mikrodalga sinyaller göndererek sayısal yükseklik modeli oluşturmaya yönelik çalışan uydu grubu örnek olarak verilebilir (Chuvieco, 2016). Küresel anlamda yer çekimi alanı belirlemeye yönelik farklı ülkelerce geliştirilen CHAMP, GRACE ve GOCE gibi uydu görevleri gravite alanının uzun, orta ve kısa dalga boyulu parçasını belirlemeye hizmet etmektedir (Üstün, 2006: 16-30). Yine konum belirlemeye yönelik yapılan uydu ölçmeleri yerden uyduya, uzaktan algılamaya yönelik yapılan uydu ölçmeleri uydudan yere ve yörünge kontrolü, uydu gradyometresi kavramı ile uydudan-uyduya gözlem (yüksekten-alçağa) prensibini birleştiren sistemler sınıflandırılabilir (Karslıoğlu, 2006: 26-41).

Öte yandan yüksek duyarlıkta konum belirlemeye yönelik geliştirilen küresel uydu sistemleri, koordinatların tanımlı olacağı bir referans yüzeyi kullanır. Bu referans yüzeyi dünyanın matematiksel modeli olarak bilinen dönelel elipsoittir ve özel olarak sferoit ismiyle anılır (Seeber, 2003). Dünyanın tamamını kapsayacak elipsoitler tanımlanmış ve yatay bileşenlerde yüksek duyarlıkta konum kestirebilmeye olanak tanımıştır (Şanlı, 2019). Düşey bileşenlerde ise farklı bir modele ihtiyaç duyulmaktadır. Öyle ki bu sistemler yerden uyduya yapılan ölçme sistemleri olduğundan, yer yüzeyinde tesis edilmiş alıcının ortalama deniz yüzeyinden itibaren yüksekliğinin hesaplanabilmesi için, elipsoit

yüksekliğinden farklı olarak, karalarında altından devam ettiği varsayılan yeryüzündeki okyanus ve denizlerin yerçekimine göre şekil aldığı jeoit adı verilen bir yüzeyden itibaren alıcının bulunduğu noktanın yükseklik değerine ihtiyaç vardır. Jeoit kavramı yer çekimi ile doğrudan ilgili olduğundan bu yüzey aslında dünyanın fiziksel modeli olarak kabul görülür (Torge, 2001). Küresel konumlama sistemlerinden elde edilen elipsoit yüksekliği ile jeoit arasında yer yüzü boyunca yükseklik farkları oluşacağından, bu iki yüzey arasındaki geçişi sağlayan ondülasyon farklarına ihtiyaç duyulur. İşte bu amaçla küresel anlamda yerin gravite alanını ve zamanla değişimini belirlemek için kullanılan uydu sistemlerinden elde edilen verilerle küresel jeoit modelleri tanımlanabilmektedir (Torge, Müller, 2012).

Bu çalışmada, topografik olarak Ege denizinin kuzeyindeki Saros körfezi sınırlarından itibaren kara yükseltisi ile devam eden ve Avrupa kıtasının doğusundaki Trakya bölgesinde yer alan Ergene nehri havzasına kadar uzanan alanda konumlanmış Keşan bölgesine ait jeoit ondülasyon değişiminin minimum 39.2 metre maksimum 40.6 metre aralığında değiştiği ortaya konulmuştur. Ayrıca bölgeye ait serbest hava yerçekimi anomalisinin modeli üzerinden gravite değişimleri ile bölgenin topografik modeli oluşturularak yükselti değişimleri incelenmiştir.

KÜRESEL KONUMLAMA UYDU SİSTEMLERİ VE ÖLÇME PRENSİPLERİ

Küresel konumlama ve navigasyon sistemleri, uydu sinyalleri yardımıyla tüm dünya yüzeyinde istenilen zamanda, hava koşullarından bağımsız küresel bir koordinat sisteminde yüksek duyarlılıkta, düşük maliyette, anında ve sürekli konum, hız, rota ve zaman belirlemesini sağlayan bir radyo navigasyon sistemidir (Yıldız, Kahveci, 2021). İlk olarak Amerika Birleşik Devletleri NASA (*National Aeronautics and Space Administration*) tarafından geliştirilen GPS (*Global Positioning System*) sistemini sırasıyla Rusya tarafından geliştirilen GLONASS (*Globalnaya Navigatsionnaya Sputnikovaya Sistema*) sistemi, Avrupa Birliği ESA (*European Space Agency*) tarafından geliştirilen GALILEO sistemi, Çin tarafından geliştirilen BEIDOU sistemi takip etmiştir (Hofmann-Wellenhof, Lichtenegger, Wasle, 2007). Bu sistemler

günümüzde Küresel Konumlama ve Navigasyon Sistemleri (*GNSS-Global Navigation Satellite Systems*) olarak isimlendirilmektedir (Tablo-1).

Tablo-1 Küresel Konumlama ve Navigasyon Sistemleri özet bilgileri.

	<i>GPS</i>	<i>GLONASS</i>	<i>GALILEO</i>	<i>BEIDOU</i>
<i>Ülke</i>	ABD	Rusya	AB	Çin
<i>Test Yılı-Aktif Yılı</i>	1960-1994	1976-2011	2005-2019	2000-2020
<i>Uydu sayısı</i>	24	24	30	30+5
<i>Yörünge sayısı</i>	6	3	3	3+1
<i>Büyük yarı eksen</i>	26600 km	25440 km	29600 km	21500 km
<i>Yörünge dönüş</i>	11:58 h	11:15 h	14:07 h	12:35 h
<i>Eğiklik</i>	55 deg	64 deg	56 deg	55 deg
<i>Uydu kütlesi</i>	1100 kg	1400 kg	700 kg	2200 kg
<i>Güneş paneli alanı</i>	14 m ²	23 m ²	13 m ²	18 m ²

(Hofmann-Wellenhof vd., 2007).

Küresel Konumlama ve Navigasyon Sistemleri'nin genel ölçme prensibi yeryüzünde bulunan kontrol bölümleri ve alıcılar ile uzayda dünyanın etrafında belirli yörüngelerde seyreden uydular arasında sinyal üzerinden koordinat ve navigasyon bilgisi taşınması suretiyle gerçekleştirilmektedir. Uyduların dünyanın herhangi bir yerindeki alıcıyla yılın her günü ve her anında iletişim kurulabilecek şekilde uydu ağ tasarımı oluşturulmuştur (Şekil-1).

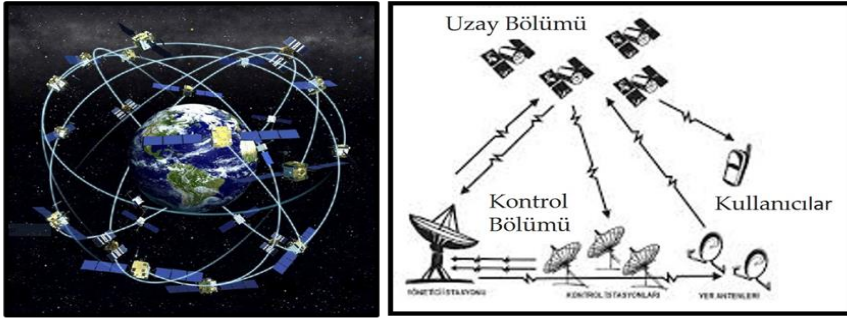

Şekil-1 Küresel Konumlama ve Navigasyon Sistemleri'nin genel ölçme prensibi sistemidir (Yıldız vd., 2021).

Dünyanın tamamını kapsayacak elipsoitler tanımlanmış ve yatay bileşenlerde yüksek duyarlıkta konum kestirebilmeye olanak tanınmıştır. Düşey bileşenlerde ise farklı bir model olan dünyanın fiziksel modeline ihtiyaç duyulmaktadır.

YER ÇEKİMİ ALANI BELİRLEMeye YÖNELİK UYDU SİSTEMLERİ VE AMAÇLARI

Dünyanın fiziksel modeli, karalarında altından devam ettiği varsayılan yeryüzündeki okyanus ve denizlerin yerçekimine göre şekil aldığı jeoit adı verilen yüzeysdir. Yer kürenin heterojen bir yapıda olması bir bakıma çoğu noktada farklı gravite değerine karşılık geleceğinden jeoidin şeklinin küre ve elips gibi matematiksel olarak tanımlanabilen ve belirgin bir şekle sahip yüzeylerden farklı olarak gravite değerlerine bağlı olarak şekillenen bir görünüme sahip olmasına yol açmaktadır (Şekil-3).

Özellikle $\frac{3}{4}$ 'ü sularla kaplı yeryuvarı boyunca gravite değerlerinin her noktada ölçülmesi gibi zorluklar, yeryuvarının gravite alanının belirlenmesinde kullanılacak gravimetrik, astrojeodezik, uydu gradyometresi ve altimetresi ya da gravite belirleme amaçlı uydu görevleri sayesinde modellenen yeryüzü gravite modelleri sayesinde aşılmıştır (Pail, Goiginger, Schuh vd. 2010). Bu uydu görevlerinin amacı, yer ölçme ve yer dinamiği gibi amaçlar için yeryuvarı fiziğinin küresel olarak izlenmesine olanak sağlayacak doğrulukta gravite alanı bilgisi sağlamaktır. Bu uydu görevlerinden, yakın yer uyduları olan CHAMP, GRACE ve GOCE uydularının göreve başlamasıyla amaçlanan gravite alanı bilgileri yüksek duyarlıkta ve kısa sürede elde edilmiştir (Pail, 2014) (Tablo-3).

Tablo-3 Küresel gravite alanı belirlemeye yönelik uydu sistemleri özet bilgileri.

	<i>GHAMP</i>	<i>GRACE</i>	<i>GOCE</i>
<i>Ülke</i>	Almanya	ABD-Almanya	AB
<i>Aktif-Pasif Yılı</i>	2000-2008	2002-2017	2009-2013
<i>Büyük yarı eksen</i>	454 km	487 km	255 km
<i>Yörünge dönüş</i>	96 dk	94.5 dk	90 dk
<i>Yörünge Eğiklik</i>	87.3°	89.5°	96.7°

(Wikipedia, 2022).

Öte yandan, Dünya Yerçekimi Modelleri (*EGM-The Earth Gravitational Models*), bir dizi dünya jeopotansiyel modelidir (Şekil-3). Dünya Jeodezi Sisteminde (*WGS-World Geodetic System*) jeoit referansı olarak kullanılırlar. Modeli tanımlayan küresel harmoniklerin sayısal katsayılar dizisi olarak veya belirli bir çözünürlükte her koordinatta jeoit yüksekliğini veren bir veri kümesi şeklinde bu modeller oluşturulur (Pavlis, Holmes, Kenyon, Factor, 2012). Kısaca, bahsi geçen gravite alanı belirlemeye yönelik uydu görevlerinden elde edilen gravite alanı bilgileri küresel harmonik seriler yardımıyla jeoit yüksekliği ya da farklarına dönüştürülür. Böylece jeoit ondülasyon değerleri yeryuvarında her nokta için enterpole edilerek sağlanır.

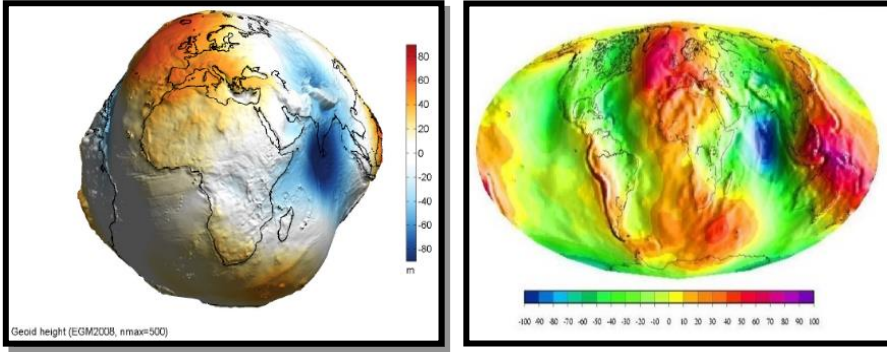

Şekil-3 Yerçekimi alanı modeli EGM2008'den hesaplanan jeoit yüksekliklerin farklı renk skalasında üç boyutlu ve iki boyutlu görünümü (Pavlis, vd., 2012).

YERYUVARININ MATEMATİKSEL MODELİ VE FİZİKSEL MODELİ ARASINDAKİ İLİŞKİSİ

Yer yuvarının matematiksel modeli; Jeosantrik (yer-merkezli) koordinat sistemleri referans yüzeyi olarak yeryüzünün farklı bölgeleriyle çakışan farklı elipsoitler kullanılır. Bu referans yüzeyleri dönel elipsoittir ve özel olarak sferoit olarak isimlendirilir. Fiziksel yeryüzüne en uygun olarak kullanılan bu elipsoitler ise datum ismi verilen yer'in şeklini ve boyutunu tanımlayan bir referans sisteminin oluşturulmasına altlık teşkil eder. Yatay bileşenlerde yüksek duyarlıkta konum kestirilirken düşey bileşenlerde ise farklı bir model olan dünyanın fiziksel modeli, yani gravite alanı bilgilerinden elde edilen jeoit yükseklikleri önem arz eder. Dünyanın matematiksel ve fiziksel modelinin birlikte kullanılmasıyla datum bilgisi

elde edilir. Böylece küresel konumlama sistemleri için, datum üzerinden yatay ve düşey bileşenlere ait ölçüler elde edilebilir (Şekil-4).

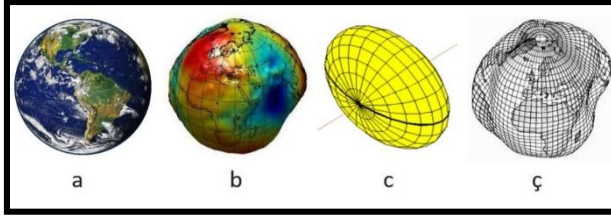

Şekil-4 Küresel konumlama sistemlerinden elde edilen yatay ve düşey koordinat bileşenlerinin elde edilmesinde kullanılan yeryuvarına ait yüzeyler;

a) Fiziksel yeryüzü b) Jeoit c) Dönel elipsoit ç) Datum

(Türen, 2019).

Küresel konumla sistemlerinde düşey bileşenler, alıcının bulunduğu noktadaki jeoit yüksekliği ve elipsoit yüksekliği arasındaki ondülasyon farkı olarak isimlendirilen farkın bilinmesiyle hesaplanır (Şekil-5).

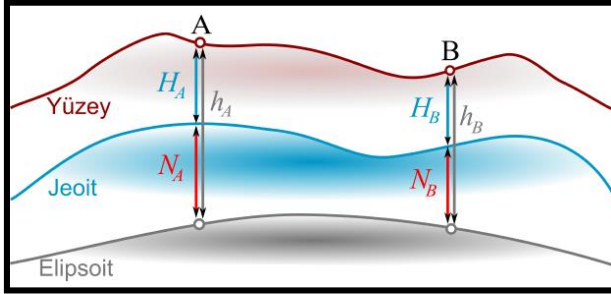

Şekil-5 Fiziksel yeryüzü, jeoit ve elipsoit arasındaki ilişki (Türen, 2010).

(4.1) formülü uygulandığında, jeoit ondülasyon farkı (N), elipsoidal yükseklik (h) ve ortometrik yükseklik (H) arasındaki farkı bulunarak hesaplanabilir. Başka bir yaklaşımla, alıcının bulunduğu durak noktasında jeoit yüzeyinden itibaren olan yüksekliğe karşılık gelen ve ortalama deniz seviyesinden itibaren olan yükseklik değeri olan ortometrik yükseklik (H), elipsoidal yükseklik (h) ile jeoit ondülasyon (N) değerinin farkından hesaplanmış olacaktır (Torge, 2001).

$$N=h-H$$

SAYISAL UYGULAMA

Bu çalışmada, topografik olarak Ege denizinin kuzeyindeki Saros körfezi sınırlarından itibaren kara yükseltisi ile devam eden ve Avrupa kıtasının doğusundaki Trakya bölgesinde yer alan Ergene nehri havzasına kadar uzanan alanda konumlanmış Keşan bölgesini kapsayan 45'x45' boyutlarındaki alanda jeoit ondülasyon değişimi incelenmiştir.

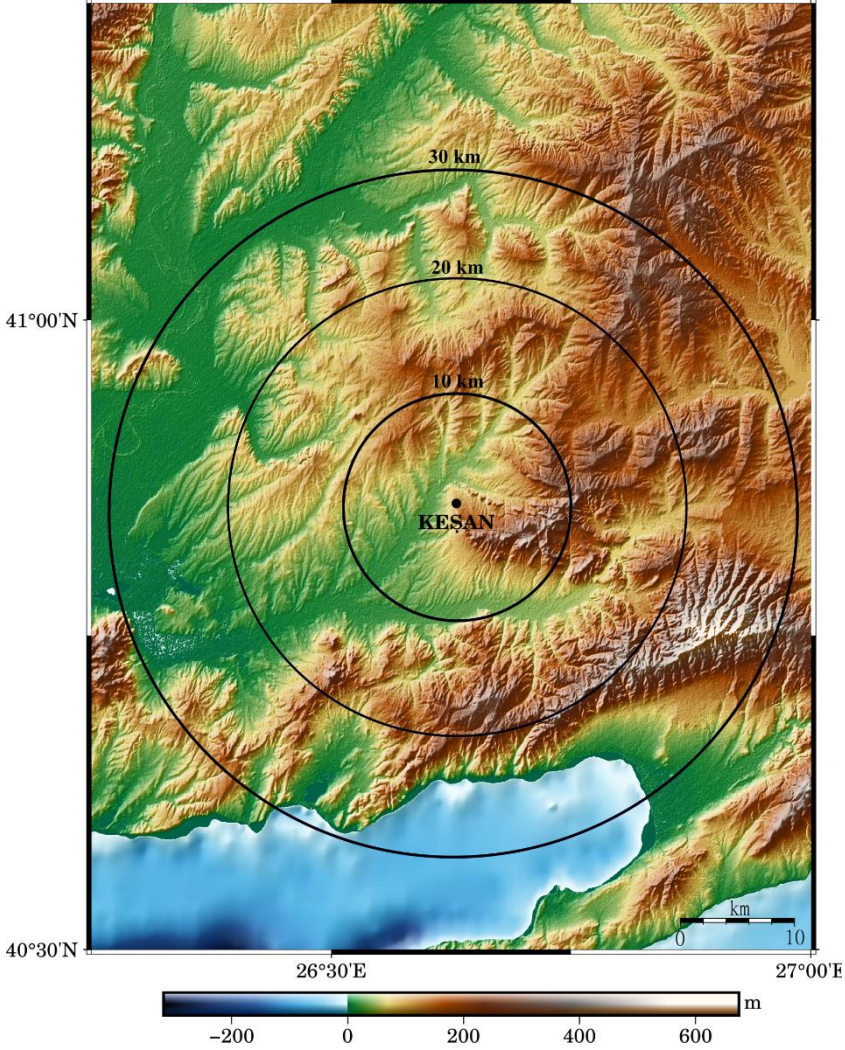

Şekil-6 Uygulamaya yönelik çalışma sahası ve topografik görünümü.

Açık kaynak kodlu (*Generic Mapping Tools*) yazılımı ile Mercator projeksiyonu (*WGS84 elipsoidi üzerinden*) kullanılarak (*IGPP-Global Earth Relief*) modeli üzerinden, $26^{\circ}15'00''$ ve $27^{\circ}00'00''$ doğu boylamları ile $40^{\circ}30'00''$ ve $41^{\circ}15'00''$ kuzey enlemleri arasında kalan $45' \times 45'$ boyutlarındaki alanda topografik model oluşturularak yükselti değişimlerinin -200 metre ile 600 metre arasında değişimi gösteren harita çizdirilmiştir (Wessel vd., 2019) (Şekil-6).

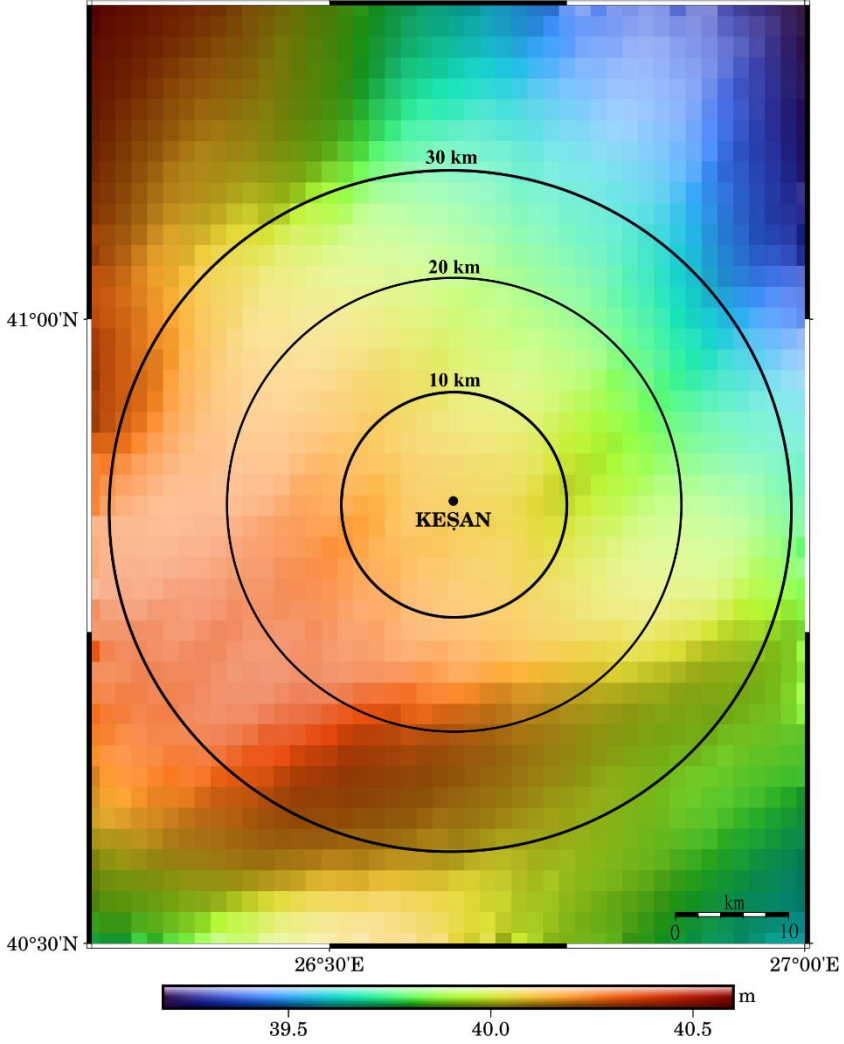

Şekil-7 Uygulamaya yönelik çalışma sahasının jeoit ondülasyonu görünümü.

Yine (*IGPP-Earth Gravitational Model-2008*) modeli üzerinden yapılan değerlendirmede, bölgeye ait jeoit ondulasyonu farklarının minimum 39.2 metre maksimum 40.6 metre aralığında değişim olduğu ortaya konulmuştur (Şekil-7). Ayrıca bölgeye ait (*IGPP-Global Earth Free-Air Anomaly*) modeli üzerinden serbest hava yerçekimi anomalisinin modeli üzerinden gravite değişimleri mGal olarak harita üzerinde gösterilmiştir (Şekil-8).

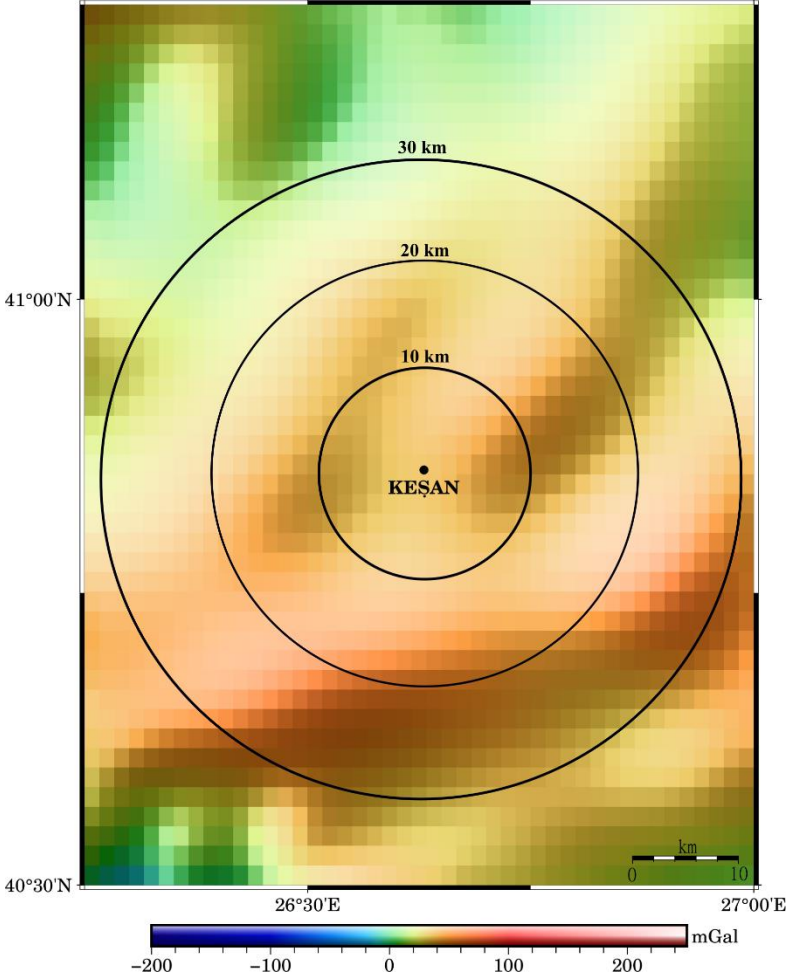

Şekil-8 Uygulamaya yönelik çalışma sahasının serbest gravite anomalisi görünümü.

SONUÇ VE ÖNERİLER

Küresel konumlama sistemlerinin özellikle düşe bileşenlerinin belirlenmesinde, yeryuvarının matematiksel olarak modellenmesi yetersiz olduğu, yer gravite alanına bağlı fiziksel modellerle birlikte kullanılması gerektiği önem arz etmektedir. Şüphesiz yeryuvarının her noktasında gravite değerlerini ölçme şansımız olsaydı, buna bağlı oluşturulacak olan jeoit modelinin doğruluğu çok yüksek olacaktı. Ancak özellikle okyanus ve sularla kaplı bölgelerde ve ulaşılamaz topografyalarda bunu deneyimlemek oldukça zor olacağı ortadadır.

Gelişen teknolojinin bir getirisi de yerbilimleri çalışmaları için yeryuvarı fiziğinin küresel olarak izlenmesine olanak sağlayacak doğrulukta gravite alanı bilgisine erişim olanağı kılan uydu görevlerinin yerine getirilmesi olmuştur. Bu uydu görevlerinde ortalama 500 km çözünürlükteki doğruluk, jeoit yüksekliği için 1 ila 10 cm ve gravite anomalisi 0.5 ila 1 mGal'dir. Buradan yola çıkarak, oluşturulan Dünya Yerçekimi Modelleri üzerinden ortalama deniz seviyesinden itibaren nokta yüksekliklerinin hesaplanması ile ortometrik yükseklikler de 1 ila 10 cm arasında doğrulukta hesaplanacaktır. Pratik mühendislik ölçmelerinde bu doğruluk yeterli düzeydedir. Elbette tektonik hareketlerin izlenmesi ve modellenmesi gibi çalışmalarda bu doğruluk iyileştirilebilir. Bu aşamada özellikle bölgesel çalışmalarda, uydu gradyometresi verileri yerine doğrudan bölgede oluşturulacak sıklaştırma ağları üzerinde gravimetrik ölçümlerden yararlanılması bu iyileştirmeye katkı sağlayacaktır. Literatürde gravimetrik, astrojeodezik, uydu gradyometresi ve altimetresi vb. yöntemler kullanarak yerel jeoit belirleme çalışmalarına rastlamak mümkündür.

Bu çalışmada Keşan bölgesini kapsayan 45'x45' boyutlarındaki alanda jeoit ondülasyon değişimi, 2008 yılında uydu gradyometresi aracılığıyla oluşturulan Dünya Yerçekimi Modeli (*IGPP-Earth Gravitational Model-2008*) üzerinden değerlendirilmiştir. Bölgeye ait jeoit ondülasyonu farklarının minimum 39.2 metre maksimum 40.6 metre aralığında değişim olduğu ortaya konulmuştur. Topografya ile birlikte incelendiğinde, kuzey-doğu aksına doğru jeoit ondülasyonu değerlerinin azaldığı, güney-batı aksına doğru jeoit ondülasyonu değerlerinin arttığı görülmektedir. Buradan, jeoit ondülasyon farklarının azaldığı yerlerde, referans elipsoidi ile jeoit yüzeyinin yakınlaştığı, ondülasyon farklarının arttığı yerlerde, referans elipsoidi ile jeoit yüzeyinin uzaklaştığından söz

edilebilir. Özellikle Saros körfezine doğru bu matematiksel ve fiziksel modeller arasındaki farkın arttığı, Keşan'ın tepelik ya da dađlık kısımlarında ise farkın azaldığı görölmektedir. Bu farklar küresel konumla sistemleri üzerinden konum belirlemede, özellikle düşey bileşenlere eklenmelidir. Böylece ortalama deniz seviyesi ya da ortometrik yüksekliklerin deęerleri doğru tespit edilecektir.

KAYNAKLAR

- Üstün, A. (2006). Gravite alanı belirleme amaçlı uydu misyonları: CHAMP, GRACE, GOCE ve ilk sonuçlar. *Harita Dergisi*, Ankara, vol.72, no.136, ss.16-30.
- Hofmann-Wellenhof, B., Lichtenegger, H. and Wasle, E. (2007). *GNSS– global navigation satellite systems: GPS, GLONASS, Galileo, and more*. Springer Science & Business Media, Newyork, USA.
- Şanlı, D.U. (2019). *Accuracy of GNSS Methods*, Intechopen, Denmark.
- Chuvieco, E. (2016). *Fundamentals of Satellite Remote Sensing: An Environmental Approach, Second Edition*, CRC Press, Taylor & Francis Group, Newyork, USA.
- Yıldız, F. ve Kahveci, M. (2021). *GPS/GNSS Uydularla Konum Belirleme Sistemleri-Teori ve Uygulama*, Nobel Akademik Yayıncılık, Ankara.
- Seeber, G. (2003). *Satellite Geodesy*, Hubert & Co. GmbH & Co. Kg, Göttingen: Walter de Gruyter.
- Freymueller, J. T. (2017). Springer Handbook of Global Navigation Satellite Systems. *Geodynamics, P.J.G. Teunissen ve Montenbruck, O., ed*. Springer International Publishing, Cham, Switzerland, 1063-1106.
- Bretreger, K. (1991), *Reference surfaces and ellipsoids for geodetic use*, Australian surveyor, Taylor & Francis Group, Newyork, USA, 36.3, 213-226.
- Karşlıođlu, M.O. (2006). Uydu gradyometresi ve GOCE uydusu. *Harita Dergisi*, Ankara, vol.73, no.135, ss.26-41.
- National Oceanic and Atmospheric Administration, (NOAA). (2022, 29 Eylül). Vertical Datum Transformation, Erişim adresi <https://vdatum.noaa.gov/docs/datums.html>.
- Pavlis, N. K., Holmes, S. A., Kenyon, S. C. and Factor, J. K. (2012). *The development and evaluation of the Earth Gravitational Model 2008*

- (EGM2008). American Geophysical Union, Advancing Earth and Space Science, Washington, DC, USA, 117: 4406.
- Wessel, P. J. F., Luis, L., Uieda, R., Scharroo, F., Wobbe, W. H. F., Smith, D. And Tian. (2019). *The Generic Mapping Tools version 6*. Geochemistry, geophysics, geosystems, American Geophysical Union, Advancing Earth and Space Science, Washington, DC, USA, 20 (11), 5556-5564.
- Pail, R. (2014). *CHAMP-, GRACE-, GOCE-Satellite Projects*. In: Grafarend, E. (eds) *Encyclopedia of Geodesy*. Springer Science & Business Media, Newyork, USA.
- Pail, R., Goiginger, H., Schuh, W.-D., E. Höck, J. M. Brockmann, T. Fecher, T. Gruber, T. Mayer-Gürr, J. Kusche, A. Jäggi, D. Rieser. (2010). *Combined satellite gravity field model GOCO01S derived from GOCE and GRACE*. *Geophysical Research Letters*, American Geophysical Union, Advancing Earth and Space Science, Washington, DC, USA, 37: 20314.
- Torge, W. (2001). *Geodesy*. Walter de Gruyter, Berlin.
- Torge, T. and Müller, M. (2012). *Geodesy*. Walter de Gruyter, Berlin.
- Wikipedi, CHAMP (*Challenging Minisatellite Payload*), GRACE (*The Gravity Recovery and Climate Experiment*) ve GOCE (*The Gravity Field and Steady-State Ocean Circulation Explorer*). (2022, 29 Eylül). Erişim adresi <https://tr.wikipedia.org/wiki/Anasayfa>.
- Türen, Y. (2010). “Astrojeodezik Nivelman ile Yerel Jeoit Belirleme: Konya Örneği”, (Yüksek Lisans tezi, Selçuk Üniversitesi), s.7.
- Türen, Y. (2019). “Küresel Konumlama Sistemi Kampanya Tipi Ölçülerinden Elde Edilen Hızların Doğruluk Analizi”, (Doktora tezi, Yıldız Teknik Üniversitesi), s.17.

KEŞANLI BİLİNMEYEN BİR CELVETÎ ŞÂİR: HÜSEYİN ŞÂHÎ EFENDİ

Prof. Dr. Selami ŞİMŞEK*

Giriş

Konumuza geçmezden Keşan'ın tasavvuf kültürüne kısaca temas etmeyi faydalı buluyoruz.

Osmanlı'nın Trakya'da ilk fethettiği yerlerden biri olan Keşan, tarihî ve kültürel yapısıyla adından her zaman söz ettirmiş güzide ilçelerimizden birisidir. İlçe, tarih ve kültür bakımından olduğu kadar bilhassa tasavvufî kültür açısından da azımsanamayacak bir zenginliğe sahiptir.

Keşan'a ilk olarak hangi sûfinin gelip yerleştiği ve faaliyet gösterdiği bilinmemekle birlikte, genelde Trakya'nın, özelde Keşan'ın fethi öncesinde ve sonrasında pek çok alperenin buraya geldiği bilinmektedir. Kaynaklar Garip Baba, Alemdar Baba, Emel Baba ve Mercan Baba gibi alperenin Trakya'nın fethinden evvel Bizanslılar'a yapılan askerî yardımlar sırasında Avrupa yakasına geçip savaşmış ve sonra yerleşip tekkeler kurmuş gâzi dervişleri zikretmektedir (Tunca, 2003: 17).

Tespit edebildiğimiz kadarıyla Keşan'da tarihi seyri içerisinde Bektâşiyye başta olmak üzere Halvetiyye yoluna bağlı Uşşâkiyye ile Celvetiyye tarikatları etkili olmuştur. Bektâşiyye'den, fetihten sonra 800/1397 yılında Horasan taraflarından Sultân Yıldırım Bâyezîd'e gelen İslâm gâzilerinden Rüstem Baba'yı burada öncelikle söylemek gerekir. O, 804/1401 yılında Keşan'ın Mecidiye köyüne gelmiş, burada bir tekke tesis etmiş ve 824/1426 yılında bekâ yurduna göçmüştür (*Salnâme-i Vilâyet-i Edirne*, 1310/1892: 628; Şimşek, 2012: 270, 280-282; Gümüšoğlu, 2010: 425-430; Maden, 2012b: 206-212). İlçede Bektâşîliğe mensup Rüstem Baba Dergâhı'nın yanında Keşan Tekkesi, Erşen Baba Tekkesi, Dermuz (Domuz) Dere Tekkesi ve Akça Baba Tekkesi vardır (Şimşek, 2012: 283; Engin, 2003: 203; Maden, 2012a: 71).

Keşan'da faaliyet göstermiş tarikatlardan bir diğeri Halvetîlik yoluna bağlı Uşşâkiyye'dir. Hüsâmeddin Uşşâkî (v. 1003/1595) tarafından tesis

* Gümüşhane Üniversitesi İlahiyat Fakültesi Öğretim Üyesi.

olunan Uşşâkîliği, uzun yıllar Gelibolu'da irşâdla meşgul olduktan sonra Keşan'da vefât edip burada defnolunan Âlim Sinân Efendi (v. ?) ile onun halîfesi ve şeyhinin yanında medfûn olduğu belirtilen Muhammed Keşânî (v. ?)'nin yaydığı belirtilmektedir (Şimşek, 2012: 115-117; Tek, 2021: 195-197).

Keşan'da Celvetiyye tarikatının da oldukça etkili olduğunu söylemek gerekir. Pîr Azîz Mahmûd Hüdâyî (v. 1038/1628) tarafından sistemleştirilen Celvetîlik yolu, buraya mürşidi İsmâil Hakkı Bursevî'nin bir işareti üzerine memleketi Gelibolu'dan hicret edip yerleşen ve bir tekke kuran, *Dîvân*'ının yanında birçok eseri de bulunan Şeyh Süleymân Zâtî Efendi tarafından yayılmıştır (Şimşek, 2021: 44 vd.; Şimşek, 2012: 260-266; Şimşek, 2020: 259-267).

İşte Celvetîliği burada yayan sûfi şâirlerden birisi de Süleymân Zâtî Efendi'nin oğlu ve halîfesi olan Hüseyin Şâhî Efendi'dir. Şimdi Hüseyin Şâhî Efendi'yi yakından tanıyalım ve elimize ulaşan nutukları hakkında bilgi verelim.

Hüseyin Şâhî Efendi'nin Hayatı, Şahsiyeti ve Şiirleri

1. Hayatı

1.1. Doğum Yeri ve Tarihi

Hüseyin Şâhî Efendi, Keşan'da dünyaya gelmiş olup, doğum tarihi belli değildir. Onun sakal bırakma tarihi (1165/1752) ile ve vefat tarihini (1192/1778) dikkate alarak XVIII. asrın başlarında dünyaya geldiğini söylemek mümkündür.

1.2. Âilesi ve Tahsili

Hüseyin Şâhî Efendi'nin babası, yukarıda ifade edildiği üzere Keşan Celvetî Dergâhı şeyhi Süleyman Zâtî Efendi ve annesi ise Halime Hanım'dır. Dinî ve tasavvufî terbiyesini babasından tamamlayan Hüseyin Şâhî Efendi, onun 1175/1761 senesinde vefâtı üzerine yerine şeyhlik makâmına geçmiştir.

Kaynaklarda Şâhî Efendi'nin kardeşleri, eşi ve çocukları hakkında bir bilgi olmamakla birlikte kendisinden sonra tekkede oğlu ve halîfesi Muhammed Şemseddin Efendi'nin posta oturduğu belirtilmektedir (Tabibzâde, vr. 14b). Bu bilgiden yola çıkarak onun evlendiğini ve

Muhammed Şemseddin adında bir erkek çocuğunun olduğunu söyleyebiliriz.

1.3. Mürşidi ve Tarikatı

Yine yukarıda ifade edildiği üzere Hüseyin Şâhî Efendi'nin mürşidi aynı zamanda babası olan Celvetî şeyhi Süleyman Zâtî Efendi'dir. Dolayısıyla onun mürşidi Şeyh Süleyman Zâtî Efendi ve tarikatı da Celvetîlik'tir.

Süleyman Zâtî Efendi, 1095/1684 Gelibolu'da dünyaya gelmiştir. İlk tahsilini memleketi Gelibolu'da yaptığını tahmin ettiğimiz Zâtî Efendi, daha sonra Bursa'ya giderek Celvetiyye'nin dört kolundan biri olan Hakkîyye kendisine nispet olunan İsmâil Hakkı Bursevî (v. 1138/1725)'ye kapılanmış, onun terbiyesi altında tarikatı âdâbını tekmil ederek icâzete nâil olmuştur. 1135 /1722 yılı başlarında şeyhinin bir işareti üzerine doğum yeri Gelibolu'ya giderek iki seneye yakın irşâd faaliyetinde bulunan Zâtî Efendi, buradan Keşan'a geçmiş, bir tekke kurarak ömrünün sonuna kadar hizmetlerini burada sürdürmüştür. Bu sebeple "Keşânî" nisbesiyle de tanınmış olan Zâtî Efendi, seksen yaşlarında olduğu halde, 8 Kanûn-ı evvel 1174/22 Cemâziye'l-evvel 1175/19 Aralık 1761 Cumartesi günü Keşan'da vefat etmiştir (Bâdî Efendi, 3/109; Senâî Efendi, *Dîvân-a*: vr. 58b; Tabibzâde, vr. 14b; *Salnâme-i Vilâyet-i Edirne*, 1310/1892: 628; Tunca, 2003: 17) Kaynakların pek çoğunda 1151/1738'de vefat ettiği belirtiliyorsa da (Süreyyâ, 1308: 2/342; İsmail Paşa, 1945: 1/503; Bursalı, 1333: 1/73; Vassâf Efendi, 2000: 75; Şemseddin Sâmî, 1306: 3/2224; Fatîn Dâvûd, 1271: 96; Tuman, 2001: 1183; Devellioğlu, 1973: 528; Götz, 1974: 227) bu tarih doğru değildir. Zira halifesi Ali Senâî Efendi'nin *Dîvân*'ında mürşidinden icâzet aldığı tarihini 1175/1761 olarak vermesi ve onun vefatına 1175/1761 tarihli beyit düşmesi, söz konusu tarihin doğru olmadığını açık bir şekilde göstermektedir (Senâî Efendi, *Dîvân-b*: 57b; Bâdî Efendi, 3/109).⁵⁹³

Zâtî Efendi, tekkesi hazîresinde medfûn olup, daha sonra 1176/1762 senesinde kabrinin üzerine bir türbe yapılmıştır. Halifesi Ali Senâî Efendi bu türbenin yapımı için bir târih söylemiştir ki, ilk ve son beyitleri şöyledir:

⁵⁹³ *Silsilenâme*'de "Kıldı imâm hayâtın tekmil, 1175/1761" diye târih düşüldüğünü kaydetmiştir (Tabibzâde, vr. 14b).

*Azîzim Hazret-i Sultân-ı Zâtî muktedâdır bu
Tarîk-i Celvetî pîri hakikat reh-nümâdır bu*

*Senâî bendesi didi mücevher târîhin bâlâ
Ziyâretgâh-ı ‘âlî merkad-ı dâná Hudâ’dır bu (1176/1762) Senâî
Efendi, Dîvân-b: 59b; Bâdî Efendi, 3/109-10)⁵⁹⁴*

Zâtî Efendi’nin türbesi, zamanla harap olmakla, 1308/1890 senesinde, Hazîne-i Hâssa tarafından tamiri, Gelibolu Sancağı İdâre Meclisi mazbatasıyla istirham edilmiş (*DAB*, Y.A.HUS., Dosya No: 240), keşif masrafı olan 20.000 kuruş ödenekle Sultan II. Abdülhamid zamanında, çeşitli hayrât ilâve edilerek 1318/1900 yılında tamamlanmıştır (Bâdî Efendi, 3/110). XX. asrın başlarında tamir gören bu türbe, ne yazık ki günümüze ulaşmamıştır. Balkan Savaşları sırasında yıkıldığı sanılmaktadır.

Son dönem Türk edebiyatının önde gelen roman yazarlarından ve Bektâşî dervişi annesi Emine İkbâl Hanım dolayısıyla Keşanlı olan Safiye Erol (v. 7 Ekim 1964)’un ilk baskısı 1946 yılında yapılan *Ciğerdelen* adlı eserinde verdiği bilgiye göre Keşan’da yaptığı gezi sırasında Zâtî Efendi Tekkesi’nin yerinde yeller estiğini, Balkan Savaşları sırasında Bulgarlar tarafından yıkıldığını ancak mezar taşının kaldığını, bunu Yürükoğulları’nın âile mezarları yanında gördüğünü, hazretin koca kavuğu ile dikilmiş durduğunu, üstündeki tarihi okuduğunu ve vefat tarihinin 1175 (1761) olarak yazılı bulunduğunu ifade etmektedir (Erol, 2008: 14). Bu bilgilerden anlaşılıyor ki onun Keşan’ı gezdiğini tahmin ettiğimiz 1930-1940’lı yıllarda Zâtî Efendi’nin mezar taşı kitabesi mezkur mahalde mevcuttu.

Zâtî Efendi’nin başta oğlu Hüseyin Şâhî Efendi olmak üzere Ali Senâî Efendi⁵⁹⁵ Şeyh Mustafa Efendi (v. 1207/1793)⁵⁹⁶ ve Şeyh Seyyid Ebûbekir Efendi adında dört halîfesi vardır (Vassâf Efendi, 2000: 73;

⁵⁹⁴ Ahmed Bâdî Efendi’ye göre bu târihte ta’miye vardır. Târih mısraındaki noktalı harfler, hesâba göre 1179/1766’dır. Birinci mısradaki “bâlâ” kelimesinde (be) lafzı 3 sayısını câmidir, (lam) nâfiyedir, “yok” anlamına gelir ki, 3 sayı aşağıya indirilince 1176/1763 yılı ortaya çıkar (Bâdî Efendi, 3/110).

⁵⁹⁵ Hüseyin Vassâf Efendi, *Kemâlnâme*’de Ali Senâî Efendi’nin, Zâtî Efendi’nin evladı olarak kaydetmekteyse de bu evlatlık halîfesi olması dolayısıyla samimiyet ifadesi olarak kullanılmış olsa gerektir (Vassâf Efendi, 2000: 73).

⁵⁹⁶ Tabibzâde, *Silsilenâme*’de Şeyh Mustafa Efendi hakkında “Şeyh Mustafa Efendi İlyas Yazıcızâde, fi 12 Ramazân 1207/23 Nisan 1793 Pazartesi” diye kayıt düşmüştür (Tabibzâde, vr. 14b).

Vassâf Efendi, 2016: 3/61; Kara, 2017: 555). Tabibzâde, *Silsilenâme*'sinde bu zâtların yanı sıra, Hüseyin Dede, Şarköylü Fahrî Ahmed Efendi, Sadr-ı Esbak Şehlâ Ahmed Paşa (v. 1165/1751) ve Pertevî Ahmed Efendi'nin de onun halîfeleri olarak sıralamıştır (Tabibzâde, vr. 14-ab). Ancak burada hemen belirtelim ki, Şarköylü Fahrî Ahmed Efendi, Zâtî Efendi'nin oğlu Hüseyin Şâhî Efendi'nin (Şimşek, 2008: 381-408, 396), Pertevî Ahmed Efendi ise İsmâil Hakkı Bursevî'nin halîfesidir (Şimşek, 2021: 249-250).⁵⁹⁷ Fuat Bayramoğlu'lunun *Hacı Bayram-ı Veli* adlı eserinden öğrendiğimize göre Süleyman Zâtî Efendi'nin Ârif mahlaslı bir halîfesi de olup, aynı zamanda şâirdir (Bayramoğlu, 1989: 2/227).

Zâtî Efendi'nin başta *Dîvân* olmak üzere, mesnevî tarzında kaleme aldığı *Sevânihu'n-Nevâdir fî Ma'rifeti'l-Anâsır*, ikisi şerh tarzında *Şerh-i Kasîde-i li-İsmâil Hakkî*, *Şerh-i Gazel-i Nakşî-i Akkirmânî*, soru-cevap üslûbunda yaklaşık yirmi soruya cevap verdiği *Miftâhu'l-Mesâil ve Misbâhu'l-Mesâil*, insanın yaratılış özelliklerinden, bazı tasavvufî terimlerden bahsettiği *Risâle fî Mebde-i İnsân ve Şerh-i Gülşen-i Tevhîd* adında toplam yedi eseri vardır (Şimşek, 2021: 69-86, 263-556).

1.4. Tekkesi ve Halîfeleri

Hüseyin Şâhî Efendi'nin babası Süleyman Zâtî Efendi'nin inşa ettirdiği ve görev yaptığı tekkede onun vefatı üzerine posta oturduğunu biliyoruz. Kendisinden sonra ise oğlu ve halîfesi Şeyh Muhammed Şemseddin Efendi posta geçmiştir. Mehmed Şemseddin Efendi'den sonra kimlerin şeyhlik yaptığı bilinmemekle beraber, tekkede yapılan tasavvufî eğitim ve sohbetlerin Keşan halkı üzerinde derin izler bıraktığı belirtilmektedir. Şöyle ki Keşan yaşlıları arasında bu tekkenin eğitici toplantılarında çocukken bulunduğunu hatırlayanlar vardır. Şehrin şimdilerde Dokuz Evler adıyla anılan kısmında küçük bir tekkenin bulunduğu, burasının zâviye olarak anıldığı ve tekkenin bakımı için ovadaki bazı tarlaların vakfedildiği kaydedilir. Gerek bu tekkenin ve gerekse Zâtî Efendi'nin türbesinin Balkan Savaşları sırasında Bulgarlar tarafından yıkıldığı söylenir. Zâviye ve türbenin kendiliklerinden yıkıldığı da nakledilenler arasındadır (Tunca, 2003: 17). Şâhî Efendi'nin Keşan'dan başka Şarköy'de de irşad faaliyetinde bulunduğu belirtilmektedir (Şimşek, 2020: 266).

⁵⁹⁷ Ayvansarayî ve Tabibzâde de Pertevî Ahmed Efendi'yi Bursevî'nin halîfesi olarak göstermişlerdir ki zâten doğrusu da böyledir (Ayvansarayî, 2013: 217; Tabibzâde, vr. 14a).

Hüseyin Şâhî Efendi'nin halifelerine gelince, tespit edebildiğimiz kadarıyla Şeyh Mehmed Şemseddin Efendi ile Şarköylü Fahrî Ahmed Efendi adında iki halifesi vardır.

Şeyh Muhammed Şemseddin Efendi, Hüseyin Şâhî Efendi'nin oğludur. 1174/1760 yılında Keşan'da dünyaya gelmiştir. Onun doğumuna Edirneli Celvetî şeyhi şâir Ali Senâî Efendi şu tarihi söylemiştir ki ilk ve son beyitleri şöyledir:

*Cenâb-ı Hazret-i Zâtî Efendi-zâde Şâhî'nin
Cihâna geldi bir necli Muhammed Şemseddin nâmı*

*Senâyî bârekallâh didi şevk ile tamâm târîh
Tulû' edince Şemseddin Muhammed enver-i İslâmı (1174/1761)*
(Bâdî Efendi, 3/110)

Babası Hüseyin Şâhî Efendi'den Celvetîlik icâzeti alan Mehmed Şemseddin Efendi, onun vefâtından sonra yerine postnişin olmuş, bu görevini sürdürmekte iken 1200/1785 yılında âhiret yurduna göç etmiştir (Tabibzâde, 14b). Bu bilgilerden anlaşılacağı üzere Muhammed Şemseddin Efendi oldukça genç bir yaşta hilâfet almış ve yine çok genç yaşta vefat etmiştir.

Fahrî Ahmed Efendi ise Şarköy'de dünyaya gelmiştir. Süleymân Zâtî Efendi'nin müridi ve onun oğlu Hüseyin Şâhî Efendi'nin halifesidir (Fahrî Efendi, *Kasîde-i Fahrî Efendi*, vr. 58a). Onun, *Sicill-i Osmânî, Kemalnâme-i Hakkî* ve *Riyâz-ı Belde-i Edirne*'de (Süreyyâ, 1308: 4/11; Vassâf Efendi, 2000: 77; Bâdî Efendi, 3/111), Süleyman Zâtî Efendi'nin halifesi olarak gösterilmesi doğru değildir. Çünkü Fahrî Ahmed Efendi kendi eserinde Hüseyin Şâhî Efendi'den hilâfet aldığını açıkça ifade etmiştir (Fahrî Efendi, *Kasîde-i Fahrî Efendi*, vr. 58a).

Fahrî Efendi, Şarköy'de irşâd vazifesiyle meşgul olmuş olup, ömrünün sonlarına doğru İstanbul'a gelmiş, Fatih Müftü Hamamı Mahallesi'ndeki Zenbilli Ali Çelebi Mescidi yakınındaki evine yerleşerek inzivâyâ çekilmiştir. Geliş sebebi Şarköy halkı ile anlaşmazlığa düşmesidir (Aslan, 2008a: 127). 1214/1799 yılında vefât etmiştir. Kabri, Kasımpaşa'da Ali Efendi Dergâhı hazîresindedir.⁵⁹⁸ Bu dergâh, daha sonra istimlâk edilip

⁵⁹⁸ Üzeyir Aslan, onun Ali Çelebi Mescidi hazîresine gömüldüğünün tahmin edildiğini, Kasımpaşa'da Ali Efendi Dergâhı'nda medfun olmasının isim karışıklığından kaynaklandığını belirtmektedir (Aslan, 2008b, 160-161).

tersaneye katıldığından mevcut değildir. Fahrî Efendi'nin mürettep *Dîvân*'ı, Müftî Baba denilen zâtın *Yûnus Emre Tarzındaki Nutkuna Şerhi, Kasîde-i Fahrî Efendi (Şerh-i Eلفnâme)*, olmak üzere üç eseri vardır. Ayrıca Süleyman Zâtî Efendi'nin başlayıp tamamlayamadığı *Gülşen-i Tevhîd* adlı şerhini tamamlamış ve yine Zâtî Efendi'nin bir gazelini şerh etmiştir. *Kasîde-i Sülûk, Vâridât* adlı iki küçük risâlesi de bulunmaktadır. İsmail Hakkı Bursevî'nin "*Her nefeste bir tecellî-i Hudâ ister gönül/Kendüye bu gurbet içre âşnâ ister gönül*" beytiyle başlayan gazeline nazîre de yazmıştır (Şimşek, 2020: 273-274).

1.5. Vefatı ve Kabri

Hüseyin Şâhî Efendi, 1192/1778 yılında Keşan'da vefat etmiş, mezkur tekkesinin haziresinde babasının yanına defnolunmuştur. Yerine oğlu Şeyh Muhammed Şemseddin Efendi posta geçmiştir (Tabibzâde, vr. 14b). Yukarıda adı geçen halifesi Şarköylü Fahrî Ahmed Efendi tarafından vefatına bir tarih beyti düşülmüştür ki şöyledir:

Bendesî Fahrîye ilhâm oldu bir târîh-i tâm

Rûh-ı Şâhî oldu iklim-i bekâya pâdişeh (1192/1778) (Fahrî Efendi, *Dîvân*, 32b)

2. Şahsiyeti

Hüseyin Şâhî Efendi'nin şahsiyeti hakkında halifesi Şarköylü Fahrî Ahmed Efendi ile Gülşenî şeyh ve şâirlerinden Edirneli İbrahim Nazîr Efendi'nin *dîvân*larında bilgi bulabilmekteyiz.

Fahrî Ahmed Efendi'ye göre Şâhî Efendi, kemâl ve ilimde mârifet sahibi büyük bir zâttır. Müphem sırlara, "*Allah Âdem'e isimleri öğretti*" (Bakara, 2/31) âyetine mahrem olmuştur. "*Şüphesiz biz Âdemoğlunu keremli kıldık*" (İsrâ, 17/70) âyetinin güzel şâhidi, yüceliğin güveysidir. Hak katından gelen ilim ülkesinin tahtının sahibi, sultanıdır. Ona "Şâhî" denilirse de şâhlar onun lütuf kapısını kendilerine makâm edinmişlerdir. Onun bu fânî âlemden ayrılışıyla bu cihanın denizleri zehir gibi olmuş, bulutlar gözyaşı döküp güneş ve ay siyaha bürünmüştür. Bu sebeple kalp evi, onun güzelliğinin ışık saçan güneşi örtmesiyle ayrılığın karanlığında kalmıştır. Onun vücudunun mushafı irfanın mânâlarını kendisinde toplamıştı. Bunlar, esmâyı talep edenlere doğru yoldan fetholurdu. Onun bakışı, âşıklara âlemi aydınlatan bir ışık gibiydi. Onun bakışının iltifatıyla pek çok kalbi harap aydınlandı. İrfanı, gönül çocuğu onun elinden meşk

etmiştir. O bu bakışıyla nicelerine el verip öğretmiştir. Keşke hastalıklı kalplerin gerçek tabibi olan bu zât, ruhaniyetinin ilacı ile deva kılsa! Keşke mânen de onun vuslat haremine ulaşılsa! Ancak yanlış yollara sapmış nefis yolu kesip durur. Onun vefatı üzerine ortaya çıkan mâtemi bu âlem bahçesinde acaba kim görmüştür. Bundan dolayı goncanın yakasını yırtarak külâh giymesi yerindedir. Ey felek uygun olmayan bir iş için gayret gösterdin. İşiten der ki bunayan var ise o kambura geldi. Çünkü o esmânın fenninin müşküllerini çözen bir zattı. Eyvah! Ey cihânın zâlimi, günahsız yere onun yerini toprak ettin! O, bu fânîlik gül bahçesinde vaktin kutbu idi, göçüp gitti, Arş'ın kandilini rûhunun kuşu kendine görünme yeri edindi. Kölesi olan Fahrî Ahmed Efendi'ye tam bir tarih ilham oldu ki onun rûhu sonsuzluk ülkesine padişah oldu:

*Ey sevâd-ı a'zam-ı ilm ü kemâl-i ma'rifet
Sırr-ı mübhem alleme'l-esmâ'ya mahrem müntebeh*

*Şâhid-i şîrîn-i kerremnâ arûs-ı kibriyâ
Taht-ı iklîm-i ledünne mâlik olmuş pâdişeh*

*Gerçi kim Şâhî denirdi sana lâkin şâhlar
Eylese dervâze-i lutfun yeriydi câygeh*

*Firkatinle oldu zehr-âlûde deryâ-yı cihân
Ebr eşk-efşân olup giydi siyeh mihr ile meh*

*N'oldu ol hurşîd-i rahşân-ı cemâlin setr edip
Zulmet-i firkatle kıldın hâne-i kalbim siyeh*

*Câmi-i ma'nâ-yı irfândı vücûdun mushafı
Tâlib-i esmâya ondan feth olurdu doğru reh*

*Nûr-ı âlem-tâb idi gûyâ nigâhın âşîka
İltifâtınla ziyâdâr oldu çok kalbi tebeh*

*Meşk-i irfânı senin destinden aldı tıfl-ı dil
Nice el versin diğerk ta'lîmine kılmak nîgeh*

*Bâri ol dârû-yı rûhâniyyetinle kıl ilâc
Ey tabîb-i hâzık-ı emrâz-ı kalbim gâh u geh*

*Kâilüm ma 'nen dahi ersem harîm-i vaslına
N'eyleyim reh-zenlik eyler ona da nefs-i sefeh*

*Böyle mâtem ravza-i âlemde kim görmüş aceb
Gonca çâk etse giribânın sezâ giyip küleh*

*Ey felek bir kâr-ı nâ-hemvâra ikdâm eyledin
Güş eden der geldi ol kambûra vâr ise ateh*

*Zîrâ ol müşkil-güşâ-yı fenn-i esmânın dirîğ
Melcein hâk etdin ey gaddâr-ı âlem bî-güneh*

*Çün bu gülzâr-ı fenâdan kutb-ı vakt oldu rahil
Eyledi kandîl-i Arş'ı murğ-ı rûhu cilvegeh*

*Bendesi Fahrîye ilhâm oldu bir târîh-i tâm
Rûh-ı Şâhî oldu iklim-i bekâya pâdişeh (1192/M.1778) (Fahrî Efendi,
Dîvân, vr. 32b)*

Gülşenî âlim ve şâirlerden İbrâhim Nazîr Efendi, *Dîvân*'ında Hüseyin Şâhî Efendi'nin sakal bırakmasına târîh düşerek onun Celvetiyye tarîkatının önde gelen rehberi, Süleyman Zâtî Efendi'nin oğlu, şiir ve inşâda yegâne olduğunu, güzelliğinin açıklamaya sözlerin kifayet etmediğini, sakal bıraktığında ise ay yüzünün ortaya çıktığını belirtmiş, Hakk'ın inayetiyle sünneti icra ettiğini, bundan dolayı Allah'tan onu sevgili ve keremli kılması niyazda bulunduğunu söylemiştir:

*Tarîk-i Celvetiyye pîşvâsı
Cenâb-ı Şeyh Zâtî-zâde Şâhî*

*Odur şi'r ile inşâda yegâne
Olur âsârı bu kavlin güvâhı*

*Anun tasvîr-i hüsn oldu çü nâmu
Beyân-ı hüsnî olmaz kemâhî*

*Çü mülk-i hüsnini yağmaya geldi
Cünûd-ı hattınun evvel sipâhı*

*Edip irsâl-ı lihye ol ser-efrâz
Hat-âver oldu gördü rû-yı mâhî*

*Çü kıldı sünnet icrâ lutf-ı Hak'la
Mu'azzez hem mükerrerem kıl ilâhî*

*Cemâli rû-nümâ târîhi için
Hümâyûn-bâd-ı hatt-ı hüsn-i Şâhî (1165/1752) (Nazîr İbrahim
Efendi, vr. 187b)*

Aynı zamanda şâir olan Hüseyin Efendi, yazdığı şiirlerde “Şâhî” mahlasını kullanmıştır. Aşağıda onun kaynaklarda geçen iki nutkuna yer verdiğimiz için burada tekrar etmek istemiyoruz.

3. Şiirleri

Kaynaklarda Hüseyin Şâhî Efendi'nin, eser yahut eserlerinin olduğuna dair bir bilgiye rastlayamadık. Ancak onun şâirlik yönünün olduğu ve nutuklarında “Şâhî” mahlasını kullandığı belirtilmektedir. Hüseyin Şâhî Efendi'nin şâirliği ve şiirleriyle ilgili olarak Ahmed Bâdî Efendi'nin kaleme almış olduğu *Riyâz-ı Belde-i Edirne* adlı üç ciltlik eseri ile Gülşenî şeyh ve şâirlerinden Edirneli Muhammed Vefâ Efendi'nin *Nüzhetü'l-İhvân* adlı eserinde bilgi bulabilmekteyiz. Ayrıca Şâhî Efendi'nin babası ve mürşidi Zâtî Efendi'nin *Dîvân*'ını 1080/1766 yılında Seyyid Ali Sultan Hankâhî'na vakfettiğine dair bilgileri içeren yazma nüshada da Bâdî Efendi'nin eserinde yer verdiği söz konusu gazelinin yanında bir beyti de geçmektedir.

Ahmed Bâdî Efendi'nin eserinde yer alan gazel şöyledir:

*Keşf-i râz olsa aceb mi bu dil-i mahcûbdan
Bir nigâh-ı iltifât ister gönül mahcûbdan*

(Bu perdelenmiş gönülden sır açığa çıkarılsa mı acaba? Gönül bunu yapmak için bir iltifatlı bakış arzulamaktadır.)

*Peyk-i âhım yetişir i'lâm-ı yâre arz-ı hâl
Reşk eder dil-i destbûsu nâme vü mektûbdan*

(Sevdiğime hâlimi bildirmeye ahımın habercisi yetişir. El öpen gönül yazı ve mektubu kıskanır.)

*Sordum aşk keyfiyetin Mecnûn'a dedi bak bana
Sanat ile aldım uslu haberin meczûbdan*

(Mecnûn'a aşkın keyfiyetini sordum. Dedi ki uslunun haberini ben sanatla meczuplardan aldım.)

*Mey derûni pâk eder gerekdir anladım
Budur meyhânedede âvize olan çârûbdan*

(Anladım ki şarap insanın içini tertemiz eder. Meyhaneyi aydınlatan süpürge de budur.)

*Çünkü kân-ı ma'deletden şâh-ı şehri-i mevhibet
İstese maksûdunu Şâhî şâhid-i matlûbdan (Bâdî Efendi, 3/110)⁵⁹⁹*

(Zira bağış şehrinin sultanı doğruluk hazinesindedir. Bu Hüseyin Şâhî Efendi, arzulanana şahit olandan maksudunu istese gerektir.)

Muhammed Vefâ Efendi'nin eserinde yer alan tarih manzûmesi⁶⁰⁰ de şu şekildedir:

Lî-Şâhî Efendi Târih-i Diğeri Berâ-yı Hânkâh-ı Velî Dede⁶⁰¹

(Şâhî Efendi'nin Velî Dede Dergâhı⁶⁰² için söylediği tarihtir.)

*Mültecâ-yı âşıkân u sâdikânın meskeni
Hazret-i kutb-ı zamâne Şeyh Müsellem medfeni*

(Vaktin kutbu olan Şeyh Müsellem Efendi'nin⁶⁰³ medfun olduğu bu yer, âşıkların sığınağı ve doğruların meskenidir.)

⁵⁹⁹ Bu gazel Şâhî Efendi'nin babası ve mürşidi Zâtî Efendi'nin *Dîvân*'ını 1080/1766 yılında Seyyid Ali Sultan Hankâhı'na vakfettiğine dair bilgileri içeren yazma nüshada da geçmektedir (Zâtî Efendi, vr. 1b, 40b).

⁶⁰⁰ Bu manzûme, Ahmed Bâdî Efendi'nin adı geçen eserinde de yer almaktadır (Bâdî Efendi, 1/79).

⁶⁰¹ Şâhî Efendi, bu manzumesini tekkenin vezir-i a'zam Muhsinzâde Mehmed Paşa tamir ettirilmesi ve bir de minare eklettirilmesi üzerine yazmıştır (Şimşek, 2012: 142).

⁶⁰² Bu dergâh Edirne Gülşenî tekkelerinden olup, "Birinci Tekke", "Sabûnî Dede Tekkesi", "Ahmed Müsellem Tekkesi" ve "Şerefeddin Efendi Tekkesi" adlarıyla da tanınmıştır (Şimşek, 2012: 141-142).

⁶⁰³ Şeyh Müsellem Efendi, yularıda adı geçen Velî Dede Dergâhı şeyhlerindedir. Mürşidi ve kayınpederi Hasan Sezâyî-i Gülşenî'nin 1151/1738 yılında vefatı üzerine posta geçmiştir. 1166/1752 yılında bekâ yurduna göçmüştür (Şimşek, 2016: 13-38).

*Çün vefâ meydânın enver etdi şem '-i [şehriyâr]⁶⁰⁴
Bu minâreyle bu ma'bed buldu yâ hû rûşeni*

(O sultanın mumunun ışığı bu vefâ meydanını aydınlatmıştır. Bu minare ile mescid de onunla ışıklanmıştır.)

*Mazhâr-ı ilhâm-ı Rabbânî olam dersen dilâ
Mûsî-i kalbe makâm eyle bu Vâdi'l-Eymeni*

(Ey sevgili! Eğer Rabbânî ilhamlara kavuşmak istersen, Allah'ın, Tur dağında Hz. Musa'ya tecelli ettiği Eymen vadisini mesabesinde olan bu yeri, kalp Mûsa'sına makâm eyle.)

*Keşt-zâr-ı dünyâda verdim yele kendim deme
Tâlib-i tohm-ı ibâdet ol ki budur hurmeni*

(Gezip tozma yeri olan dünyada kendimi yele verdim deme! Kulluk tohumunun talibi ol ki harmanı budur.)

*Fakru fahrî'den⁶⁰⁵ kemâle erişen kâmil olur
Terk-i tecrid ol gınâ-yı kalbdır onun mahzeni*

(“Fakirlik benim övüncümdür”den olgunluğa ulaşan kâmil insan olur. Bütün varlıktan, benlikten sıyrılmış ki kalp zenginliğinin mahzeni odur.)

*Geldi tebrîke erenler Şâhiyâ târihle
Evliyâ meydânı hakkâ oldu cennet gülşeni (Sene 1186/1772) (Vefâ
Gülşeni, 2021: 107)*

(Ey Şâhî! Erenler tebrik etmeye geldiler, tarihi yaz. Bu cennet gül bahçesine benzeyen yer gerçekten Allah dostlarının meydanı oldu.)

Zâtî Efendi'nin *Dîvân*'ının sonunda yer alan beyti ise şu şekildedir:

*Cây etmiş idi Leylâya Mecnûn dil içinde
Bir sûret idi cilve kalan mahfel içinde (Zâtî Efendi, vr. 40b)*

(Mecnûn, Leylâ'ya gönlü içinde yer vermişti ki mahfel içinde kalan ancak bir suretin cilvesiydi.)

⁶⁰⁴ Bu kelime matbu nüshada yoktur. Ahmed Bâdî Efendi'nin *Riyâz-ı Belde-i Edirne* adlı eserinden alınmıştır (Bâdî Efendi, 1/79).

⁶⁰⁵ “Fakirlik benim iftiharımdır” hadisine işaret edilmektedir (Bk. Aclûnî, 1408 (1988): 2/87).

Sonuç

Çalışmamızda görülmüştür ki Keşanlı sûfi şâirlerden birisi de pek bilinmeyen ve duyulmayan Celvetî şeyhi Hüseyin Şâhî Efendi'dir. Onun hayatı hakkındaki bilgilerimiz sınırlı olsa da babası ve müşidi Süleyman Zâtî Efendi ile halifeleri, müridleri yahut Edirneli sûfi şâirlerin eserleri dolayısıyla malumat elde edebilmekteyiz.

Hüseyin Şâhî Efendi, Keşan'da dünyaya gelmiştir. Asıl adı Hüseyin, mahlası “Şâhî”dir. Babası Süleyman Zâtî Efendi, annesi Halime hanımdır. Evli olup, Şeyh Muhammed Şemseddin Efendi adında, kendisinden sonra tekkesinde portnişin olan bir oğlu bilinmektedir. 1165/1752 yılında sakal bırakmıştır. Müşidi babasıdır. Oğlu Şeyh Mehmed Şemseddin Efendi ile Şarköylü Fahrî Ahmed Efendi adında iki halifesinin olduğu bilinmektedir. 1192/1778 yılında Keşan'da vefat etmiş olup, tekkesinin haziresinde babasının yanına defnolunmuştur.

Hüseyin Şâhî Efendi, Celvetiyye tarikatının önde gelen şeyhlerindedir. Hakk'ın sırlarına mazhar olup, kemâl ve ilimde mârifet sahibi büyük bir zâttır. Şâirlik kabiliyeti de vardır ve şiir ve inşâda devrinin yegânesidir.

Onun “Şâhî” mahlasıyla yazdığı iki manzûmesi bir beyti elimize ulaştırmıştır. Ancak bu manzûmeler göstermektedir ki Hüseyin Şâhî Efendi, iyi bir öğrenim görmüştür. Gerek klâsik şiirin, gerekse tekke şiirinin inceliklerine vâkıf bir sûfi şâirdir. Yine bu manzûmeler onun daha başka gazel yahut tarihlerinin olduğunu, belki bir *Dîvân*'ının yahut *Dîvânçe*'sinin veyahut nutuklarını içeren bir defterinin bulunduğu bir habercisi niteliğindedir. Fakat tekkesinin Bulgarlar tarafından istila edilerek tahrip edilmesi ve yağmalanması, tekke kitaplığında ona ait olması muhtemel eser/eserlerin, cönk yahut defterlerin günümüze ulaşmasına engel olmuştur. Kurtarılabilenlerin bir gün bir kütüphanenin tozlu raflarından yahut bir gönüllünün kitaplığından çıkacağı umut edilmektedir.

Kaynakça

Aclûnî, İ. (1408/1988). *Keşfu'l-Hafâ ve Muzîlü'l-İlbâs Amma'stehere Mine'l-Ahâdîs Alâ Elsineti'n-Nâs* (Cilt. 2). Beyrut, Dâru'l-Kütübi'l-İlmiyye.

Aslan, Ü. (2008a). “Fahrî Ahmed ve Şathiye Şerhi”, *Turkish Studies International Periodical For the Languages, Literature and History of Turkish or Turkic*, S. 3/4, 127.

- Aslan, Ü. (2008b) “XVIII. Yüzyıl Mutasavvıf Şairlerinden Fahrî Ahmed ve Elif-nâme Şerhi”, *Türk Kültürü İncelemeleri Dergisi*, İstanbul 2008, S. 19, 160-161.
- Ayvansarayî. H. H. (2013). *Vefeyât-ı Ayvansarayî* (İnceleme-Tenkitli Metin). Ramazan Ekinci (Haz.). İstanbul: Buhara Yayınları.
- Bâdî Efendi. A. *Riyâz-ı Belde-i Edirne* (Cilt. 1-3). Genel No: 10391-10393. Beyazıt Devlet Kütüphanesi.
- Bayramoğlu, F. (1989). *Hacı Bâyrâm-ı Velî Yaşamı, Soyu, Vakfı* (Cilt. 2). Ankara, Türk Tarih Kurumu Yayınları.
- Bursalı M. T. (1333). *Osmanlı Müellifleri* (Cilt. 1). İstanbul, Matbaa-i Âmire.
- Devellioğlu, A. (1973). *Büyük İnsanlar 3000 Türk ve İslâm Müellifi*. İstanbul: Yaylacık Matbaası.
- Devlet Arşivleri Başkanlığı (DAB)*. Y.A.HUS. Dosya No: 240, 04 Ra 1308. *Edirne Vilâyet Salnâmesi*. (1310/1892). Edirne: Edirne Vilâyet Matbaası.
- Engin, R. (2003). “Keşan ve Çevresinde Yatır ve Tekkeler”, *Keşan Sempozyumu Bildirileri 15-16 Mayıs 2003*, (ss. 203), Edirne: Trakya Üniversitesi.
- Erol, S. (2008). *Çiğerdelen*. İstanbul: Kubbealtı Neşriyat.
- Fahrî A. E. *Dîvân*. Hüdayi No: 1254. İstanbul Hacı Selim Ağa Kütüphanesi.
- Fahrî A. E. *Kasîde-i Fahrî Efendi*. Hasan Hüsnü Paşa No: 777. Süleymaniye Kütüphanesi.
- Fatîn Dâvûd. (1271). *Hâtîmetü'l-Eş'âr*. İstanbul : İstihkam Alayları Litografya Destgahı.
- Götz, M. (1974). *Türkische Handschriften*. Band XIII/3, Wiesbaden: Franz Steiner Verlag.
- Gümüšoğlu, D. (2010). “Keşan’da Rüstem Baba Dergâhı”, *Türk Kültürü ve Hacı Bektaş Velî Araştırma Dergisi*, S. 53, 425-430.
- İsmail Paşa. B. (1945). *İzâhu'l-Meknûn fi'z-Zeyl 'alâ Keşfu'z-Zünûn 'an Esmâmi'l-Kütübi ve'l-Fünûn* (Keşfu'z-Zunûn Zeyli) (Cilt. 1). Kilisli Muallim Rifat-Şerafeddin Yaltkaya (Haz), Ankara, Milli Eğitim Bakanlığı Yayınları.

- Kara, M. (2017). *Bursa'da Tarikatlar ve Tekkeler*. Bursa: Osmangazi Belediyesi Yayınları.
- Maden, F. (2012a). "Edirne Vilayetinde Bektaşî Tekke ve Türbeleri", *Türk Kültürü ve Hacı Bektaş Veli Araştırma Dergisi*, S. 64, 71.
- Maden, F. (2012b). "Edirne Vilayetinde Bektaşî Tekke ve Türbeleri", *Uluslararası Edirne'nin Fethinin 650. Yılı Sempozyumu (4-6 Mayıs 2011) Bildiriler Kitabı*, İbrahim Sezgin-Cengiz Fedakar-Hasan Demiroğlu (Ed.), Edirne, 206-212.
- Nazîr İbrâhim Efendi. *Dîvân*. Lala İsmail No: 493. Süleymaniye Kütüphanesi.
- Senâî Efendi. A. *Dîvân-a*. Hacı Mahmud Efendi No: 3487. Süleymaniye Kütüphanesi.
- Senâî Efendi. A. *Dîvân-b*. Osman Ergin Yazmaları No: 156. İstanbul Büyükşehir Belediyesi Kütüphanesi.
- Süreyyâ. M. (1308). *Sicill-i Osmânî Yâhud Tezkire-i Meşâhir-i Osmâniyye* (Cilt. 2, 4). İstanbul: Matbaa-i Âmire.
- Şemseddin Sâmî. (1306). *Kâmûsu'l-A'lâm* (Cilt. 3), İstanbul: Mihran Matbaası.
- Şimşek, S. (2008). "Anadolu ile Balkanlar Arasında Geçit Bölgesi Tekirdağ'da Tasavvuf ve Tarikatlar", *Süleyman Uludağ Kitabı*, Mustafa Kara (Haz.), İstanbul: Dergâh Yayınları.
- Şimşek, S. (2012). *Osmanlı'nın İkinci Başkenti Edirne'de Tasavvuf Kültürü*, 2. Baskı, İstanbul: Buhara Yayınları.
- Şimşek, S. (2016). *Edirneli Şeyh Ahmed Müsellem el-Gülşenî Hayatı, Şahsiyeti, Eserleri ve Dîvân'ı*, İstanbul: Buhara Yayınları.
- Şimşek, S. (2020) *Anadolu'da Kurulmuş Bir Tarikat Celvetilik*, Ketebe Yayınları, İstanbul, 2020.
- Şimşek, S. (2021). *Keşanlı Süleymân Zâtî Hayatı, Eserleri ve Tasavvufî Görüşleri*, Ankara: Gece Kitaplığı Yayınları.
- Tabibzâde M. Ş. E. *Silsilenâme-i Aliyye-i Meşâyih-i Sûfiyye*, Hüdayi No: 1098. İstanbul Selimağa Kütüphanesi.
- Tek, A. (2021). *Silsile-i Uşşâkıyye*, Bursa: Bursa Akademi Yayınları.
- Tuman, M. N. (2001). *Tuhfe-i Nâilî (Cilt. 1)*, Cemal Kurnaz-Mustafa Tatçı (Haz.), Ankara: Bizim Büro Basımevi (Tıpkı Basım).

Tunca, A. (Nisan-Mayıs 2003). “Keşan’ın Tarihi ve Kültürel Değerleri Hakkında”, *Yöre Dergisi*, 37-38, 17.

Vassâf Efendi. H. (2000). *Kemâlnâme-i İsmâil Hakkî (Bursevî Biyografisi)*. Murat Yurtsever (Haz.). Bursa: Arasta Yayınları.

Vassâf Efendi. H. (2016). *Sefîne-i Evliyâ*, (c. 3). Mehmet Akkuş-Ali Yılmaz (Haz.), İstanbul: Kitabevi Yayınları.

Vefâ Gülşenî. E. M. (2021). *Dervişlerin Sevinci (Nüzhetü’l-İhvân)*. Selami Şimşek (Haz.), İstanbul: Buhara Yayınları.

Zâtî Efendi, S. *Dîvân*. Edirne Selimiye Yazmaları No: 2205/1.

KEŞAN'DA YÜKSEKÖĞRETİMİN MEVCUT DURUMU VE GELİŞİM SÜRECİ

Dr. Öğr. Üyesi Uğur TAŞKAN

Trakya Üniversitesi Keşan Yusuf Çapraz Uygulamalı Bilimler Yüksekokulu

Keşan 2021 verilerine göre 83.860 nüfus sayısı ile Edirne'nin en büyük ilçesidir. Bununla birlikte Trakya Bölgesi'nin Çorlu, Tekirdağ, Çerkezköy, Edirne ve Lüleburgaz'dan sonra en gelişmiş altıncı yerleşim yeri olarak kabul edilmektedir.

Marka şehir olma hedefiyle her geçen gün gelişen Keşan'da, Trakya Üniversitesi Rektörlüğü'ne bağlı olarak iki yerleşke içinde üç yükseköğretim kurumu faaliyetlerini sürdürmektedir. Bunlar kuruluş yıllarına göre sırasıyla Paşayığıt Yerleşkesi içinde yer alan Keşan Meslek Yüksekokulu(1988) ve Hersekzade Yerleşkesi içinde yer alan Keşan Yusuf Çapraz Uygulamalı Bilimler Yüksekokulu(2010) ile Keşan Hakkı Yörük Sağlık Yüksekokulu(2014)'dur.

Bilindiği üzere üniversiteler, buldukları yerlerin ticari, kültürel ve sosyal yaşamlarına önemli katkılar sunmakta ve toplumsal gelişime ivme kazandırmaktadır. Keşan'da bulunan yükseköğretim kurumlarının akademik ve idari olarak güçlenmesi ve kurumsallaşması, Keşan'ın gelişimi adına önemli bir katma değer yaratılması anlamına gelmektedir.

Bu nedenle, Keşan'daki her üç yükseköğretim kurumunun da mevcut görünümünün incelenerek durum analizi yapılmasında fayda vardır.

Keşan Meslek Yüksekokulu

Paşayığıt Yerleşkesi içinde yer alan ve Keşan'ın ilk yükseköğretim kurumu olma özelliğini taşıyan Keşan Meslek Yüksekokulu, iki yıllık ön lisans eğitimi vermektedir ve 1988-1989 akademik yılında öğrenci alımına başlamıştır. Akademik personel sayısı 19, öğrenci sayısı ise 640(20'si yabancı uyruklu)'dır.2022-2023 akademik yılında okula yeni kayıt yaptıran öğrenci sayısı ise 252'dir.

Keşan Meslek Yüksekokulu'nda beş adet aktif program bulunmaktadır. Bu programlar; Elektrik, Çocuk Gelişimi, Otomotiv Teknolojisi, Turizm ve Otel İşletmeciliği, Laborant ve Veteriner Sağlık'dır.

a) Elektrik Programı: İki Dr.Öğretim Üyesi, bir Dr.Öğretim Görevlisi, üç Öğretim Görevlisi olmak üzere toplam altı akademik personel ile eğitim öğretim hizmeti sunan Elektrik Programı, bugüne kadar 1122 mezun vermiştir. Bu programda halen 165(6'sı yabancı uyruklu) öğrenci bulunmaktadır ve 2022-2023 akademik yılında 57 yeni öğrenci programa kayıt yaptırmıştır.

b) Çocuk Gelişimi Programı: Bir Dr.Öğretim Görevlisi ve bir Öğretim Görevlisi olmak üzere toplam iki akademik personel ile eğitim öğretim hizmeti sunan Çocuk Gelişimi Programı, bugüne kadar 714 mezun vermiştir. Bu programda halen 149(1'i yabancı uyruklu) öğrenci bulunmaktadır ve 2022-2023 akademik yılında 68 yeni öğrenci programa kayıt yaptırmıştır.

c) Otomotiv Teknolojisi Programı: Tamamı Öğretim Görevlisi olan üç akademik personel ile eğitim öğretim hizmeti sunan Otomotiv Teknolojisi Programı, bugüne kadar 321 mezun vermiştir. Bu programda halen 116(6'sı yabancı uyruklu) öğrenci bulunmaktadır ve 2022-2023 akademik yılında 42 yeni öğrenci programa kayıt yaptırmıştır.

d) Turizm ve Otel İşletmeciliği Programı: Bir Dr.Öğretim Görevlisi ve üç Öğretim Görevlisi olmak üzere toplam dört akademik personel ile eğitim öğretim hizmeti sunan Turizm ve Otel İşletmeciliği Programı, bugüne kadar 667 mezun vermiştir. Bu programda halen 115(5'i yabancı uyruklu) öğrenci bulunmaktadır ve 2022-2023 akademik yılında 36 yeni öğrenci programa kayıt yaptırmıştır.

e) Laborant ve Veteriner Sağlık Programı: İki Dr.Öğretim Üyesi, bir Dr.Öğretim Görevlisi ve bir Öğretim Görevlisi olmak üzere toplam dört akademik personel ile eğitim öğretim hizmeti sunan Laborant ve Veteriner Sağlık Programı, bugüne kadar 225 mezun vermiştir. Bu programda halen 95(2'si yabancı uyruklu) öğrenci bulunmaktadır ve 2022-2023 akademik yılında 49 yeni öğrenci programa kayıt yaptırmıştır.

Keşan Meslek Yüksekokulu'nun mevcut görünümüne dair bazı verileri paylaştıktan sonra, yakın gelecekte izlenmesi gereken adımlar da şu şekilde belirtilebilir;

- 1) Mevcut programlarda görev yapan akademik personelin nitelik ve nicelik olarak geliştirilmesi ve verilen eğitim kalitesinin artırılması için çalışmalar yapılmalıdır.

2) Okulun rekabet gücünün geliştirilmesi adına, mevzuata uygun akademik yapılanmayı takiben iş dünyasında talep gören yeni programlar açılmalıdır. Bunlara örnek olarak; Emlak ve Emlak Yönetimi, Çağrı Merkezi Hizmetleri, Saç Bakımı ve Güzellik Hizmetleri, Kuyumculuk ve Takı Tasarımı, Turizm Rehberliği, Peyzaj ve Süs Bitkileri, Büro Yönetimi ve Yönetici Asistanlığı, Adalet, İnşaat Teknolojisi, Maden Teknolojisi, İklimlendirme ve Soğutma Teknolojisi, Yat Kaptanlığı, Sivil Hava Ulaştırma İşletmeciliği, Bilgisayar Destekli Tasarım ve Animasyon, Elektronik Haberleşme Teknolojisi vb.verilebilir.

Keşan Yusuf Çapraz Uygulamalı Bilimler Yüksekokulu

Hersekzade Yerleşkesi içinde yer alan Keşan Yusuf Çapraz Uygulamalı Bilimler Yüksekokulu, dört yıllık lisans eğitimi vermektedir ve 2010-2011 akademik yılında öğrenci alımına başlamıştır. Akademik personel sayısı 28,öğrenci sayısı ise 1108(50'si yabancı uyruklu)'dir.2022-2023 akademik yılında okula yeni kayıt yaptıran öğrenci sayısı ise 245'dir.

Keşan Yusuf Çapraz Uygulamalı Bilimler Yüksekokulu'nda altı adet aktif bölüm bulunmaktadır. Bu bölümler; Bankacılık ve Sigortacılık, Gümrük İşletme, Bilişim Sistemleri ve Teknolojileri, Uluslararası Ticaret ve Finansman, Yönetim Bilişim Sistemleri ve Halkla İlişkiler ve Reklamcılık'dır.

a)Bankacılık ve Sigortacılık Bölümü: Bir Doçent Dr, iki Öğretim Görevlisi olmak üzere toplam üç akademik personel ile eğitim öğretim hizmeti sunan Bankacılık ve Sigortacılık Bölümü,bugüne kadar 482 mezun vermiştir.Bu bölümde halen 147(1'i yabancı uyruklu) öğrenci bulunmaktadır ve 2022-2023 akademik yılında 32 yeni öğrenci bölüme kayıt yaptırmıştır.

b)Gümrük İşletme Bölümü: Bir Doçent Dr, iki Dr.Öğretim Üyesi olmak üzere toplam üç akademik personel ile eğitim öğretim hizmeti sunan Gümrük İşletme Bölümü, bugüne kadar 515 mezun vermiştir.Bu bölümde halen 311(17'si yabancı uyruklu) öğrenci bulunmaktadır ve 2022-2023 akademik yılında 64 yeni öğrenci bölüme kayıt yaptırmıştır.

c)Bilişim Sistemleri ve Teknolojileri Bölümü(önceki adıyla Bilgisayar Teknolojisi ve Bilişim Sistemleri Bölümü): Bir Doçent Dr, iki Dr.Öğretim Görevlisi,bir Öğretim Görevlisi,bir Araştırma Görevlisi olmak üzere toplam beş akademik personel ile eğitim öğretim hizmeti sunan Bilişim Sistemleri ve Teknolojileri Bölümü,bugüne kadar 470 mezun

vermiştir.Bu bölümde halen 355(15'i yabancı uyruklu) öğrenci bulunmaktadır ve 2022-2023 akademik yılında 66 yeni öğrenci bölüme kayıt yaptırmıştır.

d)Uluslararası Ticaret ve Finansman Bölümü(önceki adıyla Uluslararası Ticaret Bölümü): İki Doçent Dr,iki Dr.Öğretim Üyesi,bir Dr.Öğretim Görevlisi,bir Araştırma Görevlisi olmak üzere toplam altı akademik personel ile eğitim öğretim hizmeti sunan Uluslararası Ticaret ve Finansman Bölümü,bugüne kadar 469 mezun vermiştir.Bu bölümde halen 188(16'sı yabancı uyruklu) öğrenci bulunmaktadır ve 2022-2023 akademik yılında 42 yeni öğrenci bölüme kayıt yaptırmıştır.

e)Yönetim Bilişim Sistemleri Bölümü(önceki adıyla İşletme Bilgi Yönetimi Bölümü): Beş Dr.Öğretim Üyesi, iki Araştırma Görevlisi olmak üzere toplam yedi akademik personel ile eğitim öğretim hizmeti sunan Yönetim Bilişim Sistemleri Bölümü, bugüne kadar 464 mezun vermiştir. Bu bölümde halen 29(1'i yabancı uyruklu) öğrenci bulunmaktadır.2022-2023 akademik yılında bölüme öğrenci alımı yapılmamıştır.

f)Halkla İlişkiler ve Reklamcılık Bölümü: Bir Doçent Dr, iki Dr.Öğretim Üyesi, bir Dr.Araştırma Görevlisi olmak üzere toplam dört akademik personel ile eğitim öğretim hizmeti sunan Halkla İlişkiler ve Reklamcılık Bölümü,okulun en yeni bölümü olup henüz mezun vermemiştir.Bölümün ilk mezunlarını 2024-2025 akademik yılında vermesi beklenmektedir.Bölümde halen 78 öğrenci bulunmaktadır ve 2022-2023 akademik yılında 41 yeni öğrenci bölüme kayıt yaptırmıştır.

Keşan Yusuf Çapraz Uygulamalı Bilimler Yüksekokulu'nun mevcut görünümüne dair bazı verileri paylaştıktan sonra, yakın gelecekte izlenmesi gereken adımlar da şu şekilde belirtilebilir:

1)Mevcut bölümlerde görev yapan akademik personelin nitelik ve nicelik olarak geliştirilmesi ve verilen eğitim kalitesinin artırılması için çalışmalar yapılmalıdır.

2)Türkiye genelinde Uygulamalı Bilimler Yüksekokullarının gerekli akademik ve idari yapılanmalarının tamamlanmasıyla birlikte giderek Uygulamalı Bilimler Fakültelerine evrildikleri görülmektedir. Okulun 12 yıllık bir geçmişi ve kurumsal alt yapısı olduğu da gözönüne alınarak, üniversite yönetimi tarafından ilgili çalışmalara ağırlık verilmelidir.

)Mevcut lisans eğitimine ilaveten lisansüstü programların da açılması adına gerekli planlamalar yapılmalı ve ilgili adımlar atılmalıdır.

4)Okulun rekabet gücünün geliştirilmesi adına, mevzuata uygun akademik yapılanmayı takiben iş dünyasında talep gören yeni bölümler açılmalıdır. Bunlara örnek olarak; Uluslararası Perakende Yönetimi, Spor Yöneticiliği, Tekstil ve Moda Tasarımı, Sermaye Piyasası, Turizm İşletmeciliği, Havacılık Yönetimi, Gastronomi ve Mutfak Sanatları, Elektronik Ticaret ve Yönetimi, Gayrimenkul ve Varlık Değerleme, Uluslararası Lojistik ve Taşımacılık vb.verilebilir.

Keşan Hakkı Yörük Sağlık Yüksekokulu

Hersekzade Yerleşkesi içinde yer alan Keşan Hakkı Yörük Sağlık Yüksekokulu, dört yıllık lisans eğitimi vermektedir ve 2014-2015 akademik yılında öğrenci alımına başlamıştır. Akademik personel sayısı 12,öğrenci sayısı ise 519(78'i yabancı uyruklu)'dur.2022-2023 akademik yılında okula yeni kayıt yaptıran öğrenci sayısı ise 145'dir.

Keşan Hakkı Yörük Sağlık Yüksekokulu'nda iki adet aktif bölüm bulunmaktadır. Bu bölümler; Hemşirelik ile Acil Yardım ve Afet Yönetimi'dir.

a)Hemşirelik Bölümü: Dört Dr.Öğretim Üyesi, iki Dr.Öğretim Görevlisi, bir Öğretim Görevlisi olmak üzere toplam yedi akademik personel ile eğitim öğretim hizmeti sunan Hemşirelik Bölümü, bugüne kadar 335 mezun vermiştir. Bu bölümde halen 499(77'si yabancı uyruklu) öğrenci bulunmaktadır ve 2022-2023 akademik yılında 126 yeni öğrenci bölüme kayıt yaptırmıştır.

b)Acil Yardım ve Afet Yönetimi Bölümü: Bir Doçent Dr, üç Dr.Öğretim Üyesi, bir Dr.Öğretim Görevlisi olmak üzere toplam beş akademik personel ile eğitim öğretim hizmeti sunan Acil Yardım ve Afet Yönetimi Bölümü, okulun yeni bir bölümü olup, ilk kez 2022-2023 akademik yılında 20(1'i yabancı uyruklu) öğrenci ile eğitim öğretime başlamıştır. Bölümün ilk mezunlarını 2025-2026 akademik yılında vermesi beklenmektedir.

Keşan Hakkı Yörük Sağlık Yüksekokulu'nun mevcut görünümüne dair bazı verileri paylaştıktan sonra, yakın gelecekte izlenmesi gereken adımlar da şu şekilde belirtilebilir:

1) Mevcut bölümlerde görev yapan akademik personelin nitelik ve nicelik olarak geliştirilmesi ve verilen eğitim kalitesinin arttırılması için çalışmalar yapılmalıdır.

2) Kurulmuş olmalarına rağmen, henüz öğrenci alımına başlamayan Çocuk Gelişimi ile İş Sağlığı ve Güvenliği Bölümleri'ne ilişkin akademik yapılanma süratle tamamlanarak hizmet vermeleri sağlanmalıdır.

3) Okulun rekabet gücünün geliştirilmesi adına, mevzuata uygun akademik yapılanmayı takiben iş dünyasında talep gören yeni bölümler açılmalıdır. Bunlara örnek olarak; Beslenme ve Diyetetik, Ebelik, Sağlık Kurumları İşletmeciliği, Sosyal Hizmetler, Fizyoterapi ve Rehabilitasyon, Ağız ve Diş Sağlığı, Ameliyathane Hizmetleri vb.verilebilir.

SONUÇ

Tüm dünyada olduğu gibi ülkemizde de Yükseköğretim Sistemi'nde üniversiteler arasında ciddi bir rekabet yaşanmaktadır. Türkiye'de halen 129'u devlet, 79'u vakıf olmak üzere toplam 208 üniversite bulunmaktadır. Bu kadar fazla sayıdaki üniversite arasında sıralamada en önlere yer alabilmenin temel şartı, güçlü bir akademik kadroyla eğitim kalitesinin yükseltilmesi ve nitelikli mezunların yetiştirilmesidir.

Kuruluşunun 40.yılıni kutlayan Trakya Üniversitesi, sahip olduğu 6.000'i uluslararası olmak üzere toplam 42.000 öğrencisi,2.000'i akademik,3.000'i idari toplam 5.000 personeli,13 kampüs,14 fakülte,5 yüksekokul,10 meslek yüksekokulu,5 enstitü,39 araştırma merkezi ile bölgede nasıl etkin bir güç odağı haline geldiyse, Keşan'daki üç yükseköğretim kurumu da toplam 59 akademik personeli ve 2267 öğrencisiyle Keşan ve çevresi için ekonomik, sosyal ve kültürel bakımdan büyük önem arz etmektedir.

Keşan Kaymakamlığı, Keşan Belediye Başkanlığı ve Keşan Sanayi ve Ticaret Odası öncülüğünde tüm kurumlar, üniversite birimlerinin entellektüel sermaye birikiminden en iyi şekilde faydalanmalı ve ilçedeki tüm paydaşlar ile ortak çalışma ve araştırmalar yapılmalıdır. Bu şekilde üniversite-şehir bütünleşmesi de sağlanacaktır. Kurumlar arasında işbirliği düşüncesi geliştirildiğinde,gerçek anlamda bir sinerjik etki yaratılacak ve bu durumda kazanan,Keşan olacaktır.

Keşan'daki tüm yükseköğretim kurumları, mezunlarının piyasadaki istihdam oranlarını yakından izlemeli ve eğitim planlamasını bu doğrultuda

şekillendirmelidir. Benzer bir yaklaşımla, gelecekte açılması tasarlanan bölüm ve programların da ihtiyaç duyulan sektörlerde özgün ve güncel alanlar olmasına dikkat edilmelidir. Böylelikle “genç işsizlik” ile mücadele konusuna gerçekçi bir katkı sunulmuş olacaktır.

Kaynaklar

YÖK (Yüksek Öğretim Kurumu),Trakya Üniversitesi, Keşan Meslek Yüksekokulu, Keşan Yusuf Çapraz Uygulamalı Bilimler Yüksekokulu, Keşan Hakkı Yörük Sağlık Yüksekokulu'nun web siteleri.

Keşan'da yer alan okulların öğrenci işleri birimleri ile yapılan görüşmeler.

26 Aralık 2011 tarihinden bu yana Keşan Yusuf Çapraz Uygulamalı Bilimler Yüksekokulu'nun akademik bir personeli, beş yıllık Müdürlük ve Müdür Yardımcılığı gibi idari tecrübeye sahip bir öğretim üyesi olarak kişisel gözlem, analiz ve yorumlar.